

INGERSOLL-RAND.

P 150SP/WP

OPERATING AND MAINTENANCE MANUAL
with spare parts catalogue

MANUAL D'UTILISATION ET D'ENTRETIEN
avec catalogue de pieces detachees

BEDIENUNGS-UND WARTUNGSANLEITUNG
mit ersatzteilliste

LIBRO D'USO E MANUTENZIONE
con lista ricambi

MANUAL DE MANEJO Y MANTENIMIENTO
con lista de repuestos

دليل التشغيل والصيانة
مع قائمة قطع الغيار

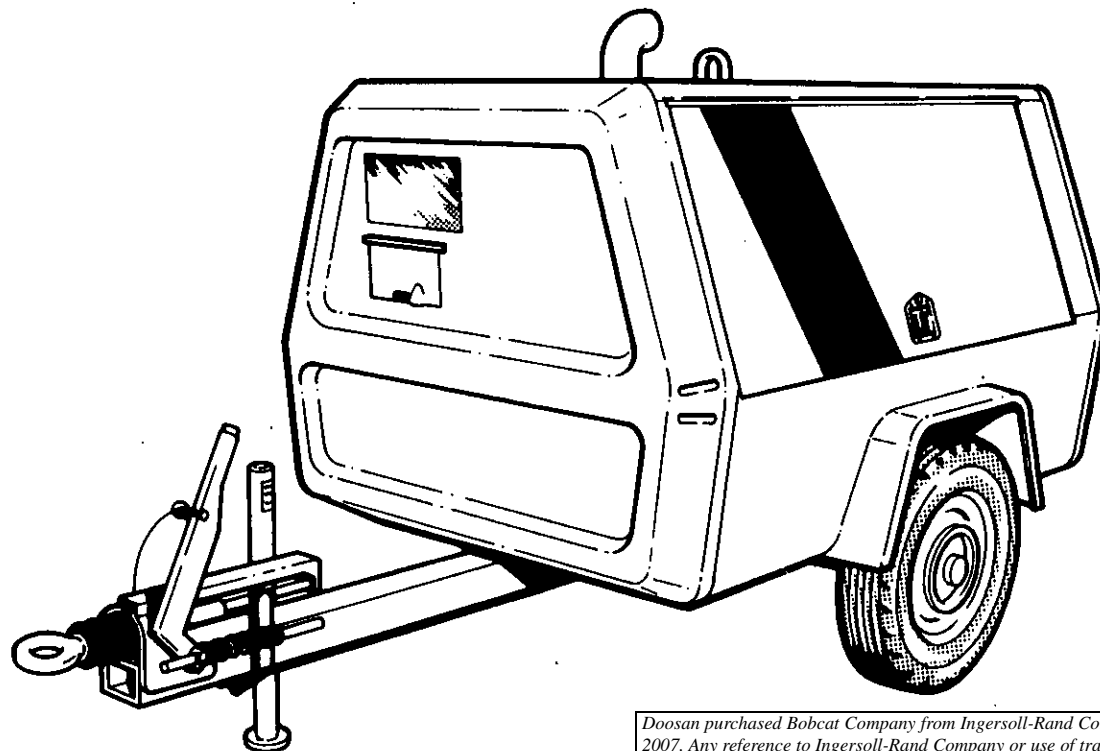

T 1150

Doosan purchased Bobcat Company from Ingersoll-Rand Company in 2007. Any reference to Ingersoll-Rand Company or use of trademarks, service marks, logos, or other proprietary identifying marks belonging to Ingersoll-Rand Company in this manual is historical or nominative in nature, and is not meant to suggest a current affiliation between Ingersoll-Rand Company and Doosan Company or the products of either.

C.P.N. : 92102771
ISSUE : 14
DATE : MAY 1990 Revised (10-12)

SERIAL NUMBER RANGE

400001

TO

400500

HAZARD WARNING

CONTROL OF SUBSTANCES HAZARDOUS TO HEALTH (COSHH) REGULATIONS

THE FOLLOWING INFORMATION IS GIVEN TO ASSIST THE OWNERS/OPERATORS OF MACHINES USED IN THE UNITED KINGDOM
 FURTHER INFORMATION MAY BE OBTAINED BY REQUEST THROUGH INGERSOLL-RAND CUSTOMER SERVICE DEPARTMENT

THE FOLLOWING SUBSTANCES ARE USED IN THE MANUFACTURE OF THIS MACHINE AND MAY BE HAZARDOUS TO HEALTH IF USED INCORRECTLY

THE FOLLOWING SUBSTANCES MAY BE PRODUCED DURING THE OPERATION OF THIS MACHINE

SUBSTANCE		PRECAUTION	SUBSTANCE		PRECAUTION
<ul style="list-style-type: none"> ● Antifreeze Compressor Lubricant ▲ Engine Lubricating Oil Preservative Grease Rust Preventative ▲ Diesel Fuel ▲ Battery Compressor Air 	<ul style="list-style-type: none"> Avoid Ingestion, Skin Contact and Breathing of Fumes Avoid Ingestion, Skin Contact and Breathing of Fumes Avoid Ingestion, Skin Contact and Breathing of Fumes Avoid Ingestion, Skin Contact and Breathing of Fumes Avoid Ingestion, Skin Contact and Breathing of Fumes Avoid Ingestion, Skin Contact and Breathing of Fumes Avoid Ingestion, Skin Contact and Breathing of Fumes Avoid Breathing and Direct Jet Contact With Any Part of the Body 	<ul style="list-style-type: none"> ○ Brake Lining Dust ○ Diesel Exhaust Fumes ○ Diesel Exhaust Fumes □ Electrical Motor Dust (Brushes/Insulation) 	<ul style="list-style-type: none"> Avoid Breathing During Maintenance Avoid Breathing Avoid <i>Build-up</i> of Fumes in Confined Spaces Avoid Breathing During Maintenance 		
<ul style="list-style-type: none"> ● Watercooled Engines Only ▲ Diesel Engined Machines Only 		<ul style="list-style-type: none"> ○ Portable Machines Only □ Electrically Powered Machines only 			

INGERSOLL-RAND.

P 150SP/WP

OPERATING AND MAINTENANCE MANUAL
with spare parts catalogue

MANUAL D'UTILISATION ET D'ENTRETIEN
avec catalogue de pieces detachees

BEDIENUNGS-UND WARTUNGSANLEITUNG
mit ersatzteilliste

LIBRO D'USO E MANUTENZIONE
con lista ricambi

MANUAL DE MANEJO Y MANTENIMIENTO
con lista de repuestos

دليل التشغيل والصيانة
مع قائمة قطع الغيار

C.P.N. : 92102771
ISSUE : 14
DATE : MAY 1990

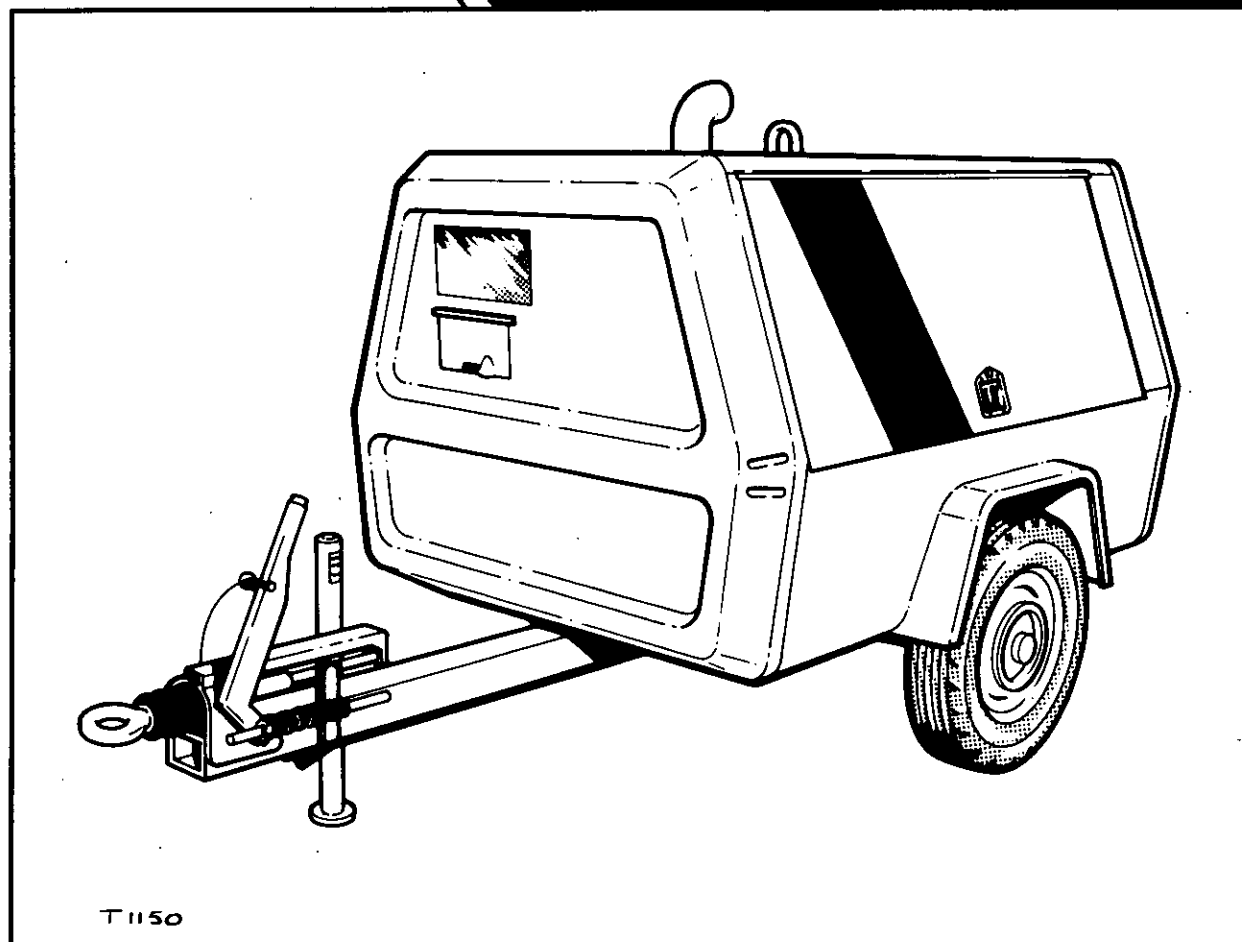

SERIAL NUMBER RANGE

400001

TO

400500

HAZARD WARNING

CONTROL OF SUBSTANCES HAZARDOUS TO HEALTH (COSHH) REGULATIONS

THE FOLLOWING INFORMATION IS GIVEN TO ASSIST THE OWNERS/OPERATORS OF MACHINES USED IN THE UNITED KINGDOM
 FURTHER INFORMATION MAY BE OBTAINED BY REQUEST THROUGH INGERSOLL-RAND CUSTOMER SERVICE DEPARTMENT

THE FOLLOWING SUBSTANCES ARE USED IN THE MANUFACTURE OF THIS MACHINE AND MAY BE HAZARDOUS TO HEALTH IF USED INCORRECTLY		THE FOLLOWING SUBSTANCES MAY BE PRODUCED DURING THE OPERATION OF THIS MACHINE	
SUBSTANCE	PRECAUTION	SUBSTANCE	PRECAUTION
<ul style="list-style-type: none"> ● Antifreeze Compressor Lubricant ▲ Engine Lubricating Oil Preservative Grease Rust Preventative ▲ Diesel Fuel ▲ Battery Compressor Air 	Avoid Ingestion, Skin Contact and Breathing of Fumes Avoid Ingestion, Skin Contact and Breathing of Fumes Avoid Ingestion, Skin Contact and Breathing of Fumes Avoid Ingestion, Skin Contact and Breathing of Fumes Avoid Ingestion, Skin Contact and Breathing of Fumes Avoid Ingestion, Skin Contact and Breathing of Fumes Avoid Breathing and Direct Jet Contact With Any Part of the Body	<ul style="list-style-type: none"> ○ Brake Lining Dust ○ Diesel Exhaust Fumes ○ Diesel Exhaust Fumes □ Electrical Motor Dust (Brushes/Insulation) 	Avoid Breathing During Maintenance Avoid Breathing Avoid <i>Build-up</i> of Fumes in Confined Spaces Avoid Breathing During Maintenance
<ul style="list-style-type: none"> ● Watercooled Engines Only ▲ Diesel Engined Machines Only 	<ul style="list-style-type: none"> ○ Portable Machines Only □ Electrically Powered Machines only 		
INGERSOLL-RAND. STANDARD PRODUCTS DIVISION		COSHH SUPPLEMENT	
		Revision 01 01/90	



WARNING - Electrical shock risk.
ATTENTION! - *Risque d'électrocution.*
WAARSCHUWING! - Elektrische schok risico.
WARNUNG - *Elektrische Anlage.*
AVVERTENZA - Rischio di scariche elettriche.
ADVERTENCIA - *Riesgo de descarga eléctrica.*
ADVERTÊNCIA - Risco de choque eléctrico.
ADVARSEL - *Risiko for elektrisk støt.*
VARNING - Risk för elektriska stolar.
ADVARSEL - *Fare for elektriske stot.*

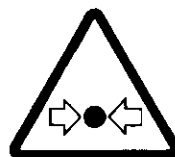

WARNING - Pressurised vessel.
ATTENTION! - *Réceptif sous pression.*
WAARSCHUWING! - Drukvat.
WARNUNG - *Druckbehälter.*
AVVERTENZA - Serbatoio in pressione.
ADVERTENCIA - *Recipiente pressurizado.*
ADVERTÊNCIA - Recipiente pressurizado.
ADVARSEL - *Tryktank.*
VARNING - Tryckkärl.
ADVARSEL - *Trykktank.*



WARNING - Hot surface.
ATTENTION! - *Surface chaude.*
WAARSCHUWING! - Heet oppervlak.
WARNUNG - *Heiße Oberfläche.*
AVVERTENZA - Superficie calda.
ADVERTENCIA - *Superficie caliente.*
ADVERTÊNCIA - Superficie quente.
ADVARSEL - *Varm overflate.*
VARNING - Het yta.
ADVARSEL - *Overflaten er varm.*



WARNING - Pressure control.
ATTENTION! - *Contrôle de pression.*
WAARSCHUWING! - Druk controle.
WARNUNG - *Druckkontrolle.*
AVVERTENZA - Controllo pressione.
ADVERTENCIA - *Control de presión.*
ADVERTÊNCIA - Control de pressao.
ADVARSEL - *Tryk kontrol.*
VARNING - Tryckkontroll.
ADVARSEL - *Trykkregulator.*



WARNING - Corrosion risk.
ATTENTION! - *Risque de corrosion.*
WAARSCHUWING! - Bijtende vloeistof.
WARNUNG - *Korrosionsrisiko.*
AVVERTENZA - Rischio di corrosione.
ADVERTENCIA - *Riesgo de corrosión.*
ADVERTÊNCIA - Risco de corrosao.
ADVARSEL - *Risiko for ætsning.*
VARNING - Risk för korrosion.
ADVARSEL - *Fare for rustdannelse.*



WARNING - Air/gas flow or Air discharge.
ATTENTION! - *Flux d'air/gaz - Décharge d'air.*
WAARSCHUWING! - Lucht/gas stroming of luchtuitlaat.
WARNUNG - *Luft-/ Gasstromungsrichtung oder - Luftaustritt.*
AVVERTENZA - Flusso di aria o gas - di aria di scarico.
ADVERTENCIA - *Caudal de aire /gas - o descarga de aire.*
ADVERTÊNCIA - Fluxo de ar/gas - descarga de ar.
ADVARSEL - *Afgang for luft eller - gas under tryk.*
VARNING - Luft/gas-flöde - eller utströmmande luft.
ADVARSEL - *Luft/gass-strøm eller luft-uttak.*



WARNING - Pressurised component or system.
ATTENTION! - *Composant ou système sous pression.*
WAARSCHUWING! - Luchtdruk componenten of systeem.
WARNUNG - *Teil oder System steht unter Druck.*
AVVERTENZA - Componente o sistemi pressurizzati.
ADVERTENCIA - *Sistema o componente pressurizado.*
ADVERTÊNCIA - Sistema ou componente pressurizado.
ADVARSEL - *Komponent eller system under tryk.*
VARNING - Trycksatt komponent eller system.
ADVARSEL - *Komponent eller system under trykk.*



WARNING - Hot and harmful exhaust gas.
ATTENTION! - *Gaz d'échappement chaud et dangereux.*
WAARSCHUWING! - Hete en schadelijke uitlaatgassen.
WARNUNG - *Heiße Abgase.*
AVVERTENZA - Fughe di gas caldo ed esausto.
ADVERTENCIA - *Gas de escape caliente y perjudicial.*
ADVERTÊNCIA - Escape de gases quentes e nocivos.
ADVARSEL - *Varm og skadevoldende udstødnings gas.*
VARNING - Heta och skadliga avgaser.
ADVARSEL - *Varm og skadelig eksos.*

**SAFETY
SECURITE**

**VEILIGHEID
SICHERHEIT**

**SICUREZZA
SEGURIDAD**

**SEGURANÇA
SIKKERHED**

**SÄKERHET
SIKKERHET**



WARNING - Maintain correct tyre pressure.
ATTENTION! - Maintenir la pression correcte des pneus.
WAARSCHUWING! - Handhaaf de juiste bandenspanning.
WARNUNG - Auf korrekten Reifenluftdruck achten.
AVVERTENZA - Mantenere sotto controllo la pressione delle ruote.
ADVERTENCIA - Mantener la correcta presión de los neumáticos.
ADVERTÊNCIA - Mantenha a pressão correcta nos pneus.
ADVARSEL - Kontroller for korrekt tryk.
VARNING - Håll rätt lufttryck i däcken.
ADVARSEL - Oppretthold riktig dekktrykk.



WARNING - Before connecting the tow bar or commencing to tow, consult the operation and maintenance manual.
ATTENTION! - Avant d'accrocher la remorque ou de commencer à remorquer, consulter le manuel d'utilisation et d'entretien.
WAARSCHUWING! - Raadpleeg het instructie- en handboek voordat u de dissel aanhaakt of gaat rijden.
WARNUNG - Vor dem Anhängen und Schleppen der Maschine die Bedienungsanleitung beachten.
AVVERTENZA - Prima di agganciare la barra di traino o iniziare a trainare, consultare il manuale d'uso e manutenzione.
ADVERTENCIA - Antes de colocar el bulón de remolque o comenzar a remolcar, consultar el manual de operación y mantenimiento.
ADVERTÊNCIA - Antes de engatar a lanca de reboque ou rebocar, consulte o manual de operação e conservação.
ADVARSEL - Før maskinen hægtes på hængetrækket, se drift- og vedligeholdelses manualen.
VARNING - Innan maskinen kopplas till bil eller börjar bogseras, var god se instruktionsboken.
ADVARSEL - Les instruksjonsboken før draget festes og tauing begynner.



WARNING - Do not undertake any maintenance on this machine until the electrical supply is disconnected and the air pressure is totally relieved.
ATTENTION! - Ne pas entreprendre de maintenance sur cette machine avant de déconnecter l'alimentation électrique et avant que l'air comprimé soit totalement libéré.
WAARSCHUWING! - Voer geen onderhoud uit totdat de elektrische voeding is afgesloten en de luchtdruk geheel afgeblazen is.
WARNUNG - Vor der Wartung der Maschine die Batterie abklemmen und den Druck ablassen.
AVVERTENZA - Non iniziare la manutenzione sulla macchina senza aver disinserito l'energia elettrica e scaricato completamente la pressione.
ADVERTENCIA - No realizar ningún mantenimiento en esta máquina sin haber desconectado el suministro eléctrico y sin haber aliviado la presión de aire.
ADVERTÊNCIA - Não inicie qualquer manutenção na máquina sem que a energia elétrica esteja desligada e a pressão completamente aliviada.
ADVARSEL - Begynd ikke nogen vedligeholdelse på maskinen før strømmen er slået fra og trykket er taget af systemet.
VARNING - Påbörja inte underhållsarbete på maskinen förrän batterikablarna lossats och allt tryck släppts ut.
ADVARSEL - Utfør intet vedlikeholdsarbeid før den elektriske tilførselen er utkoblet og alt lufttrykk er fullstendig evakuert.

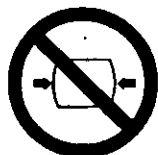

WARNING - For operating temperature below 0°C, consult the operation and maintenance manual.
ATTENTION! - Pour l'utilisation en dessous de 0°C, consulter le manuel d'utilisation et d'entretien.
WAARSCHUWING! - Raadpleeg het instructie- en onderhoudsboek bij het werken onder 0°C.
WARNUNG - Bei Temperaturen unter 0°C die Bedienungsanleitung beachten.
AVVERTENZA - Per operare a temperatura sotto gli 0 gradi C, consultare il manuale di uso e manutenzione.
ADVERTENCIA - Para trabajar a temperaturas por debajo de 0°C, consultar el manual de operación y mantenimiento.
ADVERTÊNCIA - Para utilização em temperaturas inferiores a 0°C consulte o manual de operação e conservação.
ADVARSEL - Ved drift under 0°C, se drift- og vedligeholdelses manualen.
VARNING - Vid användning i temperatur under 0°C var god se instruktionsboken.
ADVARSEL - Les instruksjonsboken før start og drift når det er kuldegrader.

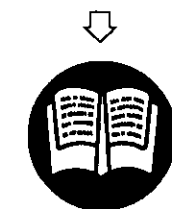
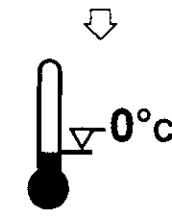



WARNING - Consult the operation and maintenance manual before commencing any maintenance.

ATTENTION! - Consulter le manuel d'utilisation et d'entretien avant d'entreprendre toute intervention.

WAARSCHUWING! - Raadpleeg het instructie- en onderhoudsboek voordat u met het onderhoud aanvangt.

WARNUNG - Vor der Wartung die Bedienungsanleitung lesen.

AVVERTENZA - Consultare il manuale d'uso e manutenzione prima di iniziare qualsiasi manutenzione.

ADVERTENCIA - Antes de realizar cualquier mantenimiento, consultar el manual de operación y mantenimiento.

ADVERTÊNCIA - Consulte o manual de operação e conservação antes de iniciar qualquer intervenção.

ADVARSEL - Før opstart og vedligeholdelsesarbejde se drift- og vedligeholdelses manualen.

WARNING - Var god se instruktionsboken innan underhållsarbete påbörjas.

ADVARSEL - Les instruksjonsboken for det iverksettes noe vedlikeholdsarbeid.



Do not breathe the compressed air from this unit.

Ne pas respirer l'air comprimé de cette machine.

Adem de uitgaande lucht niet in.

Keine Atemluft.

Non respirare l'aria compressa proveniente da questa macchina.

No respirar el aire comprimido de esta unidad.

Nao respire o ar comprimido desta unidade.

Afgangsluften fra denne kompressor må ikke bruges til indåndingsluft.

Andas inte in tryckluft direkt från maskinen.

Pust ikke inn komprimert luft fra denne maskinen.



Do not stack.

Ne pas empiler.

Niet stapelen.

Keine Gegenstände auf der Maschine abstellen.

Non accatastare.

No apilar.

Nao empilhe.

Må ikke stables.

Får ej staplas.

Stabling forbudt.

Revision 00
01/93



Do not stand on any service valve or other parts of the pressure system.

Ne pas monter sur les vannes de service ou autres pièces du système de pression.

Ga niet staan op de luchtafsluiter of enig ander onderdeel waar druk op staat.

Nicht auf die Ablaßhähne oder andere Teile des Drucksystems stellen.

Non fermarsi vicino a valvole di servizio o altre parti della linea in pressione.

No pisar ninguna otra pieza del sistema de presión.

Nao se apoie em qualquer tornira ou outros componentes do sistema de pressao.

Stå ikke på afgangsventiler eller andre dele af trykluftsystemet.

Stå inte på luftkranarna eller annan del av tryckluftsystemet.

Trákk ikke på noen luftkraner eller andre komponenter i trykksystemet.



Do not operate with the doors or enclosure open.

Ne pas utiliser avec les portes ou les capots ouverts.

Werk niet terwijl de deuren of het omhulsel nog open zijn.

Maschine nicht mit offenen Gehäuseteilen in Betrieb nehmen.

Non operare con porte o sportelli aperti.

No trabajar con las puertas o capotas abiertas.

Nao operar com as portas ou capotagem abertas.

Må ikke sættes i drift med åben hjælm eller dæklader afmonteret.

Kör inte maskinen med huvan eller luckorna öppna.

Kjør ikke med noen dører eller deksler åpne.



Do not use fork lift truck from this side.

Ne pas utiliser de fourche pour soulever de ce côté.

Gebruik geen heftruck aan deze zijde.

Gabelstapler nicht von dieser Seite ansetzen.

Non usare il carrello elevatore da questa parte.

No utilizar la carretilla elevadora en esta lado.

Nao utilize o empilhador deste lado.

Brug ikke gaffeltruck fra denne side.

Använd inte gaffeltruck från denna sida.

Bruk ikke gaffeltruck fra denne siden.

SAFETY
SECURITE

VEILIGHEID
SICHERHEIT

SICUREZZA
SEGURIDAD

SEGURANÇA
SIKKERHED

SÄKERHET
SIKKERHET

**SAFETY
SECURITE**

**VEILIGHEID
SICHERHEIT**

**SICUREZZA
SEGURIDAD**

**SEGURANÇA
SIKKERHED**

**SÄKERHET
SIKKERHET**



Do not remove the operating and maintenance manual and manual holder from this machine.

Ne pas enlever le manuel d'utilisation et de maintenance de cette machine.

Verwijder het handboek en de handboekhouder niet uit deze machine.
Bedienungsanleitung inkl. Ablage immer an der Maschine lassen.

Non rimuovere da questa macchina il manuale d'uso e manutenzione dal suo alloggiamento.

No quitar el manual de operación y mantenimiento ni su bolsa de esta máquina.

Nao retire os manuais da máquina.

Fjern ikke drift- og vedligeholdelsesmanualen og dennes holder fra maskinen.

Avlägsna inte instruktionsboken eller hållaren från maskinen.

Fjern ikke instruksjonsboken eller dens holder fra denne maskinen.



Do not operate the machine without the guard being fitted.

Ne pas utiliser sans les protections équipant cette machine.

Niet met de machine draaien zonder de ventilatorkooi.

Maschine nicht ohne Schutzgitter in Betrieb nehmen.

Non operare con la macchina senza aver fissato la protezione.

No operar la máquina sin que la protección este fijada.

Nao utilize a máquina sem as proteções.

Brug ikke maskinen uden alle sikkerheds-skærme er monteret.

Använd inte maskinen utan att skyddet är monterat.

Kjør ikke maskinen uten at alle sikkerhetsdeksler er på plass.



Emergency stop.

Arrêt d'urgence.

Noodstop.

Notausschalter.

Pulsante fermata emergenza.

Para de emergencia.

Paragem de emergência.

Nødstop.

Nödstopp.

Nødstopp.



On (power).

Marche.

Aan (spanning).

Ein.

Acceso.

Encendido (energia).

Ligado (energia).

Tilsluttet (strøm).

På (ström).

Tenning "PA".



Off (power).

Arrêt.

Uit (spanning).

Aus.

Spento.

Apagado (energia).

Desligado (energia).

Afbrudt (strøm).

Av (ström).

Tenning "AV".



Do not exceed the trailer speed limit.

Ne pas dépasser la vitesse limite de la remorque.

Toegestane snelheid niet overschrijden.

Zulässige Höchstgeschwindigkeit.

Non superare il limite di velocità.

No exeder el limite de velocidad del remolque.

Nao exceder o limite da velocidade de reboque.

Overskrid ikke fartgrænsen for traileren.

Överskrid inte gällande hastighetsbestämmelser.

Overstlg ikke tilhengerens hastighetsgrense.



Use forklift truck from this side only.

Pour le levage avec fourche, n'utiliser que ce côté.

Gebruik heftruck alleen aan deze zijde.

Gabelstapler nur von dieser Seite ansetzen.

Usare il carrello elevatore solo da questa parte.

Utilizar la carretilla elevadora en esta lado.

Use o empilhador apenas deste lado.

Gaffeltruck må kun bruges fra denne side.

Använd gaffeltruck endast från denna sida.

Bruk gaffeltruck kun fra denne siden.



Read the operation and maintenance manual before operation or maintenance of this machine is undertaken.

Lire le manuel d'utilisation et de maintenance de cette machine avant d'intervenir.

Lees het instructie- en onderhoudsboek voordat u gaat draaien of onderhoud gaat uitvoeren.

Bedienungs- u. Wartungsanleitung vor der Inbetriebnahme bzw. Wartung lesen.

Leggere il manuale d'uso e manutenzione prima di iniziare qualsiasi operazione con la macchina.

Antes de operar o llevar a cabo ningún mantenimiento, leer el manual de operación y mantenimiento de esta máquina.

Leia e compreenda o manual de operação e conservação desta máquina antes de utilizar ou manutencionar.

Læs drift- og vedligeholdelses manualen før der startes op eller vedligeholdelse begyndes.

Läs instruktionsboken innan maskinen användes eller underhållsarbete påbörjas.

Les instruksjonsboken før det iverksettes drift eller reparasjon av denne maskinen.

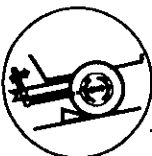

When parking use prop stand, handbrake and wheel chocks.

Lors de l'arrêt de la machine, utilisez le frein à main et caler sous les roues.

Gebruik de machinesteun, handrem en wielkeggen wanneer u parkeert.

Beim Parken Stützfuß ausfahren, Standbremse anziehen und Unterlegkeil vor das Rad legen.

Quando si parcheggia il compressore usare il piede d'appoggio, il freno a mano e il cuneo.

Al aparcar coloque la máquina correctamente, use el freno de mano y los calzos de las ruedas.

Quando parquear escolha local apropriado, aplique o travão de mão e calços nas rodas.

Ved parkering brug støttehjulet og håndbremsen. Anbring eventuelt en sten eller lignende under hjulet.

Använd stödben, handbroms och bromsklotsar vid parkering.

Benytt støtteben, håndbrekk og blokkeringsutstyr når maskinen parkeres.



Lifting point.

Point de levage.

Hijspunt.

Hebepunkt.

Punto di carico.

Punto de elevación.

Ponto de suspensão.

Løfte punkt.

Lyft-punkt.

Løftepunkt.



Tie down point.

Point d'accroche.

Trekstangpunt.

Bewegungspunkt.

Punto di scarico.

Punto de amarre.

Ponto de amarração.

Anhugningspunkt.

Surrnings-ställe.

Strammepunkt.

INGERSOLL-RAND.

P 150SP/WP

OPERATING AND MAINTENANCE MANUAL

MANUAL D'UTILISATION ET D'ENTRETIEN

BEDIENUNGS-UND WARTUNGSANLEITUNG

LIBRO D'USO E MANUTENZIONE

MANUAL DE MANEJO Y MANTENIMIENTO

دليل التشغيل والصيانة

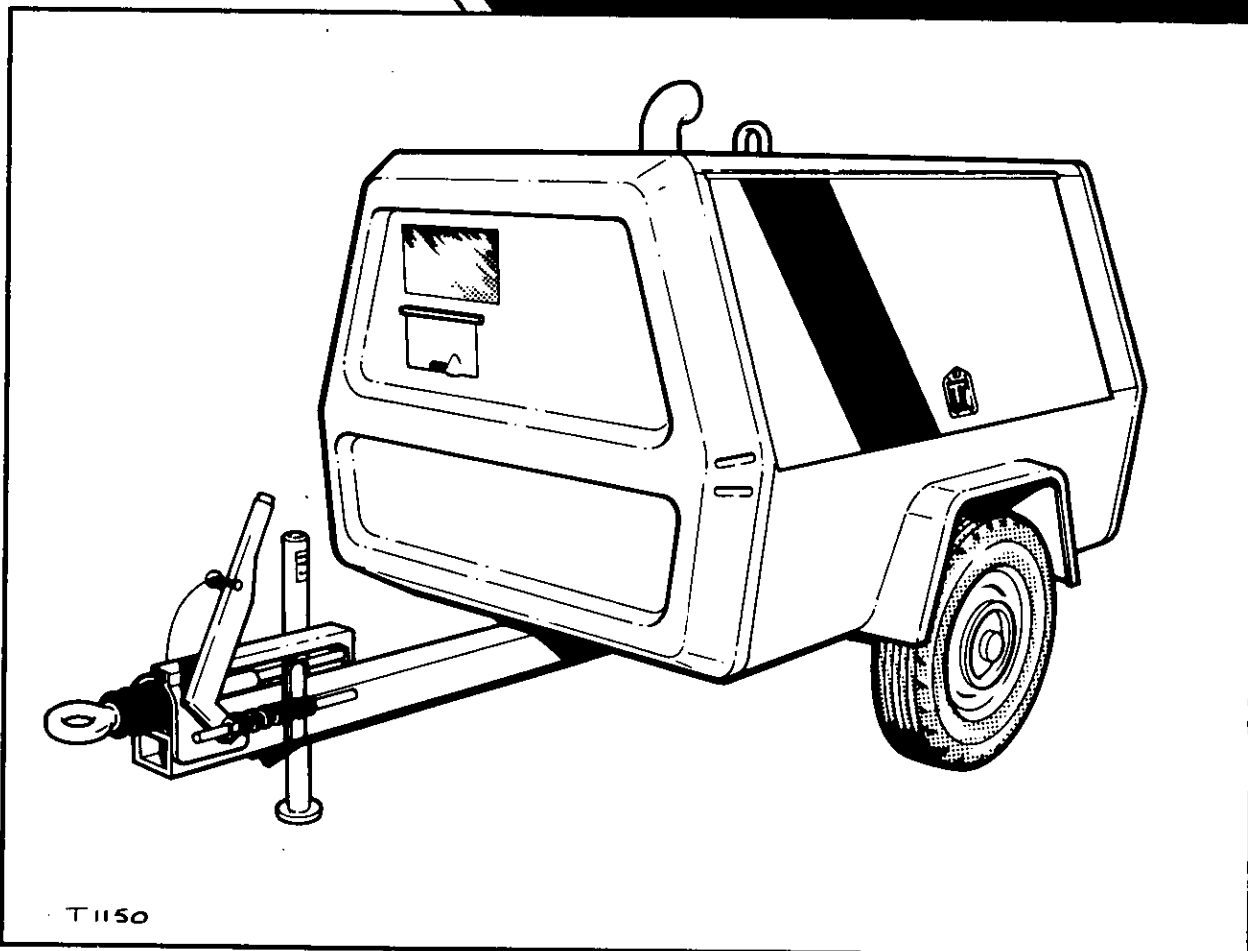

INDEX	TABLE DES MATIERES	INHALTSVERZEICHNIS	INNDICE	INDICE	الفهرس
SECTION 1 General Data	SECTION 1 Caracteristiques	ABSCHNITT 1 Allgemein Daten	PARTE 1 Caratteristiche Generali	SECCION 1 Datos Generales	القسم ١ معطيات عامة
SECTION 2 Operation Before Starting Starting Unit Stopping Safety Shut Down	SECTION 2 Fonctionnement Avant de démarrer Démarrage Arrêt Arrêt automatique	ABSCHNITT 2 Beidienung Vor dem Start Anlassen Abstellen Sicherheitsabschaltung	PARTE 2 Modo d'impiego Prima del l'aviamento Avviamento Verifica spia/indicatori Arresto Dispositivi di sicurezza	SECCION 2 Funcionamento Antes de la puesta en march Puesta en marcha Parada Parada de seguridad	القسم ٢ التشغيل قبل البدء وحدة البدء توقيف
SECTION 3 Lubrication & Cooling Engine Cooling Coolant Specification General Compressor Oil Change Engine Change Oil Lubricant Specifications - Table	SECTION 3 Graissage et refroidissement Généralités Vidange d'huile compresseur Changement d'huile de moteur Normalisation lubrifiants - Tableau	ABSCHNITT 3 Schmierungund Kühlung Allgemeines Motor-Kühlmittelvorschriften Kompressorölwechsel Motorölwechsel Ölvorschriften - Tabelle	PARTE 3 Lubrificazione e Raffraddamento Generalità Specifica Refrigerante per il Raffreddamento del motore Cambio olio compressor Cambio dell'olio del motore Tabella specifiche lubrificanti	SECCION 3 Lubricación y refrigeración General Especificación del refrigerante deenfriamiento del motor Cambio de aceite compressor Cambio de aceite del motor Especificaciones lubricante - cuadro	القسم ٣ التزيق والتبريد عمومي تبريد المحرك مواصفات سائل التبريد تغيير زيت المضخة تغيير زيت المحرك مواصفات الزيوت - جدول
SECTION 4 Maintenance General Scavenger Line Compressor Oil Filter Compressor Oil Separator Element Compressor Oil Tyres/Tyre Pressure Wheel Bearings Protective Shutdown System Battery Compressor Oil Cooler/Engine Water Cooler Hoses Fuel Tank System Engine Ancillary Equipment	SECTION 4 Entretien Généralités Circuit de récupération Filtre à huile compresseur Élément séparateur d'huile compresseur Huile compresseur Pneumatiques-pressions Roulements de roues Filtre à huile moteur Sécurités entraînent l'arrêt du groupe Batterie Réfrigérant d'huile compresseur Flexibles Réservoir de gazole	ABSCHNITT 4 Wartung Allgemeines Ölrücklauf/Abschieder Kompressoröfilter Kompressorölabschieder- element Kompressoröl Reifen/Reifendrücke Radlager Sicherheitsabschaltssystem Batterie Ölkühlerfür Kompressor/Wasserkühler für Motor Schläuche Kraftstoffsystem Zusätzliche Motorausrüstungen	PARTE 4 Mantenzione Generalità Tubo di ricupero Filtro olio compressore Elemento filtrante del serbatoio separatore Olio compressor Pressione pneumatici Cuscinetto ruote Sistema d'arresto di sicurezza Batteria RefrigeranteOlio Compressore/Refrigerante Acqua Motore Radiatore olio compressore Tubazioni Sistema di Alimentazione Accessori Sussidiari per il motore	SECCION 4 Mantenimiento General Linea de recuperación Filtro aceite compressor Elemento separador aceite compresor Aceite compresor Neumáticos/presión neumaticos Cojinetes ruedas Filtro aceite motor Sistema de parada protectora Batería Válvula descargadora Refrigerador de aceite del motor/ /refrigerador de agua del motor Mangueras Sistema del combustible Equipo auxiliar del motor	القسم ٤ الصيانة عمومي خط الكسح مرشح زيت المضخة عنصر فاصل زيت المضخة زيت المضخة ضغط الاطار / الاطارات عامل المحجلات نظام الايقاف الوقائي بطارية عناصر مرشح الهواء مشغل مروحة التبريد مرشح زيت المضخة / مرشح ماء المحرك خراطيم نظام الوقود ادوات المحرك الاضافية
SECTION 5 Speed & Pressure Regulator Adjusting Instructions	SECTION 5 Régulateur vitesse-pression Réglages	ABSCHNITT 5 Druck-und Drehzahlregler Einstellung			القسم ٥ منظم السرعة والضغط ارشادات التضييب

INDEX	TABLE DES MATIERES	INHALTS VERZEICHNIS	INDICE	INDICE	الفهرس
SECTION 6 Trouble Shooting Trouble Shooting Chart Wiring Diagram Torque Valves	SECTION 6 Dépannage Tableau de recherche des pannes Schéma électrique Valeurs du Couple	ABSCHNITT 6 Fehlersuche Fehlersuchetabelle Schaltplan Drehmoment Wertetabelle	PARTE 5 Regolatore di pressione Istruzioni per la taratura	PARTE 5 Regulador velocidad y presión Instrucciones para ajustes	القسم ٦ تحديد مصادر الخلل مقدمة خطط تحديد مصادر الخلل خطط شبكة الأسلاك خطط قيم عزم اللي
SECTION 7 PARTS LIST	SECTION 7 RECHANGES	ABSCHNITT 7 ERSATZTEILVERZEICHNIS	PARTE 6 Gausti Tabella del gausto Schema impianto elettrico Valori di Coppia	SECCION 6 Localización de averías Cuadro de localización de averías Esquema de los cables Valor di Torsion	
7.0 Engine Assy	7.0 Ensemble de moteur	7.0 Motor	PARTE 7 ELENCO DEI COMPONENTI	SECCIONE 7 LISTA DE PIEZAS	القسم ٧ قائمة قطع الغيار
7.1 Exhaust System	7.1 Système d'échappement	7.1 Abgassystem	7.0 Assemblaggio del Motore	7.0 Conjunto del motor	٧-٠ مكونات المحرك
7.2 Fuel System	7.2 Système de combustible	7.2 Kraftstoffsystem	7.1 Sistema di Scappamento	7.1 Sistema de escape	٧-١ المادام
7.3 Airend Assy	7.3 Ensemble côté air	7.3 Baugruppe Kompressor	7.2 Sistema di Alimentazione	7.2 Sistema del combustible	٧-٢ نظام الوقود
7.4 Air Intake System	7.4 Système d'admission d'air	7.4 Luftansaugsystem	7.3 Assemblaggio Compressore	7.3 Conjunto extremo del aire	٧-٣ مجموعة طرف الهواء
7.5 Regulation System	7.5 Système de régulation	7.5 Regel-System	7.4 Sistema Presa d'Aria	7.4 Conjunto de admisión de aire	٧-٤ نظام سحب الهواء
7.6 Cooling System	7.6 Système de refroidissement	7.6 Kühlsystem	7.5 Sistema Regolazione	7.5 Sistema de regulación	٧-٥ التنظيم
7.7 Control and Monitoring System	7.7 Système de régulation et de contrôle	7.7 Regel - und Überwachungssystem	7.6 Impianto Raffreddamento	7.6 Sistema de refrigeración	٧-٦ نظام التبريد
7.8 Enclosure	7.8 Enveloppe	7.9 Gehäuse	7.7 Sistema di Controllo e Monitoraggio	7.7 Sistema de control y mantenimiento	٧-٧ نظام الضغط والمراقبة
7.9 Noise Reduction System	7.9 Système de réduction du bruit	7.10 Geräuschdämmungssystem	7.8 Contenitore	7.8 Envuelta	٧-٨ معدات المقطورة
7.10 Decals	7.10 Décalcomanies	7.11 Schilder	7.9 Sistema Silenziatore	7.9 Sistema reductor de ruidos	٧-٩ نظام تخفيض الضوضاء
7.11 Running Gear	7.11 Train de roulement	7.12 Fahrwerk	7.10 Calcomanie	7.10 Calcomanías	٧-١٠ ديكال
7.12 Electrical System	7.12 Système électrique	7.13 Eketrisches System	7.11 Parti Mobili	7.11 Tren rodante	٧-١١ تروس التشغيل
7.13 Options	7.13 Options	8.0 Sonderausrüstungen Empfohlener Ersatz - und Wartungssatz	7.12 Impianto Elettrico	7.12 Sistema eléctrico	٧-١٢ النظام الكهربائي
8.0 Recommended Spare Parts and Maintenance/Service Kits	8.0 Pièces de rechange recommandées et troussees d'entretien/ service	9.0 Inhaltsverzeichnis - Verschlüsse	7.13 Opzioni	7.13 Opciones	٧-١٣ الاختيارات
9.0 Index - Fasteners	9.0 Index-Fixations	10.0 Inhaltsverzeichnis - Teile-Nummern	8.0 Parti di Ricambio Consigliate e Kit Servizio/Manutenzione	8.0 Juegos de servicio/mantenimiento y piezas de repuesto recomendadas	٨-٠ أدوات الغيار الموصى بها وأجهزة الأداة
10.0 Index - Parts Numbers	10.0 Index-Numeros de pièces	11.0 Änderungsmitteilungen	9.0 Indice - Dispositivi di Fissaggio	9.0 Indice-Sujetadores	٨-٠ فهرس الروابط
11.0 Change Supplement	11.0 Supplément modifications		10.0 Indice - Numeri delle Parti	10.0 Indice-Números de piezas	٩-٠ فهرس أرقام الأجزاء
			11.0 Cambio Supplemento	11.0 Suplemento de cambios	٩-١١ ملحق التغييرات

FORWARD

In preparing this multi-language publication, every effort has been made to provide sufficient information to permit an operator to perform his duties so as to receive maximum performance and trouble free service from the compressor. All classes of equipment, regardless of how well built, require a certain amount of attention. The purpose of this publication is to acquaint an operator with the functions, operation and servicing of the various components, which were built with the very best of materials and workmanship, to obtain maximum life from the compressor.

Before starting the compressor, the instructions should be carefully read to obtain a thorough knowledge of the duties to be performed. Take pride in the compressor, keep it clean, and in good mechanical condition. For major servicing, not covered in this publication, consult your nearest Ingersoll-Rand Company Branch office, or the distributor from whom the compressor was purchased. Correspondence with a branch office, or distributor, must always specify the serial number of the compressor as well as the model.

FOREWORD

Tous nos efforts ont été apportés dans la composition de cette brochure en vue d'informer l'utilisateur aussi complètement que possible et de lui permettre ainsi d'obtenir le maximum de rendement.

Tous les équipements sans exception, quelle que soit leur fabrication, exigent un minimum d'attention.

Le but de cette brochure est de familiariser l'utilisateur avec les fonctions, travail et lubrification des différents composants de la machine, lesquels ont été fabriqués avec des matériaux de premier choix et une main d'œuvre des plus qualifiées, dans le but de prolonger au maximum la vie du compresseur.

Avant la mise en route de la machine, il importera de lire attentivement les instructions afin d'avoir une connaissance parfaite des consignes à respecter.

Il faut que l'utilisateur soit fier de son compresseur et qu'il le garde dans un état impeccable de propreté et de fonctionnement.

Pour des réparations importantes non décrites dans ce manuel, consulter le plus proche bureau de la Compagnie Ingersoll-Rand ou le Distributeur chez qui le compresseur a été acheté précisez bien le type du compresseur et son numéro de série.

VORWORT

Diese mehrsprachige Anleitung soll dem Bedienungspersonal alles Wissenwerte über die Wartung un einen störungsfreien Betrieb vermitteln. Die einzelnen beschreibungen sollen mit der Funktion, Bedienung und Wartung vertraut machen, um eine optimale Leistung und lange Lebensdauer des Gerätes zu gewährleisten.

Die Anleitung sollte vor der Inbetriebnahme des Kompressor sorgfältig gelesen werden, um die erforderliche Bedienung und fachgerechte Wartung genau kennenzulernen.

Vor dem Anlassen des Kompressors sind die Anweisungen sorgfältig durchzulesen, damit ein genaues Bild über die zu leistenden Aufgaben erhalten wird. Man sollte auf den Kompressor stolz sein, ihn sauber und mechanisch in gutem Zustand halten. Große Wartungen, die in diesem Buch nicht behandelt werden, bitte an der nächsten Ingersoll-Rand Dienststelle oder beim Fachhändler, bei dem der Kompressor bezogen wurde, besprechen. Jegliche Korrespondenz mit einer Zweigstelle oder dem Fachhändler muß stets die Seriennummer und Angaben über das Modell enthalten.

PREFAZIONE

Nella stesura di questa pubblicazione in più lingue si è fatto ogni sforzo per dare all'operatore tutte le informazioni necessarie per ottenere dalla macchina le migliori prestazioni con il massimo rispetto delle condizioni d'uso e manutenzione.

Ogni macchina per essere costruita che sia, richiede sempre sicure elementari operazioni di manutenzione. Lo scopo di questa pubblicazione è di familiarizzare l'operatore con la manutenzione della macchina, la lubrificazione di tutti i suoi componenti costruiti con materiali selezionati ed assemblati da manodopera qualificate, il tutto al fine di ottenere la massima durata del Vostro compressore.

Prima di avviare il compressore è opportuno leggere le istruzioni al fine di conoscere sufficientemente le reali prestazioni e caratteristiche della macchina. Cercate di curare il Vostro compressore, mantenete pulito e in buone condizioni meccaniche. Per ulteriori e più precise consigli sulla manutenzione non riportati su questa pubblicazione, consultate il rappresentante o la filiale Ingersoll-Rand più vicina. Per qualsiasi contatto o corrispondenza con le filiali o il rappresentante Ingersoll-Rand si dovrà sempre specificare il modello della macchina e il suo numero di matricola.

INTRODUCCION

Se ha preparado este manual con sumo cuidado con el propósito de dar al operario toda la información necesaria para el rendimiento máximo, y sin averías, del compresor. Todo equipo, aunque sea de la mejor fabricación, exige atención. El objeto de esta publicación es el de hacer conocer al operario las funciones, las operaciones y el mantenimiento de los distintos componentes, los cuales han sido fabricados con elementos y mano de obra de primera calidad, para así prolongar al máximo la vida del compresor.

Antes de la puesta en marcha de la máquina hay que leer con atención las instrucciones, para así tener un perfecto conocimiento de las medidas que hay que tomar. El operario debe estar orgulloso de su compresor, manteniéndolo en un estado impecable de limpieza y de funcionamiento. Cuando sea necesario realizar un servicio de revisión mayor, no incluida en esta publicación, se debe consultar a la Oficina de Ingersoll-Rand más próxima, o al distribuidor donde se compró el compresor. Cada vez que se haga una consulta la correspondencia debe especificar tanto el modelo como el número de serie del compresor.

Product will be quality assured via the Ingersoll-Rand quality system, though they may not be procured from a quality assured source unless specified by the customer.

مقدمة

لقد بذلت جميع الجهود، لدى إعداد هذه النشرة المتعددة اللغات، لتقديم المعلومات الكافية للمشغل لأن يقوم بعمله بحيث يحصل من الضاغط على أقصى قدر من الأداء مع الخدمة الخالية من المتاعب. وتتطلب كافة أصناف المعدات، بصرف النظر عن جودة صنعها، قدراً من العناية. والغرض من هذه النشرة هو تعريف المشغل بوظائف مختلف الأجزاء وتشغيلها وخدمتها، وهي أجزاء جرى صنعها من أفضل المواد وبأحسن التصنيعات من أجل أن يعمر الضاغط أطول مدة ممكنة في الخدمة.

وقبل البدء بتشغيل الضاغط، يجب قراءة الإرشادات بعناية للحصول على معرفة دقيقة بالمهام التي سيؤديها بالضاغط واحفظه نظيفاً وفي حالة ميكانيكية جيدة. أما بخصوص أعمال الخدمة الرئيسية التي لا تتناولها هذه النشرة، راجع أقرب مكتب فرعي لشركة إنكرسول-راند أو الموزع الذي اشتريته منه الضاغط. وعند مراسلة المكتب الفرعي أو الموزع ينبغي دائماً ذكر الرقم المسلسل للضاغط بالإضافة إلى الموديل.



USE ONLY GENUINE INGERSOLL-RAND SPARE PARTS

N'UTILISER QUE LES VERITABLES PIECES DETACHEES INGERSOLL-RAND

NUR ORIGINAL INGERSOLL-RAND ERSATZTEILE VERWENDEN

USARE SOLO RICAMBI GENUINI INGERSOLL-RAND

USE SOLAMENTE REPUESTOS GENUINOS INGERSOLL-RAND

استخدم فقط قطع الغيار انجرسول - راند الأصلية

GENERAL DATA

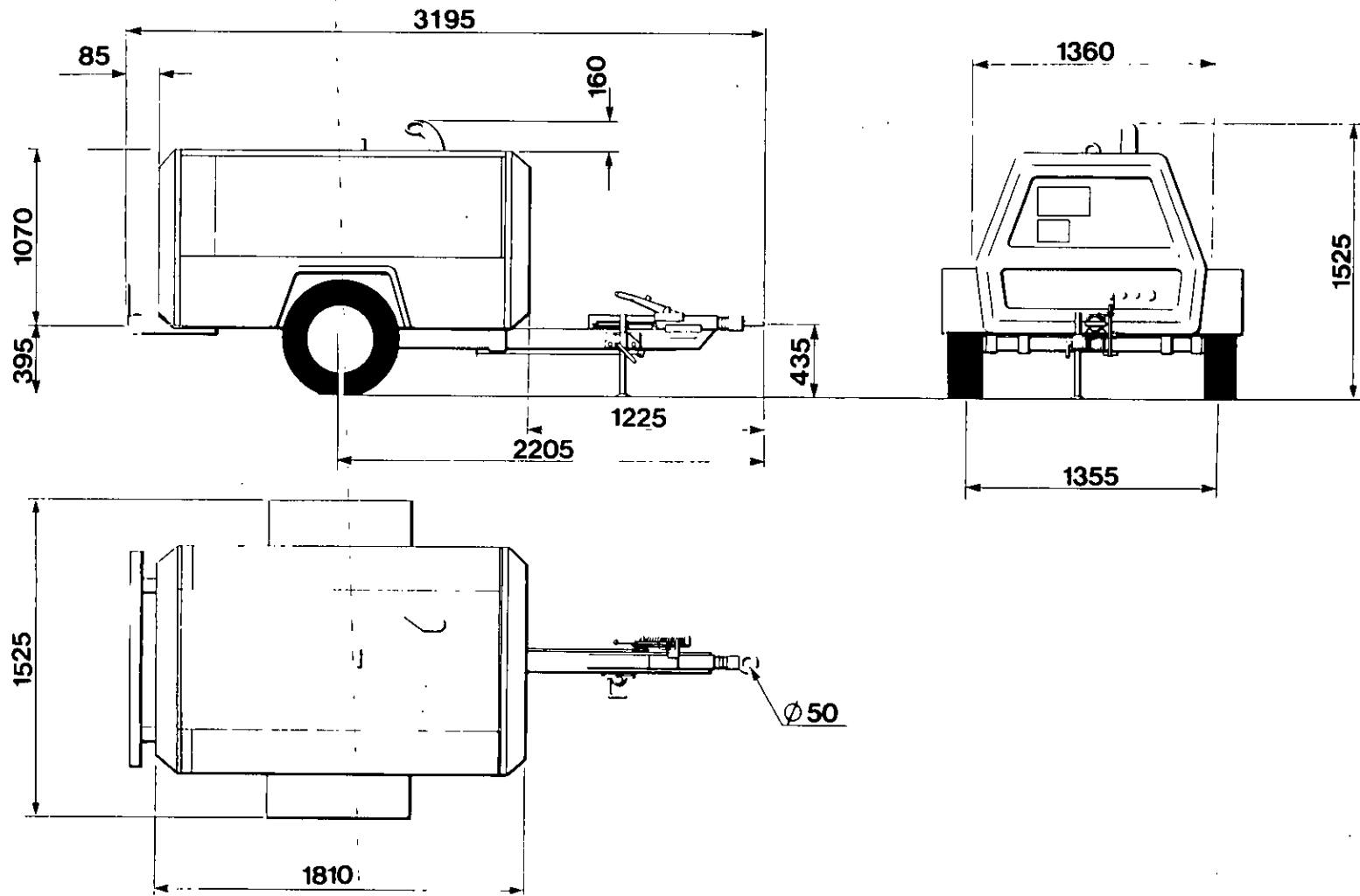

T 051

1.0

M & E EEC T-BAR

GENERAL DATA

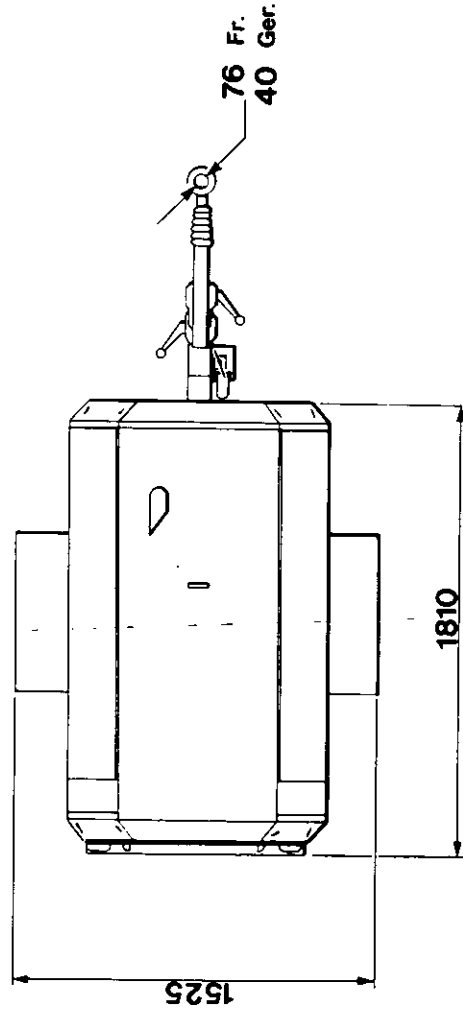
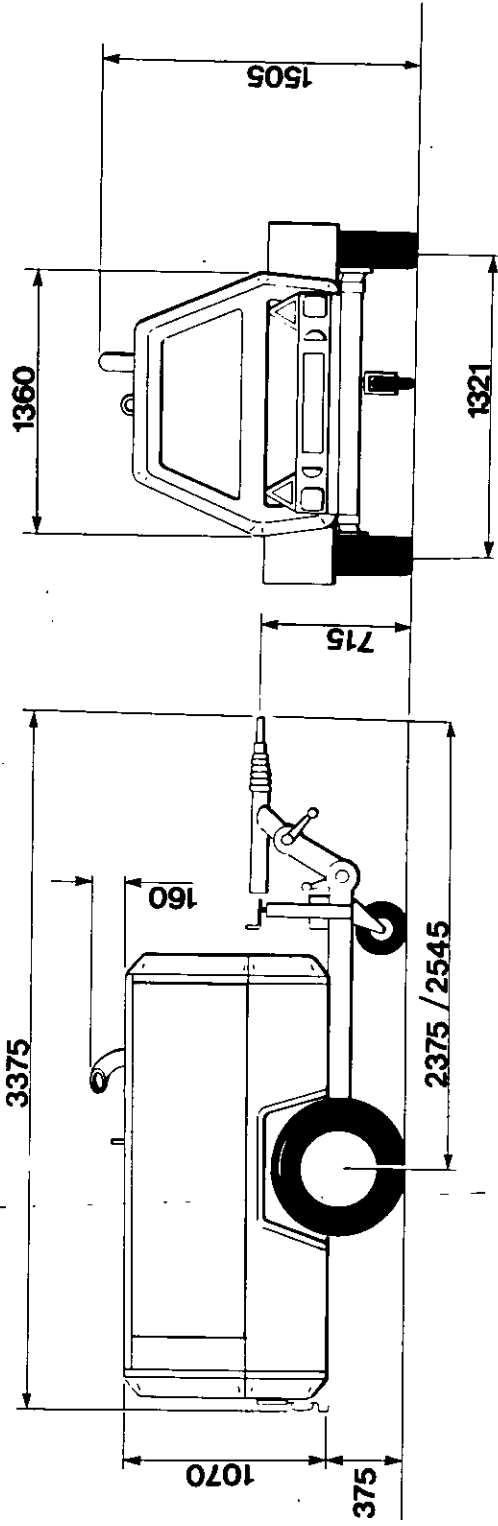

T 1152

1:1

ALKO/FTF HSRG

GENERAL DATA

CARACTERISTIQUES

TECHNISCHE DATEN

COMPRESSOR		COMPRESSEUR		KOMPRESSOR	
Model	P150SP/WP	Modèle	P150SP/WP	Modell	P150SP/WP
Actual Free Air Delivery	150 cfm 71 l/s	Débit réel d'air	150 cfm 71 l/s	Tatsächliche	150 cfm 71 l/s
Normal Operating Pressure	102 Psig 7 bar	Pression de marche normale	102 Psig 7 bar	Normaler Betriebsdruck	102 psig 7 bar
Cooling System	Oil Injection	Système de refroidissement	Injection a huile	Kühlanlage	Oleinspritzung
Oil Capacity	15 ltrs. 3.3 imp gal.	Capacité huile	15 ltrs. 3.3 imp gal.	Füllvermögen	15 ltrs. 3.3 imp gal.
Maximum Pressure	114 Psig 7.9 bar	Pression maximum	114 Psig 7.9 bar	Maximaler Druck	114 Psig 7.9 bar
Operating Ambient Temp. Range at Sea Level	23°C-52°C	Temperature ambiante de marche au niveau de la mer entre	23°C-52°C	Betrieblicher Umgebungstemp- eraturbereich bei Seehöhe	23°C-52°C
ENGINE		MOTEUR		MOTOR	
Type/Model	Perkins 3.1522	Type/Modèle	Perkins 3.1522	Typ/Modell	Perkins 3.1522
Number of Cylinders	3	Nombre de cylindres	3	Zylinderanzahl	3
Cooling System Capacity	14.2 ltr 3.12 imp gal.	Système de refroidissement	14.2 ltr 3.12 imp gal.	Kühlanlage	14.2 ltr 3.12 imp gal.
Oil Capacity	6.4 ltr. 1.4 imp gal.	Capacité huile	6.4 ltr. 1.4 imp gal.	Füllvermögen Öl	6.4 ltr. 1.4 imp gal.
Speed at Full Load	2500 Rpm	Vitesse a charge pleine	2500 rpm	Geschwindigkeit bei Vollbelastung	2500 rpm
Speed at Idle	1400 Rpm	Vitesse au ralenti	1400 rpm	Geschwindigkeit im Leerlauf	1400 rpm
Power available at 2500 rpm	44.5 bhp 33.2 kw	Puissance disponible a 2500 rpm	44.5 bhp 33.2 kw	Verfügbare Leistung bei	2500 U/min
Electrical System	12 Volt	Système électrique	12 volt	Elektroanlage	12 Volt
Fuel Tank Capacity	14 Gal 64 litres	Capacité réservoir combustible	14 Gal 64 litres	Füllvermögen Brennstofftank	14 Gal 64 litres
WEIGHTS		POIDS		GEWICHTE	
Shipping Weight	1113 Kg	Poids d'expédition	1113 Kg	Versandgewicht	1113 Kg
Gross Weight (Ready to Operate)	1180 Kg	Poids brut (prêt à la marche)	1180 Kg	Brittogewicht (betriebsbereit)	1180 Kg
No. of Wheels/Tyre Size	2/6.70 x 13.6 pr	Nombre de roues/Taille pneu	2/6.70 x 13.6 pr	Anzahl der Räder/Reifengröße	2/6.70 x 13.6 pr
Tyre Pressure	3.25 bar 47.1 psig	Pression pneu	3.25 bar 47.1 psig	Reifendruck	3.25 bar 47.1 psig

CARATTERISTICHE GENERALI
DATOS GENERALES
معلومات عامة

COMPRESSORE		COMPRESOR		المضغطة	
Modello	P150SP/WP	Modelo	P150SP/WP	الطرز	بي ١٤٠ دبليوي / اس بي
Mandata aria effettiva	150 cfm 71 l/s	Entrega actual aire libre	150 cfm 71 l/s	التصريف الفعلي للهواء الطليق	٦٦ ال/اس ٣,٩٦ م مكعب بالدقيقة
Pressione normale d'Esercizio	102 Psig 7 bar	Presión normal de operacion	102 Psig 7 bar		١٤٠ سي اف ام
Sistema di Raffredamento	Ad iniezione d'olio	Sistema de refrigeracion	Inyeccion de aceite	ضغط التشغيل العادي	٦,٩ بار / ١٠٠ باوند بالبوصة المربعة
Capacità Olio	15 ltrs. 3.3 imp gal.	Capacidad aceite	15 ltrs. 3.3 imp gal.	الضغط الأقصى	
Presion maxima	114 Psig 7.9 bar	Pressione massima	114 Psig 7.9 bar	نظام التبريد	حقن بالزيت
Gamma temperatura ambiente di esercizio a livello mare (quota zero)	23°C-52°C	Gama de temperatura ambiente de operacion al nivel del mar	23°C-52°C	سعة الزيت	١٥ لتر - ٣,٣ غالون اميريالي
				نطاق درجات الحرارة المحيطة للتشغيل	عند مستوى سطح البحر:
					٢٣م/٥٢م
MOTORE		MOTOR		المحرك	
Tipo/Modello	Perkins 3.1522	Tipo/ Modelo	Perkins 3.1522	الطرز / الموديل	بركتر ٣,١٥٢
Numero di cilindri	3	No. de cilindros	3	عدد السندرات	٣
Sistema di raffreddamento	14.2 ltr 3.12 imp gal.	Sistema de refrigeracion	14.2 ltr 3.12 imp gal.	سعة الزيت	٦,٤ لتر ، ١,٤ غالون اميريالي
Capacità olio	6.4 ltr. 1.4 imp gal.	Capacidad aceite	6.4 ltr. 1.4 imp gal.	سعة خزان الوقود	٢٥٠٠ دورة بالدقيقة
Giri a regime massimo	2500 rpm	Velocidad a plena carga	2500 rpm	السرعة في التباطؤ	١٤٠٠ دورة بالدقيقة
Giri a regime minimo	1400 rpm	Velocidad an vacio	1400 rpm	النظام الكهربائي	١٢ فلت
Potenza disponibile a 2500 rpm	44.5 bhp 33.2 kw	Potencia disponible a 2500 rpm	44.5 bhp 33.2 kw	بطارية	١٣,٩ ، ١٣,٩ غالون اميريالي
Sistema elettrico	12 volt	Sistema eléctrico	12 volt	سعة خزان الوقود	
Capacità Serbatoio Carburante	14 Gal 64 litres	Capacidad tanque combustible	14 Gal 64 litres	سعة زيت الضاغط	
PESI		PESOS		الاوران	
Peso di Spedizione	1113 Kg	Peso embarque	1113 Kg	وزن الشحن	١١١٣ كغ
Peso lordo (pronto a funzionamento)	1800 kg	Peso bruto (listo para trabajar)	1180 kg	الوزن الاجمالي	١١٨٠ كغ
Numero di route/dimensione dei pneumatici	2/6.70 x 13.6 pr	Numero de ruedas/tamano de Neumáticos	2/6.70 x 13.6 pr	(جاهز للتشغيل)	
Pressione dei pneumatici	3.25 bar 47.1 psig	Presion neumaticos	3.25 bar 47.1 psig	عدد العجلات/مقاس الاطارات	١٣,٦ × ٢/٦,٧٠ بي ار
				ضغط الاطارات	٣,٢٥ بار ، ٤٧,١ باوند/بوصة مربعة

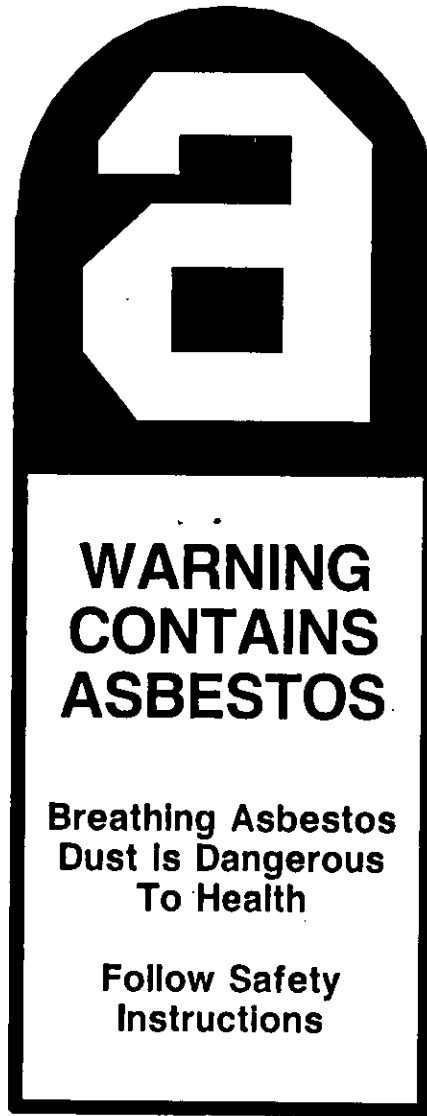

GENERAL DATA	GENERAL DATA	TECHNISCHE DATEN	AVVERTIMENTI DI SICUREZZA	DATOS GENERALES
<p>SAFETY WARNING</p> <p>Components of a non-metallic fibrous material may contain small quantities of white asbestos. When handling, dismantling or assembling these components please observe the following rules:</p> <ol style="list-style-type: none"> 1. Always operate in a well ventilated area. 2. Dispose of waste in a sealed container. 3. Use water to damp down dust. 4. Avoid inhalation of dust particles. 	<p>AVERTISSEMENT SECURITE</p> <p>Les éléments en matière non-métallique peuvent contenir de faibles quantités d'amianté blanc. Pour le montage, le démontage, le démontage et la manutention de ces éléments, observer les précautions suivantes:</p> <ol style="list-style-type: none"> 1. Le travail doit toujours se faire dans un endroit bien aéré. 2. Jeter les déchets dans un récipient hermétique. 3. Utiliser de l'eau pour faire déposer la poussière d'amianté. 4. Eviter d'inhaler les particules de poussière d'amianté. 	<p>WARNUNG</p> <p>Teile aus nichtmetallischem, festerigen material können kleine mengen weißen Asbestmaterials enthalten. Beim Berühren, Demontieren oder Montieren solcher Produkte bitte nachstehende Anweisungen befolgen :</p> <ol style="list-style-type: none"> 1. Stets in gut durchlüfteten Räumen arbeiten. 2. Die Entfernung von abfall hat stets in einem abgesiegeltten Behälter zu erfolgen. 3. Mit Wasser den Staub eindämmen. 4. Einatmen von Staubeilen vermeiden. 	<p>I componenti che sono prodotti con una sostanza fibrosa non metallica possono contenere piccole quantità di asbesto bianco. Quando si maneggiano, si smontano o si rimontano tali componenti, si prega di osservare le regole che seguono:</p> <ol style="list-style-type: none"> 1. Lavorare sempre in una zona ben ventilata. 2. Buttar via ogni rifiuto in un contenitore sigillato. 3. Usare acqua per ridurre la polvere. 4. Evitare l'inhalazione di particelle di polvere. 	<p>ADVERTENCIA</p> <p>Componentes de un material fibroso no metálica pueden contener pequeñas cantidades de asbesto blanco. Al manejar, desarmar o armar estos componentes, sírvase observar las siguientes reglas:</p> <ol style="list-style-type: none"> 1. Siempre trabajar en un área bien ventilada. 2. Botar los desperdicios en un recipiente sellado. 3. Usar agua para mojar el polvo. 4. Evitar la inhalación de partículas de polvo.
<p style="text-align: right;">تحيذيرات الأمان :</p> <p>قد تحتوي بعض مركبات مادة الغير معدنية ، اللبغية الشكل على كميات صغيرة من الأسيستوس الأبيض . عند لمس ، كشف أو تركيب هذه المركبات ، اتبع القواعد التالية رجاء :</p> <ol style="list-style-type: none"> ١) دائما اشتغل في مكان جيد التهوية . ٢) تخلّص من النفايات في وعاء محكم السد . ٣) استعمل الماء لتركيد وترطيب التراب . ٤) تجب استنشاق جزئيات التراب . 				

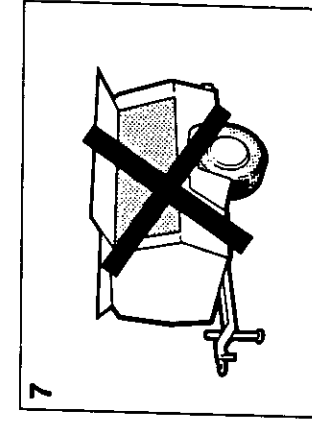
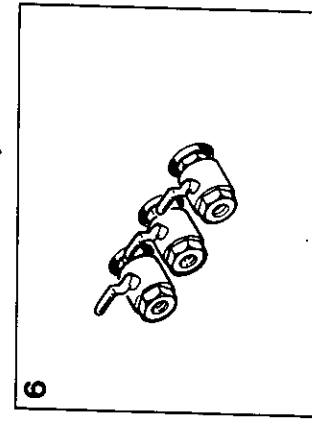
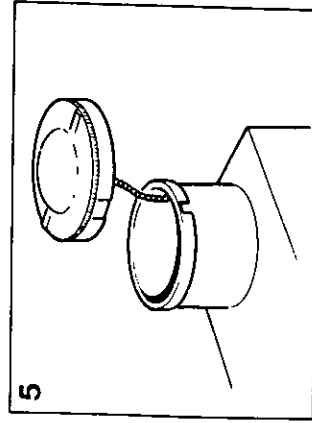
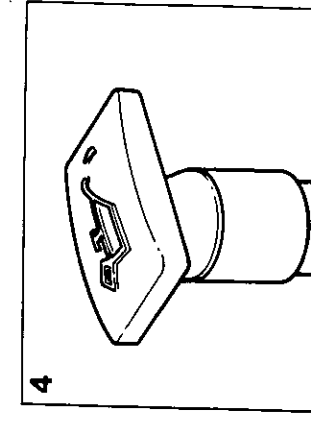
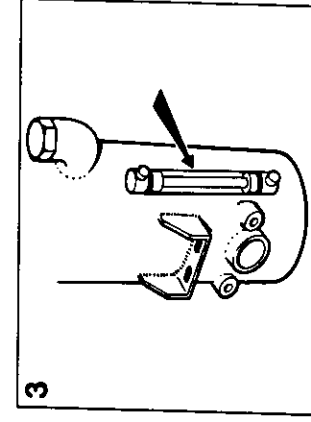
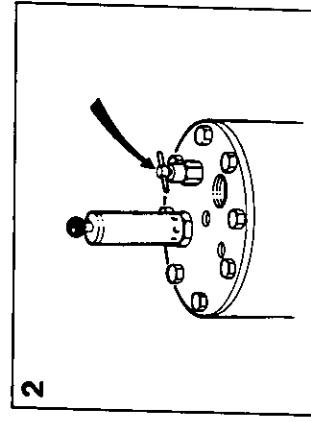
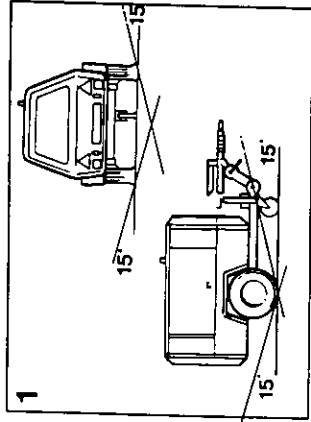

OPERATION	FONCTIONNEMENT	BEDIENUNG	NORME PER L'USO	FUNCIONAMIENTO	التشغيل
<p>BEFORE STARTING</p> <p>1. Place the unit in a position as level as possible. The design of these units permits a 15 degree lengthwise and a 15 degree sideways limit on out-of-level operation. The engine, not the compressor, is the limiting factor in any case. When the unit is to be operated out-of-level it is important to keep the engine crankcase oil level near the high level mark (with the unit level). DO NOT overfill either the engine or the compressor with oil.</p> <p>CAUTION: If the unit is to be connected to a common header or together with any other source of compressed air: make sure a check valve is fitted to the unit.</p> <p>2. Open blowdown valve to ensure all pressure is relieved in system. Then close valve.</p> <p>3. Check the compressor oil level in sight glass with compressor level, oil level should be between max. & min. marks on sight glass indicator.</p> <p>4. Check the engine lubricating oil in accordance with the operating instructions of the engine operator's manual.</p> <p>5. Check diesel fuel level. A good rule is to top up after each shift.</p> <p>This prevents condensation occurring in fuel tank.</p> <p>CAUTION: Use only a No.2-D diesel fuel oil with a minimum cetane not greater than 0.5%.</p>	<p>AVANT LE DEMARRAGE</p> <p>1. Placer le groupe sur sol aussi plat que possible. L'inclinaison maximale est fixée à 15° aussi bien dans le sens de la longueur que dans celui de la largeur. Le moteur, non, pas le compresseur, constitue le facteur limitatif. S'il est envisagé d'exploiter le groupe sur une dénivellation, il est important que l'huile moteur arrive jusqu'au repère maxi ou peu s'en faut (groupe horizontal).</p> <p>NE PAS TROP REMPLIR d'huile ni le moteur ni le compresseur.</p> <p>ATTENTION: Montage obligatoire sur le groupe d'un clapet de retenue en cas de branchement à un collecteur de mise en commun ou à une autre source d'air comprimé.</p> <p>2. Ouvrir la soupape d'échappement afin d'alléger le système de toute pression. Puis fermer la soupape.</p> <p>3. Contrôle du niveau d'huile compresseur à l'aide du viseur; compresseur de niveau, l'huile doit arriver entre les repères maxi et mini du viseur.</p> <p>4. Contrôle de l'huile moteur suivant prescriptions de la documentation du constructeur.</p> <p>5. Contrôle du niveau de gazole. Il est une bonne pratique de faire le plein au terme de chaque poste.</p> <p>Ceci empêche la con-</p>	<p>VOR DEM ANLASSEN</p> <p>1. Kompressor möglichst waagrecht ausstellen. Seine Konstruktion erlaubt den Betrieb bei 15° Neigung in Längsrichtung und 15° Neigung in Querrichtung, einem Grenzwert, der Letzten Endes nicht durch den Kompressor, sondern durch den Motor bedingt wird. Bei Betrieb des Kompressors auf schrägem Gelände ist darauf zu achten, daß (bei waagerechter Stellung) der Ölstand im Kurbelgehäuse des Motors möglichst nahe an die obere Markierung herankommt.</p> <p>Motor und Kompressor NICHT mit Öl überfüllen.</p> <p>ACHTUNG: Wenn der Kompressor an einen gemeinsamen Druckkessel angeschlossen oder mit anderen Kompressoren zusammenschaltet werden soll, muß unbedingt ein Rückschlagventil eingebaut werden.</p> <p>2. Zur vollständigen Druckentlastung des System das Entlastungsventil öffnen. Dann wieder schließen.</p> <p>3. Bei waggerechtem Kompressor den Ölstand im Schauglas ablesen; er muß zwischen der Maximal- und Minimal-Markierung des Schauglasses liegen.</p>	<p>PRIMA DI AVVIARE LA MACCHINA</p> <p>1. Piazzare la macchina in una posizione la più orizzontale possibile. Il massimo dislivello consentito dal disegno è di 15° sia nel senso della lunghezza che in senso longitudinale. In ogni caso, il fattore che limita la possibilità di usare la macchina in dislivello non è il gruppo compressore, ma il motore. Quando si debba lavorare in posizione non livello olio nella coppa motore (misurato con la macchina in posizione orizzontale vicino al segno di max.</p> <p>In ogni caso, NON mettere mai, né nel motore né nel compressore, più olio della quantità massima consentita.</p> <p>ATTENZIONE: Sella macchina viene collegates ad un collettore comune, o viene montato in parallelo con altre fonti di aria compressa, si dovrà installare sulla macchina una valvola di non ritorno.</p> <p>2. Aprire la valvola di scarico in modo da scaricare tutta la pressione presente nel sistema. Chiudere quindi questa valvola.</p> <p>3. Col compressore in posizione livellata, controllare attraverso il ventrino spia il livello olio nel compressore. Tale livello deve essere tra i contrassegni max. e min. sul vetro indicatore.</p>	<p>1. Colocar la unidad en la posición la más horizontal posible. El diseño de estas unidades permite una operación desnivelada con un límite de 15°, tanto a lo largo como lateralmente. El motor y no el compresor es el factor restrictivo en cada caso. Cuando sea necesario operar la unidad en una posición desnivelada es importante que el nivel de aceite del cárter corresponda a la marca superior en el indicador, verificado cuando la unidad se encuentra en la posición horizontal.</p> <p>NO LLENAR el motor ni el compresor con un exceso de aceite.</p> <p>ADVERTENCIA: No conectar la unidad a un colector o a cualquier otra fuente de aire comprimido sin equiparla previamente con una válvula de retención.</p> <p>2. Abrir la válvula de purga para asegurarse que no hay presión en el sistema. Entonces cerrar la válvula.</p> <p>3. Manteniendo nivelado el compresor, verificar el nivel del aceite debe estar entre las marchas de máximo y mínimo en el indicador.</p> <p>4. Verificar el aceite lubricante del motor en conformidad con las instrucciones dadas en el manual del operador.</p>	<p>قبل البدء بالتشغيل</p> <p>١ - ركز الوحدة في وضع مستو بقدر الامكان . ويسمح تصميم هذه الوحدات بتشغيلها ضمن حدود ١٥ درجة من الانحراف الطولي و ١٥ درجة من الانحراف الجانبي . فالمحرك ، لا الضاغط ، هو العامل المحدد على كل حال . وعند تشغيل الوحدة وهي في وضع غير مستو ، من الضروري حفظ مستوى الزيت في حوض المحرك قرب علامة المستوى العالي (والوحدة في وضع مستو) .</p> <p>لا تملأ المحرك أو الضاغط بالزيت زيادة عن اللزوم .</p> <p>تنبيه : إذا كانت الوحدة متوصلة بأنبوب توصيل رئيسي مشترك ، أو بأي مصدر آخر للهواء المضغوط ، تأكد من تركيب صمام غير مرجح فيها .</p> <p>٢ - افتح صمام التصريف للتأكد من انصراف الضغط من النظام . ثم اغلق الصمام .</p> <p>٣ - تفقد مستوى زيت الضاغط في أنبوب البيان الزجاجي والضاغط في وضع مستو ، ينبغي ان يكون مستوى الزيت بين علامتي الحد الأقصى والحد الأدنى على مؤشر الأنبوب الزجاجي .</p> <p>٤ - تفقد زيت تزييق المحرك وفقاً لتعليمات التشغيل المدرجة في الكتيب الخاص بتشغيل المحرك .</p>

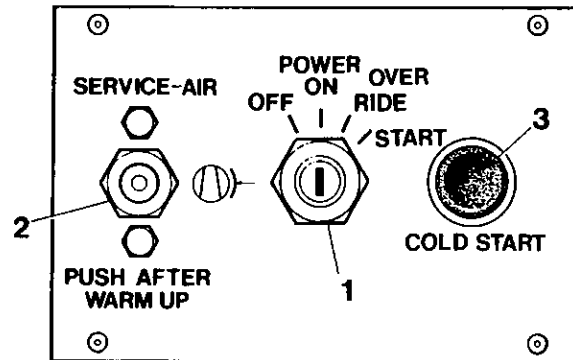
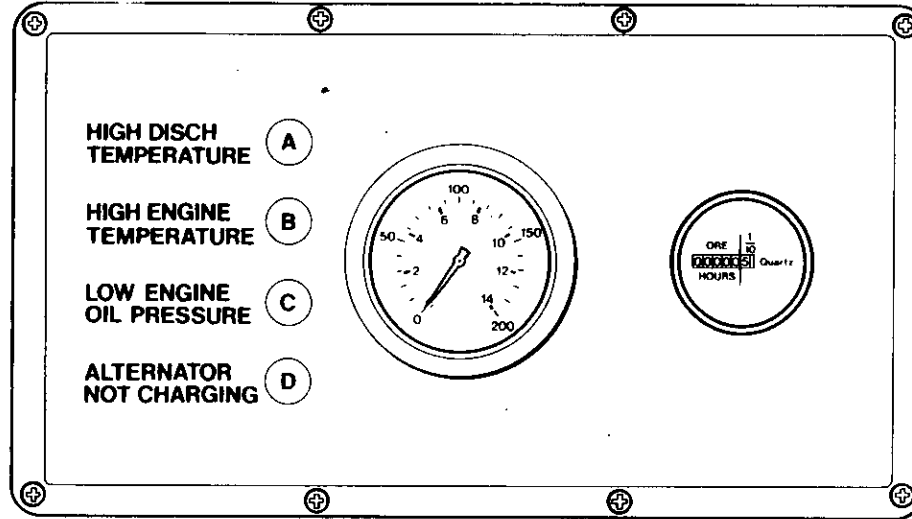

T 1154

OPERATION	FONCTIONNEMENT	BEDIENUNG	NORME PER L'USO	FUNCIONAMIENTO	
<p>6. Close all service valves to allow full air pressure which ensures proper oil circulation.</p> <p>7. Do not operate the machine with the doors open as this may cause overheating.</p> <p>NOTE: In order to allow unit to start at a reduced load, a butontype "start-run" valve, located on the control panel, is incorporated in the regulation control system. The valve automatically returns to start position when the unit is stopped and air pressure blowdown.</p> <p>STARTING UNIT</p> <p>All normal starting functions are incorporated in the key operated switch (1).</p> <p>A. Turn key to override position. All four lights A, B, C, and D, on the circuit board should be illuminated.</p> <p>B. Continue to turn switch to "start" position and release to "run" position as soon as engine starts. The override of the safety shutdown devices will be carried out until engine oil pressure rises and the system will then operate normally.</p>	<p>condensation dans les réservoirs de carburant.</p> <p>ATTENTION: Utiliser exclusivement du gazole No. 2-D, indice de cétane 45 minimum, teneur maximum en soufre 0.5%</p> <p>6. Fermer toutes valves de refoulement de sorte que la circulation d'huile soit assurée par une pression d'air maximum.</p> <p>7. Ne pas faire marcher la machine avec les portes ouvertes comme ceci peut entraîner de la surchauffe.</p> <p>REMARQUE: Une valve de démarrage-marche normale à bouton située sur le circuit de régulation, permet de démarrer à charge réduite. A l'arrêt du groupe (chute de la pression de refoulement), la valve revient automatiquement en position de démarrage.</p> <p>ENSEMBLE DE DEMARRAGE</p> <p>Toutes les fonctions de démarrage normal se trouvent dans le contact à clé (1).</p>	<p>4. Motorschmieröl nach den Anweisungen des Motorhandbuches kontrollieren.</p> <p>5. Dieselstand kontrollieren. Es empfiehlt sich, den Tank nach jeder Arbeitsschicht aufzufüllen. Dadurch wird Kondensation im Kraftstofftank vermieden.</p> <p>ACHTUNG: Nur Dieselöl mit einer Cetanzahl von mindestens 45 und einem Schwefelgehalt von höchstens 0,5% verwenden.</p> <p>6. Zum Aufbau des Luftdruckes im Interesse guter Ölzirkulation Austrittsventile öffnen.</p> <p>7. Kompressor nicht mit offenen Türen betreiben, da dies zum Heißlauf führen kann.</p> <p>ANMERKUNG: Um den Kompressor gegen geringere Last anfahren zu können, ist in das Regelsystem ein "Start-Betrieb" Ventil mit Knopf an der Bedienungstafel eingebaut. Bei Abstellen des Kompressors und Abfallen des Luftdruckes kehrt dieses Ventil automatisch in Start-Stellung zurück.</p>	<p>4. Controllare il livello olio nel motore, seguendo le istruzioni riportate nel libretto uso a manutenzione del motore.</p> <p>5. Controllare il livello nafta. E' buona normal rabbricare al termine di ogni turno di lavoro.</p> <p>In tal modo si previene la formazione di condensa nel.</p> <p>ATTENZIONE: Usare esclusivamente gasolio n.2-D, con numero di cetano pari ad almeno 45 e con contenuto di zolfo non superiore allo 0.5%.</p> <p>6. Chiudere tutte le valvole di servizio, in modo da permettere la piena pressione d'aria necessaria per far circolare bene l'olio.</p> <p>7. L'apparecchiatura non deve essere messa in funzione con porte aperte altrimenti si potrebbe verificare del surriscaldamento.</p> <p>NOTA: Per consentire l'avviamento della macchina con carico parzializzato, nel sistema di regolazione è incorporata una valvola "avviamento-marcia" del tipo a pulsante, situata sul pannello di comando. Quando la macchina si arresta e non vi è più pressione residua, la valvola ritorna automaticamente in posizione di avviamento.</p>	<p>5. Verificar el nivel del combustible diesel. La costumbre de llenar el tanque después de cada turno de trabajo da buenos resultados.</p> <p>Esto previene condensación en el tanque de combustible.</p> <p>ADVERTENCIA: Usese solamente aceite diesel No. 2-D con un número mínimo cetano de 45 y un contenido de azufre no mayor de 0.5%.</p> <p>6. Cerrar todas las válvulas de servicio para así permitir presión máxima de aire, el cual asegura la circulación debida del aceite.</p> <p>7. No hacer funcionar la máquina con las puertas esto podría causar recalentamiento.</p> <p>NOTA: Para permitir que la unidad arranque a carga reducida, una válvula de "arranquemarcha", con su pulsador ubicada en la tablilla demando, es incorporada al sistema de regulación de control. Cuando la unidad deja de funcionar y la presión baja esta válvula vuelve automáticamente a la posición de arranque.</p>	<p>٥ - تفقد مستوى وقود الديزل ، واتبع القاعدة الصحيحة بملء الخزان بعد كل نوبة عمل .</p> <p>هذا من شأنه منع حدوث تكثف في خزان الوقود .</p> <p>تنبيه : استعمل فقط زيت وقود الديزل رقم ٢ - دي الذي بلغ عدد السيتان الأدنى فيه ٤٥ .. ولا يزيد محتوى الكبريت فيه عن ٠,٥ ٪ .</p> <p>٦ - اغلق جميع صمامات الخدمة للساح ببقاء ضغط كامل للهواء مما يضمن دوراناً جيداً للزيت .</p> <p>٧ - لا تشغل المكنة بينما تكون الأبواب مفتوحة ، إذ قد يسبب ذلك حدوث تجاوز للحرارة .</p> <p>ملاحظة : للساح ببدء تشغيل الوحدة بحمل مخفض ، هناك صمام بدء التشغيل بالتدوير يشبه المفتاح . يقع على لوحة المضابط ، مدمج ضمن نطاق مضابط التنظيم . وهذا الصمام يعود اوتوماتيكياً إلى وضع بدء التشغيل ، عند توقيف الوحدة وتفرغ ضغط هواء منها .</p> <p>٨ - تحذير : إذا اقتضى الأمر نرف الهواء من جهاز الوقود ، استخدم الوحدة البيانجوية المركبة في جانب مضخة الحقن .</p> <p>يجب تسبب الصمولة الداخلية (الكبيرة) فقط ، لا تسبب الصمولة الخارجية الصغيرة .</p>

OPERATION	FONCTIONNEMENT	BEDIENUNG	NORME PER L'USO	FUNCIONAMIENTO	
<p>CAUTION: Ensure that all circuit board lights are extinguished. If any lights remain illuminated, stop machine and check engine oil and engine oil pressure switch.</p> <p>C. The engine will now be running at a reduced speed. Allow unit to warm up then depress start-run valve (3). The engine will immediately increase to max. Speed and compressor will soon reach normal operating pressure.</p> <p>Normally the unit must be started with the service valves closed.</p> <p>CAUTION: Never allow the system pressure to fall below 50 psi (3.45 Bar) to ensure adequate oil flow to the compressor at low temperature.</p> <p>If the engine does not start, refer to the Trouble Shooting Chart found in this publication and to the separate engine operator's manual.</p> <p>Allow the engine to warm up, then push the "start-run" valve. At this point in the operation of the unit it is safe to apply full load to the engine.</p> <p>STOPPING</p> <p>Close all service valves. Allow the unit to run unloaded for a few minutes to reduce the engine temperature. It is important to idle an engine 3 to</p>	<p>A. Mettre la clé à la position by-pass. Les quatre voyants A, B, C et sur le panneau de cirposition. All four lights A, B, C, and D, on the circuit devraient s'allumer.</p> <p>B. Continuer à tourner la clé jusqu'à la position de "démarrage" et la remettre à la position "marche" dès que le moteur démarre. Le by-pass des appareils de sécurité sera effectué dès que la pression d'huile dans l'ensemble du moteur s'élève, le système alors marchera normalement.</p> <p>ATTENTION: S'assurer que tous les voyants du panneau du circuit sont éteints. Si un voyant quelconque reste allumé arrêter la machine et vérifier l'huile du moteur et le contact de pression d'huile.</p> <p>C. Le moteur tournera maintenant à une vitesse. Laisser chauffer l'ensemble puis, appuyer sur la soupape de démarrage (3). Le moteur tournera alors rapidement à sa vitesse maximum et le compresseur atteindra bientôt sa pression d'opération normale.</p> <p>En principe, le démarrage est effectué après fermeture des valves de refoulement.</p> <p>ATTENTION: La pression ne doit jamais chuter au-dessous de 50 psi (3,45 bars), il y va du débit d'huile</p>	<p>ANLASSEN DER EINHEIT</p> <p>Der Schlüsselschalter (1) ist für alle normalen Startfunktionen zuständig.</p> <p>A. Schlüssel in Übersteuer-Stellung drehen. Die vier Lampen A, B, C und D auf der Schaltplatte müssen.</p> <p>B. Schalter weiter in Start-Stellung drehen und, sobald der Motor anspringt, in Betriebs-Stellung schalten lassen. Die Sicherheits-Abstelleinrichtungen werden übersteuert, bis der Motoröldruck ansteigt und das System normal laufen kann.</p> <p>ACHTUNG: Sicherstellen, daß alle Lampen ausgegangen sind. Wenn noch eine Lampe Kompressor abstellen und Motoröl und Motoröl-Druckwächter kontrollieren.</p> <p>C. Der Motor läuft jetzt mit geringerer Drehzahl. Warmlaufen lassen und Start-Betrieb Ventil (3) betätigen. Der Motor läuft sofort auf volle Touren und erreicht bald den normalen Betriebsdruck.</p> <p>Im Normalfall wird der Motor mit geschlossenen Ventilen angelassen.</p> <p>ACHTUNG: Druck niemals unter 50 psi (3,45 Bar) sinken lassen, damit ausreichende</p>	<p>DISPOSITIVO D'AVVIAMENTO</p> <p>Tutte le normali funzioni d'avviamento sono state incorporate nel commutatore a chiavetta (1).</p> <p>A. Girare la chiavetta in posizione d'invervento esclusivo (cioè di 'override'). Tutte le quattro spie A, B, C e D situate sulla piastra circuitale devono essere accese.</p> <p>B. Si passa quindi il commutatore alla posizione di "start" ed appena il motore si avvia il commutatore va in posizione di "run". I dispositivi d'arresto automatico vengono 'by-passati' automaticamente fino a che la pressione dell'olio del motore comincia a salire ed il sistema funziona normalmente.</p> <p>ATTENZIONE: Verificare che tutte le spie sul circuito risultino spente. Se una spia qualsiasi rimane accesa, bisogna fermare subito la macchina e controllare il</p>	<p>Solamente se debe aflojar la tuerca interior (es decir la grande). NO AFLOJAR la pequeña tuerca de más afuera.</p> <p>UNIDAD DE ARRANQUE</p> <p>Se han incorporado todas las funciones normales de arranque en la llave interruptor.</p> <p>A. Hacer girar la llave hasta llegar a la posición bypass (desvió). Las cuatro luces A, B, C, y D en el tablero de circuitos deberán iluminarse.</p> <p>B. Continuar girando el interruptor hasta llegar a la posición "start" (arranque) y en cuanto el motor carniece a funcionar cambiar la posición a "run" (marcha). Los elementos de paro por seguridad serán desviados hasta que suba la presión del aceite del motor; de ahí en adelante el sistema trabajará normalmente.</p> <p>ADVERTENCIA: Asegutarse que todas las luces del tablero de circuitos esten apagadas. Si alguna de las luces siga encendida parar la máquina y examinar el aceite del motor y el interruptor de la presión del aceite del motor.</p> <p>C. El motor ahora funciona a una velocidad reducida. Permitir que la unidad se caliente entonces presionar el botón de la válvula "start-run" (arranque-marcha) (3). De inmediato el motor acelerará a</p>	<p>وحدة بدء التشغيل</p> <p>ان مفتاح التشغيل (1) يتضمن جميع وظائف التشغيل العادية .</p> <p>أ) أدر المفتاح إلى موضع التجاوز . ينبغي الآن ان تكون جميع الأنوار الأربعة « أ » و « ب » و « ج » و « د » مضاءة .</p> <p>ب) استمر في تدوير المفتاح إلى الوضع « بدء التشغيل » وسيتب الموضوع « الاشتغال » حالما يدور المحرك بذلك سيتم تجاوز نبيطة الايقاف للأمان ويرتفع ضغط زيت محرك الوحدة فيعمل النظام على نحو طبيعي .</p> <p>تحذير : تأكد من ان جميع أنوار لوحة الدائرة الكهربائية مظافة . وإذا بقي أي نور مضاء ، أوقف المكنة واكشف على زيت المحرك ومفتاح ضغط زيت المحرك .</p> <p>ج) والآن يدور المحرك على سرعة منخفضة . دع الوحدة تحمي ثم اضغط على صمام بدء - تشغيل (3) سترتفع سرعة المحرك في الحال إلى أقصاها ويوصل ضغط الكباس بعد قليل إلى الضغط التشغيلي العادي .</p> <p>يجب تشغيل الوحدة عادة وصامات الخدمة مغلقة .</p> <p>تنبيه : لا تدع ضغط النظام يهبط أبدا دون ٥٠ باوند بالبوصة المربعة (٣,٤٥ بار) ، وذلك لضمان تدفق الزيت بالشكل الملائم إلى الضاغط في درجات الحرارة المنخفضة .</p>

OPERATION	FONCTIONNEMENT	BEDIENUNG	NORME PER L'USO	FUNCIONAMIENTO	
<p>5 minutes before shutting it down to allow lubricating oil and cooling air to carry heat away from the combustion chamber, bearings, shafts etc. Turn the switch to the "OFF" position.</p> <p>NOTE: As soon as the engine stops the automatic blowdown valve should relieve all pressure from the receiver-separator system.</p> <p>CAUTION: Never allow the unit to stand idle with pressure in the receiver-separator system.</p> <p>Should any of the three shutdown failures occur, the unit will stop.</p> <p>In a shutdown situation the function of the panel lights is to indicate the specific failure which caused the unit to shut down.</p>	<p>vers le compresseur aux basses températures.</p> <p>Si le moteur ne part pas, se reporter au tableau de recherche de pannes incorporé à la présente documentation, et à la documentation séparée du constructeur du moteur.</p> <p>Laisser chauffer le moteur, puis appuyer sur la valve de démarrage-marche normale. Aucun inconvénient dès lors à mettre le moteur en plein charge.</p> <p>ARRET</p> <p>Fermer toutes valves de refoulement. Tourner à vide pendant quelques minutes pour réduire la température du moteur tourne à vide pendant 3 à 5 minutes avant l'arrêt de sorte que l'huile de graissage et l'air de refroidissement puissant assurer l'échange de la chaleur développée par les roulements, les arbres etc. Tourner le contact à position "arrêt".</p> <p>REMARQUE: Dès l'arrêt du moteur, la valve automatique vide-vite doit décharger complètement le circuit bouteille séparateur</p> <p>ATTENTION: Ne jamais laisser un groupe à l'arrêt avec le circuit bouteille-séparateur en pression.</p>	<p>Ölversorgung des Kompressors bei niedrigen Temperaturen gewährleistet wird.</p> <p>Wenn der Motor nicht anspringt, in der Fehlersuchetabelle dieser Druckschrift und im ein schlägigen Motorhandbuch nachschlagen.</p> <p>Motor warmlaufen lassen und "Start-Betrieb" Ventil betätigen Der Motor kann jetzt mit Vollast betrieben werden.</p> <p>ABSTELLEN: Alle Austrittsventil Schließen. Kompressor einige Minuten leer laufen lassen, damit der Motor abkühlen kann. Der Motor muß vor dem Abstellen unbedingt 3 bis 5 Minuten leerlaufen, damit das Schmieröl und die Kühlluft das Schmieröl und die Kühlluft die Wärme von der Brennkammer, den Lagern, Wellen abführen können.</p> <p>Schalter in Stellung OFF (AUS) drehen.</p> <p>AMMERKUNG: Sobald der Motor zum Stillstand kommt, baut das automatische Entlastungsventil den Druck im Druckspeicher-Abscheidersystem vollkommen ab.</p> <p>ACHTUNG: Kompressor niemals mit unter Druck stehendem Druckspeicher-Abscheidersystem stehen lassen.</p>	<p>levello d'olio nel motore e l'interruttore di pressione dell'olio.</p> <p>C. A questo punto il motore sta funzionando a regime ridotto. Bisogna lasciarlo riscaldare per poi premere la valvola di 'start-run' (3). A questo punto il motore passa subito a massimo regime ed il compressore raggiunge entro pochi istanti la sua pressione operativa normale.</p> <p>Di norma la macchina va avviata con i rubinetti di servizio aperti.</p> <p>ATTENZIONE: Non lasciar mai che la pressione del sistema scenda al di sotto di 50 libbre/pollice² (cioè 3,45 bar) per assicurate al compressore una lubrificazione adeguata malgrado la temperatura bassa.</p> <p>Lasciar prima la motore il tempo di scaldarsi, e quindi premere il pulsante di "avviamento-marcia". A questo punto si potrà senza alcun rischio mettere il motore in regime di pieno carico.</p> <p>ARRESTO</p> <p>Chiudere tutti i rubinetti di servizio. Per far scendere la temperatura del motore, permettere al compressore di girare a vuoto per qualche minuto. E' importante far girare il motore al minimo per 3-5</p>	<p>su velocidad máxima y el compresor luego acalzará la presión normal de operación.</p> <p>ADVERTENCIA: Nunca permita que el sistema de presión baje a menos de 50 psi (3.45 Bar) para asegurar la circulación adecuada de aceite en el compresor en temperaturas bajas.</p> <p>Si el motor no arranca refiérese al Trouble Shooting Chart (Cuadro de Averías) que se encuentra en esta publicación y también al manual preparado para el operador del motor.</p> <p>Permita que el motor se caliente y a continuación pulsar el botón de la válvula "start-run" (arranque-marcha). En este momento se puede, sin peligro, poner el motor en plena carga.</p> <p>PARADA</p> <p>Cerrar todas las válvulas de servicio. Permitir que la unidad funcione sin carga por varios minutos para reducir la temperatura del motor. Es importante mantener un motor en vacío por 3 a 5 minutos antes de pararlo para permitir que el aceite lubricante y el aire de entriamiento quiten el calor de la cámara de combustión, los ejes, etc. Poner el interruptor en posición "OFF" (cerrado).</p> <p>NOTA: Al pararse el motor la</p>	<p>إذا أخفق المحرك في الدوران ، راجع مخطط تحمري الخلل واصلاحه الموجود في هذه النشرة والكتيب المفصل الخاص بالمشغل .</p> <p>دع المحرك يحمى ، ثم ادفع صمام بدء التشغيل والتدوير عند هذه المرحلة من تشغيل الوحدة ، يمكن تحميل المحرك بالكامل بشكل مأمون .</p> <p>التوقف</p> <p>اغلق جميع صمامات الخدمة . ودع الوحدة تدور بدون تحميل بضع دقائق لتخفيض درجة حرارة المحرك . ومن المهم تدوير المحرك بالسرعة المنخفضة دون تعشيق لمدة 3 إلى 5 دقائق وقبل توقيفه عن العمل للسماح لزيت التزييق وخلافه أدر المضاح إلى الموضع « توقف » .</p> <p>ملاحظة : فور توقف المحرك عن العمل ، يجب ان يتمكن صمام التفريغ الأوتوماتيكي من تخفيف الضغط كله عن نظام المستقبل / الفاصل .</p> <p>تنبيه : لا تدع الوحدة تتوقف خاملة دون دوران مع وجود ضغط في نظام المستقبل / الفاصل .</p> <p>إذا وقع اخفاق في أي من نبيطات الايقاف الثلاث ، فان الوحدة تتوقف .</p> <p>في حالة التوقف تصبح وظيفة أنوار لوحة الأجهزة هي الدلالة على الاخفاق بالتحديد الذي سبب للوحدة بالتوقف .</p>

OPERATION	FONCTIONNEMENT	BEDIENUNG	NORME PER L'USO	FUNCIONAMIENTO	التشغيل
	<p>Si l'un des trois appareils d'urgence se déclenche, l'ensemble s'arrêtera.</p> <p>Dans une situation d'arrêt d'urgence, la fonction des voyants du panneau est d'indiquer la cause spécifique a entraîné l'arrêt de l'ensemble.</p>	<p>Falls einer der drei Zustände eintritt, die das Abstellen des Kompressors erforderlich machen, stellt sich die Maschine ab.</p>	<p>minuti prima dell'arresto perché l'olio lubrificante e l'aria del sistema di raffreddamento possano smaltire il calore della camera di combustione, dei cuscinetti, degli eccetera. Mettere il comutatore in posizione di.</p> <p>AVVERTENZA: Appena il motore si arresta, la ventola automatica di scarico dovrebbe consentire la fuoruscita della pressione rimasta nel sistema serbatoio-separatore.</p> <p>ATTENZIONE: Prima di lasciare la macchina a riposo, non mancare di accertarsi che il sistema serbatoio-separatore non sia più in pressione.</p> <p>Il dispositivo d'avviamento si fermerà se una qualsiasi delle tre possibilità di guasto viene a verificarsi.</p>	<p>válvula de purga automática debe quitar toda la presión del sistema receptor-separador.</p> <p>ADVERTENCIA: Nunca permitir presión en el sistema receptor-separador cuando la unidad se encuentra parada. Si falla una de las tres protecciones de parada la unidad dejará de funcionar. En una situación de parada las luces del tablero de mando indicarán el fallo que ha causado dicha parada.</p>	<p>عداد الساعات ، المرجع رقم ٦ يعمل على رصد عدد ساعات تشغيل الوحدة .</p>



USE ONLY GENUINE INGERSOLL-RAND SPARE PARTS

N'UTILISER QUE LES VERITABLES PIECES DETACHEES INGERSOLL-RAND

NUR ORIGINAL INGERSOLL-RAND ERSATZTEILE VERWENDEN

USARE SOLO RICAMBI GENUINI INGERSOLL-RAND

USE SOLAMENTE REPUESTOS GENUINOS INGERSOLL-RAND

استخدم فقط قطع الغيار انجرسول - راند الأصلية

LUBRICATION

GENERAL

The compressor is initially supplied with Ingersoll-Rand Compressor Lubricating Oil sufficient for 500 hours operation. The engine is initially supplied with engine oil sufficient for 250 hours operation. Always check the oil level before start up of a new compressor. If unit, for any reason, has been drained it must be filled with clean new oil before it is put in operation.

ENGINE COOLING

The engine is initially supplied with a 50% antifreeze/coolant mixture. The quality of the antifreeze should be checked at 12 month intervals.

COOLANT SPECIFICATION

The coolant supplied is a 50% concentration of water and an Ethylene-Glycol based antifreeze. The antifreeze conforms to USA ASTM D3306-74. Replacement antifreeze should conform to either the above specification or to BS3151:1959.

COMPRESSOR OIL CHANGE

After 500 hours operation (or 2500 hours if synthetic lubricant used) an oil change must take place. If compressor has been operated under adverse conditions, or under long shutdown periods, an earlier oil change may be necessary as oil deteriorates with time as well as by operating conditions. Regular oil change every 300 - 500 hours (or six months,

LUBRIFICATION

GENERALITES

Dans un premier temps, le compresseur est fourni rempli de lubrifiant pour compresseurs Ingersoll-Rand en quantité suffisante pour 500 heures de fonctionnement. Le moteur est initialement fourni avec une quantité d'huile de moteur suffisante pour 250 heures de fonctionnement. Toujours vérifier le niveau d'huile avant de lancer un nouveau compresseur. Si, pour un motif quelconque, l'huile a été vidangée, l'huile a été vidangée, le compresseur doit être rempli d'huile propre avant sa mise en service.

REFROIDISSEMENT DU MOTEUR

Le moteur est initialement fourni avec un mélange à 50% d'antigel et de réfrigérant. La qualité de l'antigel doit être vérifiée à intervalles de 12 mois.

SPECIFICATIONS POUR REFRIGERANT

Le réfrigérant fourni est une concentration à 50% d'eau et d'antigel à base de glycol-éthylène. L'antigel est conforme à la norme américaine ASTM 03306-74. L'antigel de remplacement doit être conforme à la spécification ci-dessus ou à la norme BS 3151:1959.

VIDANGE D'HUILE

Une vidange complète de l'huile est obligatoire après 500 h de fonctionnement ou 2.500

SCHMIERUNG

ALLGEMEINES

Der Kompressor wird vor Auslieferung mit Ingersoll-Rand Compressor Lubricating Öl ausreichend für 500 Betriebsstunden, versehen. Zur Zeit der Lieferung ist der Motor mit genügend Öl für 250 Betriebsstunden versehen. Vor der Inbetriebnahme eines Grund das Öl abgelassen wurde, muß der Kompressor vor Inbetriebnahme mit reinem, frischen Öl gefüllt werden.

Bei Anlieferung des Motors ist er mit einer 50% igen Frostschutz-Kühlmittel-Mischung versehen, die alle 12 Monate auf bleibende Qualität geprüft werden soll.

KÜHLMITTEL-SPEZIFIKATION

Das gelieferte Kühlmittel ist eine Zusammensetzung von 50% Wasser und einem Frostschutzmittel auf Ethylenglykol basiert. Das Frostschutzmittel ist in Übereinstimmung mit USA ASTM 03306-74, und Ersatzmengen dieses Frostschutzmittels sollen den gleichen Spezifikationen oder BS 3151 : 1959 entsprechen.

KOMPRESSORÖLWECHSEL

Nach 500 Betriebsstunden (oder 2500 Stunden bei synthetischer Schmierung) ist ein Ölwechsel vorzunehmen ungünstigen Einsatzbedingungen oder längeren

LUBRIFICAZIONE

GENERALE

Il compressore viene fornito inizialmente riempito di una quantità di olio lubrificante da compressori Ingersoll-Rand, sufficiente per 500 ore di funzionamento. All'inizio, il motore viene fornito con sufficiente olio per un funzionamento di 250 ore. Si raccomanda in ogni caso di controllare il livello dell'olio prima di avviare un nuovo compressore. Qualora, per qualsiasi ragione, il compressore risultasse scarico occorrerà, prima di metterlo in funzione, riempirlo di olio pulito e nuovo.

RAFFREDDAMENTO DEL MOTORE

All'inizio, il motore viene fornito con una miscela al 50% anticongelante/refrigerante. La qualità della soluzione anticongelante deve essere controllata ogni 12 mesi.

SPECIFICA DEL REFRIGERANTE

Il refrigerante fornito è una soluzione acquosa anticongelante contenente 50% di Glicole Etilico. La soluzione anticongelante è conforme al USA ASTM 03306-74. La sostituzione della soluzione anticongelante deve essere fatta con un'altra soluzione conforme alla suddetta specifica o al BS 3151:1959.

LUBRICACION

GENERALIDADES

En primer lugar el compresor contiene una cantidad de aceite (Ingersoll-Rand) suficiente para 500 horas de funcionamiento. El motor se envia originalmente con aceite de motor suficiente para 250 horas de funcionamiento. Controlar siempre el nivel de aceite antes de poner en marcha un compresor nuevo. Si, por cualquiera razón que sea, la unidad ha sido vaciada, es necesario llenarla con aceite nuevo y limpio antes de ponerla en marcha.

REFRIGERACION DEL MOTOR

El motor se envia originalmente con una mezcla del 50% de anticongelante/refrigerante. La calidad del anticongelante debe comprobarse a intervalos de 12 meses.

ESPECIFICACIONES DEL REFRIGERANTE

El refrigerante enviado es una concentración del 50% de agua y anticongelante a base de etilenglicol. El anticongelante se ciñe a la ASTM 03306-74 de los EE. UU. El anticongelante de repuesto debe ceñirse ya sea a la especificación arriba indicada o a la BS 3151 : 1959.

CAMBIO DE ACEITE DEL COMPRESOR

Se debe cambiar el aceite después de 500 horas de operación (o 2500 horas si se ha usado un lubricante

التزليق والتبريد

معلومات عامة

يزود الضاغط أصلياً بكمية من زيت تزليق إنكرسول راند كافية لمدة 500 ساعة عمل. يزود المحرك أصلياً بكمية من زيت المحرك كافية لـ 250 ساعة عمل. دائماً افحص مستوى الزيت قبل بدء تشغيل ضاغط جديد. إذا كانت الوحدة مفرغة لأي سبب، يجب إعادة ملأها بزيت جديد قبل التشغيل.

تبريد المحرك

يزود المحرك أصلياً بمقدار 50% من خليط مانع الانجماد/المبرد. نوعية مانع الانجماد يجب أن تدقق كل 12 شهراً.

مواصفات المبرد

المبرد المزود يكون بتركيز 50% ماء ومانع انجماد مجوي أثيلين - كلايكول. مانع الانجماد يطابق المواصفات الأمريكية (ASTM 03306-74). في حالة استبدال مانع الانجماد فإنه يجب أن يطابق أما المواصفات الأمريكية أعلاه أو يجب أن يطابق المواصفات البريطانية (BS 3151: 1959).

تغيير زيت الضاغط

ينبغي تغيير الزيت بعد 500 ساعة من العمل (أو 2500 ساعة إذا جرى استعمال مادة تشحيم اصطناعية). يجب تغيير الزيت إذا تم تشغيل الضاغط في ظروف غير ملائمة أو لفترات طويلة توقف خلالها العمل، قد يكون من الضروري تغيير الزيت في موعد مبكر، لأن الزيت يتلف مع الوقت ومع ظروف التشغيل. ان تغيير الزيت بانتظام لكل 300-500 ساعة

LUBRICATION

whichever comes first) is not only desirable but a good insurance against the accumulation of dirt, sludge or oxidized oil products.

CAUTION: Make sure that the compressor oil level is never above the centre of sight gauge. Add Oil only if the level falls to the bottom of the sight gauge when unit is not running.

Completely drain the receiver-separator, piping and oil cooler. After the unit has been completely drained of all oil, replace the drain plugs, making sure they are tight. If the oil is drained immediately after the unit has been run for some time, most of the sediment will be in suspension and, therefore, will drain more readily.

CAUTION: Shorter oil change intervals may be necessary if unit is operated under adverse conditions.

WARNING: DO NOT, under any circumstances, remove any drain plugs, or the oil filler plug from the compressor lubricating and cooling system without first making sure the air receiver system has been completely relieved of all air pressure.

LUBRIFICATION

h avec les lubrifiants synthétiques. Si les conditions d'utilisations du compresseur sont défavorables, et de toute façon après prolongé, il est parfois nécessaire de procéder à des vidanges plus fréquentes car l'altération de l'huile résulte non seulement des conditions de fonctionnement, mais aussi du temps. Une vidange complète toutes les 300-500 h (ou 6 mois à défaut de ce total d'heures de fonctionnement) est non seulement souhaitable, mais encore elle constitue une bonne assurance contre l'accumulation de crasse, boues et déchets oxydés d'hydrocarbures.

ATTENTION: Le niveau d'huile du compresseur ne doit jamais monter au-dessus du milieu du viseur. Faire l'appiont exclusivement si le niveau chute au bas du viseur moteur à l'arrêt.

L'huile est conforme aux spécifications de la section a) du tableau qui suit. Si l'on utilise d'autres lubrifiants, ceux-ci devraient également être conformes à ces spécifications, appréciable, car le gros des sédiments est alors en suspension ce qui en favorise l'écoulement.

ATTENTION: Certains mélanges d'huiles sont incompatibles et risquent d'être incompatibles et risquent de former des

SCHMIERUNG

Betriebsunterbrechungen kann häufigerer Ölwechsel vorzunehmen ungünstigen Einsatzbedingungen oder längeren Betriebsunterbrechungen kann häufigerer Ölwechsel erforderlich werden, da das Öl im Lauf der Zeit seine Wirkung verliert. Es wird regelmäßiger Ölwechsel alle 300 bis 500 Betriebsstunden (oder mindestens alle sechs Monate) empfohlen, da auf diese Weise die Ablagerung von Schmutz Schlamm und Öxydationsprodukten ausgeschaltet wird.

ACHTUNG: Ölstand nie über die Mitte des Schauglases hinaus steigen lassen.

Druckspeicher - Abscheider, Rohrleitungen und Ölkühler ganzentleeren. Danach die Ablassschrauben wieder gut schließen. Wenn das Öl sofort nach Abstellen des Kompressors abgelassen wird, sind die meisten Schmutzstoffe in Suspension und laufen daher leichter ab.

ACHTUNG: Bei ungünstigen Betriebsbedingungen ist häufigerer Ölwechsel erforderlich.

WARNUNG: ERST DANN die Ablassschrauben oder den Einfüllverschluß von der Schmier- und Kühlanlage des Kompressors losschrauben,

LUBRIFICAZIONE

CAMBIO OLIO COMPRESSORE

Cambiare l'olio 500 ore d'esercizio (o 2500 se si usa un lubrificante sintetico). Se il motocompressore è stato sottoposto a impieghi gravosi o è rimasto a lungo fermo, può essere necessario diminuire il periodo tra i cambi olio. L'olio infatti si altera con il tempo e in condizioni di uso severo. I cambi olio effettuati regolarmente ogni 300-500 ore (in ogni caso non oltre 6 mesi) sono una buona precauzione per evitare l'accumulo di sporizia, scaglie o prodotti derivanti dall'ossidazione dell'olio.

ATTENZIONE: Il livello dell'olio compressore non deve mai superare il centro del vetrino spia. Aggiungere olio se il livello dell'olio, a macchina ferma, sfiora il bordo inferiore del vetrino spia.

Svuotare completamente il serbatoio-separatore, le tubazioni e il radiatore dell'olio. Riavvitare il tappo a serrario. Eseguendo questa operazione con l'olio ancora caldo lo svuotamento richiede meno tempo ed eventuali impurità si troveranno ancora in sospensione.

LUBRICACION

(أو لكل ستة أشهر، أيها تأتي أولاً) ليس مستحب فقط بل هو ضمان جيد ضد تجمع الأوساخ أو الطين أو منتجات الزيت المؤكسدة.

تنبيه: تأكد من أن مستوى زيت الضاغط لا يتجاوز مطلقاً مركز مقياس الرؤية. لا تضيف الزيت إلا إذا انخفض المستوى إلى أسفل مقياس الرؤية عندما تكون الوحدة غير شغالة.

صرف كلياً جهاز الاستقبال/الفصل، وشبكة الأنابيب ومبرد الزيت. وبعد تصريف الوحدة استبدل سدادات التصريف وتأكد من إحكامها. وإذا تم تصريف الزيت فوراً بعد تشغيل الوحدة لبعض الوقت، تكون معظم الرواسب معلقة، مما يساعد في تصريفها بشكل أفضل.

تنبيه: قد تكون الفترات الأقصر لتغيير الزيت ضرورية إذا تم تشغيل الوحدة في ظروف غير ملائمة.

تحذير: لا تقم مهما كانت الظروف بإزالة أي من سدادات التصريف، أو سدادة فتحة تعبئة الزيت، من جهاز تجفيف وتبريد الضاغط دون التأكد من تخفيف الضغط كلياً من جهاز استقبال الهواء.

ADVERTENCIA: Asegurarse que el nivel de aceite del compresor nunca esté más arriba que el centro del indicador. Sólo añadir aceite cuando el nivel se encuentra al fondo del indicador cuando la unidad se encuentra parada. Drenar completamente el receptor-separador, las tuberías y el enfriador de aceite. En cuanto se ha vaciado completamente el compresor, asegurándose que están bien apretados. Si el vaciado se realiza inmediatamente después de trabajo prolongado del compresor, la mayor parte de los sedimentos se encontrarán en suspensión y resultará más fácil drenarlos rápidamente.

ADVERTENCIA: Los intervalos entre cada cambio de aceite deberán ser más cortos en el caso de trabajo en condiciones desfavorables.

LUBRICATION	LUBRIFICATION	SCHMIERUNG	LUBRIFICAZIONE	LUBRICACION	
<p>CAUTION: Some oil mixtures are incompatible, and result in the formation of varnishes, shelsacs or laquers which may be insoluble. Such deposits can cause serious troubles including clogging of the filters. To avoid such problems always specify Ingersoll-Rand Compressor Lubricating Oil (5 litre container CPN 92735109 25 litre container CPN 92735117.</p>	<p>verniss, des shellacs ou des laque éventuellement insolubles. Ces dépôts risquent de causer de sérieuses difficultés, y compris un colmatage des filtres. Pour éviter ces problèmes, toujours spécifier l'huile lubrifiant pour compresseurs Ingersoll-Rand (récipients 25 litres CPN 92735117).</p>	<p>wenn der Druck im Druckspeicher vollständig abgebaut wurde.</p>	<p>ATTENZIONE: Con impieghi gravosi può essere necessario cambiare l'olio compressore con maggior frequenza.</p>	<p>ATENCION: Cualquiera que sean las condiciones NO QUITAR NUNCA el tapón de llenado del sistema de lubricación y refrigeración del compresor sin asegurarse previamente de que no existe presión alguna da aire.</p>	<p>تحذير : بعض الزيوت غير ملائمة للخلط وقد تسبب تشكيل برنيق ، شيلاك أو طلاء اللك والتي قد لا تكون قابلة للذوبان . قد تسبب هذه الترسبات مشاكل كثيرة بضمنها انسداد المرشحات . لتجنب هذه المشاكل دائما استعمل زيت تزليق الضاغط انكرسول راند (الحاوية ه التار CPN 92735109 ، الحاوية ذات 25 لتر CPN 92735117 .</p>
<p>ENGINE OIL CHANGE The engine oil should be changed at 250 hour intervals, in line with manufacturers instructions. Refer to sections C&L and the appendix detailing oil types, in the engine workshop manual.</p>	<p>REEMPLACEMENT DU FILTRE A HUILE</p>	<p>ACHTUNG: Gewisse Ölsorten sind inkompatibel und führen zur Bildung von unlöslichen Lacken, Schellack oder Firnisprodukten. Diese setzen sich ab und können schwerwiegende Störungen zur Folge haben, u.a. Verstopfung der Filter. Um solche Probleme zu vermeiden, sollte stets Ingersoll-Rand Compressor Lubricating Öl (5 Liter Behälter CPN 92735109 / 25 Liter Behälter CPN 92735117) vorgeschrieben werden.</p>	<p>PRECAUZIONE: Non svitare mai nessun tappo di svuotamento o di riempimento prima di essere sicuri che qualche circuito non sia in pressione.</p>	<p>ADVERTENCIA: Ciertas mezclas de aceite son incompatibles y pueden resultar formaciones de barnices, lacas, etc. que pueden ser insolubles. Tales depósitos pueden ocasionar serios daños, tales como atascos en los filtros. Para evitar tales problemas especificar siempre aceite lubricante Ingersoll-Rand para compresores (envases de 5 litros CPN 92735109 y envases de 25 litros CPN 92735117).</p>	<p>تغيير زيت المحرك زيت المحرك يجب أن يستبدل بفترات مقدرها 250 ساعة ، على ضوء تعليمات الصانع . أرجع الى الأقسام س 2 ل والفهرس التي تفصل أنواع الزيوت في كتاب الورشة للمحرك .</p>
<p>COMPRESSOR LUBRICATING AND COOLING OIL RECOMMENDATIONS Ingersoll-Rand Lubricating Oil is recommended for use in I-R Portable Compressors 5 litre container CPN 92735109, 25 litre container CPN 92735117. The oil conforms to the specifications found in section a) of the following table. If alternative lubricants are used they too should conform to these specifications.</p>	<p>Sur un groupe neuf ou remis en, ést, remplacer l'élément filtrant après les premières 50 et 150 h de fonctionnement. Ensuite, changer l'élément toutes les 500 h de fonctionnement ou tous les 6 mois si cette période intervient en premier. S'il est fait usage d'une huile conforme MIL-L-46152 ou DEXTRON (huile hydraulique pour boites automatiques), vidanger et faire le plein d'huile neuve toutes les 500 h de fonctionnement ou tous les 6 mois si cette période intervient en premier.</p>	<p>EMPFOHLENES SCHMIER- UND KÜHLÖL FÜR DEN KOMPRESOR</p>	<p>ATTENZIONE: Alcuni oli, se miscelati, risultano incompatibili e portano alla formazione di vernici, gomme lacche o lacche che possono essere insolubili. Tali depositi possono provocare inconvenienti gravi, tra cui l'intasamento dei filtri. Per evitare problemi del genere si raccomanda di utilizzare sempre l'olio lubrificante da compressore Ingersoll-Rand (confezione da 5 litri : CPN 92735109; confezione da 25 litri : CPN 92735117).</p>	<p>CAMBIO DE FILTRO DE ACEITE En una unidad nueva o revisada cambiar el filtro de aceite después de las primeras 50 y 150 horas de funcionamiento. A continuación cambiar el elemento cada 500 horas de trabajo, o bien cada seis meses, según lo que ocurra primero.</p>	<p>مخصصات زيت التبريد وتزليق الضاغط يوصى باستعمال زيت انكرسول راند للتزليق مع ضاغط انكرسول راند المنقل الحاوية ذات الـ ه التار CPN 92735109 ، والحاوية ذات الـ 25 لتر CPN 92735117 . يتوافق هذا الزيت مع المخصصات الموجودة في قسم 9 من الجدول التالي . إذا استعمل مزلق آخر ، يجب ان يتوافق مع هذه المخصصات أيضا .</p>
<p>CAUTION: Care should be taken to ensure that all downstream components will be compatible with synthetic lubricants.</p>	<p>HUILE LUBRIFIANTE ET DE REFRIDISSEMENT POUR COMPRESSEURS RECOMMANDATIONS</p>	<p>MOTOR-ÖLWECHSEL Das Motoröl soll immer nach 250 Betriebsstunden gewechselt werden, siehe Hersteller-Anweisungen. Für Informationen betr. des Öls, siehe Abschnitte C/L und den Anhang des Motor-Reparaturhandbuchs.</p>	<p>OLIO PER LUBRIFICAZIONE E RAFFREDDAMENTO DEL COMPRESSORE RACCOMANDAZIONI L'olio lubrificante Ingersoll-Rand è raccomandato per l'uso nei compressori trasportabili I-R, in contenitori da 5 litri (CPN 92735109) e da 25 litri (CPN 92735117). E' conforme alle caratteristiche di cui alla sezione a) della tabella seguente. Qualora si utilizzino lubrificanti alternativi è essenziale che siano conformi a queste stesse caratteristiche.</p>	<p>Durante el uso de un aceite conforme con las especificaciones MIL-L-46152 o DEXTRON para transmisión automática, vaciar y llenar completamente con aceite nuevo cada 500 horas de funcionamiento o cada meses, según lo que ocurra primero.</p>	
<p>3-2</p>	<p>L'emploi de l'huile lubrifiant Ingersoll-Rand est recommandé pour les compresseurs I-R portatifs. Récipients 25 litres CPN 92735117.</p>	<p>ACHTUNG: Sicherstellen, daß sich alle nachgeschalteten Bauteile mit künstlichen Schmiermitteln vertragen.</p>			

LUBRICATION	LUBRIFICATION	SCHMIERUNG	LUBRIFICAZIONE	LUBRICATION	
<p>a) AMBIENT TEMPERATURE 125°F (51.7°C) to -10°F (-23.3°C) UISE LUBRICANT MIL-L-46 152-SAE 10W or MIL-L-2104B-SAE 10W or DEXTRON or DEXTRON II AUTOMATIC TRANS- MISSION FLUID</p> <p>b) AMBIENT TEMPERATURE -10°F (-23.3°C) to -50°F (-45.6°C) USE LUBRICANT **MIL-L-23699B</p> <p>(Synthetic Lubricant) *** MIL-L-46167 (Sub-zero Arctic Lubricant)</p> <p>Ascertain that MIL-L-46152 lubricants meet API Class CC only and not CD.</p> <p>***MIL-L-23699B - Lubricants which meet this specification are used in most jet aircraft engines and should be available world wide.</p> <p>***MIL-L-46167 - is intended to supersede Federal Speci- fication APG No. 1 (Aberdeen Proving Ground Purchase Description No. 1) APG No. 1 is the current designation for subzero arctic lubricants.</p>	<p>ATTENTION: S'assurer de la compatibilité avec les lubrifiants synthétiques, de chaque composant situé en aval du moteur.</p> <p>CHANGEMENT D'HUILE DE MOTEUR</p> <p>L'huile du moteur doit être changée à intervalles de 250 heures conformément aux instructions du constructeur. Voir les sections C et L et l'appendice détaillant les types d'huile dans le manuel d'atelier du moteur.</p> <p>a) AMBIENT TEMPERATURE 125°F (51.7°C) a -10°F (-23.3°C) UTILISER UN LUBRIFIANT MIL-L-46 152-SAE 10W ou MIL-L-2104B-SAE 10W ou HUILE HYDRAULIQUE POUR TRANSMISSIONS AUTO- MATIQUES DEXTRON ou DEXTRON II</p> <p>b) TEMPERATURE AMBIANTE -10°F (-23.3°C) a -50°F (-45.6°C) UTILISER UN LUBRIFIANT **MIL-L-23699B</p> <p>(Lubrifiant pour climats arctiques, gel permanent)</p> <p>Lubrifiant MIL-L-46152 obli- gatoirement conformes API classe CC à l'exclusion de la classe CD</p>	<p>a)UMGEBUNGSTEMPERATUR 51,7°C bis - 23,3°C MIL-L-46152 - SAE 10W oder MIL-L-2104B - SAE 10W oder MIL-L-2104B - SAE 10W oder DEXTRON oder DEXTRON II für AUTOMATIK-GETRIEBE</p> <p>b)UMGEBUNGSTEMPERATUR -23,3°C bis -45,6°C **MIL-L-23699B (Synthetisches Schmiermittel) ***MIL-L-46167</p> <p>(Arktik-Schmiermittel)</p> <p>Nur Öl der Spezifikation CC, nicht CD, verwenden.</p> <p>**MIL-L-23699B - Derartige Schmiermittel kommen weitgehend in Düsentriebswerken zur Anwendung und sind allgemein verfügbar.</p> <p>***MIL-L-46167 - Tritt an die Stelle von Federal Specification APG Nr. 1 (Aberdeen Proving Ground Purchase Description Nr. 1), gegenwärtige Spezifikation für Arktik-Schmiermittel.</p> <p>Bei Umgebungstemperaturen über 51,7°C oder unter - 45,6°C lassen Sie sich von Ingersoll-Rand beraten.</p> <p>DEXTRON - Eingetragene Schutzmarke von General Motors Corp.</p>	<p>CAMBIO DELL'OLIO DEL MOTORE</p> <p>L'olio del motore deve essere cambiato ogni 250 ore lavorative, come viene indicato nelle istruzioni del fabbricante. Vedere le sezioni C e L ed i particolari dati sugli olii nell'appendice del Manuale di Officina.</p> <p>ATTENZIONE: Tutto ciò che viene a contatto con l'olio deve essere compatibile con i lubrificanti sintetici.</p> <p>a) ON TEMPERATURA AMBIENTE DA 125°F (51,7°C) a -10°F (-23,3°C) USARE OLIO CON SPECIFICHE MIL-L-46152 - SAE 10W oppure MIL-L-2104B - SAE 10W oppure DEXTRON o DEXTRON II PER TRASMISSIONI AUTOMATICHE CON TEMPERATURE AMBIENTI DA -10°F (-23,3°C) a -50°F (-45,6°C) USARE OLIO CON SPECIFICHE **MIL-L-23699B oppure ***MIL-L-46167</p> <p>b) AMBIENTI DA -10°F (-23,3°C) a -50°F (-45,6°C) USARE OLIO CON SPECIFICHE **MIL-L-23699B oppure ***MIL-L-46167</p>	<p>ACEITE LUBRICANTE PARA EL MOTOR Veasé manual del operador del motor.</p> <p>ACEITE DE ENFRIAMIENTO Y LUBRICACION PARA EL COMPRESOR</p> <p>Se recomienda el uso del aceite de lubricación Ingersoll-Rand en compresores portátiles I-R envasado de 5 litros CPN 92735109 y envasado de 25 litros CPN 92735117. El aceite se ajusta a las especificaciones que figuran en la sección a) de la siguiente tabla. Si se alterna el uso otros lubricantes, éstas especificaciones.</p> <p>CAMBIO DEL ACEITE DEL MOTOR</p> <p>El aceite del motor debe cambiarse cada 250 horas de trabajo, de acuerdo con las instrucciones del Fabricante. Referirse a los secciones C y N y al apéndice detallando tipos de aceite incluido en el Manual del taller de motores.</p> <p>ACEITE DE LUBRICACION Y REFRIGERACION COMPRESOR RECOMENDACIONES</p> <p>Otros lubricantes deberán ser conformes a las especificaciones que se encuentran en el Cuadro: Lubricantes del Compresor - Especificaciones.</p> <p>ADVERTENCIA: Tenga cuidado que todos los componentes sean compatibles con lubricantes sintéticos.</p>	<p>الحرارة المحيطة ١٢٥ درجة فهرنهايت (٥١,٧ درجة مئوية) إلى ١٠ درجات فهرنهايت (٢٣,٣ درجة مئوية) استعمل المزلق الذي يتوافق مع المواصفات مل - إل - ٤٦١٥٢ ، مواصفات جمعية مهندسي السيارات ١٠ ديليو أو الذي يتوافق مع المواصفات مل - إل - ٢١٠٤ بي ، مواصفات جمعية مهندسي السيارات ١٠ ديليو أو وسائل آلية نقل الحركة الأوتوماتيكية ديكسون أو ديكسون ٢ درجة الحرارة المحيطة ١٠ درجات فهرنهايت (٢٣,٣ درجة مئوية) إلى ٥٠ درجة فهرنهايت (٤٥,٦ درجة مئوية) استعمل المزلق الذي يتوافق مع المواصفات مل - إل - الذي ٢٣٦٩٩ بي (مزلق اصطناعي) أو الذي يتوافق مع مواصفات مل - إل - ٤٦١٦٧ (مزلق قطبي شمالي لدرجات الحرارة دون الصفر) تأكد من ان المزلقات التي تتوافق مع المواصفات مل - إل - ٤٦١٥٢ تتوافق مع الصنف سي سي فقط وليس الصنف سي دي من مواصفات معهد البترول الأمريكي .</p>

LUBRICATION	LUBRIFICATION	SCHMIERUNG	LUBRIFICAZIONE	LUBRICACION	
<p>For temperatures above 125°F (51.7°C) or below -50°F (-45.6°C), please consult I-R Customer Service Department.</p> <p>DEXTRON - Reg. T.M. of General Motors Corp.</p>	<p>***MIL-L-23699B - Lubrifiants utilisés dans la plupart des moteurs d'avions à réaction, en principe disponibles dans le monde entier.</p> <p>***MIL-L-46167 - Lubrifiants destinés à remplacer la spécification fédérale APG No.1 (Aberdeen Proving Ground Purchase Description No.1) APG No.1 est actuellement la désignation des lubrifiants pour climats arctiques (gel permanent).</p> <p>En ce qui concerne les températures supérieures à 125°F(51.7°C) ou inférieures à -50°F(-45.6°C), s'adresser au service après vente Ingersoll-Rand.</p> <p>DEXTRON - marque déposée General Motors Corp.</p>		<p>Verificare che l'olio MIL-L-46152 corrisponda alla classe CC e non CD delle specifiche API.</p> <p>Gli olii con specifica ** MIL-L-23699B vengono usati per i motori degli aerei. Sono perciò disponibili in tutto il *** MIL-L-46167 - E' la specifica federale APG No. 1, che indica normalmente i lubrificanti da utilizzarsi con temperature artiche.</p> <p>Per temperature superiori a 125°F (51,7°C) o inferiori a -50°F (-45,6°C), consultare l'assistenza tecnica Ingersoll-Rand più vicina.</p> <p>DEXTRON - Marchio Depositato della General Motors Co.</p>	<p>a) TEMPERATURA AMBIENTE 125°F (51,7°C) a -10°F (-23,3°C) USE LUBRICANTE: MIL-L-46153 - SAE 10W o MIL-L-2104B - SAE 10W o DEXRON o DEXRON II FLUIDO DE TRANSMISSION AUTOMATICO</p> <p>b) TEMPERATURA AMBIENTE -10°F (-23,3°C) a -50°F (-45,6°C) USE LUBRICANTE **MIL-L-23699B Lubricante sintético) ***MIL-L-46167 (lubricante para temperaturas glaciales de menos de cero) Asegúrese que lubricantes Mil-L-46152 conforman con Clase CC del API Y no CD. ***Mil-L-23699B - Lubricantes conformes a esta especificación se usan en la mayoría de aviones jet y se podrán comprar en todas partes del mundo. *** Mil-L-46167 está previsto para sustuir a las especificaciones APG No. 1 (Aberdeen Proving Ground Purchase Description No. 1). APG No.1 es la designación corriente para lubricantes aptas para condiciones glaciales menos de cero. Para temperaturas mas altas que 125°F (-45,6°C) servase consultar el Departamento I-R Servicio para Clientes. DEXRON - Marca Registrada de la General Motors Corp.</p>	<p>زيت تزييق المحرك راجع الكتيب الخاص بمشغل المحرك توصيات حول زيت تزييق وتبريد الضاغط يجب ان تتوافق المزلقات البديلة مع المواصفات الموجودة في الجدول مواصفات مزلق الضاغط تنبيه : يجب التأكد من أن جميع الأجزاء المركبة في المجرى النازل تتوافق مع المزلقات الاصطناعية . ** المزلقات التي تتوافق مع المواصفات مل - إل - ٢٣٦٩٩ بي تستعمل في معظم محركات الطائرات النفاثة ، ويجب ان تكون متوفرة في جميع أنحاء العالم . *** المزلقات مل - إل ٤٦١٦٧ مقصود منها ان تحمل محل المواصفات الفيدرالية إيه بي جي رقم ١ (وصف شراء حلبة أبردن للاختبارات رقم ١) . ان التسمية إيه بي جي رقم ١ هي التسمية الحالية للمزلقات القطبية الشمالية لدرجات الحرارة دون الصفر . اما بالنسبة لدرجات الحرارة الأعلى من ١٢٥ درجة فهرنهايت (٧, ٥١ درجة مئوية) أو أقل من ٥٠٠ درجة فهرنهايت (-٦, ٤٥ درجة مئوية) ، فيرجى مراجعة دائرة خدمة الزبائن لشركة انكرسول - راند . ديكسون* - العلامة التجارية المسجلة لشركة جنرال موتورز .</p>



USE ONLY GENUINE INGERSOLL-RAND SPARE PARTS

N'UTILISER QUE LES VERITABLES PIECES DETACHEES INGERSOLL-RAND

NUR ORIGINAL INGERSOLL-RAND ERSATZTEILE VERWENDEN

USARE SOLO RICAMBI GENUINI INGERSOLL-RAND

USE SOLAMENTE REPUESTOS GENUINOS INGERSOLL-RAND

استخدم فقط قطع الغيار انجرسول - راند الأصلية

MAINTENANCE			
SERVICE HOURS	INTERVAL PERIOD	DESCRIPTION	MAINTENANCE REQUIRED
	Daily	Oil Level	Check and refill as required
	Daily	Air filters	Clean dust collector boxes
	Daily	Fuel tank	Refill to prevent condensation
		Engine coolant level	Refer to engine workshop manual section C
50	Weekly	Protective Shutdown Probes	Visually check tightness
50		Compressor oil filter	Replace after first 50 hours from new
	Month	Oil Cooler	Check for build up of foreign matter
		Water Cooler	Clean if necessary by blowing out with air or pressure wash
150		Compressor oil filter	Replace after first 150 hours from new
250/500/2500	3 months/6 months/30 months	Engine	Refer to engine workshop manual section C
500	6 months	Compressor oil filter	Replace
500	6 months	Compressor oil	Replace
500	6 months	Hoses	Inspect
500	6 months	Scavenge Line	Clean if necessary
1000	1 Year	Air filter elements	Replace
	1 Year	Wheel bearings	Pack with grease
2500		Compressor oil	Replace if synthetic lubricant
As required		Separator element	Replace if damaged
As required		Battery	Clean terminals and grease
As required		Water trap	Empty water from trap

ENTRETIEN			
HEURES DE SERVICE	INTERVALLES D'ENTRETIEN	DESCRIPTION	MAINTENANCE NECESSAIRE
	Quotidiennement Quotidiennement Quotidiennement	Filtres d'air Réservoir à carburant	Nettoyer les collecteurs de poussière Remplir pour prévenir la condensation
50 50	Hebdomadairement	Détecteurs d'arrêt de Protection Filtre d'huile du compresseur	Contrôle visuel de étanchéité/serrage Remplacer le neuf après les premières 50 heures de fonctionnement
150	Mensuellement	Réfrigérant Filtre d'huile du compresseur	Dépôts éventuels de corps étrangers. Nettoyer si nécessaire à l'air comprimé ou au jet d'eau. Remplacer le filtre neuf après les premières 150 heures.
250/500/2500 500 500 500 500	Semestriellement Semestriellement Semestriellement Semestriellement	Filtre d'huile comp. Huile, compresseur Flexibles Conduite de balayage	Replacer Changer Inspector Nettoyer le cas échéant
1000 2500	Annuellement Annuellement Annuellement	Eléments filtre d'aire Huile du compresseur Roulements de rous	Remplacer Changer si lubrifiant synthétique Graisser
Selon les besoins Selon les besoins Selon les besoins		Elément séparateur Batterie Séparateur d'eau	Remplacer si endommagé Nettoyer les poles et graisser Vider le séparateur d'eau
4.1			

WARTUNG			
BETRIEBS- STUNDEN	ZEITLICHE ABSTÄNDE	BESCHREIBUNG	ERFORDERLICHE WARTUNG
	Täglich Täglich Täglich	Luftfilter Kraftstofftank	Staubkästen Säubern Nachfüllen, um Kondensation zu vermeiden
50 50	wöchentlich	schützende Absperrsonden Ölfilter Kompressor	Festigkeit visuell nachprüfen nach den ersten 50 Betriebsstunden erneuern
150	monatlich	kühler Kompressor-Ölfilter	Auf Fremdkörper untersuchen. Gegebenfalls mittels Durchblasen mit Druckluft oder Druckwäsche reinigen. Nach den ersten 150 Betriebsstunden erneuern
250/500/2500 500 500 500 500	6 monatlich 6 monatlich 6 monatlich 6 monatlich	Kompressor Ölfilter Kompressoröl Schläuche Spüleleitung	erneuern erneuern inspizieren gegebenfalls reinigen
1000 2500	Jährlich Jährlich	Luftfilterelemente Radlager Kompressoröl	ersetzen mit Fett stopfen bei synthetischem Schmiermittel erneuern
Bei Bedarf Bei Bedarf Bei Bedarf		Abschelderelement Batterie Wassersammelbehälter	bei Beschädigung ersetzen Anschlußstellen säubern und einfetten Wasser ausleeren
4.2			

MANUTENZIONE			
MANUTENZIONE ORE	INTERVALLO	DESCRIZIONE	MANUTENZIONE RICHIESTA
	Giornaliero Giornaliero Giornaliero	Filtri d'aria Serbatoio carburante	Pulire le scatole di raccolta polvere Riempire per evitare condensazione
50 50	Settimanale	Sonde d'arresto di protezione Filtro olio compressore	Verificare visualmente la tenuta Sostituire dopo le prime 50 ore da nuovo
150	mese	Refrigerante Filtro olio compressore	Verificare se esiste accumulo di materie Pulire se necessario soffiando con aria compressa o lavare a pressione Sostituire dopo le prime 150 ore da nuovo
250/500/2500 500 500 500 500	6 mesi 6 mesi 6 mesi 6 mesi	Filtro olio compressore Olio compressore Tubazioni Tubo di recupero	Sostituire Sostituire Controllare Pulire se necessario
1000 2500	1 anno 1 anno	Elementi filtro aria Cuscinetti ruota Olio Compressore	Sostituire Riempire di grasso Sostituire se lubrificante sintetico
Come richiesto Come richiesto Come richiesto		Elemento separatore Batteria Pozzetto acqua	Sostituire se danneggiato Pulire terminali e ingrassare Svuotare l'acqua dal pozzetto
4.3			

HORAS DE SERVICIO	PERIODO INTERVALO	DESCRIPCION	MANTENIMIENTO REQUERIDO
	Diario Diario Diario	Filtros de aire Tanque de combustible	Limpiar cajas colección de polvo Rellenar para prevenir condensación
50 50	Semanal	Sondas protectoras parada Filtro aceite compresor	Verificar tensión visualmente Reemplazar después de las primeras 50 horas de uso
150	Mes	Refrigerador Filtro aceite compresor	Verificar que está limpio. Limpiar si hay necesidad soplando con aire o lavando Reemplazar después de las primeras 150 horas de uso
250/500/2500 500 500 500 500	6 meses 6 meses 6 meses 6 meses	Filtro aceite compresor Aceite compresor Mangueras Linea de purga	Reemplazar Cambiar Controlar Limpiar si hay necesidad
1000 2500	1 año 1 año	Elementos filtro de aire Cojinetes ruedas Aceite compresor	Reemplazar Empaquetar con grasa Cambiar si es lubricante sintético
Cuando sea necesario Cuando sea necesario Cuando sea necesario		Elemento separador Batería Colector de agua	Reemplazar si está dañado Limpiar terminales y engrasar Vaciar agua del colector
4.4			

التزييق

ساعات الخدمة	مدة الفاصل الزمني	الوصف	الصيانة المطلوبة
	يوميا	مستوى الزيت	افحص واملا حسب الحاجة
	يوميا	مرشحات الهواء	صناديق تجميع الأتربة نظيفة
	يوميا	خزان الوقود	أعد ملاء لمنع التكاثر
		مستوى مبرد المحرك	ارجع إلى كتاب الورشة للمحرك قسم (س)
١٠٠	اسبوعيا	مشيرات إيقاف حامية مرشح زيت الضاغط	دقق احكام الشد بصريا استبدل بعد الـ ٥٠ ساعة الأولى من الاستعمال
١٥٠	اسبوعين شهر واحد	مبرد الزيت مبرد الماء	دقق لتجميع الاجسام الغريبة عند الحاجة/ نظف باطلاق الهواء بعنف او بلاء المضغوط
٢٥٠٠/٥٠٠/٢٥٠	٣ أشهر / ٦ أشهر / ٣٠ شهر	المحرك مرشح زيت الضاغط زيت الضاغط خرائطيم حبل الكسح	ارجع إلى كتاب الورشة للمحرك قسم (س) استبدل استبدل افحص نظف عند الحاجة
١٠٠٠	سنة واحدة	عناصر مرشح الهواء	استبدل
٢٥٠٠	سنة واحدة	كربي تحميل المعجلات زيت الضاغط	غلف بالشحم استبدل إذا كانت مادة التزييق صناعية
عند الحاجة	عند الحاجة	عنصر الفاصل	استبدل عندما ينضرب
عند الحاجة	عند الحاجة	البطارية	نظف الأطراف وشحم
عند الحاجة	عند الحاجة	مخس الماء	فرغ الماء من المخس

MAINTENANCE	ENTRETIEN	WARTUNG	MANUTENZIONE	MANTENIMIENTO	الصيانة
GENERAL	GENERALITES	ALLGEMEINES	GENERALITA'	GENERALIDADES	نقاط عامة
<p>The service/maintenance chart shown in this section indicates the various components description and the intervals when maintenance has to take place. Oil capacities, etc., can be found in the general data. Any specification or specific requirement on preventive maintenance for engine refer to Engine Instruction Manual.</p>	<p>Le tableau d'entreien présenté dans cette section indique les différents composants at les intervalles auxquelles ils doivent être entretenus. Les capacités d'huile, etc..., se trouvent dans les caractéristiques et l'entretien du moteur, se reporter au manuel d'instructions du moteur.</p>	<p>In diesem Abschnitt werden die verschiedenen Intervalle zur Wartung beschrieben. Die Wartung des Motors sollte nach Angabe des Herstellers erfolgen.</p>	<p>Nella tabella manutenzione/riparazione sono descritti i vari gruppi componenti del motore e la frequenza con cui si devono effettuare le operazioni di manutenzione. Per specifiche o dati caratteristici relativi al motore riferirsi al manuale di istruzione del motore.</p>	<p>El cuadro de mantenimiento presentado en esta sección indica los diferentes componentes y los intervalos en los cuales deben ser mantenidos. Las capacidades del aceite, etc se encontrarán en los Datos Generales. Cualquier especificos para el mantenimiento preventivo del motor sirvase consultar el manual de instrucciones del motor.</p>	<p>يبين مخطط الخدمة/الصيانة الوارد في هذا القسم وصف مختلف الأجزاء المركبة والفترات التي ينبغي القيام بالصيانة خلالها. ويمكن إيجاد سعرات الزيت الخ. في المعطيات العامة. وبخصوص المواصفات أو المتطلبات المعنية حول الصيانة الوقائية للمحرك، راجع كتيب الارشادات للمحرك.</p>
SCAVENGER LINE	CIRCUIT DE RECUPERATION	ÖLRÜCKLAUF ABSCHIEDER	TUBO DI RECUPERO	CIRCUITO DE RECUPERACION	١ - خط الكسح
<p>The scavenge line runs from the drop tube in the centre of the separator tank cover to the orifice elbow fitting located in the air end rear bearing housing. Check orifice and hoses at every service as a blockage will cause oil carryover.</p>	<p>La ligne de récupération va du tube viseur au centre du couvercle du réservoir séparateur, à l'orifice du montage en coude situé au boîtier de roulement arrière d'échappement d'air. Vérifier l'orifice et les canalisations souples à chaque entretien comme un bouchage entraînera un débordement d'huile.</p>	<p>Die Spüleleitung verläuft direkt vom Tropfröhrchen im Deckel des Abschiedekesels zum Kniestück-Fitting im luftseitigen Lagergehäuse. Mundstücke und Schläche bei jedem Service untersuchen, da Verstopfungen zu Ölübertrag führen.</p>	<p>Il tubo di ricupero collega il tubo di scraio situato nel centro della cisterna di separazione con il raccordo a gomito situato sull'alloggio posteriore dei cuscinetti del gruppo compressore. I raccordi ed i tubi flessibili vanno sempre controllati durante la fase di manutenzione, in quanto un blocco qualsiasi verrebbe a causare uno scarcio d'olio.</p>	<p>El circuito de recuperación va desde el tubo de caída en el centro de la tapa del tanque separador hasta el conector acodado del orificio que se encuentra en el cárter del cojinete posterior del compresor. Haga un chequeo del orificio y las mangueras durante cada servicio de revisión : una obstrucción causará un arrastre de aceite.</p>	<p>ان خط الكسح يجري من الأنبوب الناازل الموجود في وسط غطاء خزان الفاصل إلى تركيبة كوع الفتحة الموجودة في المبيت الخلفي السطري المسوائي. اكشف على الفتحة والخراطيم عند كل عملية صيانة إذ ان أي انسداد سوف يسبب احتجاز الزيت.</p>
COMPRESSOR OIL FILTER	FILTRE A HUILE COMPRESSEUR	KOMPRESSORÖLFILTER	FILTRO OLIO COMPRESSORE	FILTRO DE ACEITE DEL COMPRESOR	<p>استبدل مرشحات زيت الضاغط بعد ٥٠ ساعة، و ١٥٠ ساعة بعد ذلك كل ٥٠٠ ساعة أو ستة أشهر أيهما يقع أولاً.</p>
<p>Change the compressor oil filters at 50 hours, 150 hours and thereafter every 500 hours or every six months whichever comes first.</p>	<p>Changer les filtres à huile du après 50 heures, 150 heures et toutes les 500 heures ou tous les 6 mois dépendant lequel des deux arrive d'abord.</p>	<p>Zur Wartung des Ölfilters muß die Maschine abgestalt werden. Zum Schutz gegen die Kontamination der Schmieranlage Schmutz und Öl von der Außenseite des Filters abwischen.</p>	<p>Sostituire i filtre dell'olio del ogni 50 ore, ogni 150 ore e quindi ogni 500 ore oppure sei mesi, secondo quale intervallo viene a scadere prima.</p>	<p>Cambie los i filtros de aceite del a las 50 horas, 150 horas y después cada 500 horas o cada seis meses según lo que suceda primero.</p>	الداخل إلى جهاز التزليق
<p>To service the oil filter it is necessary to shut the unit down. Wipe off any external dirt and oil from the exterior of the filter to minimise any contamination entering the lubrication system.</p>	<p>Pour entretenir le filtre à l'huile, il est nécessaire d'arrêter l'ensemble. Essuyer de l'extérieur du filtre toute saleté extérieure et toute trace d'huile afin de minimiser toute contamination qui pourrait pénétrer le système de lubrification.</p>	<p>Filterelement nach links drehen und aus dem Gehäuse nehmen.</p>	<p>Per effettuare la manutenzione della cartuccia del 'olio è necessario fermare il motore. E necessario inoltre pulire dall'esterno della cartuccia qualsiasi eccesso d'olio o frammenti di sporcizia, in modo da minimizzare il pericolo di contaminazione del sistema lubrificante.</p>	<p>Durante el servicio de mantenimiento del filtro de aceite es necesario parar la máquina. Limpiar todas las acumulaciones de suciedad o aceite del exterior del filtro con el fin de reducir cualquier impurificación que pueda entrar al sistema de lubricación.</p>	<p>لصيانة مرشح الزيت، من الضروري توقيف الوحدة كلياً. امسح أي وسخ خارجي متراكم والزيت من خارج المرشح للتقليل من احتمال دخول تلووث إلى وحدة التزليق.</p>
<p>Turn the spin-on filter element counter clockwise to remove it from the filter housing.</p>		<p>ACHTUNG: Lackartige Rückstände am Filterelement deuten auf eine unrichtige Ölspezifikation hin. Öl sofort wechseln. Siehe Abschnitt 3 der Betriebsanleitung.</p>			

MAINTENANCE

ENTRETIEN

WARTUNG

MANUTENZIONE

MANTENIMIENTO

CAUTION: If there is any indication of formation of varnishes, shellacs or laquers on the oil filter element, it is a warning that the compressor lubricating and cooling oil has improper characteristics and should immediately be changed. Refer to Section 3, Lubrication in the Operator's Manual.

Tourner la cartouche consommable dans le sens contraire des aiguilles d'une montre pour la déposer de la tête de filtre.

Kontaktflächen der Filter-dichtung reinigen.

Smontare il filtro, svitandolo in senso antiorario.

Girar el elemento del filtro en el sentido contrario a las agujas del reloj con el fin de sacarlo del cárter del filtro.

تنبيه : إذا كانت هناك أية إشارة إلى تكوين الورنيش أو وضعغ اللك على عنصر ترشح الزيت . فهذا تحذير بأن لزيت تبريد وتزليق الضاغط خصائص غير ملائمة . ويجب تغييره فوراً راجع القسم ٣ ، التزليق في كتيب المشغل .

ATTENTION: En présence de dépôts de vernis, de gommes ou de laques sur l'élément filtrant, procéder immédiatement à la vidange de l'huile car ces matières constituent autant de signes que l'huile de graissage refroidissement du compresseur est non section 3 Graissage du présent manuel.

Neuen Einsatz nach rechts drehen, bis die Dichtung anliegt. Dann 1/4 bis 3/4 Drehung weiter festdrehen.

ATTENZIONE: Se si verifica nel filtro la formazione di vernici, morchie o lacche, l'olio ha subito alterazioni significative e deve immediatamente essere cambiato.

Verificar que las juntas del filtro estén libres de suciedades y daños. Limpiar o reparar si es necesario.

٢ - نظف منطقة ملامسة حشية منع التسرب .

Clean filter gasket contact area.

Nettoyer la surface de contact du joint du filtre.

Motor anslassen und vor Weiderinbetriebnahme des Kompressors auf Undichtigkeit prüfen.

Pulire la superficie di contatto della guarnizione del filtro.

ADVERTENCIA: Si hay cualquier indicación de la formación de barnices o de laques en el elemento del filtro de aceite esto señal de alarma indicando que el aceite lubricante y refrigerante del compresor contiene características indebidas y que es preciso cambiarla de inmediato. Vea Sección 3, Lubricación, en el manual del operador.

ركب عنصر ترشح جديد بإدارة العنصر باتجاه عقارب الساعة حتى تقوم الحشية بلامسة أولية . قم بشدّه بمقدار 1/4 إلى 3/4 لفة إضافية . ابدء المحرك وافحص علامات التسرب قبل إعادة الوحدة إلى الخدمة .

Install new filter by turning element clockwise until gasket makes initial contact. Tighten an additional 1/2 to 3/4 turns.

Poser un filtre neuf en tournant la cartouche dans le sens des aiguilles d'une montre jusqu'à ce que le joint fasse contact. Serrer plus lion de 1/2 to 3/4 tour.

KOMPRESSOR-ÖLABSCHEIDER-ELEMENT

Montare un filtro nuovo, avvitandolo in senso orario fino a che la guarnizione sia a contatto con la sua sede. Serrare poi a mano per 1/2 o 3/4 di giro.

Limpie el área de contacto de la junta del filtro.

٣ - عنصر فصل زيت الضاغط عادة لن يحتاج عنصر الفاصل إلى الاستبدال الدوري بشرط القيام بصيانة مرشحات الهواء والزيت على نحو صحيح .

Start engine and check for leaks before placing unit back into service.

Faire démarrer le moteur et contrôler l'étanchéité avant de remettre le groupe en service.

Solange Luft- und Ölfilter ordnungsgemäß instandgehalten werden, erfordert diese Einheit im allgemeinen keine regelmäßige Erneuerung.

Mettere in moto e verificare che non vi siano perdite.

Instalar un filtro nuevo, girando el elemento el sentido de las agujas del reloj, hasta que la junta haga contacto inicial. Apretarlo con un giro adicional de 1/2 a 3/4 vuelta.

٤ - زيت الضاغط

COMPRESSOR OIL SEPARATOR ELEMENT

ELEMENT SEPARATEUR D'HUILE COMPRESSEUR

KOMPRESSORÖL

ELEMENTO FILTRANTE DEL SERVATOIO SEPARATORE

Poner en marcha el motor y comprobar que no hay fugas antes de volver a poner la unidad en servicio.

يجب القيام بتغيير للزيت بعد كل ٥٠٠ ساعة من التشغيل أو كل ستة شهور ، أيهما يقع أولاً .

Normally the separator element will not require periodic replacement provided the air and oil filters are properly maintained.

En principe l'élément séparateur ne nécessite aucun remplacement périodique pour autant que l'entretien des filtres à air et à huile soit correct.

Öl alle 500 Stunden oder mindestens alle sechs Monate wechseln.

Normalmente il filtro separatore non richiede sostuzioni periodiche, se i filtri dell'aria e dell'olio sono stati oggetto di una buona manutenzione.

ELEMENTO SEPARADOR ACEITE COMPRESOR

تنبيه : يجب ان لا يرتفع مستوى الزيت عن مركز المقياس البصري . قم بالتزويد فقط إذا انخفض المستوى حتى أسفل المقياس البصري حسبما يكون الضاغط متوقفا .

COMPRESSOR OIL

HUILE COMPRESSEUR

ACHTUNG: Öl niemals über die Mitte des Schauglases hinaus ansteigen lassen. Nur dann nachfüllen, wenn das Öl bei Absellen des Kompressors bis auf den Boden des Schauglases sinkt.

OLIO COMPRESSORE

Normalmente el elemento separador no necesitará reemplazo periódico con tal que los filtros de aire y aceite

Any oil change must take place every 500 operating hours or every six months, whichever comes first.

Vidange d'huile toutes les 500 h de fonctionnement ou tous les 6 mois si cette période intervient en premier.

Deve essere sostituito ogni 500 ore oppure ogni 6 mesi.

ATTENZIONE: Il livello non deve mai superare il centro del vetrino spia. Aggiungera olio solo se a macchina ferma il livello è molto basso

Add oil only if level falls to the bottom of the sight gauge when compressor shut

MAINTENANCE	ENTRETIEN	WARTUNG	MANUTENZIONE	MANUTENZIONE	
<p>down.</p> <p>TYRES/TYRE PRESSURE</p> <p>See Section: General Data.</p> <p>RUNNING GEAR WHEEL BEARINGS</p> <p>Should be packed every twelve months using wheel bearing grease (conforming to specification MIL-G-10924).</p> <p>PROTECTIVE SHUTDOWN SYSTEM</p> <p>Consists of:</p> <p>A. Air discharge temperature switch. Oil pressure switch belt break switch. Engine coolant temperature switch.</p> <p>Check switches every three months for correct operation.</p> <p>Once a year, the temperature actuated switch should be tested by removing it from the unit and placing it in a bath of heated oil.</p> <p>The oil pressure switch should operate a 1 bar, the compressor temperature switch should operate at 120°C.</p> <p>BATTERY</p> <p>Keep the battery terminals and cable clamps clean and lightly greased to prevent the build up of corrosion. Keep correct electrolyte level within the cells.</p> <p>The hold-down clamp should be kept tight enough to prevent the battery from moving.</p>	<p>ATTENTION: L'huile ne doit jamais monter au-dessus du milieu du viseur. Faire l'appoint exclusivement si le niveau chute au bas du viseur, compresseur à arrêt.</p> <p>FILTRES DU MOTEUR/ FILTRES A HUILE/ FILTRES A COMBUSTIBLE</p> <p>Tous doivent être entretenus selon les instructions et comme prévu dans le manuel d'opération du moteur et d'entretien.</p> <p>SECURITES ENTRAINANT L'ARRET DU GROUPE</p> <p>Ce sont:</p> <p>A. Contact de température de décharge d'air. Contact de pression d'huile, contact de rupture de courroie. Interrupteur de température de réfrigérant de moteur.</p> <p>Vérifier tous les 3 mois le fonctionnement de ces sécurités.</p> <p>Une fois par an, contrôler le thermocontact dans un bain d'huile chauffée après l'avoir déposé.</p> <p>Le contact de pression d'huile devrait s'actionner à 1 bar, le contact de température du compresseur devrait s'actionner à 120°C.</p> <p>BATTERIE</p> <p>Pour empêcher la corrosion, les bornes et les têtes de câbles de la batterie doivent</p>	<p>SICHERHEITS-ABSCHALTSYSTEM</p> <p>Bestehend aus:</p> <p>A. Luftaustritts - Temperaturwächter. Öldruckwächter. Riemenbruchwächter. Motor-Kühlmitteltemperaturschalter.</p> <p>Funktion der Temperatur- und Druckwächter alle drei Monate kontrollieren.</p> <p>Der Öldruck wächter muß 1 bar, der Kompressor-temperatur-wächter bei 120° ansprechen.</p> <p>BATTERIE:</p> <p>Batterie und Kabelklemmen sauberhalten und zum Schutz gegen Korrosion leicht einfetten. Für den richtigen Elektrolytstand in den Batteriezellen sorgen. Die Halterung muß fest genug sitzen, um Verschieben der Batterie zu verhindern.</p> <p>ACHTUNG</p> <p>Vor allen Wartungsoder Reparaturarbeiten die Batterieabkabel abtrennen.</p> <p>LUFTFILTERELEMENT</p> <p>Luftfilterelement täglich kontrollieren und immer darauf achten, daß sie in Ordnung sind. Wenn der Kompressor und der Motor gegen Schmutz und Staub geschützt werden sollen, müssen die Luftfilterelement regelmäßig</p>	<p>rispetto al centro del vetrino.</p> <p>DISPOSITIVI D'ARRESTO DI SICUREZZA</p> <p>Si distinguono in :</p> <p>A. Termosato per scarco aria. Pressostato olio. Interruttore di rottura cinghia. Interruttore Temperatura Raffreddamento Motore.</p> <p>Controllare i dispositivi di sicurezza almeno ogni 3 mesi.</p> <p>L'interruttore per la temperatura dell'olio dev' essere in grado d'entrare in finzione alla pressione di 1 bar.</p> <p>La pressione dell'olio dev'essere di 1 bar; il termostato del compressore deve entrare in finzione a 120°C.</p> <p>BATERIA</p> <p>Mantenere i contatti e i morsetti puliti e leggermente ingrassati per evitare corrosione. Mantenere il corretto livello dell'elettrolite. Le regette di fissaggio devono essere sufficientemente strette per evitare spostamenti della batteria.</p>	<p>tienen mantenimiento adecuado.</p> <p>ACEITE DEL COMPRESOR</p> <p>Cambio de aceite son necesarios cada 500 horas de trabajo o cada seis meses según lo que ocurra primero.</p> <p>ADVERTENCIA: Es imprescindible que el nivel del aceite nunca se encuentre más arriba del centro del indicador. Añade aceite sólo cuando el compresor esta parado.</p> <p>SISTEMA DE PARADA PROTECTIVA</p> <p>Consiste en :</p> <p>A. Interruptor de temperatura de descarga de aire. Interruptor de la temperatura del refrigerante del motor.</p> <p>Para asegurarse que los interruptores estén funcionando bien contrólelos cada tres meses.</p> <p>Una vez al año se debe controlar el funcionamiento del interruptor / temperatura. Sáquelo de la unidad y póngalo en un baño de aceite calient.</p>	<p>٥ - الاطارات /ضغوط الاطارات راجع قسم « معطيات عامة » .</p> <p>٦ - تروس التشغيل محامل العجلات يجب حشوها كل ١٢ شهرا مستخدما شحم محامل العجلات (الذي يفي المواصفات مل - جي - ١٠٩٢٤) .</p> <p>٧ - نظام الايقاف الوقائي يتألف من :</p> <p>أ) مفتاح حرارة تفريغ الهواء . مفتاح ضغط الزيت . مفتاح قطع السير ، مفتاح حرارة مبرد المحرك</p> <p>اكتشف على المفاتيح كل ثلاثة شهور للتأكد من انها تعمل على نحو صحيح .</p> <p>يجب القيام بفحص المفتاح المنشط حراريا مرة في السنة وبنزعه من الوحدة ووضعه في مغطس من الزيت المسخن .</p> <p>يجب ان يعمل مفتاح ضغط الزيت بقدر ١ بار ، ومفتاح حرارة الكباس عند ١٢٠ درجة مئوية .</p> <p>٨ - البطارية احفظ أطراف البطارية ومشابك الكبلات نظيفة ومشحمة قليلا ومنع تجمع الصدا . احفظ بالالكتروليت عند المستوى الصحيح داخل الخلايا . يجب الاحتفاظ بكامطات التثبيت مربوطة باحكام لكي تمنع البطارية من ان تتحرك</p>

MAINTENANCE

CAUTION: Always disconnect the battery cables before performing any maintenance or service.

AIR FILTER ELEMENTS

The air filter elements should be inspected daily. The restriction indicator will show green to indicate a serviceable filter. When indicator shows red the element must be changed.

When changing elements, clean inside canisters to maintain perfect sealing.

Inspect all hoses and clamps on "Clean Air" side. Any defects should be corrected immediately as neglect in this area will result in early engine or air end failure.

In the event that a filter element must be reused immediately, maintenance of the element should be performed as follows:

Direct compressed air through the element in the direction opposite to the normal air flow through the element. Be sure to keep the nozzle at least one inch (25.4 mm) from the pleated paper.

CAUTION: To prevent damage to the filter element, never exceed a maximum air pressure of 100 psig (6.9 Bar). Compressed air cleaning is recommended

ENTRETIEN

être à tout moment propres et graissées. Rétablir systématiquement le niveau d'électrolyte de chaque élément. Le serrage des ferrures de retenue doit suffire à immobiliser la batterie.

ATTENTION: Débrancement obligatoire des câbles de batterie avant toute intervention d'entretien.

FILTRES A AIR (Eléments)

Les éléments du filtre à air font l'objet d'un contrôle quotidien. L'indicateur de colmatage restera vert tant que le filtre est bon à l'usage. Quand l'indicateur deviendra rouge l'élément devra être changé.

Quand on change les éléments, nettoyer l'intérieur des cartouches afin d'obtenir un joint parfait.

Inspecter toutes les durits et les brides du côté "air propre". Toutes anomalies devraient être immédiatement rectifiées comme toute négligence dans cette partie entraînerait une défaillance du terminal d'air.

S'assurer que toutes les brides et joints sont bien serrés et qu'il n'y a pas de fuite dans le conduit. Dans le cas où un élément de filtre devrait être réutilisé immédiatement, son entretien devrait être exécuté de la façon suivante: Diriger l'air comprimé à travers l'élément dans la direction

WARTUNG

erneuert/gewartet werden.

Bei Modellen mit Verschmutzungsanzeiger steht die Anzeige normal im grünen Feld und zeigt die Betriebsbereitschaft des Filters an. Wenn die Anzeige im roten Feld steht und der Kompressor unter Vollast arbeitet, das Filterelement wie folgt reinigen oder wechseln:

Wenn ein Filterelement sofort wiederverwendet werden muß, wie folgt vorgehen:

Element gegen die normale Strömungsrichtung mit Luft durchblasen. Düse auf und abwärtsbewegen, während das Element gedreht wird. Düse nicht näher als 25,4 mm an das Element heranbringen.

ACHTUNG: Damit das Filterelement nicht beschädigt wird, mit höchstens 6,9 Bar arbeiten. Diese Art der Reinigung wird dann empfohlen, wenn das Element sofort wiederverwendet werden soll. Gewaschene Element vor dem Wiedereinbau gründlich trocknen.

ANMERKUNG: Es wird sofortiger Einbau eines neuen Elements empfohlen, damit der Kompressor möglichst bald wieder in Betrieb gehen kann. In der Zwischenzeit das alte Element reinigen, trocknen und für später aufbewahren.

Verschmutzungsanzeiger, falls

MANUTENZIONE

ATTENZIONE: Staccare sempre i cavi prime di procedere a qualsiasi manutenzione o riparazione.

FILTRI ARIA

Filtri elementi filtranti devono essere controllati giornalmente.

L'indicatore d'ingorgo indica un filtro in buone condizioni tramite il color verde. Se il medesimo indicatore presenta il color rosso vuol dire che l'elemento dev'essere sostituito.

Quando si scambiano gli elementi, è necessario pulire l'interno della scatola filtro per continuare ad avere una tenuta perfetta.

Tutti i tubi flessibili e fascette stringitubo dalla parte "aria pulita" vanno esaminate attentamente rettificando subito un qualsiasi difetto. Se non si segue quest'avvertenza si corre il rischio d'avere dei guasti prematuri sul motore o nel sistema ad aria compressa.

Se è possibile riutilizzare lo stesso elemento filtrante procedere come segue: soffiare il filtro con aria compressa dirigendo il getto in senso opposto al normale senso di aspirazione con movimento rotario, avendo cura di lasciare almeno un pollice (25,4 mm) fra l'ugello e la carta del filtro.

MANTENIMIENTO

El interruptor de presión de aceite debería funcionar a 1 bar, el interruptor de temperatura del compresor debería funcionar a 120°C.

BATERIA

Mantenga los terminales y las pinzas de los cables limpios y ligeramente cubiertos de gras para así prevenir la formación de corrosión. Mantenga el nivel correcto electrolito en los elementos. Las grampas deben estar bien apretadas para evitar el movimiento de la batería.

ADVERTENCIA: Siempre hay que desconectar los cables de la batería antes de hacer cualquier trabajo de servicio o mantenimiento.

ELEMENTOS DEL FILTRO DE AIRE

Se debe examinar los elementos del filtro de aire todas los días.

Si la señal del indicador de restricción es verde el filtro es servible. Cuando la señal es roja se debe cambiar el elemento.

Al momento de cambiar el elemento limpie el interior del filtro para así conservar un sello perfecto.

Revise todas las mangueras y grampas en el lado del "aire

تنبيه : افصل كبلات البطارية دائما قبل القيام بأي أعمال صيانة أو خدمة .

عناصر مرشحات الهواء

يجب فحص عناصر مرشحات الهواء يوميا . وعندما يظهر مؤشر التحديد أخضر فهذا يدل على أن المرشح صالح للخدمة . ولكن عندما يظهر مؤشر أحمر فينبغي تغيير العنصر .

عند تغيير العنصر ، نظّف العدسة الداخليه للحصول على سد محكم تماما .

تفقد كل الحراطيم والمسكات الموجودة على ناحية « هواء نقي » . يجب اصلاح أي خلل على الفور ، إذ ان اهمال في هذه المنطقة سيتبع عنه عطل مبكر للمحرك أو لفتحة التهوية .

وفي حالة إعادة الاستعمال الفورية لعنصر المرشح . يجب صيانة العنصر كالتالي :

وجّه هواء مضغوط عبر العنصر باتجاه معاكس لدفق الهواء العادي . حرّك الصنبور إلى الأعلى ولأسفل مع تحريك العنصر بشكل دائري . تأكد من المحافظة على الصنبور على مسافة بوصة واحدة (٤ , ٢٥ مم) على الأقل من الورقة ذات الطيات .

تنبيه : لمنع تلف عنصر الترشيح ، لا تتجاوز مطلقا ضغط الهواء الأقصى البالغ ١٠٠ باوند في البوصة المربعة (٦ , ٨٩ بار) . وينصح بالتنظيف

MAINTENANCE

whenever an element must be reused immediately.

COOLING FAN DRIVE

Periodically check that the fan mounting bolt in the fan hub has not loosened. If, for any reason it becomes necessary to remove the fan or to retighten the fan mounting bolt, apply a good grade of commercially available thread-locking compound to the bolt threads and torque the bolt to 18 lbs. ft. (24Nm). Fan belt should be checked regularly for wear.

ENGINE WATER COOLER/COMPRESSOR OIL COOLER

When grease, oil and dirt accumulate on the exterior surfaces of the coolers, its efficiency is impaired. Each month it is recommended that the coolers be cleaned by directing compressed air carrying, if possible, a non-flammable safety solvent through the core of the coolers. This should remove the accumulation of grease, oil and dirt from the exterior of the coolers core so that the entire cooling area can transmit the heat of the lubricating and cooling oil and coolant mixture to the air stream.

HOSES

Every 500 hours of operation it is necessary to inspect all of the intake lines to and from the air cleaners, and all of the flexible hoses used for air lines, oil

ENTRETIEN

opposée à celle que suit normalement le circuit d'air à travers l'élément. Bouger la tuyère de haut en bas, tout en faisant tourner l'élément. Tenir la tuyère à environ 25,4 mm.

ATTENTION: Afin d'éviter d'endommager l'élément, la pression d'air ne doit jamais excéder 6,9 bars (100 psig).

Le nettoyage à l'air comprimé est recommandé dans tous les cas où un élément doit être réutilisé immédiatement. Un élément lavé doit être séché soigneusement avant son emploi.

COMMANDE DU VENTILATEUR DE REFROIDISSEMENT

Vérifier périodiquement que le boulon de montage du ventilateur dans le moyeu du ventilateur ne s'est pas desserré. Si, pour quelque raison que ce soit, il s'avère nécessaire d'ôter le ventilateur ou de resserrer le boulon de montage du ventilateur, enduire d'un produit de verrouillage de pas de bonne qualité, les filets du boulon et appliquer un couple de torsion de 18 livres pied (24Nm). La courroie du ventilateur devrait être inspectée régulièrement afin de contrôler son usure.

REFROIDISSEUR D'EAU DE MOTEUR/REFROIDISSEUR D'HUILE DE COMPRESSEUR

Quand il s'accumule de la

WARTUNG

vorhanden, weider auf Grün einstellen. Zu diesem Zweck auf den Anzeiger oder Auslöser drücken.

11 VENTILATORANTRIEB

Regelmäßig nachprüfen, ob sich die Ventilatorbefestigungsschraube in der Nabe gelockert hat. Wenn aus irgendeinem Grund der Ausbau des Ventilators oder das Nachstellen der Befestigungsschraube erforderlich wird, Gewinde mit einem guten handelsüblichen Gewindearretiermittel behandeln und die Schraube auf 18 lbs ft (24 Nm) anziehen. Ventilatorriemen regelmäßig auf Verschleiß untersuchen.

MOTOR-WASSERKÜHLER/ KOMPRESSOR-ÖLKÜHLER

Die Leistungsfähigkeit der Kühleraggregate wird beeinträchtigt, wenn Öl, Fett oder ander Verschmutzungen sich an der Außenseite der Kühler ansetzen. Es wird vorgeschlagen, daß die Kühler jeden Monat mit einer Mischung von Druckluft und nicht endzündbarem Lösungsmittel ausgewaschen werden. Dieser Vorgang sollte die verschmutzung entfernen und so versichern, daß die ganze Außenseite die Hitze der Kühler, des Öls und kühlmittels dem kühlendenden Luftstrom ausgesetzt wird.

MANUTENZIONE

ATTENZIONE: Per evitare danni ai filtri non superare mai una pressione di mandata di 100 psi (7,03 kg/cm²). La pulizia del filtro con aria compressa è consigliabile solo quando deve essere immediatamente rimesso in servizio. Un elemento lavato deve essere lasciato asciugare opportunamente prima di essere riutilizzato.

Se il motocompressore deve essere subito rimesso in servizio, si raccomanda di usare un filtro nuovo. Si può così soffiare e lavare il vecchio immagazzinandolo persse usato di nuovo come ricambio.

Se esiste, ripristinare anche l'indicatore di efficienza prendendo sul fondo finché riappare il verde.

VENTOLA DI RAFFREDDAMENTO

E necessario controllare periodicamente che il bullone di montaggio della ventola non si sia svitato. Se per qualsiasi motivo bisogna smontare la ventola oppure stringere di nuovo l'apposito bullone di montaggio, si consiglia d'applicare sul filetto del bullone uno dei normali composti bloccavite prima d'applicare al bullone una coppia di 24 Nm. La cinghia della ventola di raffreddamento dev'essere esaminata ad intervalli regolari per rilevarne l'eventuale usura.

MANTENIMIENTO

limpio". Corrija cualquier defecto de inmediato : en ésta área el descuido resultará en una avería prematura del motor o del compresor.

En caso de que un elemento del filtro tuviera que un elemento del filtro tuviera que volver a usarse de inmediato, el mantenimiento del elemento será como sigue:

Pase aire comprimido por el elemento en el sentido contrario al del flujo normal. Mover la boquilla de arriba a abajo, haciendo girar el elemento al mismo tiempo. Asegúrese que la boquilla no llegue a menos de una pulgada (25.4 mm) del papel plegado.

ADVERTENCIA : Para evitar daños al elemento de filtro, nunca llegue a una presión más alta de 100 psi (6.9 Bar). Se recomienda la limpieza con aire comprimido cuando es necesario el reuso inmediato de un elemento lavado tiene que estar completamente seco antes del re-uso.

NOTA: Se recomienda encaradamente que un elemento nuevo sea empleado tan pronto sea posible para asegurar el funcionamiento continuo de la unidad. De esta manera el elemento primero se puede lavar u guardar como reemplazo en el futuro.

بواسطة الهواء المضغوط كلما توجب إعادة استخدام العنصر فوراً ويجب تخفيف العنصر الذي جرى تنظيفه جيداً قبل إعادة استخدامه .

١١ - مقود مروحة التبريد

اكتشف على فترات منتظمة للتحقق من ان مسبار حامل المروحة الموجود في قبة المروحة لم يرتخي . وإذا اقتضى الأمر لأي سبب كان القيام بنزع المروحة أو احكام ربط مسبار حامل المروحة ، ضع بعضاً من أحد المركبات الكيماوية عالية الجودة المتوفرة تجارياً الخاصة باحكام المستنات على أسنان المسبار واحكم عزم لي المسبار بقدر ١٨ باوند/قدم (٢٤ ان ام) . يجب الكشف دورياً على سير المروحة بحثاً عن حدوث أي بلى .

مبرد ماء المحرك/مبرد زيت الضاغط

عندما يتجمع الشحم والزيت والأوساخ على السطوح الخارجية للمبردات فإن ذلك يضعف فعاليتها . ويوصى تنظيف المبردات بتوجيه هواء مضغوط يحمل ، إذا أمكن ، محلولاً مأمون غير قابل للاشتعال عبر جوف المبردات . هذا من شأنه إزالة الشحم والزيت والأوساخ المتجمعة من خارج المبردات لتصبح منطقة التبريد بكاملها قادرة على نقل حرارة زيت التبريد والتزيق وخليط التبريد إلى مجرى الهواء .

MAINTENANCE

lines and fuel lines.

All components of the engine cooling air intake system should be checked periodically to keep the engine a peak efficiency.

FUEL SYSTEM

At 500 hour intervals it is necessary to change the fuel filter and clean the lift pump sediment chamber.

At 2500 hour intervals it is necessary to service the fuel atomisers. Refer to sections C and N in the engine workshop manual.

ENGINE ANCILLIARY EQUIPMENT

Several propriety items attached to the engine require servicing at 2500 hour intervals. Refer to section C in the engine workshop manual.

FUEL SYSTEM

The fuel tank should be filled daily or every eight hours. To prevent condensation in the fuel tank it is advisable to top up after compressor is shutdown or at the end of each working day. Every six months the drain plug should be removed from the tank draining any sediment or accumulated condensate.

ENTRETIEN

graisse, de l'huile et du cambouis sur les surfaces extérieures du refroidisseur, son efficacité en est affectée. Chaque mois, il est recommandé de nettoyer les refroidisseurs par la projection à travers l'âme du refroidisseur d'un jet d'air comprimé portant, si possible, un solvant de sécurité ininflammable. Ceci devrait éliminer l'accumulation de graisse, d'huile et de cambouis de l'extérieur du refroidisseur pour que la surface de refroidissement entière puisse transférer la chaleur de l'huile de graissage et de refroidissement et la chaleur du mélange réfrigérant dans l'atmosphère.

FLEXIBLES

Toutes les 500 h de fonctionnement il est nécessaire de contrôler chaque conduit d'arrivée et de sortie d'air des filtres, et tous les raccords souples d'air, d'huile et de gazole.

Tous les composants du dispositif d'admission d'air de refroidissement du moteur doivent faire l'objet d'un contrôle périodique pour permettre au moteur de fonctionner à rendement maximum.

SYSTEME DE COMBUSTIBLE

A intervalles de 500 heures, il est nécessaire de changer le filtre à combustible et de nettoyer la chambre à

WARTUNG

SCHLÄUCHE

Alle 500 Betriebsstunden müssen alle Luftfilterleitungen und alle in dem Luft-, Öl- und Kraftstoffleitungen zum Einsatz kommenden Schläuche überprüft werden.

Da Kompressor und Motor elastisch gelagert, die Luftfilter jedoch starr befestigt sind, sind flexible Verbindungen eine unerläßliche Voraussetzung.

Zum Schutz gegen Luftaustritt müssen alle Gummiverbindungen und die Schraubverschellen der Schläuche absolut fest sitzen. Regelmäßige Untersuchung dieser Verbindungen auf Verschleiß ist daher unerläßliche, wenn sich die regelmäßige Wartung der Luftfilter auch lohnen soll. Das Eindringen staubiger Luft in die Brennkammer des Motors oder in den Kompressor führt zu unvermeidlichem frühzeitigem Motor und Kompressor Verschleiß.

Alle Kuhlluftansaugkanäle regelmäßig kontrollieren, um die Spitzenleistung des Motors sicherzustellen.

MANUTENZIONE

RADIATORE DELL'ACQUA DEL MOTORE/RADIATORE COMPRESSORE DELL'OLIO

Quando del grasso, olio o polvere si accumulano sulle superfici esterne dei radiatori, la loro efficienza viene ridotta. Si consiglia che tutti i meati radiatori vengano puliti facendo passare attraverso la massa radiante dell'aria compressa che contenga, se è possibile, un solvente di sicurezza non infiammabile. Questa operazione dovrebbe essere sufficiente per rimuovere il grasso, l'olio e la polvere o se si sono accumulati sulle parti esterne in modo che l'intera area di raffreddamento possa trasmettere il calore dell'olio di lubrificazione e di raffreddamento, e della miscela refrigerante, alla corrente dell'aria.

TUBAZIONI

Ogni 500 ore di funzionamento è necessario controllare le tubazioni aria che arrivano e partono dai filtri, le tubazioni flessibili dell'aria, dell'olio e della nafta.

Tutti i componenti del sistema di filtraggio e di raffreddamento devono essere controllati periodicamente per mantenere il motore in perfetta efficienza.

MANTENIMIENTO

Si existe, vuelva a poner el indicador de limpieza en la posición verde. Para hacer esto apriete la parte superior del indicador.

REFRIGERADOR DEL AGUA DEL MOTOR/REFRIGERADOR DE ACEITE DEL COMPRESOR

Cuando se acumula grasa, aceite y suciedad en las superficies exteriores de los refrigeradores, se perjudicará su eficacia. Se recomienda cada mes limpiar los refrigeradores mediante aire comprimido conteniendo, si es posible, un solvente no inflamable a través del núcleo de los refrigeradores. Con esta operación se eliminará la acumulación de grasa, aceite y suciedad exterior del núcleo de los refrigeradores, de modo que el área completa de enfriamiento pueda transmitir al calor de la mezcla de aceite lubricante y refrigerador al caudal de aire.

MANGUERAS

Cada 500 horas de trabajo es necesario examinar todos los tubos de admisión que entran a y salen de los limpiadores de aire, y también todas las mangueras flexibles usadas para aire, aceite y combust.

El diseño de estas unidades requiere que el motor y el compresor sean montados elásticamente, en combinación con filtros de aire rígidos,

الخراطيم

من الضروري ، كل ٥٠٠ ساعة تشغيل ، تفقد جميع خطوط السحب الواصلة من منظفات الهواء وإليها ، وجميع الخراطيم المرنة المستعملة لأنابيب الهواء ، والزيت والوقود .

وينبغي تفقد كافة أجزاء نظام ادخال هواء تبريد المحرك دورياً للمحافظة على أداء المحرك في أعلى مستوياته .

نظام الوقود

في فترات مقدارها ٥٠٠ ساعة يستوجب ابدال مرشح الوقود وتنظيف حجرة الترسيب في المضخة الرافعة .

في فترات مقدارها ٢٥٠٠ ساعة يستوجب صيانة مرذاذ الوقود . ارجع إلى القسمين س و ن في كتاب الورشة للمحرك .

أدوات المحرك الاضافية

هناك عدة أصناف خاصة مرتبطة بالمحرك تحتاج إلى صيانة في فترات مقدارها ٢٥٠٠ ساعة . ارجع إلى قسم س من كتاب الورشة للمحرك .

يجب ملء خزان الوقود يوميا أو كل ثنائي ساعات . ولتجنب التكتيف في خزان الوقود ، ينصح بتعبئته حتى القمة بعد إيقاف عمل الضاغط . أو في نهاية كل يوم عمل . ويجب نزع سدادة التصريف من خزان الوقود كل ستة أشهر ، لتصريف أية مادة مترسبة . أو نتائج تكتيف متجمع .

dédiments de la pompe élévatrice. A intervalles de 2500 heures, il est nécessaire d'assurer le service des pulvérisateurs de combustible. Voir les sections C et N dans le manuel d'atelier du moteur.

EQUIPEMENTS AUXILIAIRES DE MOTEUR

Certains ensembles de marque fixés au moteur exigent un entretien à intervalles de 2500 heures. Voir la section C dans le manuel d'atelier du moteur.

RESERVOIR GAZOLE

Le plein se fait tous les jours ou toutes les 8 h. Pour éviter toute présence d'eaux de condensation dans le réservoir de gazole, il est conseillé de

KRAFTSTOFF-SYSTEM

Es ist notwendig, daß der Kraftstoff-Filter alle 500 Betriebsstunden gewechselt wird und der Bodensatz aus der Saugpumpe entfernt wird. Die Kraftstoff-Einspritzdüsen müssen alle 2500 Betriebsstunden einer Wartung ausgesetzt werden. Für weitere Einzelheiten der Wartung siehe Abschnitte C/L des Motor-Reparaturhandbuches.

MOTOR-ZUSATZGERÄTE

Verschiedene an den Motor angebaute Zusatzgeräte müssen alle 2500 Betriebsstunden gewartet werden. Siehe Abschnitt C des Motor-Reparaturhandbuches für weitere Einzelheiten.

ACHTUNG: Der Kraftstofftank solle nie ganz leer gefahren werden da sonst Einspritzpumpe, Leitungen und Filter entlüftet werden müssen. Entlüftungsanweisungen nach Angabe des Motorherstellers der Motorbetriebsanleitung entnehmen.

Nach Wartungsarbeiten, in welchen die Kraftstoffleitung zerlegt wird, muß die Anlage ebenfalls vor Anlassen des Motors entlüftet werden.

SISTEMA DI ALIMENTAZIONE

Ad intervalli di 500 ore lavorative, è necessario cambiare il filtro del carburante e pulire la camera della pompa in cui si è formato il deposito. Ad intervalli di 2500 ore sarà necessario ispezionare e pulire i pulverizzatori del carburante. Vedere le sezioni C ed N nel Manuale di Officina per il motore.

ACCESSORI SUSSIDIARI PER IL MOTORE

Molte parti speciali incluse nel motore avranno bisogno di ricevere un servizio di manutenzione ogni 2500 ore lavorative. Vedere la sezione C nel Manuale di Officina per il motore.

y conexiones flexibles entre las partes son absolutamente imprescindibles.

Es también necesario que no haiga escape de aire alguno y para este fin asegúrese que todas las juntas de caucho y las grampas tipo tornillo de las mangueras están firmemente apretadas. Una inspección regular de estas conexiones es necesario para evitar desgastes o roturas además de los filtros de aire. La introducción de aire cargado de polvo o una mala filtración en la entrada pueden originar sin duda alguna el desgaste prematuro del motor y del compresor.

Todos los componentes del sistema de entrada de aire de refrigeración del motor deberán ser verificados periódicamente con el fin de mantener en el motor su máximo rendimiento.

SISTEMA DE COMBUSTIBLE

A 500 horas de intervalo será necesario cambiar el filtro del combustible y limpiar la cámara de sedimentos de la bomba inyectora. A 2500 horas de intervalo será preciso hacer un servicio en los atomizadores del combustible. Referirse a las secciones C y N en el Manual del taller del motores.

EQUIPO AUXILIAR DEL MOTOR

Varios elementos patentados instalados en el motor requieren servicio a 2500 horas de intervalo.

MAINTENANCE	ENTRETIEN	WARTUNG	MANUTENZIONE	MANTENIMIENTO	الصيانة
E.E.C. T-BAR BRAKE CABLE REPLACEMENT	REPLACEMENT DUE CABLE DE FREIN A BARRE DE TORSION EEC	KABELERSATZ	PAGINI MANUTENZIONE (PARTI FUNZIONANTI)	EEC REEMPLAZO DE CABLES PARA FRENOS BARRA-T	سلك استبدال مكبح القضيب التائي (EEC)
1. Brake Lever Eylet	1. Oeillet du levier de frein	1. Öse Bremshebel	1. Occiello leva del freno	1. Ojete palanca freno	١ - عروة عتلة المكبح
2. Cable Ball End	2. Extrémité à rotule du câble	2. Kabelkugelende	2. Estremità sfera cavo	2. Punta de bola del cable	٢ - نهاية سلك الكرة
3. Fixed Half	3. Moitié fixe	3. Feststehende Hälfte	3. Metà fissa	3. Medio fijo	٣ - النصف المثبت
4. External Cable Ferrule	4. Virole externe du câble	4. Äußere Kabelzwinge	4. Virola cavo esterna	4. Frula de cable externo	٤ - حلقة السلك الخارجي
5. Loose Half	5. Moitié mobile	5. Lose Hälfte	5. Metà libera	5. Medio suelto	٥ - النصف السائب
6. Backplate	6. Plaque d'appui	6. Rückplatte	6. Piastra di fondo	6. Placa trasera	٦ - صفيحة خلفية
To Fit New Cable:-		Biem Einsetzen eines neun Kabels:-	Per fissare il nuovo cavo:-	Para montar cable nuevo:-	من أجل تركيب سلك جديد :
A. Do Not Remove Hub Assy	Pour monter un nouveau câble:-	A. Nabenmontage nicht entfernen	A. Non rimuovere il gruppo mozzo	A. No sacar conjunto del cubo	أ - يجب عدم إزالة مجموعة القب
B. Remove Loose Half of Holder	A. Ne pas démonter le moyeu	B. Loosen Hälfte der Halterung entfernen	B. Rimovere la metà libera della staffa di supporto	B. Sacar medio suelto del soporte	ب - أزرع نصف الحامل السائب
C. Insert Cable Ball End in Cast Eylet	B. Déposer la moitié mobile du dispositif de fixation	C. Kabelkugelende in die gegossene Öse einführen	C. Inserire Estremità sfera cavo nell'occhiello fuso	C. Introducir punta de bola del cable en el ojete	ج - أدرج سلك نهاية الكرة في قالب العروة
D. Replace Loose Half	C. Introduire la rotule du câble dans l'oeillet moulé	D. Lose Hälfte weider einsetzen	D. Rimettere a posta la metà libera	D. Reemplazar medio suelto	ح - استبدل النصف السائب
E. Fit External Ferrule Over Holder	D. Remonter la moitié mobile	E. Äußere Zwinge über der Halterung anbringen	E. Fissare virola esterna sulla staffa di supporto	E. Montar férulaexterna sobre el soporte	خ - ثبت الحلقة الخارجية فوق الماسك
	E. Placer la virole externe au dessus du dispositif de fixation.				

SPEED AND PRESSURE
REGULATOR ADJUSTING
INSTRUCTIONS

REGLAGE DU REGULATEUR
DE VITESSE ET DE
PRESSION

DRUCK - UND
DREHZAHLEGLER

ISTRUZIONI PER LA TARATURE E
DEL REGOLATORE DE
PRESSIONE E DI VELOCITA'

REGULACION DEL
REGULADOR DE PRESION
Y DE VELOCIDAD

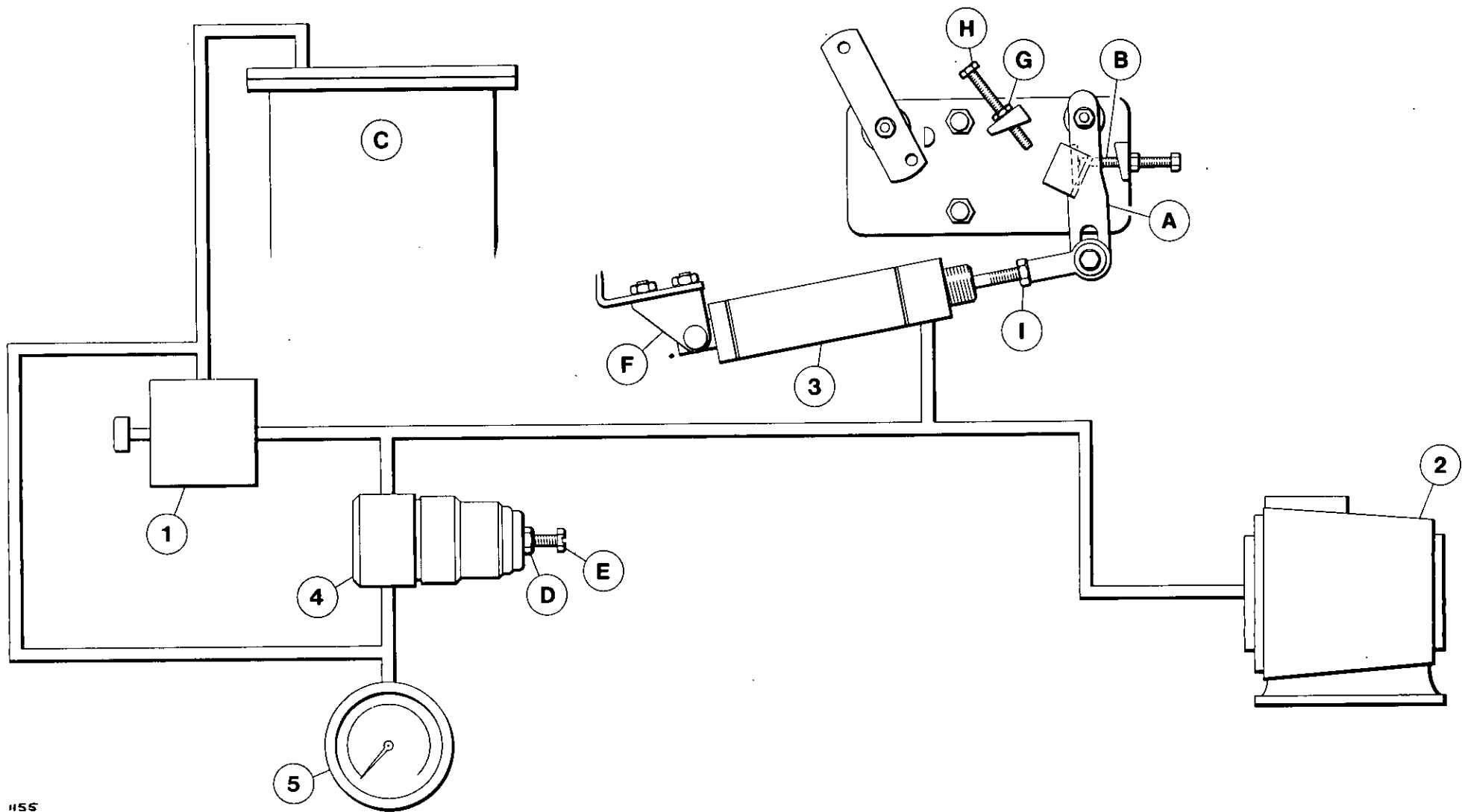

T 1155

5.0

SPEED AND PRESSURE REGULATOR ADJUSTING INSTRUCTIONS	REGLAGE DU REGULATEUR DE VITESSE ET DE PRESSION	DRUCK - UND DREHZAHLEGLER	ISTRUZIONI PER LA TARATURA E DEL REGOLATORE DE PRESSIONE E DI VELOCITA'	REGULACION DEL REGULADOR DE PRESION Y DE VELOCIDAD	تعليمات تعديل منظم الضغط والسرعة
Normally regulation requires no adjusting, but if proper adjustment is lost, proceed as follows:	Normalement la régulation ne demande aucun réglage mais si cela est nécessaire, procéder comme suit.	Einstellung: Normalerweise ist der Regler wartungsfrei. Falls jedock eine Nachstellung erforderlich wird, wie folgt vorgehen:	Normalmente il regolatore non richiede interventi. Se la taratura originale risultasse alterata procedere come segue:	Normalmente la regulación no necesita ajustes, pero si esto fuera necesario proceda según se indica a continuación.	لا يتطلب تنظيم الضغط عادة أي تعديل، إلا أنه، في حال فقدان التعديل الصحيح، اتبع الاجراءات التالية:
BEFORE STARTING ENGINE	AVANT DE D'EMARRER	VOR DEM ANLASSEN DES MOTORS	PRIMA DI METTERE IM MOTO	ANTES DE ARRANCAR EL MOTOR	قبل البدء بتشغيل المحرك
1. Inspect throttle arm 'O' on engine governor to see that it is resting against full speed stop 'E'.	1. Examiner le levier 'O' du régulateur moteur pour voir s'il est en appui contre la butée de pleine vitesse 'E'.	1. Nachprüfen, ob Reglergestänge 'O' fest am Anschlag 'E' anliegt.	1. Controllare che la leva 'O' del tirante comando motore appoggi contro il fondocorsa 'E' del regolatore.	1. Verificar que la palanca 'O' está apoyada contra el soporte 'E' de plena velocidad.	١ - افحص ذراع الصمام الخائق 'O' على حاكم سرعة المحرك، للتأكد من ارتكازها على مصد توقيف السرعة كلياً 'E'.
2. Loosen locknut C and turn screw B anti-clockwise until no tension is felt on screw. Now turn screw one full turn clockwise.	2. Desserrer le contre-écrou C et tourner la vis B dans le sens contraire des aiguilles d'une montre jusqu'à ce fasse sentir sur. Alors tourner la vis d'un tour complet dans le sens des aiguilles d'une montre.	2. Gegenmutter Clockern und Schraube B nach links drehen, bis keine Spannung mehr fuh 1 bar ist. Daraufhin Schraube um eine Drehung nach rechts drehen.	2. Allentare il dado di fermo C e quindi girare la vite B in senso antiorario fino a che non si percepisce alcuna tensione sulla vite stessa. A questo punto si fa fare in giro completo in senso orario alla vite di regolazione.	2. Aflojar la contratuerca C y girar el tornillo B en sentido contrario a las agujas del reloj hasta que no se seguida atornillar el tornillo una vuelta completa en el sentido de las agujas del reloj.	٢ - صمولة الاحكام 'ج' وأدر البرغي 'ب' في عكس اتجاه عقارب الساعة إلى ان يتلاشى كل التوتر من البرغي. والآن أدر البرغي لفة واحدة كاملة في اتجاه عقارب الساعة.
AFTER STARTING ENGINE	AFTER STARTING ENGINE	3. Kompressor warmlaufen lassen und "Start-Betrieb" Ventil "1" betätigen.	Con Macchina in moto	DESPUES DE ARRANCAR EL MOTOR	بعد البدء بتشغيل المحرك
3. Allow unit to warm up then press start-run valve '1'.	3. Laisser chauffer le groupe puis appuyer sur la valve de démarrage-marche normale "1".	4. Luftaustrittsventil außen an der Maschine öffnen und auf einen Manometerwert von 100 psi (6,9 Bar) einstellen.	3. Farla riscaldare e premere il pulsante della valvola d due vie "1".	3. Permitir que la unidad se caliente, después pulsar el botón de la válvula de dos vías '1'.	٣ - دع الوحدة تجمي، ثم اضغط على صمام بدء التشغيل/التدوير '١'.
4. Open and adjust service valve on outside of machine to maintain 100 psig (6.9 bar) on discharge pressure gauge.	4. Ouvrir et régler la valve de refoulement située à l'extérieur du groupe de sorte que le manomètre de refoulement indique 100 psi (6,9 bars).	5. Drauf achten, daß ein Druck von 100 psi (6,9 Bar) aufrecht erhalten wird, und Reglerschraube B drehen, bis der Drosselklappenhebel O gerade vom Anschlag E abgeht.	4. Aprire parzialmente i rubinetti di servizio per stabilizzare la pressione di mandana su 100 psi (6,9 bar).	4. Abra y ajuste la válvula de servicio en la parte exterior de la máquina hasta mantener 100 psi (6.9 Bar) en el manómetro de descarga presión.	٤ - افتح صمام الخدمة الواقع خارج الماكينة، وقم بتعديله للمحافظة على ضغط ١٠٠ باوند للبوصة المربعة (٦,٩ بار) على مقياس ضغط التصريف.
NOTE: Adjusting regulator screw clockwise will raise full speed pressure.	5. En s'assurant que la pression se mantenient bien à 100 psi (6,9 bar), ajuster la vis régulatrice B jusqu'à ce que le bras d'accélérateur o se lève juste de l'arrêt	ANMERKUNG: Bei Rechtsdrehung werden Druck und Drehzahl erhöht.	5. Verificando che la pressione si mantenga sui 100 ps i (6,9 bar), regolare l'apposita vite B fino a che il braccio della farfella O si solleva dall'arresto E.	NOTA: Si not se puede mantener una presión de 100 psi (6,9 Bar) con el motor a máxima velocidad, es decir con la palanca del acelerador "A" contra el soporte "B" ajuste el tornillo regulador "E" en sentido de las agujas del reloj hasta que la palanca "A" apenas se separa del soporte "B".	ملاحظة: إذا تعدر المحافظة على ضغط ١٠٠ باوند للبوصة المربعة (٦,٩ بار)، والمحرك بسرعة التحميل الكاملة، أي ذراع الصمام الخائق 'أ' عند المصد 'ب'، قم بتعديل لولب التنظيم 'هـ' باتجاه عقارب الساعة، إلى ان تجتاز الذراع 'أ' المصد 'ب' قليلاً.
6. Close service valve (engine) will slow to idle speed. Loosen jam nut G on air cylinder 3 and rotate air cylinder shaft H to adjust idle speed tp 1400 rpm. If still unable to obtain desired engine rpm, loosen bolts securing air cylinder mounting	REMARQUE: En vissant la vis du régulateur on augmente la pression de refoulement au régime maxi.	6. Luftaustrittsventil schließen (der Motor schaltet auf Leerlaufdrehzahl). Gegenmutter G am Druckluftzylinder 3 lockern und Leerlaufdrehzahl	NOTA: Avvitando la vite in senso orario si raggiunge i pieni giri e la massima pressione.		

SPEED AND PRESSURE REGULATOR ADJUSTING INSTRUCTIONS	REGLAGE DE REGULATEUR DE VITESSE ET DE PRESSION	DRUCK - UND DREHZAHLEGLER	ISTRUZIONI PER LA TARATURE E DEL REGOLATORE DE PRESSIONE E DI VELOCITA'	REGULACION DEL REGULADOR DE PRESION Y DE VELOCIDAD	تعليمات تعديل منظم الضغط والسرعة
<p>bracket F and rotate bracket as required. Moving air cylinder 3 toward stop E increased idle speed.</p> <p>Tighten mounting bolts and finely adjust speed (if required) using air cylinder shaft H then tighten jam nut G.</p> <p>Repeat steps 5 and 6 if necessary.</p>	<p>6. La soupape de service fermée (moteur) ralentira jusqu'à sa vitesse de relenti. Desserrer l'écrou cioncé G sur le cylindre à air 3 et faire tourner lo'arbre du cylindre à air H pour régler la vitesse de relenti à 1400t mm. S'il s'avère toujours impossible d'obrenir la vitesse désirée du moteur, desserrer les boulons maintenant le support selon les besoins. De bouger le cylindre à air vers l'arrêt E fait augmenter la vitesse de relenti.</p> <p>Serrer les boulons de montage et ajuster enfin la bitesse (si besoin est) en utilisant l'arbre du cylindre à air H puis serrer l'écrou de coincage G.</p> <p>Répéter au besion les stades 5 et 6.</p>	<p>durch Drehen der Welle H auf 1400 U/min einstellen. Wenn sich die gewünschte Motordrehzahl nicht herstellen läßt, die die Zylinderhalterung F festhaltenden Schrauben lockern und die Halterung nach Bedarf frehen. Durch Heranrücken des Zylinders 3 an den Anschlag E wird die Leertaufdrehzahl erhöht.</p> <p>Befestigungsschrauben festziehen, mit Hilfe der Welle H (falls erforderlich) die Feineinstellung vornehmen und Gegenmutter G wieder festziehen.</p> <p>Schritte 5 und 6 im Bedarfsfall wiederholen.</p>	<p>6. Chuidere la valvola di manutenzione (il motore rallenta e si mette a regime minimo). Allentare il controdado G sul cilindro-aria 3 e rotare l'albero H del aria in modo da regolare il regime minimo sui 1400 giri/min. Se non si riesce ancora ad arrivare al regime desiderato, si allentano i bulloni che fissano la mensola di sostegno F per il cilindro pneumatico; si procede quindi con il rotare la mensola stessa secondo le esigenze. Spostando il cilindro pneumatico 3 verso l'arresto E si aumentava il regime minimo.</p> <p>Stringere i bulloni di montaggio e, se ciò risulta necessario, regolare finemente il regime del motore tramite l'albero H nel cilindro pneumatico. Sringere il controdado G.</p> <p>Ripetere le fasi 5 e 6 secondo le necessità.</p>	<p>5. Asegurandose que la presión se mantenga a 100 psi (6.9 Bar), ajustar el tornillo regulador B hasta que la palanca del regulador D apenas se levanta del limitador (stop) E.</p> <p>NOTA: Girando el tornillo regulador en el sentido de las agujas del reloj elevará la presión a máxima velocidad.</p> <p>6. Cerrar la válcidad a marcha en vació. Aflojar la contratuercas G en el cilindro de aire 3 y girar el eje del clindro de aire H para regular la velocidad de vació a 1400 rpm. Si todavía fuera imposible obtener el rpm del motor deseado, aflojar los pernos que fijan el soporte del cilindro de aire F y girar el soporte en el sentido deseado. Empujar el cilindro de aire 3 hacia el limite (stop) E aumenta la velocidad en vació.</p> <p>Apretar los pernos de montaje y regular cuidadosamente la velocidad (si es necesario) usando el eje H del cilindro de aire y apretando enseguida la contratuercas G.</p> <p>Repetir los pasos 5 y 6 si fuera necesario.</p>	<p>٥ - بعد التأكد من الاحتفاظ بالضغط عند ١٠٠ باوند بالبوصة المربعة (٦,٩ بار) ، قم بتضيق برغي المنظم « ب » إلى ان يرتفع ذراع الخائق « د » قليلا عن نقطة التوقف « هـ » .</p> <p>٦ - اقلل صمام الخدمة (مستخفص سرعة المحرك إلى سرعة التباطؤ) .</p>



USE ONLY GENUINE INGERSOLL-RAND SPARE PARTS

N'UTILISER QUE LES VERITABLES PIECES DETACHEES INGERSOLL-RAND

NUR ORIGINAL INGERSOLL-RAND ERSATZTEILE VERWENDEN

USARE SOLO RICAMBI GENUINI INGERSOLL-RAND

USE SOLAMENTE REPUESTOS GENUINOS INGERSOLL-RAND

استخدم فقط قطع الغيار انجرسول - راند الأصلية

TROUBLE SHOOTING		DÉPANNAGE		FEHLERSUCHE		GUASTI		LOCALIZACION DE AVERIAS	
FAULT	CAUSE	REMEDY	FAULT	CAUSE	REMEDY	FAULT	CAUSE	REMEDY	
AIR DISCHARGE CAPACITY TOO LOW	Engine Speed Too Slow	Check Air Cylinder Check Engine Filters	ENGINE SPEED TOO LOW	Incorrect Setting to Throttle Arm	Check Setting of Throttle	ENGINE SPEED TOO LOW	Blocked Fuel Filters	Check Fuel Filter If Engine Smokes	
	Blocked Air Cleaner	Check Restriction Indicators Replace Elements if Necessary		Blocked Air Filters	Check Air Filters				
	High Pressure Air Escaping	Check for Leaks		Faulty Regulator Valve	Check Regulation System				
	Excessive Clearances in Air End								
COMPRESSOR OVERHEATS	Low Oil Level	Top up Oil Level Check for leaks	OIL BLOWS BACK INTO AIR FILTER	Faulty Unloader Valve	Check Free Operation of Unloader Valves	COMPRESSOR OVERHEATS	Dirty or Blocked Oil Cooler	Clean Oil Cooler Fins	
	Wrong Grade of Oil	Seek Advice of Oil Supplier on Oil Grade	OIL SEAL LEAKS	Improperly Fitted Seal	Replace Oil Seal				
	Defective Bypass Valve	Check Operation of Element Replace if Necessary	SAFETY VALVE BLOWS	Operating Pressure Too High	Check Setting & Operation of Regulator Valve Piping				
	Recirculation of Cooling Air	Move Machine to a Position to Avoid Recirculation		Regulator out of Adjustment					
	Faulty Temp. Shutdown	Check Operation of Switch. Replace if Necessary		Faulty Regulator					
EXCESSIVE OIL CARRIED OVER TO DISCHARGE AIR	Blocked Scavenge Line	Check Scavenger Line, Drop Tube & Orifice, Clean & Replace	UNIT PREMATURELY SHUTS DOWN	Fuel Starvation	Check Fuel Level & System	EXCESSIVE OIL CARRIED OVER TO DISCHARGE AIR	Punctured Separator Element	Replace Separator Element	
	Pressure in System Too Low	Check Min. Press. Valve or Sonic Orifice. Recheck Min. Press.		Low Engine Oil Pressure	Check Engine Oil Level & Filters				
				High Comp. Oil Temp.	Check Comp. Oil Level & Bypass Valve. Check Fan Drive				
				Switch Failure	Test Switches				
EXCESSIVE VIBRATION	Engine Speed Too Low	Check Throttle Operation. Check Engine Filters. Recheck Engine Full Speed and Idle Speed	SPECIFIC ENGINE FAULTS	Electrical Fault	Test Electrical Circuits	EXCESSIVE VIBRATION			
					Refer to Engine Workshop Manual Section D.				

TROUBLE SHOOTING	DÉPANNAGE	FEHLERSUCHE	GUASTI	LOCALIZACION DE AVERIAS
------------------	-----------	-------------	--------	-------------------------

FAUTE	CAUSE	REMEDE	FAUTE	CAUSE	REMEDE	
DECHARGE D'AIR CAPACITE TROP BASSE	Vitesse Moteur Trop Basse	Verifier Cylindre D'Air Verifier Filtrés du Moteur	VITESSE MOTEUR TROP BASSE	Mauvais Reglage Bras Accelération	Verifier Reglage Accelération	
	Filtre Air Bouche	Verifier Indicateur de Restriction Remplacer Elements au Besion		Filtres Combustible Bouches	Verifier Filtre Combustible	
	Fuite D'Air a Haute Pression	Rechercher des Fuites		Filtres a Air Bouches	Si Moteur Fume Verifier Filtre a Air	
	Jeu Excessif au Terminal D'Air			Valve Regulateur Defectueuse	Verifier Systeme de Regulation	
COMPRESSEUR SURCHAUFFE	Niveau D'Huile Trop Bas	Ajouter Huile S'Assurer Qu'il N'y a Pas de Fuite	HUILE RETOURNE DANS FILTRE A AIR	Valve de Dechargement Degetueuse	S'Assurer que Valve de Dechargement Marche Librement	
	Refroidisseur D'Huile Bouche	Nettoyer Alette du Refriodisseur D'Huile		JOINT D'HUILE FUT	Joint Mal Monte	Remplacer Joint
	Huile de Mauvais Grade	Rechercher L'Opinion du Fournisseur D'Huile sur le Grade de L'Huile	VALVE DE SECURITE EST ACTIVÉE		Pression D'Utilisation Trop Haute	Verifier Reglage et Bonne Marche de la Valve du Regulateur et de la Tuyauterie
	Valve de Derivation Defectueuse	Verifier Fonctionnement de L'Element et Remplace au Besion			Regulateur Mal Regle	
	Recirculation de L'Air en Train de Refoidir	Placer Machine dans une Position qui Empeche Recirculation	Valve du Regulateur Defectueuse			
EXCES D'HUILE VERS DECHARGE D'AIR	Circuit de Récupération	Le circuit de Récupération Tube Viseur et Orifice Nettoyer et Replacer	ENSEMBLE SE FERME PREMATUREMENT	Manque de Fuel	Verifier, Niveau du Fuel et Systeme	
	Element Separateur Creve	Remplacer Element Separateur		Pression Huile Moteur Basse	Verifier Niveau D'Huile Dans le Moteur et Filtrés	
	Pression du Systeme Trop Basse	Verifier Valve Pression Min ou Orifice Sonique Reverifier Pression Minimum		Temperature Huile Compresseur Haute	Verifier Niveau D'Huile Comp. et Valve de Derivation Verifier Marche Ventilateur	
VIBRATIONS EXCESSIVES	Vitesse Moteur Trop Basse	Verifier Operation D'Accelération, Verifier Filtrés Machine, Reverifier Vitesse Maximum Machine et Ralenti		Defalliance Electrique	Tester les Contacts	
			DEFAUTS SPECIFIQUES DU MOTEUR	Voir le manuel d'atelier du moteur, section D.		

TROUBLE SHOOTING	DÉPANNAGE	FEHLERSUCHE	GUASTI	LOCALIZACION DE AVERIAS		
FEHLER	URSACHE	BESEITIGUNG	FEHLER	URSACHE	BESEITIGUNG	
LUFTAUSSTRITTS-KAPAZITÄTZU GERING	Zu gering Motorgeschwindigkeit	Luftzylinder überprüfen Filter des Motors überprüfen	SICHERHEITSVENTIL BRENNT DURCH	Zu hoher Betriebsdruck	Einstellung und Arbeitsweise des Reflerventils sowie Leitungen überprüfen	
	Luftreiniger verstopft	Beschränkungsanzeiger überprüfen		Reglereinstellung funktioniert nicht	Leitungen überprüfen	
	Hochdruckluft entweicht	Gegebenenfalls Elemente austauschen		Fehlerhaftes Reglerventil		
	Toleranzen am Luftaustrittsende zu groß	Auf Undichtheit prüfen				
KOMPRESSOR ÜBERHEIZT	Niedriger Ölstand	Öl nachfüllen, auf Undichtheit prüfen	ÖLÜBERTRAG ZUR LUFTABGABE ZU HOCH	Spülleitung verstopft	Spülleitung prüfen, Rohre und Austrittsöffnung senken, säubern und wieder einsetzen	
	Ölkühler schmutzig oder verstopft	Kührippen säubern		Abscheiderelement durchlöchert Druck der Anlage zu niedrig	Abscheiderelement ersetzen Unterdruckventil der Anlage überprüfen oder Schলাuaustritts- öffnung. Mindestdruck nochmals prüfen.	
	Falsche Ölqualität	Vom Öllieferanten beraten lassen				
	Umlleitventil defekt	Element überprüfen gegf. austauschen		ÜBERMÄSSIGE VIBRIERUNG	Motorgeschwindigkeit zu gering	Drosselartbeitsweise nachprüfen, Motorfilter nachsehen. Motor nochmals bei vollem Lauf und nachprüfen.
	Wiederumlauf der kühlerluft	Maschine umstellen um Wiederumlauf zu vermeiden		ANLAGE SCHALTET ZU FRÜH AB	Kraftstoffmangel	Kraftstoffstand und Anlage überprüfen.
Temp. Abschalter fehlerhaft	Schalter prüfen, notf. ersetzen		Niedriger Motoröldruck	Motorölstand & Filter überprüfen		
MOTORGE- SCHWINDIGKEIT ZU NIEDRIG	Einstellung am Gasausleger	Gaseinstellung überprüfen		Hohe Kompr. Öltemperatur	Kompr. Ölstand & Umlleitventil prüfen. Gebläseantrieb überprüfen	
	Benzinfilter verstopft	Benzinfilter nachsehen		Schaltausfall	Schalter nachsehen	
	Luftfilter verstopft	Wenn der Motor raucht, Luftfilter nachsehen		Elektrischer Fehler	Elektrische Leitungen nachsehen	
	Kontrollventil fehlerhaft	Einstellsystem überprüfen	ÖLDICHTUNG UNDICHT	Dichtung falsch angebracht	Öldichtung austauschen	
ÖLDRÜCKSCHLAG IN DEN LUFTFILTER	Überdruckventil fehlerhaft	Ungehinderte Arbeitsweise des Überdruckablassventils überprüfen	BESONDERE MOTORFEHLER	Beziehen Sie sich auf das Motor-Reparaturhandbuch, Abschnitt D, für weitere Einzelheiten.		

TRUBLE SHOOTING	DÉPANNAGE	FEHLERSUCHE	GUASTI	LOCALIZACION DE AVERIAS	
GUASTO	CAUSA PROBABILE	RIMEDIO	GUASTO	CAUSA PROBABILE	RIMEDIO
VIBRAZIONE ECCESSIVE	Motore a regime troppo ridotto	Esaminare il funzionamento della farfella. Esaminare i filtri del motore. Controllare di nuovo il motore a regime massimo e minimo.	CAPACITÀ DI SPURGO ARIA TROPPO RIDOTTA	Giri del Motore Troppo ridotti	Esaminare il cilindro dell'aria compressa. Controllare i filtri del motore
MOTORE A REGIME TROPPO RIDOTTO	Impostazione sbagliata della levatta del gas	Verificare la messa a punto della farfella		Filtro dell'aria bloccato	Esaminare gli indicatori di blocco. Sostituire il filtro secondo le necessità
	Filtri del carburante bloccati Filtri dell'aria bloccati	Esaminare il filtro del carburante. Se il motore fa del fumo, verificare il filtro dell'aria.		Fuga d'aria ad alta pressione	Esaminare la possibilità di perdite d'aria
L'OLIO TORNA INDIETRO NEL FILTRO DELL'ARIA	Valvola di regolazione guasta	Controllare il sistema di regolazione	SURRISCALAMENTO DEL COMPRESSORE	Tolleranze eccessive sul lato 'aria	
	Valvola scarico guasta	Verificare e stabilire il funzionamento corretto valvola di scarico		Livello dell'olio troppo basso	Rabboccare il livello dell'olio. Veder se ci sono delle perdite
LA TENUTA DELL'OLIO PERDE	Tenuta montata in modo sbagliato	Sostituire la tenuta dell'olio		Radiatore dell'olio sporco o bloccato	Pulire le alette del radiatore
LA VALVOLA DI SICUREZZA SI SCARICA	Pressione di regime troppo elevata	Verificare l'impostazione ed il funzionamento della valvola di regolazione e tubature attinenti	Olio di viscosità sbagliata	Consultare il fornitore per stabilire il tipo d'olio giusto	
	Regolatore fuori tolleranza		Valvola di by-pass difettosa	Verificarne il funzionamento e sostituirla se risulta difettosa	
L'APPARECCHIATURA SI SPEGNE PREMATURAMENTE	Valvola di regolazione guasta		Circolazione continua dell'aria di raffreddamento	Spostare l'apparecchiatura in una posizione che impedisca una circolazione continua dell'aria	
	Mancanza di carburante	Esaminare il livello ed il sistema distribuzione del carburante	Commutatore di disinserimento temporaneo guasto	Verificarne il funzionamento e sostituirlo se risulta difettoso	
	Pressione dell'olio troppo bassa	Esaminare il livello dell'olio nel motore e gli appositi filtri	QUANTITÀ D'OLIO ECCESSIVE PRESENTI NELL'ARIA DI SPURGO	Tubo di ricupero bloccato	Esaminare il tubo di ricupero quello di sgancio pulire l'ugello e rimettere a posto il tutto
	Temperatura olio del compressore elevata	Esaminare il livello olio del compressore e la valvola di by-pass. Verificare l'azionamento della ventola		Elemento separatore forato	Sostituire l'elemento separatore
	Guasto di un commutatore	Collaudare i vari commutatori		Pressione troppo bassa	Esaminare la valvola di pressione minima oppure l'orifizio acustico. Controllare di nuovo la pressione minima
	Guasto di carattere elettrico	Collaudare i vari circuiti elettrici			

TROUBLE SHOOTING	DÉPANNAGE	FEHLERSUCHE	GUASTI	LOCALIZACION DE AVERIAS	
PROBLEMA	CAUSA	REMEDIO	PROBLEMA	CAUSA	REMEDIO
CAPACIDAD DE DESCARGA DE AIRE MUY BAJA	Velocidad del motor muy baja	Revisar cilindro de aire Revisar filtros del motor	VALVULA DE SEGURIDAD SE DESCARGA	Presión de funcionamiento muy alto	Revisar ajuste y funcionamiento de válvula reguladora y tubería
	Limpiador de aire bloqueado	Revisar indicador de restricción		Regulador fuera de ajuste	Check Fuel Filter if Engine Smokes
	Escape de aire a presión alta	Buscar escapes		Válvula reguladora defectuosa	
	Demasiado aire se queda en el compresor				
RECALIENTAMIENTO DEL COMPRESOR	Nivel de aceite bajo	Añadir aceite Buscar escapes	EXCESIVO ARRASTRE DE ACEITE AL AIRE DE DESCARGA	Línea de recuperación obstruida	Revisar línea de recuperación, tubo gotero y orificio limpiar y reemplazar
	Enfriador de aceite sucio o bloqueado	Limpiar aletas del enfriador		Elemento del separador roto	Reemplazar elemento del separador
	Grado de aceite equivocado	Pedir consejos del suministrador sobre grado de aceite		Presión en el sistema muy baja	Revisar válvula presión mínima o orificio sónico. Re-revisar presión mínima
	Válvula bypass defectiva	Revisar funcionamiento de elemento; cambiar si es necesario	VIBRACION EXCESIVA	Velocidad del motor muy baja	Revisar funcionamiento regulador Revisar filtros del motor Re-revisar motor a toda velocidad y a marcha lenta
	Recirculación de aire refrigerante	Mover la máquina a una posición que no permite recirculación			
Interrupción de temperatura defectuosa	Revisar funcionamiento de interruptor. Cambiar si es necesario				
VELOCIDAD DEL MOTOR MUY BAJA	Regulador mal ajustado	Revisar ajuste del regulador	CIERRE PREMATURO DE LA UNIDAD	Falta de combustible	Revisar sistema de nivel de nivel de combustible
	Filtros del combustible bloqueados	Revisar filtros del motor si boton humo		Presión baja aceite del motor	Revisar nivel aceite del motor y filtros
	Filtros de aire bloqueados	Revisar filtros de aire		Temperatura alta aceite comp.	Revisar nivel aceite comp. y válvula bypass. Revisar impulsador del ventilador
	Válvula reguladora defectuosa	Revisar sistema de regulación		Fallo del interruptor	Revisar interruptores
			Fallo eléctrico	Revisar circuitos eléctricos	
RETROCESO DE ACEITE AL FILTRO DE AIRE	Válvula de descarga defectuosa	Revisar funcionamiento libre de la válvula de descarga	AVERIAS ESPECIFICAS DEL MOTOR	Referirse a la sección D en el Manual del taller de motores.	
ESCAPE DE ACEITE POR SELLO	Sello mal puesto	Reemplazar sello de aceite			

	<p>(د) لیسو کورسور پورٹریٹ اور کراؤن آف ایئر</p>	<p>پورٹریٹ اور کراؤن آف ایئر پورٹریٹ اور کراؤن آف ایئر پورٹریٹ اور کراؤن آف ایئر پورٹریٹ اور کراؤن آف ایئر پورٹریٹ اور کراؤن آف ایئر</p>	<p>پورٹریٹ اور کراؤن آف ایئر پورٹریٹ اور کراؤن آف ایئر</p>	<p>پورٹریٹ اور کراؤن آف ایئر پورٹریٹ اور کراؤن آف ایئر</p>
--	--	--	--	--

<p>پورٹریٹ اور کراؤن آف ایئر پورٹریٹ اور کراؤن آف ایئر</p>	<p>پورٹریٹ اور کراؤن آف ایئر پورٹریٹ اور کراؤن آف ایئر</p>	<p>پورٹریٹ اور کراؤن آف ایئر پورٹریٹ اور کراؤن آف ایئر</p>	<p>پورٹریٹ اور کراؤن آف ایئر پورٹریٹ اور کراؤن آف ایئر</p>	<p>پورٹریٹ اور کراؤن آف ایئر پورٹریٹ اور کراؤن آف ایئر پورٹریٹ اور کراؤن آف ایئر پورٹریٹ اور کراؤن آف ایئر پورٹریٹ اور کراؤن آف ایئر</p>	<p>پورٹریٹ اور کراؤن آف ایئر پورٹریٹ اور کراؤن آف ایئر</p>	<p>پورٹریٹ اور کراؤن آف ایئر پورٹریٹ اور کراؤن آف ایئر</p>
--	--	--	--	--	--	--

LOCALIZACION DE AVERIAS

GUASTI

FEHLERSUCHE

DÉPANNAGE

TROUBLE SHOOTING

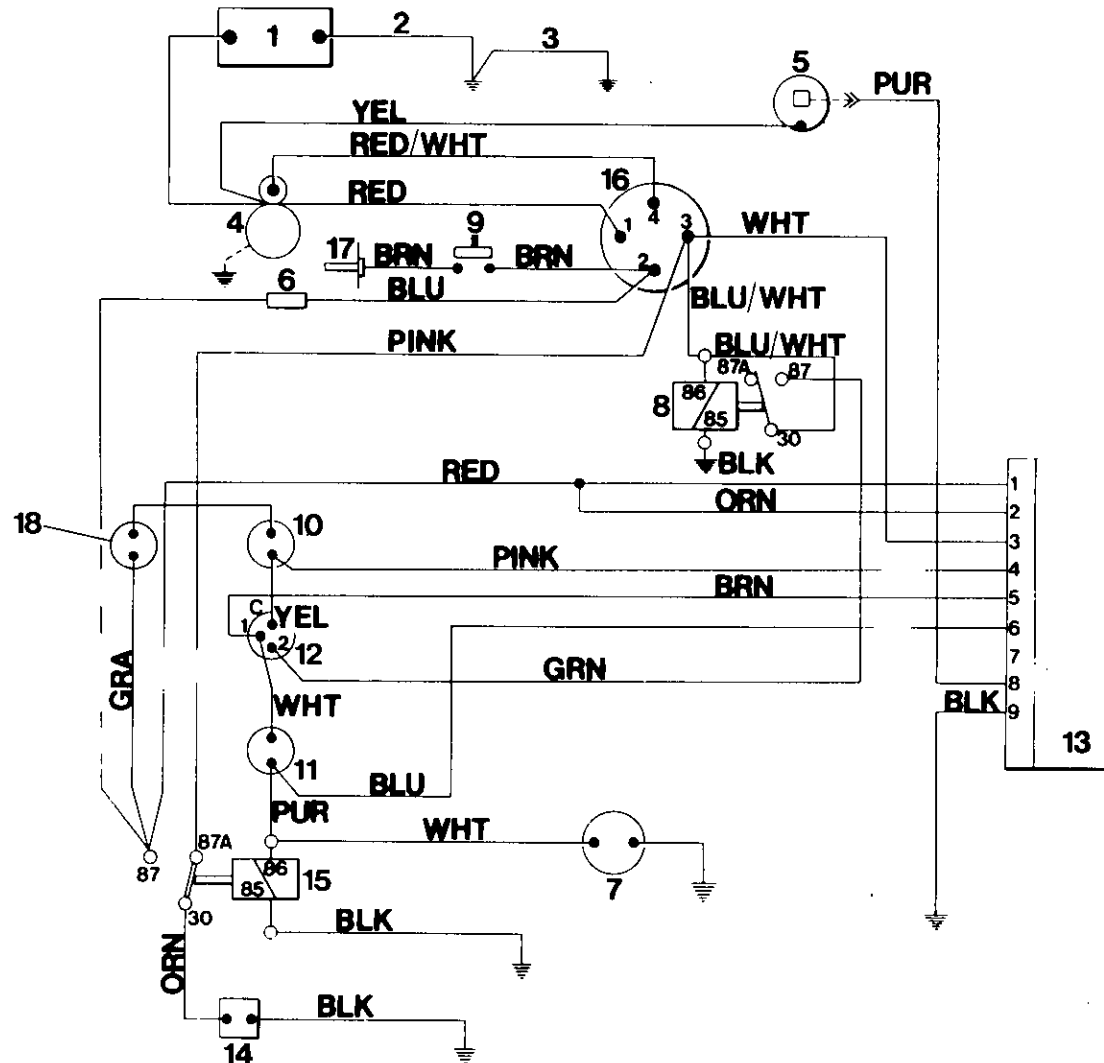

T 1156

TROUBLE SHOOTING		DÉPANNAGE		FEHLERSUCHE		GUASTI		LOCALIZACION DE AVERIAS		تجري الخلل واصلاحه	
1. Battery	1. Batterie	1. Batterie	1. Batterie	1. Batterie	1. Bateria	1. Bateria	1. Bateria	بطارية			
2. Starter Motor	2. Démarreur moteur	2. Anlassermotor	2. Motorino avviamento	2. Motorino avviamento	2. Motor de arranque	2. Motor de arranque	2. Motor de arranque	موتور بدء الحركة			
3. Start Switch	3. Contact démarrage	3. Anlaßschalter	3. Interruttore avviamento	3. Interruttore avviamento	3. Interruptor de arranque	3. Interruptor de arranque	3. Interruptor de arranque	مفتاح التشغيل			
4. Overload Relay	4. Relais de surcharge	4. Überstromrelais	4. Relé sovraccarico	4. Relé sovraccarico	4. Relè sobrecarga	4. Relè sobrecarga	4. Relè sobrecarga	مرحل زيادة التحميل			
5. J.I. Conector	5. Connecteur	5. J.I. Verbinder	5. Connettore J.I.	5. Connettore J.I.	5. Conector J.I.	5. Conector J.I.	5. Conector J.I.	موصل جيه اى			
6. Air End Temp Switch	6. Contact température échappement air	6. Temperaturschalter/ Luftaustrittsseite	6. Int. Temp. lato aria	6. Int. Temp. lato aria	6. Interruptor temp. compresor	6. Interruptor temp. compresor	6. Interruptor temp. compresor	مفتاح الحرارة لطرف الهواء			
7. Oil Pressure Switch	7. Contact pression huile	7. Öldruckschalter	7. Interruttore presión aceite	7. Interruttore presión aceite	7. Interruptor presión aceite	7. Interruptor presión aceite	7. Interruptor presión aceite	مفتاح ضغط الزيت			
8. Engine Temp Switch	8. Contact température moteur	8. Temperaturschalter/ Motor	8. Interruptor temp. motor	8. Interruptor temp. motor	8. Interruptor temp. motor	8. Interruptor temp. motor	8. Interruptor temp. motor	مفتاح حرارة المحرك			
9. Fuel Relay	9. Relais combustible	9. Kraftstoff-Relais	9. Relè carburante	9. Relè carburante	9. Relé combustible	9. Relé combustible	9. Relé combustible	مرحل الوقود			
10. Fuel Solenoid	10. Solenoide combustible	10. Kraftstoff-Magnetventil	10. Solenoide carburante	10. Solenoide carburante	10. Relé solenoide	10. Relé solenoide	10. Relé solenoide	ملف الوقود			
11. Hourmeter	11. Compteur horaire	11. Stundenmesser	11. Contatore	11. Contatore	11. Cuentahoras	11. Cuentahoras	11. Cuentahoras	عداد الساعات			
12. Fuse (20 amps)	12. Fusible (20 ampères)	12. Sicherung (20 amp)	12. Fusibile (20 A)	12. Fusibile (20 A)	12. Fusible (20 amps)	12. Fusible (20 amps)	12. Fusible (20 amps)	مصهر (20 أمبير)			
13. Heater Push Button	13. Bouton poussoir chauffage	13. Druckknopf/Heizung	13. Pulsante riscaldatore	13. Pulsante riscaldatore	13. Botón calentador	13. Botón calentador	13. Botón calentador	زر ضاغط للسخان			
14. Circuit Board	14. Panneau circuit	14. Schaltplatte	14. Piastra circuitale	14. Piastra circuitale	14. Table de circuito	14. Table de circuito	14. Table de circuito	لوحة الدائرة الكهربائية			
15. Alternator	15. Alternateur	15. Alternator	15. Alternatore	15. Alternatore	15. Alternador	15. Alternador	15. Alternador	منوب سخان			
16. Heater	16. Chauffage	16. Heizung	16. Riscaldatore	16. Riscaldatore	16. Calentador	16. Calentador	16. Calentador				
17. Air Temp Switch	17. Interrupteur temp air masse/bati	17. Lufttemperaturschalter	17. Termointerruttore aria	17. Termointerruttore aria	17. Interruptor temperatura aire	17. Interruptor temperatura aire	17. Interruptor temperatura aire				
COLOUR CODE		CODE DE COULEURS		FARBMARKIERUNG		INDICE COLORI		CODIGO DE COLORES		رموز الألوان	
BRN BROWN	BRN MARRON	BRN BRAUN	BRN MARRONE	BRN MARRONE	BRN MARRON	BRN MARRON	BRN MARRON	BRN MARRON	BRN MARRON	بي = BRN	
GRA GRAY	GRA GRIS	GRA GRAU	GRA GRIGIO	GRA GRIGIO	GRA GRIS	GRA GRIS	GRA GRIS	GRA GRIS	رمادي = GRA		
WHT WHITE	WHT BLANC	WHT WEISS	WHT BIANCO	WHT BIANCO	WHT BLANCO	WHT BLANCO	WHT BLANCO	WHT BLANCO	WHT BLANCO	أبيض = WHT	
BLK BLACK	BLK NOIR	BLK SCHWARZ	BLK NERO	BLK NERO	BLK NEGRO	BLK NEGRO	BLK NEGRO	BLK NEGRO	BLK NEGRO	أسود = BLK	
PUR PURPLE	PUR VIOLET	PUR PURPUR	PUR PORPORA	PUR PORPORA	PUR MORADO	PUR MORADO	PUR MORADO	PUR MORADO	PUR MORADO	ارجواني = PUR	
RED RED	RED ROUGE	RED ROT	RED ROSSO	RED ROSSO	RED ROJO	RED ROJO	RED ROJO	RED ROJO	RED ROJO	أحمر = RED	
YEL YELLOW	YEL JAUNE	YEL GELB	YEL GIALLO	YEL GIALLO	YEL AMARILLO	YEL AMARILLO	YEL AMARILLO	YEL AMARILLO	YEL AMARILLO	أصفر = YEL	
GRN GREEN	GRN VERT	GRN GRUN	GRN VERDE	GRN VERDE	GRN VERDE	GRN VERDE	GRN VERDE	GRN VERDE	GRN VERDE	أخضر = GRN	
BLU BLUE	BLU BLEU	BLU BLAU	BLU BLU	BLU BLU	BLU AZUL	BLU AZUL	BLU AZUL	BLU AZUL	BLU AZUL	أزرق = BLU	
PNK PINK	PNK ROSE	PNK ROSA	PNK ROSA	PNK ROSA	PNK ROSA	PNK ROSA	PNK ROSA	PNK ROSA	PNK ROSA	وردي = PNK	
ORN ORANGE	ORN ORANGE	ORN ORANGE	ORN ARANCIONE	ORN ARANCIONE	ORN NARANJA	ORN NARANJA	ORN NARANJA	ORN NARANJA	ORN NARANJA	برتقالي = ORN	

TORQUE VALUE CHART
TABLEAU DES VALEURS DU COUPLE
DREHMOMENT WERTETABELLE

FASTENING	lb ft	Nm	FERMOIRS	lb ft	Nm	BEFESTIGUNGEN	lb ft	Nm
Drive Pins to Flywheel	140	190	Broche de commande du volant d'entraînement	140	190	Triebel für Schwungrad	140	190
Element to A/E Hub	140	190	Élément du moyeu d'échappement d'air	149	190	Element Nabe/Luftaustrittseite	140	190
A/End to Engine	35	47	Echappement d'air du moteur	35	47	Luftaustrittseite/Motor	35	47
Mtg. Bracket to A/End	140	190	Support de montage de l'échappement d'air	140	190	Befestigungsbügel/Luftaustrittseite	140	190
Resilient Mounts to Frame	140	190	Monures élastiques du bâti	140	190	Elastische Befestigung/Rahmen	140	190
Cylinder Brkt. to Engine	63	85	Support du cylindre du moteur	63	85	Zylinderbügel/Motor	63	85
Starter Motor Terminals	20	27	Bornes du démarreur	20	27	AnlaBmotor/Anschlußklemmen	20	27
Engine Exh. Manifold Conn.	63	85	Raccord du collecteur de l'échappement du moteur	63	85	Auspuffkrümmer-Anschluß	63	85
Autella Clamps	8	11	Brides Autella	8	11	Autella-Klemmen	8	11
Unloader Valve to A/E	63	85	Soupape de décharge de l'échap. air	63	85	Druckregler/Luftaustrittseite	63	85
Oil Manifold to A/E	63	85	Collecteur d'huile de l'échap. air	63	85	Överteller/Luftaustrittseite	63	85
Lift Bail to T/Frame	80	108	Anse de levage du bâti	80	108	Hebegriff für Lkw-Rahmen	80	108
Cover to Sep. Tank	140	190	Couvercle du réservoir de séparation	140	190	Deckel für Abscheidertank	140	190
Sep. Tank to T/Frame	35	47	Réservoir séparation du bâti	35	47	Abscheidertank/Lkw-Rahmen	35	47
Wheel Nuts	55-66	74-90	Ecrous de roue	55-66	74-90	Radmuttern	55-66	74-90
Nut on Fan Shaft	260	352	Ecrou sur arbre du ventilateur	260	352	Mutter an der Lüfterwelle	260	352
Disch. Pipe to A/End	140	190	Tuyau Disch de l'échap. d'air	140	190	AblaBrohr/Luftaustrittseite	140	190
Disch. Pipe to Sep. Tank	35	47	Tuyau Disch du réservoir de séparation	35	47	AblaBrohr/Abscheidertank	35	47

TABELLA DEI VALORI DI COPPIA

CUADRO VALOR DE TORSION

DISPOSITIVI DI CHIUSURA	lb ft	Nm	FIJADORES	lb ft	Nm			
Perni di guida a Volano	140	190	Dedos de arrastre al volante	140	190	١٩٠	١٤٠	مسامير الدفع إلى الحدّافة
Elemento a Mozzo di Gruppo Compressore	140	190	Elemento al cubo compresor	140	190	١٩٠	١٤٠	العنصر إلى قب الطرف/ ايه
Gruppo Compressore a Motore	35	47	Compresor al motor	35	47	٤٧	٣٥	الطرف/ ايه إلى المحرك
Supporto di Montaggio a Gruppo Compressore	140	190	Soporte montaje al compresor	140	190	١٩٠	١٤٠	كتيفات الحامل الخلفي إلى المحرك
Castelli Motore Resilienti a Telaio	140	190	Montajes flexibles al armazon	140	190	١٩٠	١٤٠	الحوامل المرنة إلى الهيكل
Sostegno Cilindrico a Motore	63	85	Soporte cilindro al motor	63	85	٨٥	٦٣	كتيفة السلندر إلى المحرك
Terminali del Motorino d'Avviamento	20	27	Terminales motor de arranque	20	27	٢٧	٢٠	أطراف موتور بدء التشغيل
Collegamento a Collettore di Scarico del Motore	63	85	Conexion distribuidor escape motor	63	85	٨٥	٦٣	موصّل مشعب العادم للمحرك
Chiusure di tipo Autella	8	11	Abrasaderas Autella	8	11	١١	٨	قامطات اوتيللا
Vahola di Scarico a Gruppo Compressore	63	85	Válvula descargadora al compresor	63	85	٨٥	٦٣	صمام التفريغ إلى الطرف/ ايه
Collettore dell'Olio a Gruppo Compressore	63	85	Distribuidor aceite al compresor	63	85	٨٥	٦٣	مشعب الزيت إلى الطرف/ ايه
Anello di Sostegno a Telaio	80	108	Gancho alzar al armazon T	80	108	١٠٨	٨٠	منزحة الرفع إلى الهيكل/ تي
Coperura a Cisterna di Separazione	140	190	Tapa al tanque sep	140	190	١٩٠	١٤٠	غطاء إلى خزان الفصل
Cisterna di Separazione a Telaio	35	47	Tanque sep. al armazon T	35	47	٤٧	٣٥	خزان الفصل إلى الهيكل/ تي
Dadi per le Ruote	55-66	74-90	Tuercas de ruedas	55-66	74-90	٩٠-٧٤	٦٦-٥٥	صواميل العجلات
Dado su Albero della Ventola	260	352	Tuerca en eje del ventilador	260	352	٣٥٢	٢٦٠	صمولة على عمود إدارة المروحة
Tubo di Scarico a Gruppo Compressore	140	190	Tubo Disch al compresor	140	190	١٩٠	١٤٠	أنبوب التفريغ إلى الطرف/ ايه
Tubo di Scarico a Cisterna di Separazione	35	47	Tubo Disch al tanque sep.	35	47	٤٧	٣٥	أنبوب التفريغ إلى خزان الفصل

INGERSOLL-RAND.

P 150SP/WP

SPARE PARTS CATALOGUE

CATALOGUE DE PIECES DETACHEES

ERSATZTEILLISTE

LISTA RICAMBI

LISTA DE REPUESTOS

قائمة قطع الغيار

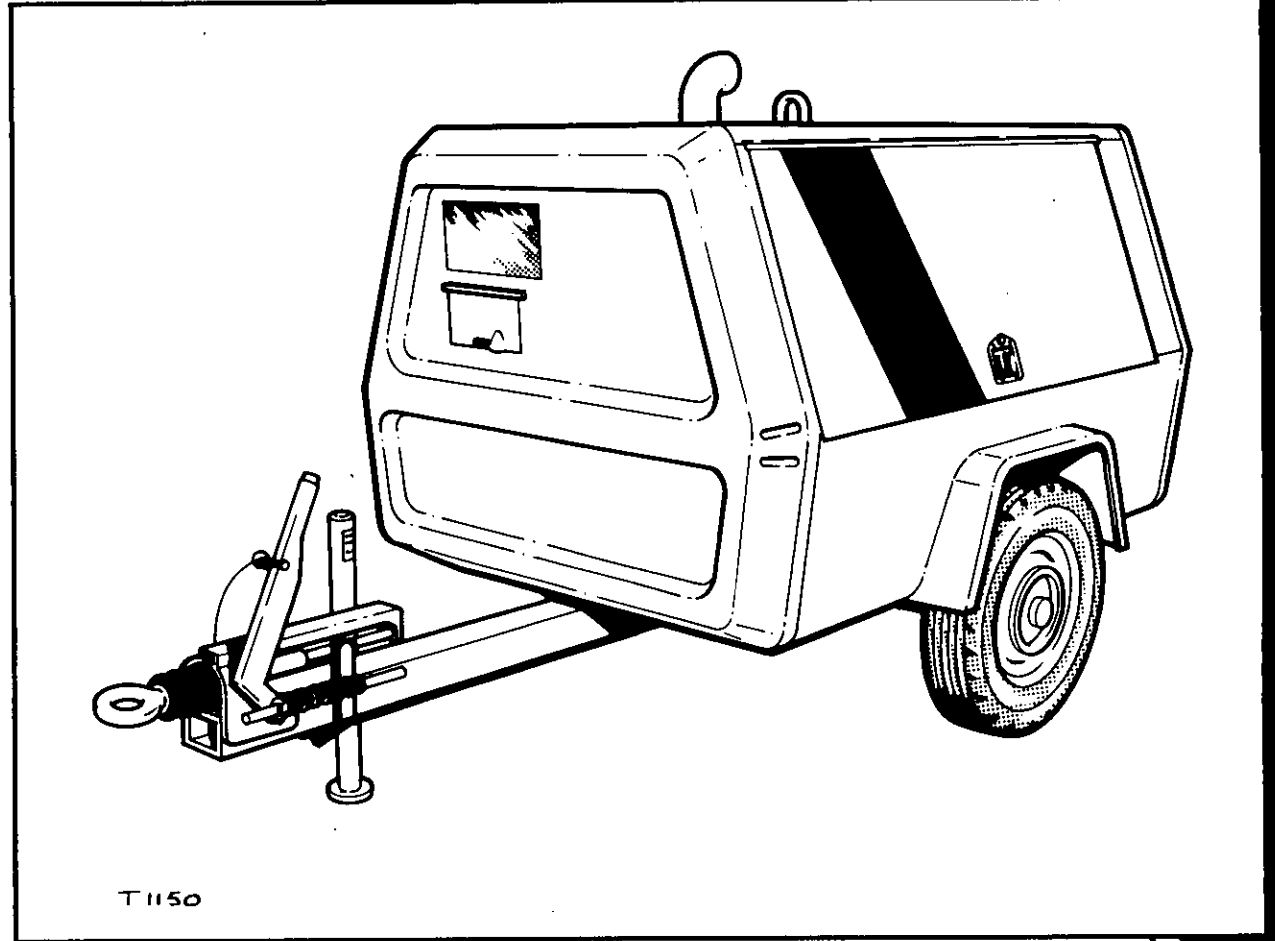

T 1150

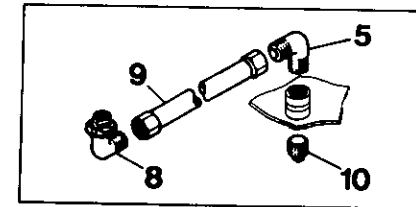
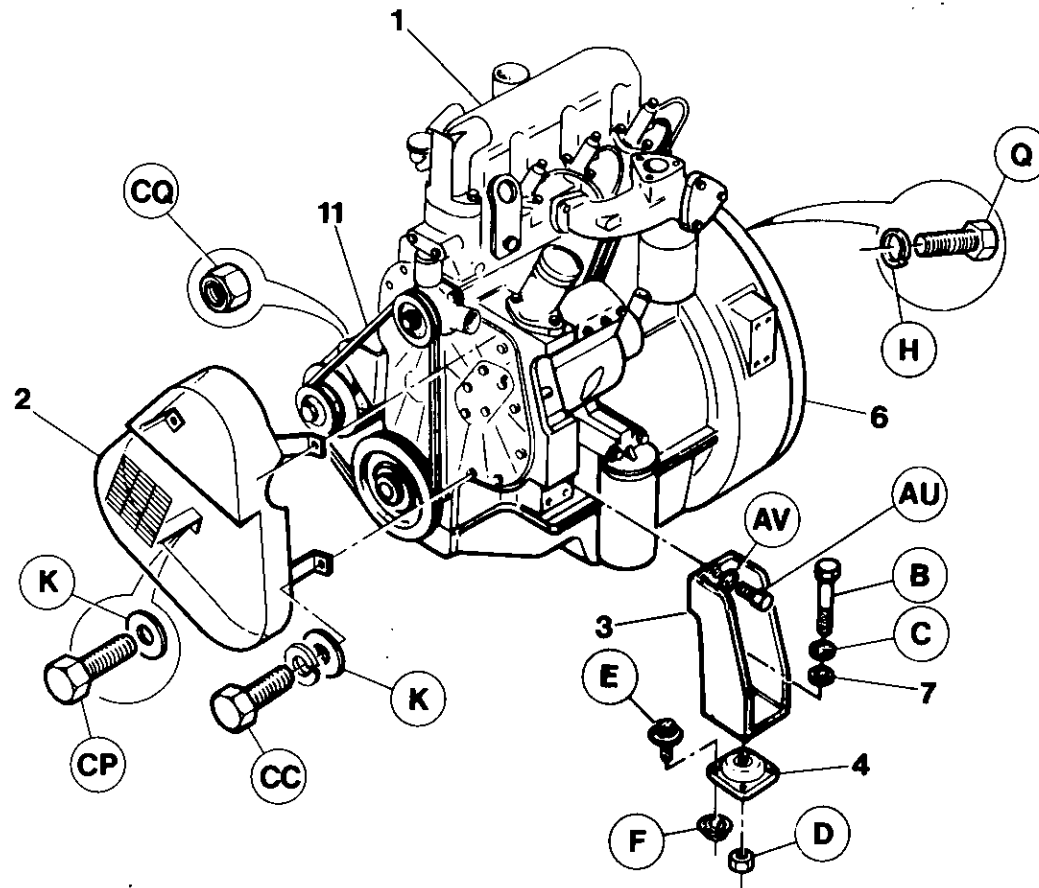

Item	CPN	Qty	DESCRIPTION	DESCRIPTION	BESCHREIBUNG	DESCRIZIONE	DESCRIPCION	
1	++++++	1	Engine	Moteur	Motor	Motore	Motor	محرك بيركينز
2	92788082	1	Guard	Carter	Schutzabdeckung	Protezione	Guardia	وقاء مولد التيار المتناوب
3	92091974	2	Mount	Appuis	Motorlager	Supporto	Soporte	حامل المحرك
4	35102656	2	Mount	Appul	Lagerung	Supporto	Soporte	الحامل
5	92395557	1	Elbow	Coude	Kneistuck	Raccordo	Codo	مرفق
6	35712181	1	Adaptor Ring	Adapteur Ring	Zwischenring	Anello di Raccordo	Adapteur Ring	حلقة المهايئة
7	35272996	2	Snubber Washer	Hondelle de blocage	Dichtungsring	Rondella d'Arresto	Arandela de frenado	مرفق
8	35279801	2	Elbow	Coude	Kneistuck	Raccordo	Codo	مجموعة الخرطوم
9	35287952	1	Hose	Montage flexible	Schlauchblaugruppe	Tubazione Flessibile	Montaje manguera	السدادة
10	92257344	1	Plug	Bouchon	Stopfen	Tappo	Tapon	حلة
11	92040724	1	Belt	Courroie Moteur	Keilriemen	Cinghia	Correa	

+++++ Items supplied by engine manufacture +++ Articles fournis par le fabricant de moteur

+++Diese AArtikel werden vom Motorhersteller geliefert

+++Componeti forniti dal costruttore del motore

+++Componeti forniti dal costruttore del motore

+++ - حزام و مجموعة خرطوم محرك

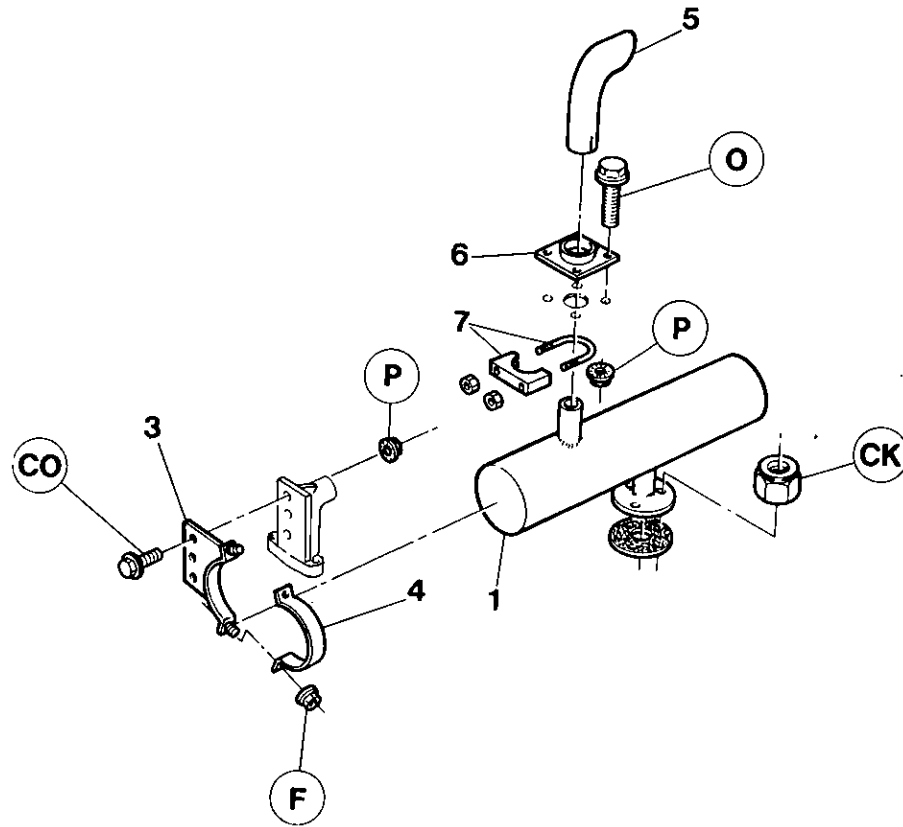

Item	CPN	Qty	DESCRIPTION	DESCRIPTION	BESCHREIBUNG	DESCRIZIONE	DESCRIPCION	
1	92075266	1	Muffler	Pot d'echappement	Schalladampfer	Silenziatore	Silenciador del escape	كاتم الصوت
2	92126424	1	Gasket	Joint	Dichtung	Guarnizione	Junta	الحشة
3	92049535	1	Bracket	Support pot	Halterung	Staffa	Soporte	كتيفة كاتم الصوت
4	92123421	1	Strap	Attache pot	Riemen	Fascetta	Correa	طوق كاتم الصوت
5	92076629	1	Talpipe	Tuyau d'embout	Auspuffrohr	Scarico	Tubo de exhaustacion	هواء تفرغ
6	92075084	1	Outlet Plate	Plaque de sortie	Ablaufblech	Plastra	Placa de salida	سداد فتحة التعبئة
7	92253079	1	Clamp	Bride	Klemme	Fascetta	Grampa	ماسك

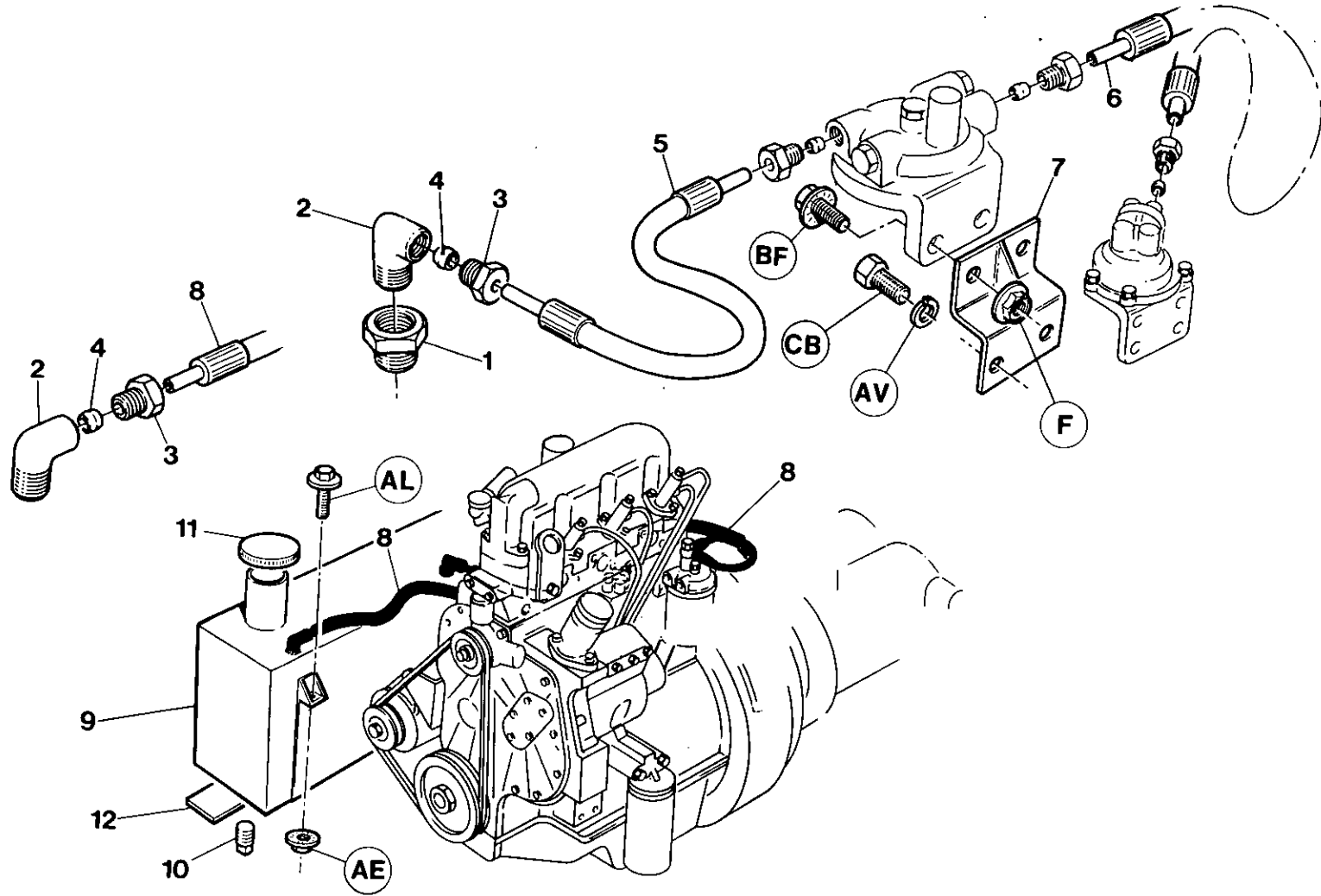

Item	CPN	Qty	DESCRIPTION	DESCRIPTION	BESCHREIBUNG	DESCRIZIONE	DESCRIPCION	
1	92252715	1	Bush	Manchon reducteru	Reduzierhulse	Boccola, Ridutt	Buje	جلبة التصغير
2	92253822	2	Elbow	Coude	Kniestuck	Raccordo	Codo	مرفق ٩٠ درجة
3	92256460	3	Tube Nut	Ecrou de tuyau	Rohrmutter	Dado Tubaz	Tuerca tubo	صمولة الانبوب
4	92258060	3	Olive	Olive	Doppelkegelring	Oliva	Oliva	الحبيبة
5	92087642	1	Hose	Montage flexible	Schlauchbaugruppe	Tubazione Flessibile	Montaje de manguera	مجموعة الخرطوم
6	92087634	1	Hose	Montage flexible	Schlauchbaugruppe	Tubazione Flessibile	Montaje de manguera	مجموعة الخرطوم
7	92123728	1	Bracket, Water Filter	Support	Halterung	Supporto	Soporte	كثيفة مرشح الماء
8	92087626	1	Hose	Montage flexible	Schlauchbaugruppe	Tubazione Flessibile	Montaje de manguera	مجموعة الخرطوم
9	92095041	1	Tank	Reservoir	Tanque	Sebatolo	Tanque	صهريج
10	92354661	1	Plug	Bouchon	Tapon	Tappo	Tapon	سدادة
11	92120013	1	Cap	Bouchon	Verschluss	Fermaglio	Tapa	غطاء
12	35197946	2	Pad	Coussinet	Konsole	Tampone	Cojln	حشية

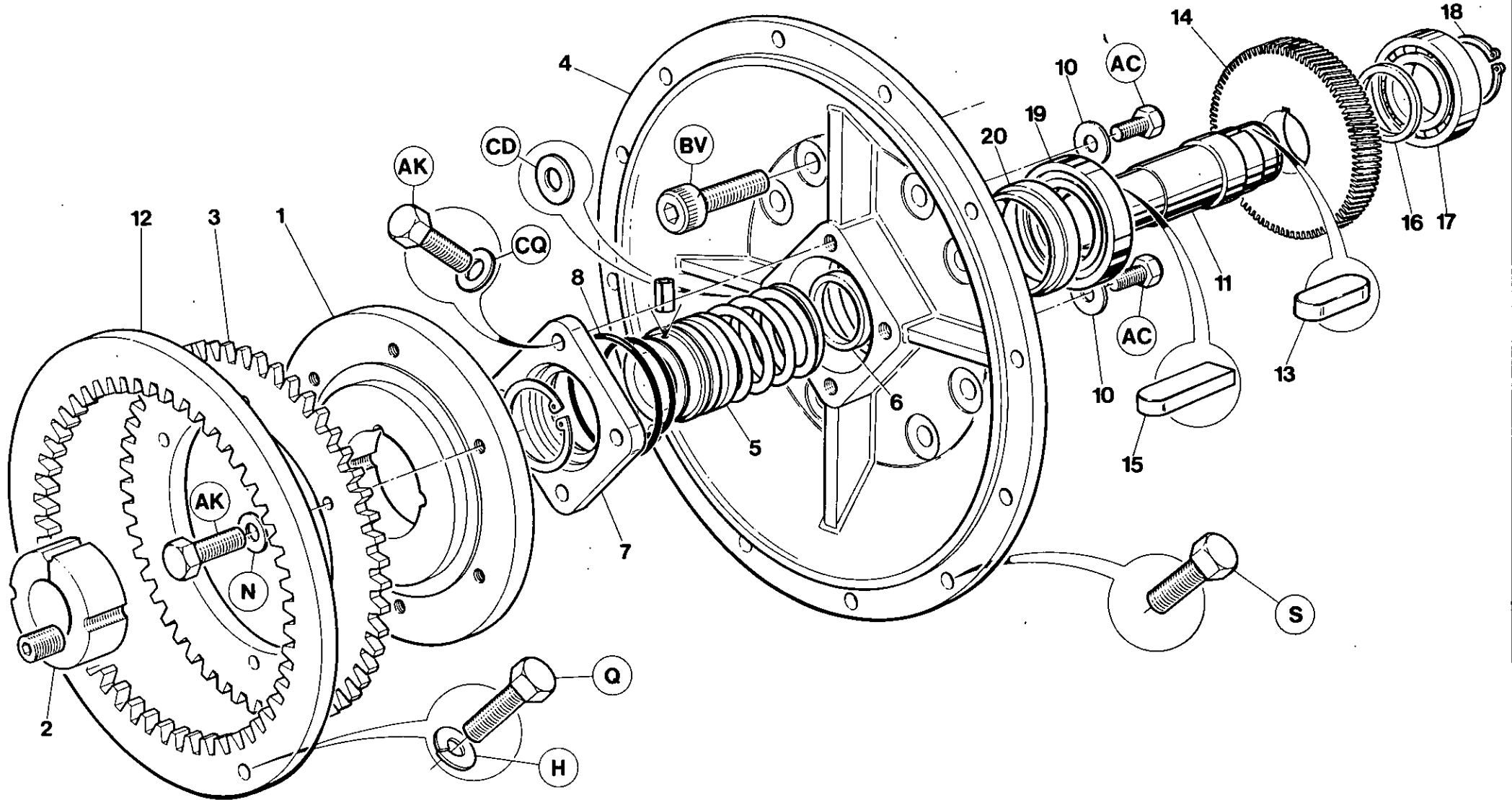

Item	CPN	Qty	DESCRIPTION	DESCRIPTION	BESCHREIBUNG	DESCRIZIONE	DESCRIPCION	
(1-2)	92121367	1	Coupling Assy	Assemblage d'accouplement	Kupplung	Insieme d'accoppiamento	Conjunto conexiones	مجموعة الكترن
1	92121342	1	Hub	Moyeu	Nabe	Mozzo	Cubo	مجموعة العيب جلبة
2	92121359	1	Taperlock Bush	Bague	Buchse	Boccola	Buje	حشية - صندوق التروس صفحة الدفم
3	35813641	1	Drive Plate	Plaque d'entrainement	Mitnehmerscheibe	Piastra conduttrice	Placa de mando	
4	92766567	1	Gear Case Cover	Joint boitier roulement	Dictung-Getriebekasten	Guarnizione/Scatola Ingranaggi	Junta caja de engranajes	حشوة حلفة مانعة غطاء
5	35593490	1	Seal	Joint	Abdichtung	Tenuta	Retenedor	حلفة
6	35364660	1	Spacer	Entretoise	Abstandstuck	Distanziale	Espaciador	سدادة حلفة احتجاز
7	35328475	1	Cover	Couvercle	Abdeckung	Coperchio	Tapa	عمود الادارة حلفة الدافم
8	95358024	1	O-Ring	Joint torique	O-Ring	O-ring	Junta torica	المباعدة
9*	92497700	1	Plug	Bouchon	Stecker	Tappo	Tapon	طقم مسننات مفتاح
10	39424916	2	Retalner	Baque de retenue	Haltering	Anello di ritegno	Anillo de reten	محمل صفحة
11	35592625	1	Shaft	Arbre	Welle	Albero	Eje	حلفة احتجاز محمل
12	35134303	1	Drive Ring	Baque d'entrainement	Antriebsring fur	Anello di Guida	anillo de arrastre	مباعدة
13	35287622	1	Key	Clavette	Schlusssel	Chiavetta	Llave	
14	92714096	1	Gear Set	Train d'entrainement	Getriebesatz	Serie Ingranaggi	Juego engranajes	
15	35306737	1	Key	Clavette	Schlusssel	Chiavetta	Llave	
16	35287614	1	Spacer	Entretoise	Abstandstuck	Distanziale	Espaciador	
17	35289180	1	Bearing	Roulement	Lager	Cuscinetto	Cojinete	
18	95223772	1	Retaining Ring	Anneau de retenue	Haltering	Anello ritenuta	Anillo de retencion	
19	35286004	1	Bearing	Roulement	Lager	Cuscinetto	Cojinete	
20	35287598	1	Spacer	Entretoise	Abstandstuck	Distanziale	Espaciador	

7.3.2

AIREND ASSEMBLY

P150SP/WP

Revision 1 05/90

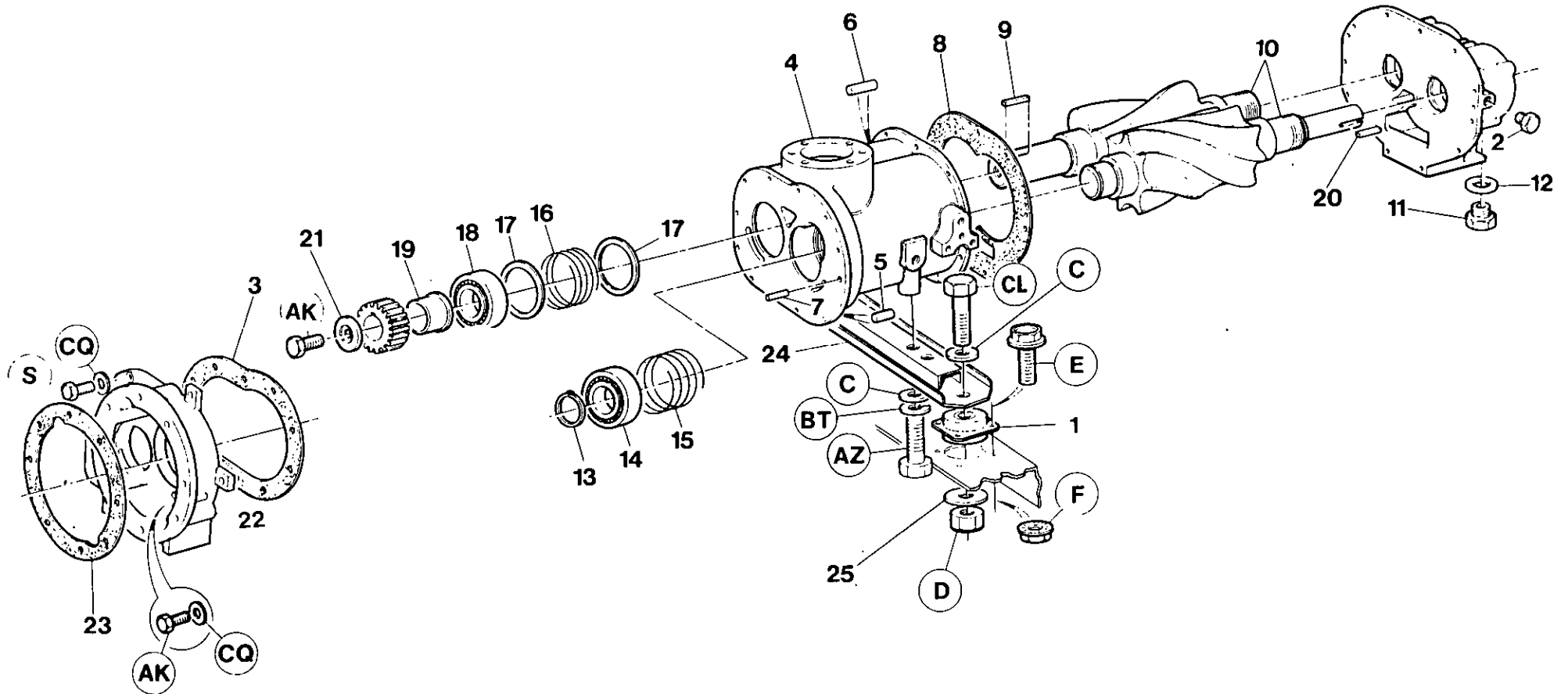

Item	CPN	Qty	DESCRIPTION	DESCRIPTION	BESCHREIBUNG	DESCRIZIONE	DESCRIPCION
1	35102656	2	Mount	Monture	Trager	Sostegno	Sopporte حامل
2	35291038	1	Plug	Bouchon	Stopfen	Tappo	Tapon سدادة
3	92757566	1	Gasket	Joint	Dichtung	Guarnizione	Junta caja de engranajes حشية علبه التروس
4	92763119	1	Rotor Housing	Carter rotor (cote compresseur sans tuyau)	Laufergehause (rohrlos Verdichter)	Incastellatura rotore (lato aria senza tubaz)	No se usa en compresores sin tubo علبة الدوار (نهاية الهواء بدون انبوب)
5	35297571	2	Pin Roll	Plon de centr.	Zyl.-Stift	Grano	Clavija مسبار دلغيني
6	35324656	2	Pin	Plon	Zyl -Stift	Grano	Clavija دسار
7	39124946	2	Pin	Plon	Zyl -Stift	Grano	Clavija دسار
8	35596451	1	Gasket	Joint	Dichtung	Guarnizione	Junta حشيات خلفية
9	35305689	1	Key	Clavette	Passfeder	Chiavetta	Chaveta مفتاح
10	35064393	1	Rotor Set	Jeu de Rotors	Rotor-Satz	Coppla Rotori	Juego de rotores طقم دوار - بي 140 ديليو بي
11	35278548	1	Plug	Bouchon	Stopfen	Tappo	Tapon السدادة
12	30345326	2	Washer	Rondelle	Schelbe	Rosetta	Arandela حلقة احتجاز
13	35289479	1	Retaining Ring	Anneau de Retenue	Seegerring	Anello Elastico	Anillo de retencion محمل دلغيني بحر وطني
14	35297159	1	Tapered Roller Bearing	Roulement	Rollenlager	Cuscinetto Reggispinta	Cojnete de rodillos ahusados فلكة ماعدة
15	35297191	1	Set Spring (Blue)	Ressort (Bleu)	Feder (Blau)	Molla (Blu)	Resorte ondulado (Azul) مفتاح
16	35297183	1	Set Spring (Red)	Ressort de locage (Rouge)	Einstellfeder (Rot)	Molla di Fermo (Rossa)	Resorte firme (Rojo) لوح
17	35297175	2	Spacer	Entretoise	Distan/ring	Distanziale	Espaciador طقم مسننات
18	35297142	1	Tapered Roller Bearing	Roulement	Rollenlager	Cuscinetto Reggispinta	Cojnete de rodillos حشية
19	35328327	1	Spacer	Entretoise	Abstandstuck	Distanziale	Espaciador حامل
20	35291012	1	Key	Clavette	Passfeder	Chiavetta	Chaveta فلكة
21	35279611	1	Plate	Flasque	Schelbe	Ronella di Bloccaggio	Placa
22	36729606	1	Gear Case	Carter d'engrenages	Getriebekasten	Scatola Ingranaggi	Caje de engranajes
23	35334960	1	Gasket	Joint	Dichtung	Guarnizione	Junta
24	36709996	1	Mount	Monture	Trager	Sostegno	Soporte
25	35272996	2	Snubber Washer	Rondelle de blocage	Dichtungsring	Rondella d'arresto	Arandela amortiguadora

7.3.4

AIREND ASSEMBLY

P150SP/WP

Revision 1 05/90

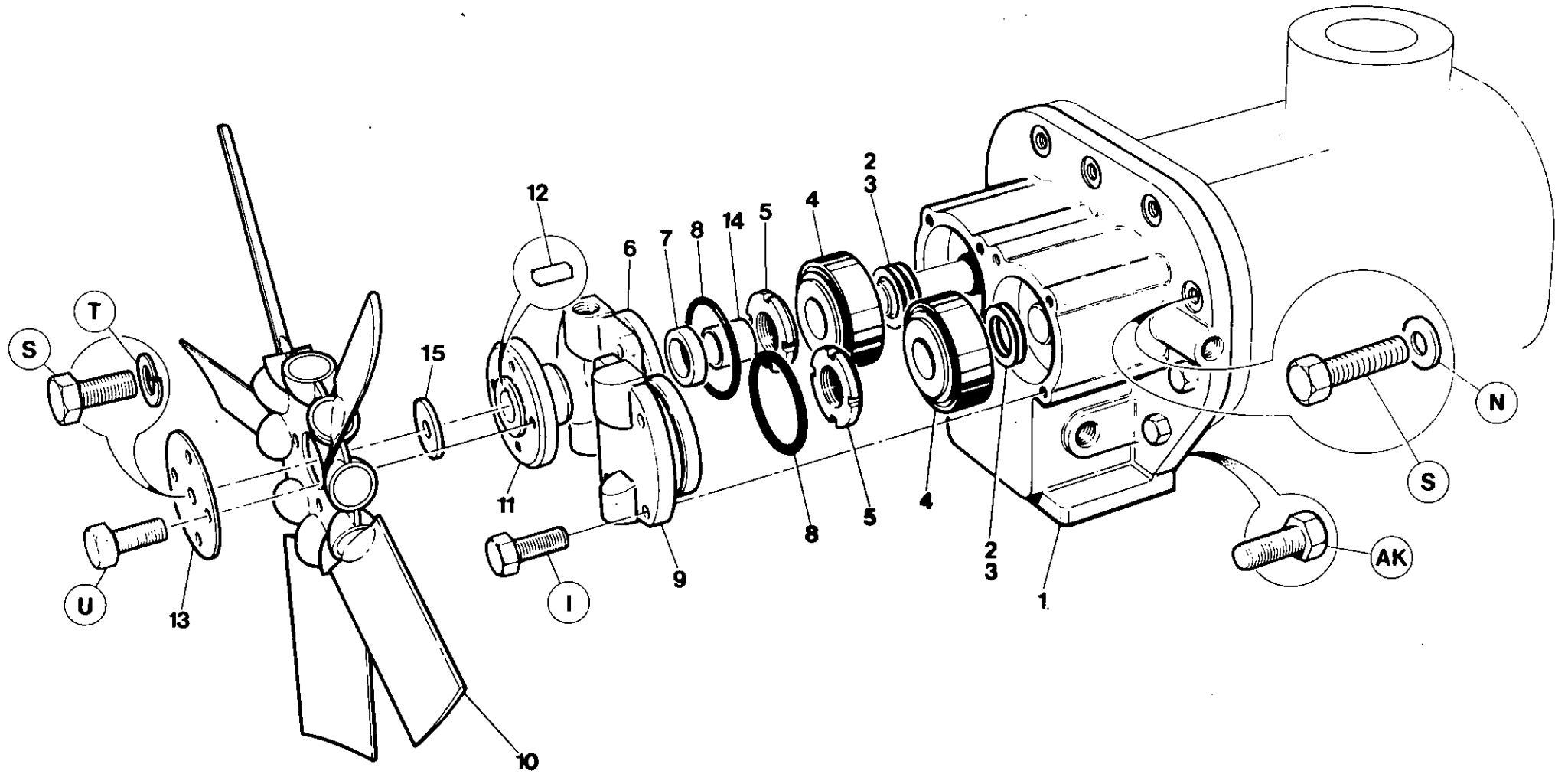

Item	CPN	Qty	DESCRIPTION	DESCRIPTION	BESCHREIBUNG	DESCRIZIONE	DESCRIPCION	
1	92698992	1	Housing	Carter	Gehause	Alloggiamento	Carter	تبييت
2	39417100	3	Shim	Gales	Beilegescheibe	Spessore	Cuna	فلانة
3	35330216	2	Shim	Gales	Beilegescheible	Spessore	Cuna	فلانة
4	35297134	2	Bearing	Paller	Lager	Cuscinetto	Cojilnete	عمسا صمولة زلق
5	35287697	2	Locknut	Contre-ecrou	Arretliermutter	Dado di fermo	Contratuerca	جلفة احكام حلفة
6	92763127	1	Cover	Couvercle	Abdeckung	Coperchio	Tapa	غطاء
7	35373711	1	Seal	Joint	Abdeckung	Tenuta	Retenedor	مروحة قب
8	95482220	2	O-Ring	Joint torique	O-Ring	O-Ring	Junta trca	فلانة
9	92763135	1	Cover	Couvercle	Abdeckung	Coperchio	Tapa	غطاء فلانة
10	92777135	1	Fan	Ventilateur	Geblase	Ventilatore	Ventilador	حلفة
11	92129121	1	Hub	Moyeu	Nabe	Mozzo	Cubo	
12	35291012	1	Key	Clavette	Keilstuck	Chiavetta	Llave	
13	92123264	1	Washer	Rondelle	Dichtungsring	Rondella	Arandela	
14	35311738	1	Bush	Bague	Buchse	Boccola	Buje	
15	92795160	1	Spacer	Entretoise	Abstandstuck	Distanziale	Espaciador	

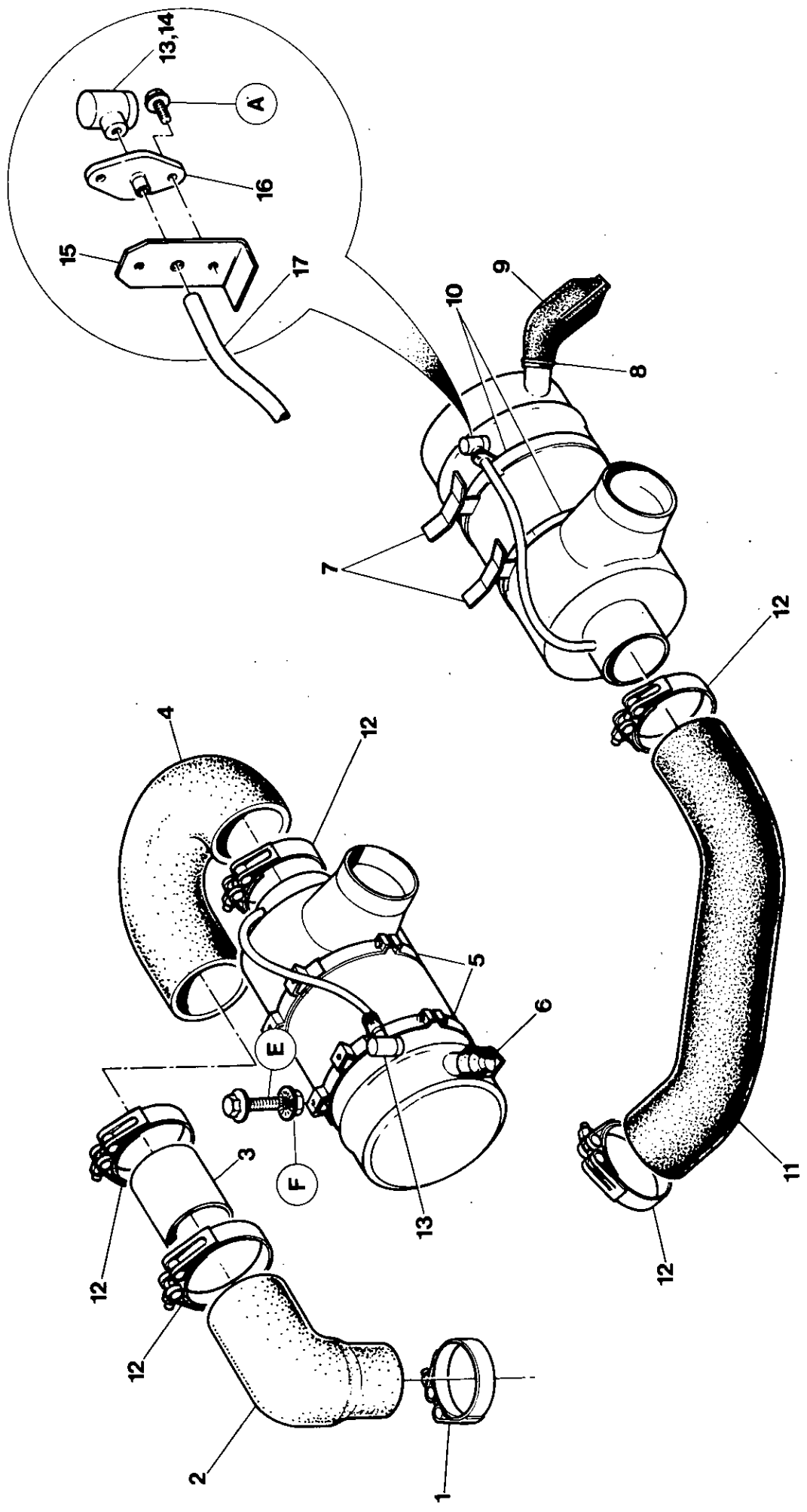

Item	CPN	Qty	DESCRIPTION	DESCRIPTION	BESCHREIBUNG	DESCRIZIONE	DESCRIPCION	
1	35293059	1	Clip	Etrier de serrage	Klemme	Fascetta a Vite	Abrazadera	المشيك البويل
2	35583244	1	Elbow	Coude	Schlauch	Gomito	Codo	مرفق ٩٠ درجة
3	35295229	1	Air Intake Tube	Tube D'Aspiration	Schlauch, Lufteinlass	Tubazione di Amm. Aria	Tulbo	انبوب سحب الهواء
4	35583251	1	Elbow	Coude	Schlauch	Gomito	Codo	مرفق ١٨٠ درجة
5	92147461	2	Mtg. Band	Collier Support	Befestigungsschelle	Fascetta	Banda de soporte	رباط تثبيت
6	92147842	1	Vacuator Vlv. -Engine	Jauge D'Evacuat.Moteur	Vakuumkappe-Verdich.	Scaricatore Contr. Polveri - Motore	Valvula vacuator, motor	صمام تفريغ المحرك
7	35813963	2	Mtg. Bracket	Support	Konsole	Collare di Supporto	Soporte	كتيفة تركيب
8	92122928	1	Clip	Clip	Schelle	Fascetta	Abrazadera	مشيك
9	92147511	1	Vacuator Vlv -A/E	Jauge D'Evacuat. Compr.	Vakuumkappe-Verdich	Scaricatore Contr. Polveri - Compr.	Valv. vacuator comp.	صمام التفريغ - طرف خروج الهواء
10	92472943	2	Clamp	Collier	Schelle	Fascetta	Mordazas	قائمة
11	92097070	1	Hose	Flexible admission d'air	Schlauch, Lufteintritt	Tubaz. Ammissione Aria	Manguera	خرطوم مدخل الهواء
12	35295799	5	Clamp	Collier	Befestigungsschelle	Fascetta	Banda mordaza	رباط قمع
13	92268051	1	Restr. Indicator -Engine	Indicateur de Colm. Filtre Moteur	Verschmutzungsanzeiger Filter fur Motor	Indicatore Efficienza - filtro Motore	Indicador - filtro motor	مؤشر تقييد المحرك
14	92419290	1	Restr. Indicator -A/E	Indicateur de Colm. Filtre Compr.	Verschmutzungsanzeiger Filter fur Verdichter	Indicatore Efficienza - Filtro Compr.	Indicador - filtro comp.	مؤشر تقييد طرف خروج الهواء
15	92123009	2	Mtg. Bracket	Support	Konsole	Supporto	Soporte	كتيفة تركيب
16	92113512	2	Flange Adaptor	Raccord	Nipple	Riduzione	Adaptador de bridas	وصلة مهانة ذات شفة
17	92111335	1-0m	Nylon Tube	Flexible -Nylon	Schlauch	Raccord	Tulbo	انبوب نايلون

7.4.2

AIR INTAKE SYSTEM

P150SP/WP

Revision 1 05/90

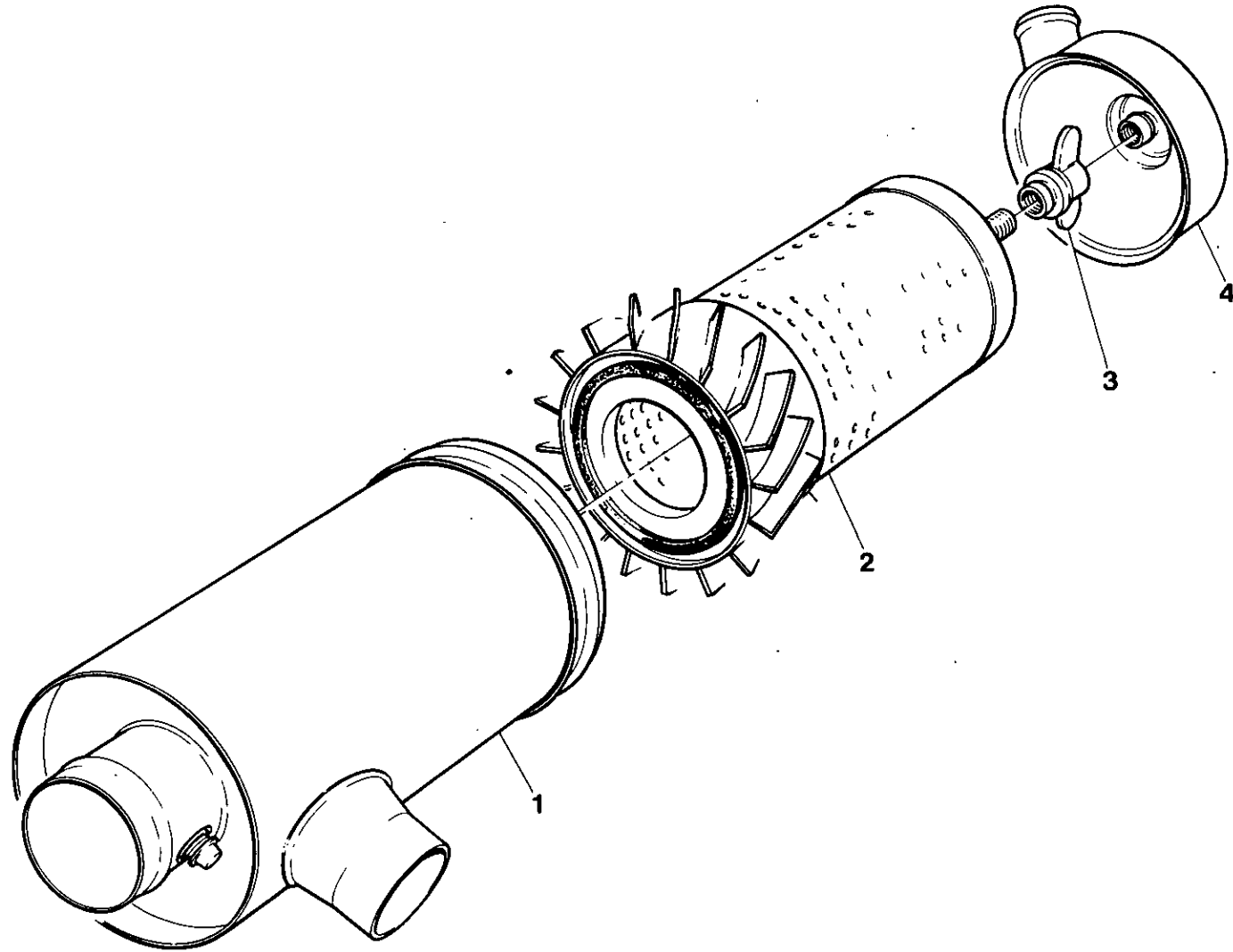

Item	CPN	Qty	DESCRIPTION	DESCRIPTION	BESCHREIBUNG	DESCRIZIONE	DESCRIPCION	
(1-4)	92147438	2	Air Cleaner Assy	Fil. Compl. (Mot & Com.)	Filt. Kompl. (Motor)	Filt. Aria, Com. (Mot & Com)	Montaje limp., de aire	مجموعة منقي الهواء جسم عنصر غطاء
1	92147818	1	Body	Corps de Filtre	Filterfehause	Corpo	Cuerpo	
2	92147453	1	Element	Cartouche	Filtereinsatz	Catuccia	Elemento	مجموعة الصمولة وحشية منع التسرب
3	92147834	1	Cover	Fond	Staubkappe	Coperchio	Tapa	
4	92147826	1	Nut & Gasket Assy	Ecrou & Joint Compl.	Mutter & Dichtung Kompl.	Galletto & Guarnizione	Montaje tuerca y junta	

7.4.3

AIR INTAKE SYSTEM

P150SP/WP

Revision 1 05/90

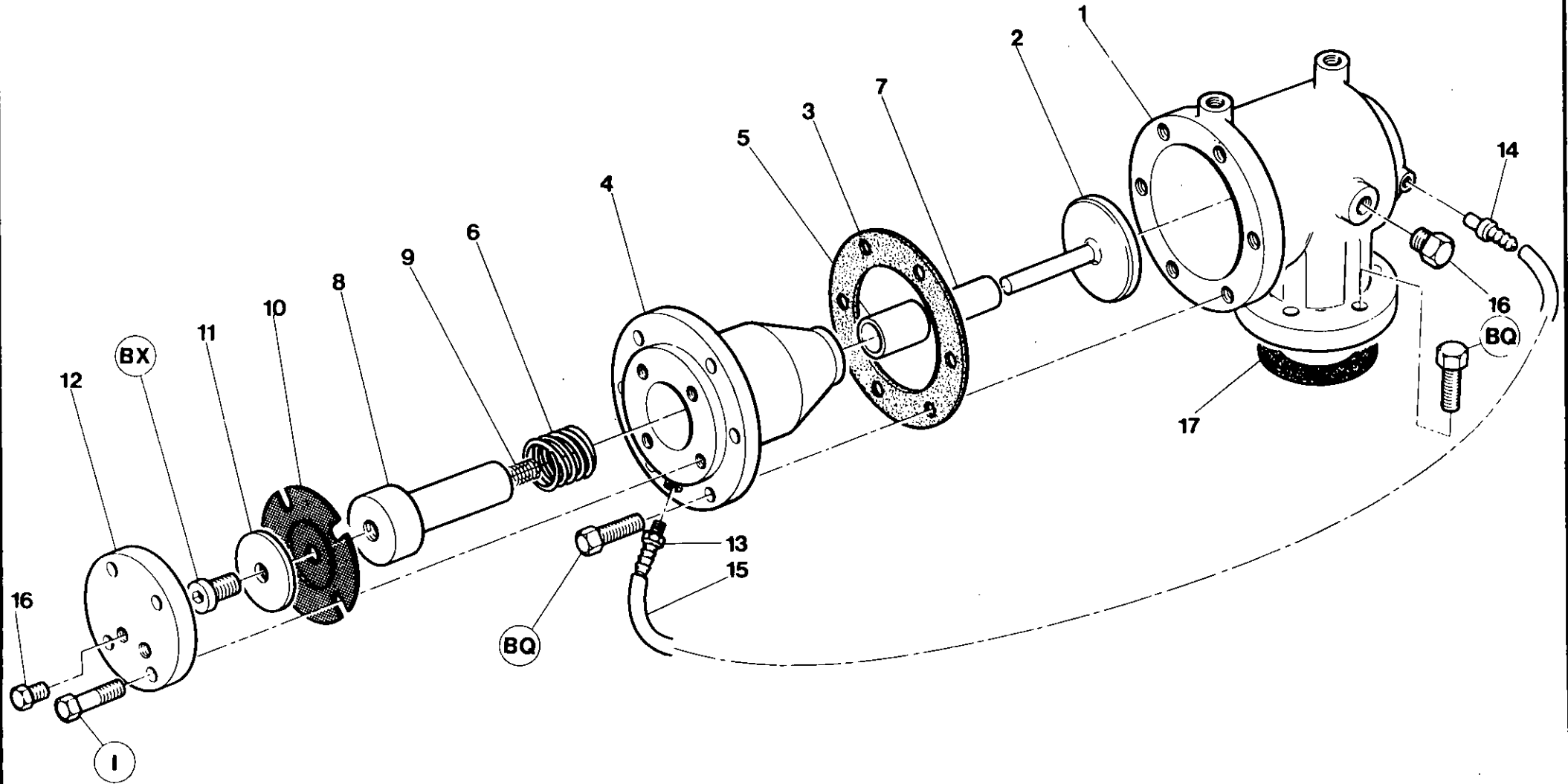

Item	CPN	Qty	DESCRIPTION	DESCRIPTION	BESCHREIBUNG	DESCRIZIONE	DESCRIPCION	
(1-12)	36718732	1	Unloader Valve Assy.	Valve de Mise a vide	Entlastungsventil	Valvola a Farfalla	Montaje valvula descargadora	صمام التفريغ الكامل حجم صمام التفريغ
1	36718708	1	Unloader Body	Corps. Valve de Mise a Vide	Entlastungsventil, Gehäuse	Contentitore	Cuerpo de la descargadora	مجموعة لوحة الصمامات
2	35321553	1	Valve Plate Assembly	Siege/ventil	Ventiltteilr-/Baugruppe	Valvola	Montaje valvula placa	حشية صنت الكاس
3	35588607	1	Gasket	Joint	Kolbengehausedichtung	Guarnizione	Junta	مبيت الكاس حلبة صنت الكاس
(4-5)	92110279	1	Piston Housing Assy.	Boitier de Piston	Deckel	Coperchio Pistone	Montaje carter piston	نابض الكاس التفريغ
4	35833821	1	Housing	Carter	Kolbengehaeuse	Corpo valvola	Carter	حلبة كاس صمام التفريغ
5	35318013	1	Bush	Douille	Kolbengehausedichtung	Bussola	Buje	كاس صمام التفريغ نابض
6	35322767	1	Spring	Ressort	Kolbenfeder	Molla	Resorte	ربط صمام التفريغ فلكة الكاس
(7-8)	92110287	1	Piston Assy.	Piston	Kolben	Pistone	Montaje piston	عطاء الكاس
7	35318005	2	Bush	Douille	Entlastungskolbenbuchse	Bussola	Buje	تركيبية شائكة
8	35588425	1	Piston	Piston	Entlastungskilben	Pistone	Piston	تركيبية شائكة
9	35329226	1	Spring	Ressort	Feder	Molla	Resorte	أنبوب سدادة
10	35327105	1	Diaphragm	Membrane	Entlastungsmembram	Membrana	Diafragma	حشية
11	35317817	1	Washer	Rondelle	U-Schelbe, Kilben	Rondella	Arandela	
12	35590371	1	Cover	Couvercle	Kolbendeckel	Coperchio	Tapa piston	
13	35323542	1	Barbed Fitting	Montage Barbele	Anschlußstück mit Widerhaken	Raccordo	Conector arponado	
14	35316587	1	Barbed Fitting	Montage Barbele	Anschlußstück mit Widerhaken	Raccordo	Conector arponado	
15	35282292	1	Tube	Flexible	Rohr	Tubazione	Tubo	
16	35278548	2	Plug	Tampon	Stopfen	Tappo	Tapon	
17	35295005	1	Gasket	Joint	Dichtung	Guarnizione	Junta	

7.5.2

REGULATION SYSTEM

P150SP/WP

Revision 1 05/90

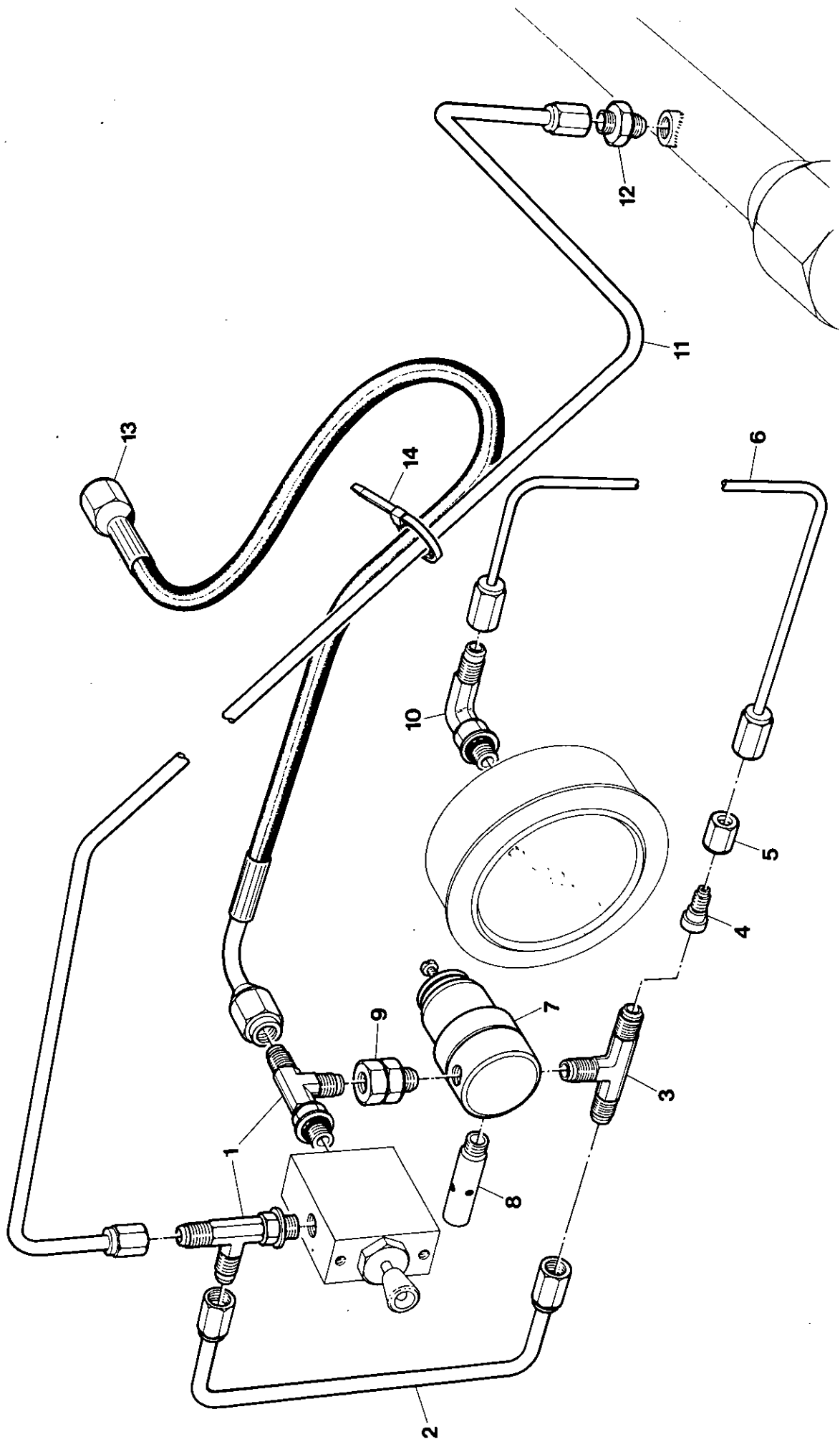

Item	CPN	Qty	DESCRIPTION	DESCRIPTION	BESCHREIBUNG	DESCRIZIONE	DESCRIPCION
1	35279850	2	Tee	Te	T-Stuck	Raccordo 'a T'	Te الوصلة التانية مجموعة الانبوب
2	92098268	1	Tube	Tube	Rohr	Tubo	Tubo الوصلة التانية
3	35306075	1	Tee	Te	T-Stuck	Raccordo 'a T'	Te وصلة التصغير الصمولة
4	92394295	1	Reducer	Manchon de reduction	Reduzierstuck	Riduttore	Reductor مجموعة الانبوب
5	92394352	1	Nut	Ecrou	Mutter	Dado	Tuerca منظم الضغط تركيب به فتحة
6	92097096	1	Tube	Tube	Rohr	Tubo	Tubo الوصلة
7	35355106	1	Regulator	Regulateur de pression	Druckregler	Regolatore di Pressione	Regulator الوصلة التانية
8	92549203	1	Silencer/Orifice	Silencieux	Schalldampfer	Silenziatore	Silenciador مجموعة الانبوب الوصلة
9	92098235	1	Connector	Connecteur	AnschluBstuck	Raccordo	Conector مجموعة الانبوب
10	92441070	1	Elbow	Coude	Kniestuck	Gomito	Codo شريط تغليف
11	92098250	1	Tube	Tube	Rohr	Tubo	Tubo
12	92478387	1	Connector	Connecteur	AnschluBstuck	Raccordo	Conector
13	92095629	1	Hose	Flexible admision d'air	Schlauch, Lufteltritt	Tubaz. Admislone Aria	Manguera
14	92281427	1	Tie Wrap	Gainé	Umwicklung	Nastro per tener fermo	Ostaga

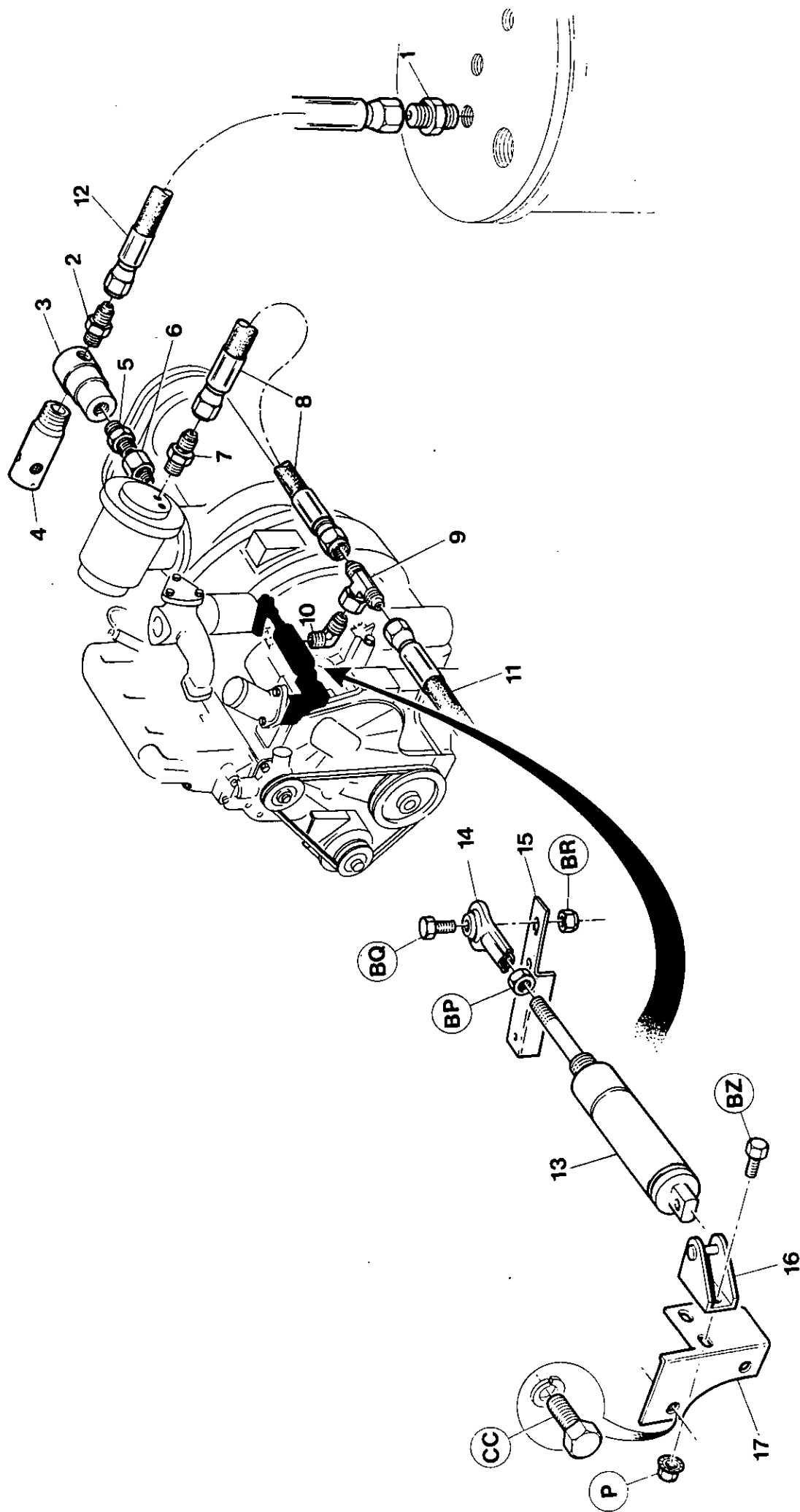

Item	CPN	Qty	DESCRIPTION	DESCRIPTION	BESCHREIBUNG	DESCRIZIONE	DESCRIPCION
1	92104132	1	Connector	Connecteur	AnschluBstuck	Raccordo	Conector وصلة الوصلة الدوارة
2	35283472	1	Connector	Connecteur	AnschluBstuck	Raccordo	Conector صمام تصريف الماء كاسم الصوت فتحة
3	35322379	1	Valve	Soupape	Ausblaseventil	Valvola di scarico	Valvula الوصلة الملولية الطرفين
4	92549377	1	Silencer/Orifice	Orifice d'ajustement	AbaBoffnungsmontage	Montaje orificio	Accessori per orifizio الوصلة المهابة الداخلة
5	92256171	1	Nipple	Raccord droit	Nippel	Nipplo	Racor الوصلة مجموعة الخرطوم
6	35302314	1	Adaptor	Raccord female	Adapter, Innengewinde	Raccordo, femmina	Adaptador الوصلة الثانية الدوارة
7	92109867	1	Connector	Connecteur	AnschluBstuck	Raccordo	Conector مرفق 90 درجة
8	92095637	1	Hose	Montage de flexible	Sschlauchbaugruppe	Tubazione	Montaje manguera مجموعة الخرطوم
9	92109875	1	Tee	Te	T -Stuck	Racc 'a T'	Te اسطوانة الهواء معمل طرف القضيب
10	35306687	1	Elbow	Coude	Kniestuck	Gomito	Codo ذراع التحكم بالسرعة
11	92095629	1	Hose	Montage de flexible	Schlauch Kompl	Tubazione	Montaje manguera كتيفة محور ارتكاز الاسطوانة
12	92076587	1	Hose	Montage de flexible	Schlauch Kompl.	Tubazione	Montaje manguera كتيفة التثبيت
13	92504497	1	Air Cylinder	Verin pneumatique	Sicherungsscheibe	Cilindro Pneumatico	Cilindro de aire
14	35218098	1	Rod End Brg.	Paller d'embout de bielle	Gegenmutter	Cuscinetto, Estremita del Tirante	Cojinete del vastago
15	92041532	1	Lever, Speed Control	Levier de commande de vitesse	Lager, stangenseitig	Levetta Controllo Velocita	Palanca
16	92504505	1	Bracket	Support	Halterung	Supporto	Soporte
17	92038819	1	Bracket	Support	Halterung	Supporto	Soporte

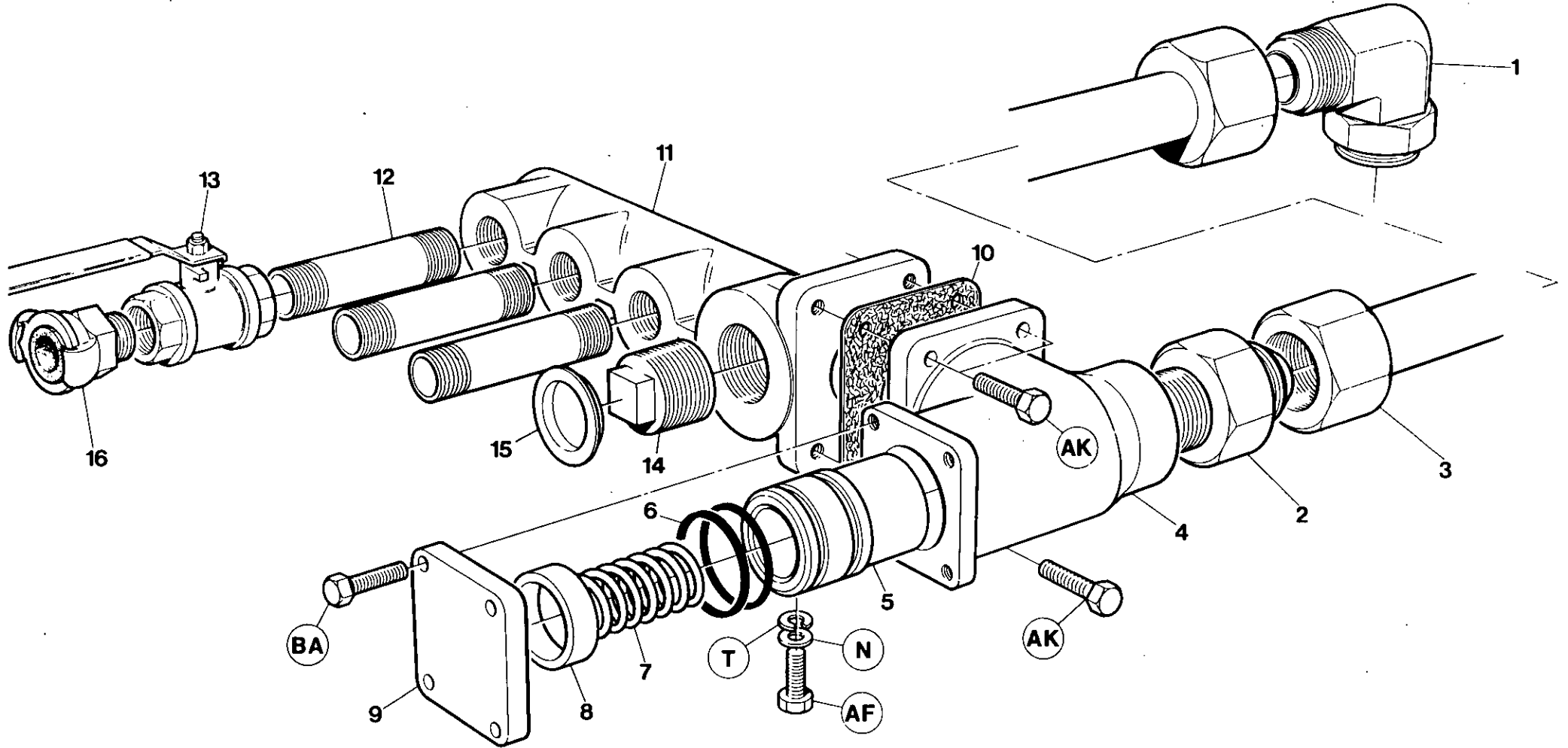

Item	CPN	Qty	DESCRIPTION	DESCRIPTION	BESCHREIBUNG	DESCRIZIONE	DESCRIPCION	
1	92123231	1	Elbow	Coude	Kniestück	Gomito	Codo	كوع
2	35379785	1	Adaptor	Adapteur	Adapter	Raccordo	Adaptador	مهايم، ماسورة
3	92762806	1	Pipe	Tuyau	Rohr	Tube	Tuberia	مجموعة صمام الضغط الأدنى
(4-9)	35588847	1	Minimum Pressure Valve Assy	Montage soupape pression minimum	Unterdruckventil Bausatz	Insieme di Valvola di Pressione minima	Ensamblado de la valvula de minima presion	بدن كباس حلقة "O"
4	35811843	1	Body	Carter	Korper	Corpo	Cuerpo	نابض
5	35579762	1	Piston	Piston	Kolben	Pistoncino	Piston	مياعدة غطاء
6	95086559	2	O Ring	Joint torique	O Ring	Anello di Tenuta a 'O'	Junta torica	حشية مشعب
7	35318161	1	Spring	Ressort	Feder	Molla	Resorte	حلقة صمام
8	35299759	1	Spacer	Entretoise	Distanzstück	Distanziatore	Espaclador	مدادة سدادة
9	35288729	1	Cover	Couvercle	Abdeckung	Coperchio	Cubierta	قارئة
10	35294628	1	Gasket	Joint	Gehausedichtung	Guarnizione	Junta	
11	36710036	1	Manifold	Manifold	Krummer	Collettore	Distribuidor	
12	92076447	3	Nipple	Graisneur	Nippel	Raccordo a Vite	Boquilla	
13	92294461	3	Valve	Soupape	Ventil	Valvola	Valvula	
14	92257435	1	Plug	Bouchon	Stecker	Tappo	Tapon	
15	35301811	1	Plug	Bouchon	Stecker	Tappo	Tapon	
16	92178524	3	Coupling	Accouplement	Kupplung	Giunto	Acoplamiento	

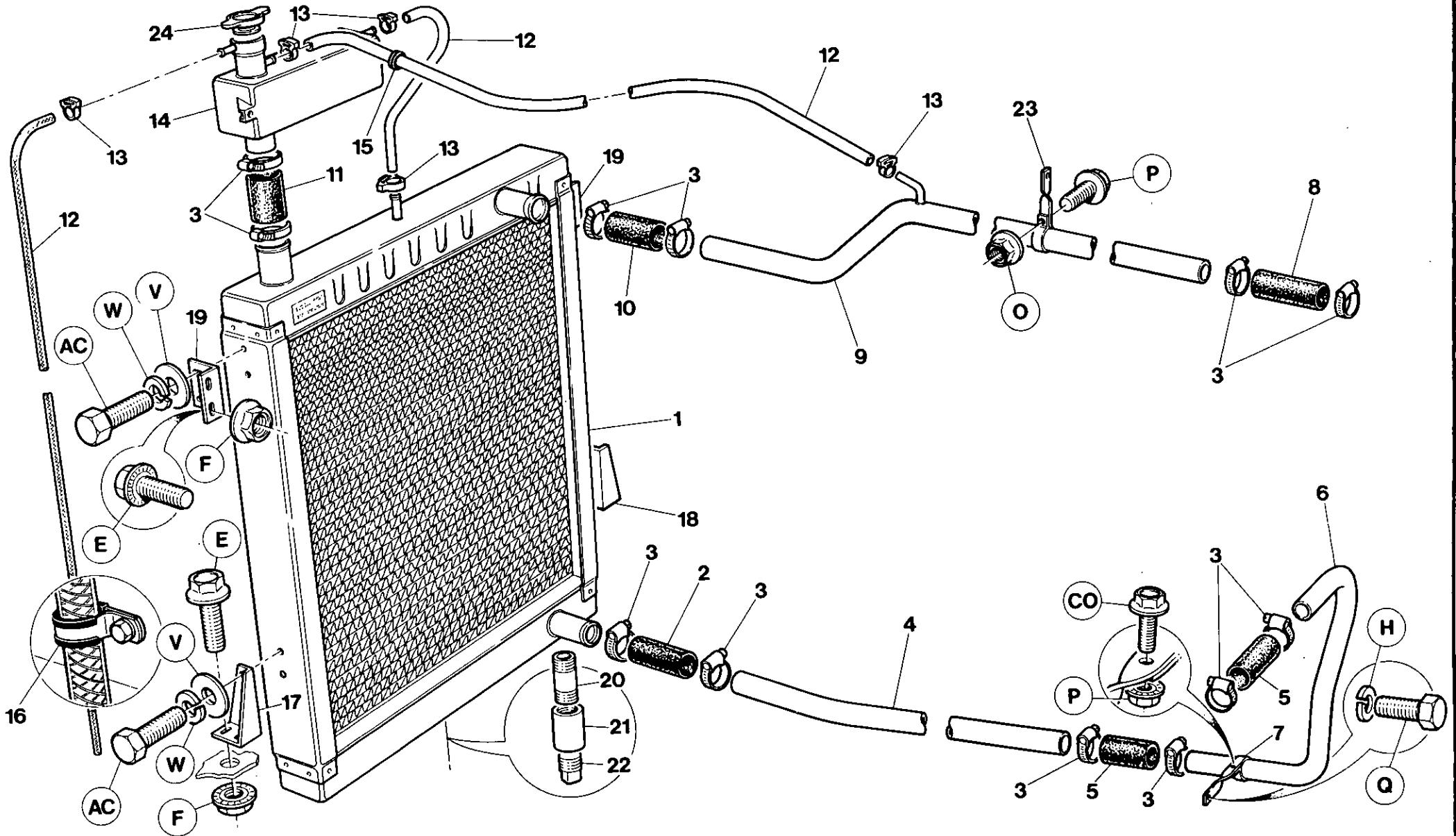

Item	CPN	Qty	DESCRIPTION	DESCRIPTION	BESCHREIBUNG	DESCRIZIONE	DESCRIPCION	
1	92112465	1	Radiator	Radiateur	Kuhler	Radiatore	Radiador	الرادياتور
2	92088665	1	Hose	Flexible	Schlauch	Tubo Flessibile	Manguera	الخرطوم
3	92253111	13	Clip	Etrier de serrage	Klemme	Fascetta a vite	Abrazadera	المتشبك اليبيل الماسورة الخلفية السفل
4	92117795	1	Pipe	Tuyau	Rohr	Tubo	Tubo	الخرطوم الماسورة الامامية السفل
5	92171875	2	Hose	Flexible	Schlauch	Tubaz	Manguera	المتشبك
6	92096619	1	Pipe	Tuyau	Rohr	Tubo	Tubo	الخرطوم الماسورة العليا
7	92104231	1	Bracket	Support	Halterung	Supporto	Soporte	الخرطوم
8	92088673	1	Hose	Flexible	Schlauch	Tubaz flessibile	Manguera	الخرطوم خرطوم التابلون
9	92097104	1	Pipe	Tuyau superieur	Rohr, oben	Tubo	Tubo, superlor	المتشبك اليبيل الخرزان العلوي
10	92114339	1	Hose	Flexible	Schlauch	Tubaz Flessibile	Manguera	عمود التثبيت المعدنية
11	92118843	1	Hose	Flexible	Schlauch	Tubaz Flessibile	Manguera	المتشبك
12	92181635	1 Mtr	Hose	Flexible	Schlauch	Tubazione	Manguera	الكتيفة البني الكتيفة اليسرى
13	92034289	5	Clip	Etrier	Klemme	Facetta a vite	Abrazadera	الكتيفة وصلة القاعدة الملولة الطرفين
14	92129196	1	Tank	Nourrice	Sammelbehalter	Serbatolo, Collettore	Tanque	الجلدة
15	92254887	1	Grommet	Bague	Gummitulle	Anello di Tenuta	Aranela de cabo	السدادة المتشبك
16	92253202	1	Clip	Etrier de serrage	Klemme	Fascetta	Abrazadera	غطاء
17	35816511	1	Bracket R.H.	Support droit	Halterung, rechts	Supporto, Destro	Soporte M. Der.	
18	35816529	1	Bracket L.H.	support gauche	Halterung, links	Supporto Sinistr	Soporte M. Iz.	
19	35583343	2	Bracket	Support	Halterung	Supporto	Soporte	
20	92255983	1	Nipple	Raccord	Abstandsniappel	Nipplo	Racor	
21	92354687	1	Socket	Prise	Muffe	Bicchiere	Casquillo	
22	92354661	1	Plug	Fiche	Stopfen	Tappo	Tapon	
23	92093103	1	Bracket	Support	Halterung	Supporto	Soporte	
24	92509942	1	Cap	Bouchon	Kappe	Tappo	Tapa	

7.6.2

COOLING SYSTEM

P150SP/WP

Revision 1 05/90

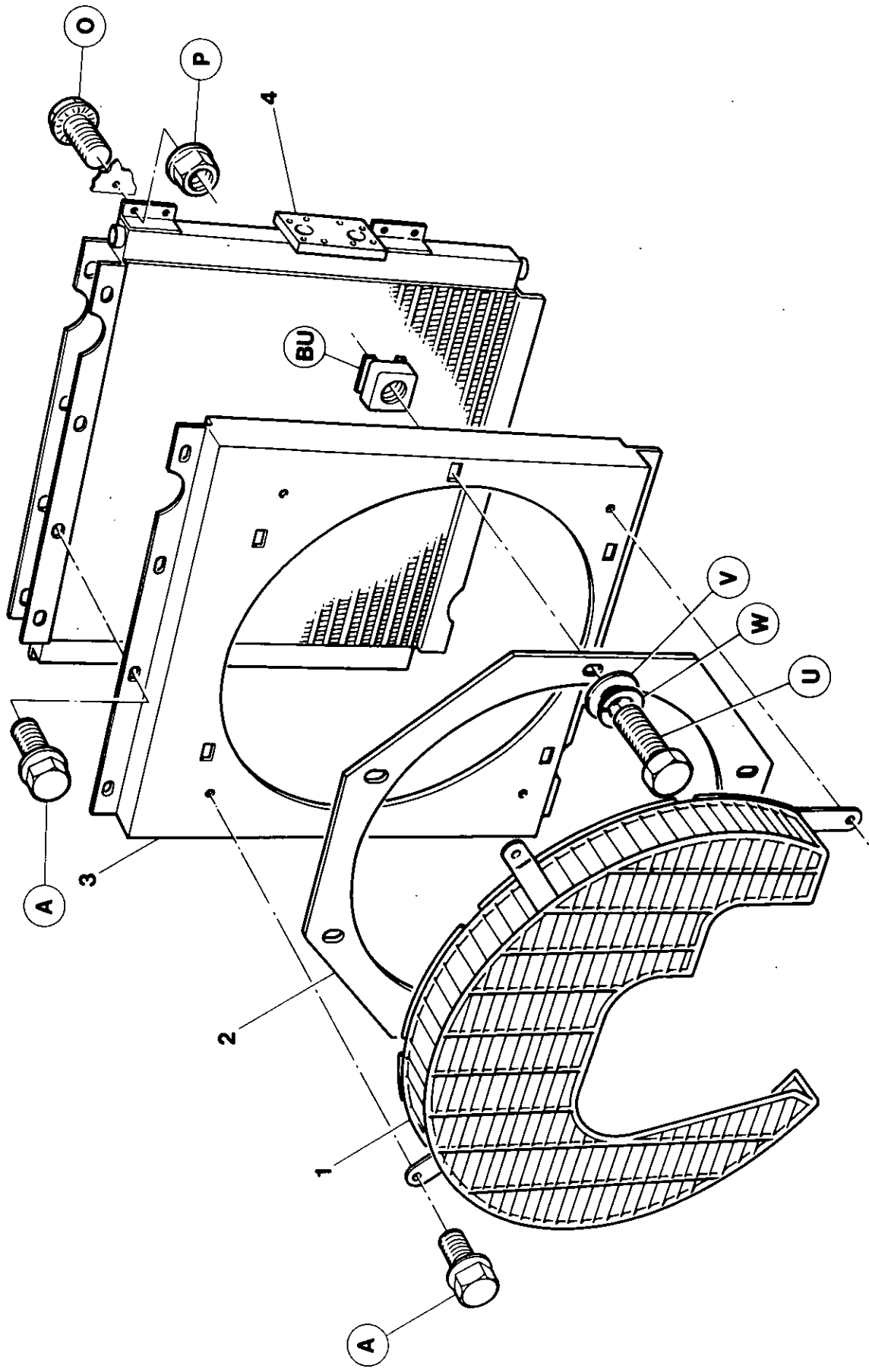

Item	CPN	Qty	DESCRIPTION	DESCRIPTION	BESCHREIBUNG	DESCRIZIONE	DESCRIPCION	
1	92086792	1	Guard	Grille De Vent	Schutzgitter	Griglia protez. vent	Guardia ventilador	واقية المروحة
2	92787910	1	Plate	Deflecteur	Blende	Orifice	Placa orificio	فوهة اللوح حجاب المروحة
3	92707100	1	Shroud	Tunnel	Luftleitblech	Convo	Gualdera	مبرد الزيت
4	92121466	1	Cooler	Refrigerant d'hulle	Ol-Kuhler	Radiatore Olio	Enfriador aceite	

7.6.3

COOLING SYSTEM

P150SP/WP

Revision 1 05/90

7.6.4

COOLING SYSTEM

P150SP/WP

Revision 1 05/90

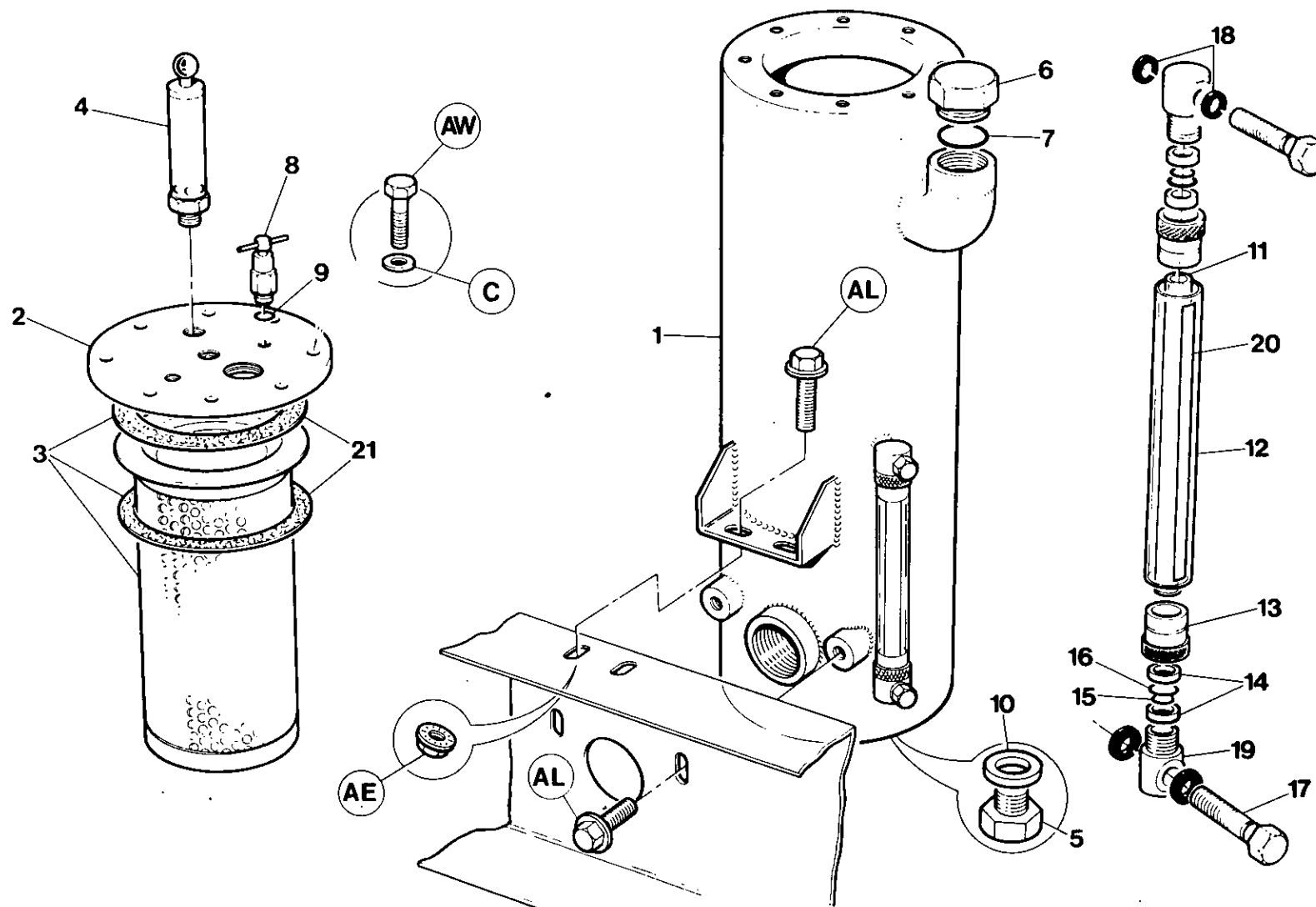

Item	CPN	Qty	DESCRIPTION	DESCRIPTION	BESCHREIBUNG	DESCRIZIONE	DESCRIPCION	
(1-2)	92709658	1	Seperator Tank Universal	Separateur universal	Abscheidertank universal	Serbatolo separatore universal	Tanque separador universal	صهريج انفصال صهريج انفصال
(1-2)	92092303	1	Sep. Tank Assy.	Reservoir separateur	Abscheidertank	Serbatolo separatore	Tanque separador	عقصر حشية
1	92081645	1	Sep. Tank B.S.	Reservoir sep (B.S.)	Abscheidekessel B'S'	Serbatolo separatore	Tanque separador B.S.	صمام مان
2	92081652	1	Cover	Couvercle	Deckel	Coperchio	Tapa	سدادة برنج حشفة O
3	92077601	1	Element/Inc Gasket	Catouche/Joint	Element/Dichtung	Cartuccia/Guarnizione	Elemento/Junta	صمام بصريف مان ختم دورق
4	92078054	1	Viave	Soupape de surete	Sicherheitsventil	Valvola di sicurezza	Valvula	صمكة
5	92038694	1	Plug	Tampon	Stopfen	Tappo	Tapon	حلقة مسيكة
6	35579630	1	Plug	Bouchon de replissage	Einfüllschraube	Tappo di riempimento	Tapon	مجموعة مقابس مستان الترت
7	92043017	1	O-Ring	Joint torique	O-Ring	O-Ring	Junta torica	نوب الترتيب
8	92293661	1	Valve	Soupape de purge	Entlastungsventil	Rubinetto di servizio	Valvula	نوب الخرج صمونة عملة الحجم
9	30334882	1	Seal	Joint d'etancheite Dowty	Dowty-Dichtung	Tenuta Dowty	Sello	صرف حدودي الحلقة O
10	92290162	1	Seal	Joint d'etancheite	Dichtung	Tenuta	Sello	الحلقة O حزمة
(11-20)	92095363	1	Oil Level Gauge Assy	Ensemble indicateur niv. huile	Olstandmesser Baugruppe	Indicatore livello olio	Montaje indicador nivel de aceite	سداد طوق مؤشر حشية
11	92095371	1	Tube	Viseur	Schauglas	Tubo indicatore livello	Tubo	
12	92095389	1	Tube	Conduit de protection	Schutzrohr	Protezione tubazione	Tubo	
13	92095397	2	Nut	Chapeau de press-étoupe	Überwurfmutter	Dado premistoppa	Tuerca	
14	92095405	4	Ferrule	Embout	Zwinge	Boccola	Ferula	
15	92095413	2	O-Ring	Joint torique	O-Ring	O-Ring	Junta torica	
16	92095421	2	O-Ring	Joint torique	O-Ring	O-Ring	Junta torica	
17	92095447	2	Nipple	Raccore	Nippel	Raccordo filettato	Racor	
18	92293661	4	Seal	Joint d'etancheite	Dichtung	Tenuta Dowty	Sello	
19	92095439	2	Collar	Coller	Überschiebmuffe	Collare	Cuello	
20	92094994	1	Indicator	Indicateur	Anzeiger	Indicatore	Indicador	
21	92651157	2	Gasket	Joint	Dichtung	Guarnizione	Junta	

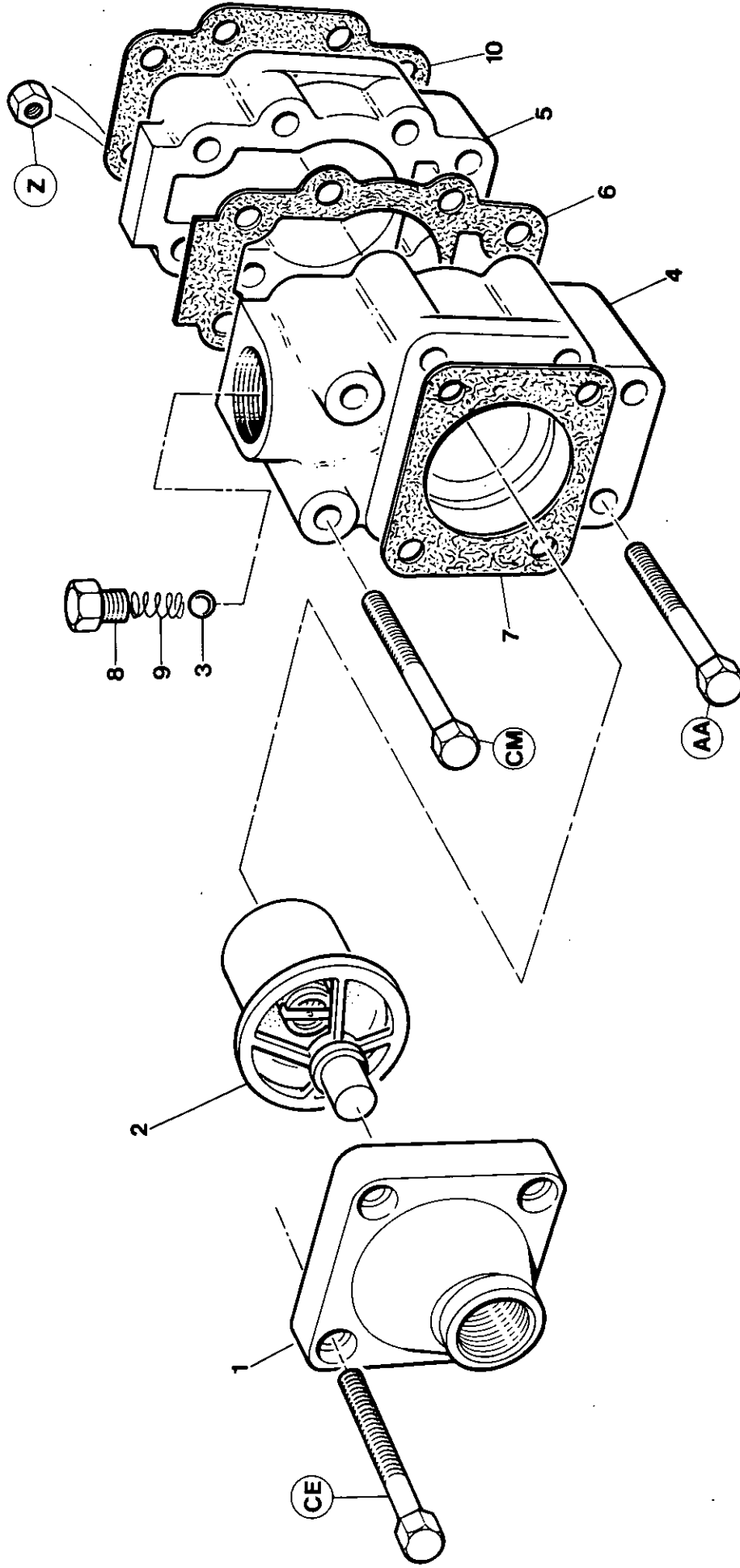

Item	CPN	Qty	DESCRIPTION	DESCRIPTION	BESCHREIBUNG	DESCRIZIONE	DESCRIPCION	
(1-9)	92721372	1	Oil Temp. Bypass Valve	Val. By-Pass de Temp. D'huile	Umleitungsventil	Valv.By-pass Ollo Compr.	Valvula desvlo temperature aceite	صها م مجويل درجة حرارة الزيت
1	92707488	1	Cover	Couvercle	Ventildeckel	Coperchio	Tapa	غطاء
2	35318708	1	Element	Cartouche	Thermostat	Termostato	Elemento	عنصر كرة
3	35288448	1	Ball	Bille	Kugel	Sfera	Esfera	الجسم الخارجي الجسم الداخلي
4	35816826	1	Body Outer	Carrosserie exterieure	Gehause, auBen	Semicorpo, Esterno	Cuerpo	حشية منع التسرب
5	35816834	1	Body Inner	Carrosserie interieure	Gehause, Innen	Semicorpo, Interno	Cuerpo	حشية منع التسرب
6	35584242	1	Gasket	Joint	Dichtung	Guarnizione	Junta	سدادة
7	35288414	1	Gasket	Joint	Dichtung	Guarnizione	Junta	تابض
8	92497700	1	Plug	Bouchon	Stopfen	Tappo	Tapon	كوع
9	35289040	1	Spring	Ressort	Feder	Molla	Resorte	
10	35579598	1	Gasket	Joint	Dichtung	Guarnizione	Junta	

7.6.7

COOLING SYSTEM

P150SP/WP

Revision 1 05/90

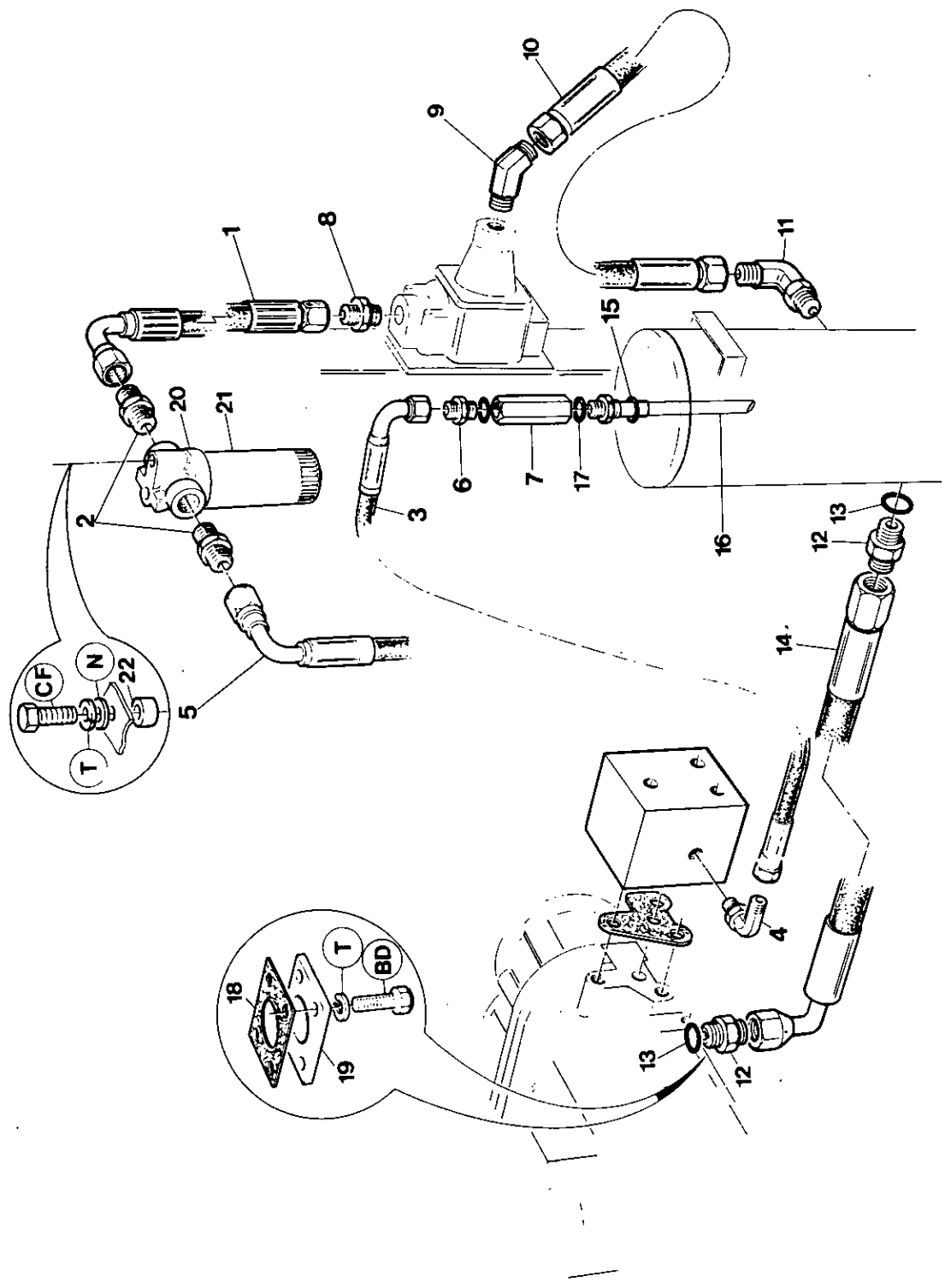

Item	CPN	Qty	DESCRIPTION	DESCRIPTION	BESCHREIBUNG	DESCRIZIONE	DESCRIPCION	
1	92076561	1	Hose	Flexible	Schlauch	Tubaxione	Montaje	مجموعة الخرطوم
2	92123215	2	Connector	Connecteur	Doppelnippel	Raccordo	Conector	مجموعة
3	92076587	1	Hose	Flexible	Schlauch	Tubazione	Montaje	فوهة مرفق ٩٠ درجة
4	92086081	1	Elbow	Coude	Kniestuck	Gomito	Codo	مجموعة الخرطوم الوصلة المهابنة
5	92076579	1	Hose	Montage de flexible	Schlauchbaugruppe	Tubazione	Montaje manguera	الصمام غير المرجع الوصلة
6	92104132	1	Adaptor	Raccord	Adapter	Raccordo Riduz	Adaptador	المشعب الحشبية
7	92101054	1	Valve	Soupape de retenue	Ruchschlagventil	Valvola di ritegno	Valvula de retencion	مرفق ٩٠ درجة
8	35295880	1	Connector	Connecteur	AnschluBstuck	Raccordo	Conector	مجموعة الأنبوب الوصلة الثانية
9	35294727	1	Elbow	Coude	Kniestuck	Gomito	Codo	خرطوم
10	92149400	1	Hose	Montage de flexible	Schlauchbaugruppe	Tubazione	Montaje manguera	الوصلة
11	92395508	1	Elbow	Coude	Kniestuck	Gomito	Codo	مجموعة الأنبوب
12	92323569	1	Connector	Adapteur	Doppelnippel	Raccordo	Conectador	الوصلة الثانية الدوارة المرفق الدواز ٩٠ درجة
13	92281195	2	Seal	Joint D' Etancheite	Simmering	Espansore	Sello	مجموعة الأنبوب
14	92766336	1	Hose	Flexible	Schlauch	Flessibile	Manguera	مجموعة الأنبوب مرفق ٤٥ درجة
15	92338946	1	Seal	Joint	Simmering	Tenuta	Sello	لوحة الموديل
16	92080720	1	Tube	Tuyau	Tube	Tubazione	Tube	
17	92293661	1	Seal	Joint	Simmering	Tenuta	Sello	
18	35288943	1	Gasket	Joint	Dichtung	Guarmizione	Junta	
19	92067222	1	Plate	Flasque	Platte	Plastra	Placa	
(20-21)	92079755	1	Oil Filter Assy	Montage filtre a huile	Oilfilter	Insieme Filtro dell' Olio	Ensamblado del filtro de aceite	
20	92077577	1	Head	Tete	Kopf	Fungo	Cabeza	
21	92118678	1	Element	Element	Element	Elemento	Elemento	
22	92657923	2	Spacer	Entretoise	Abstandstuck	Distanziale	Espaciador	

7.6.10

COOLING SYSTEM

P150SP/WP

Revision 1 05/90

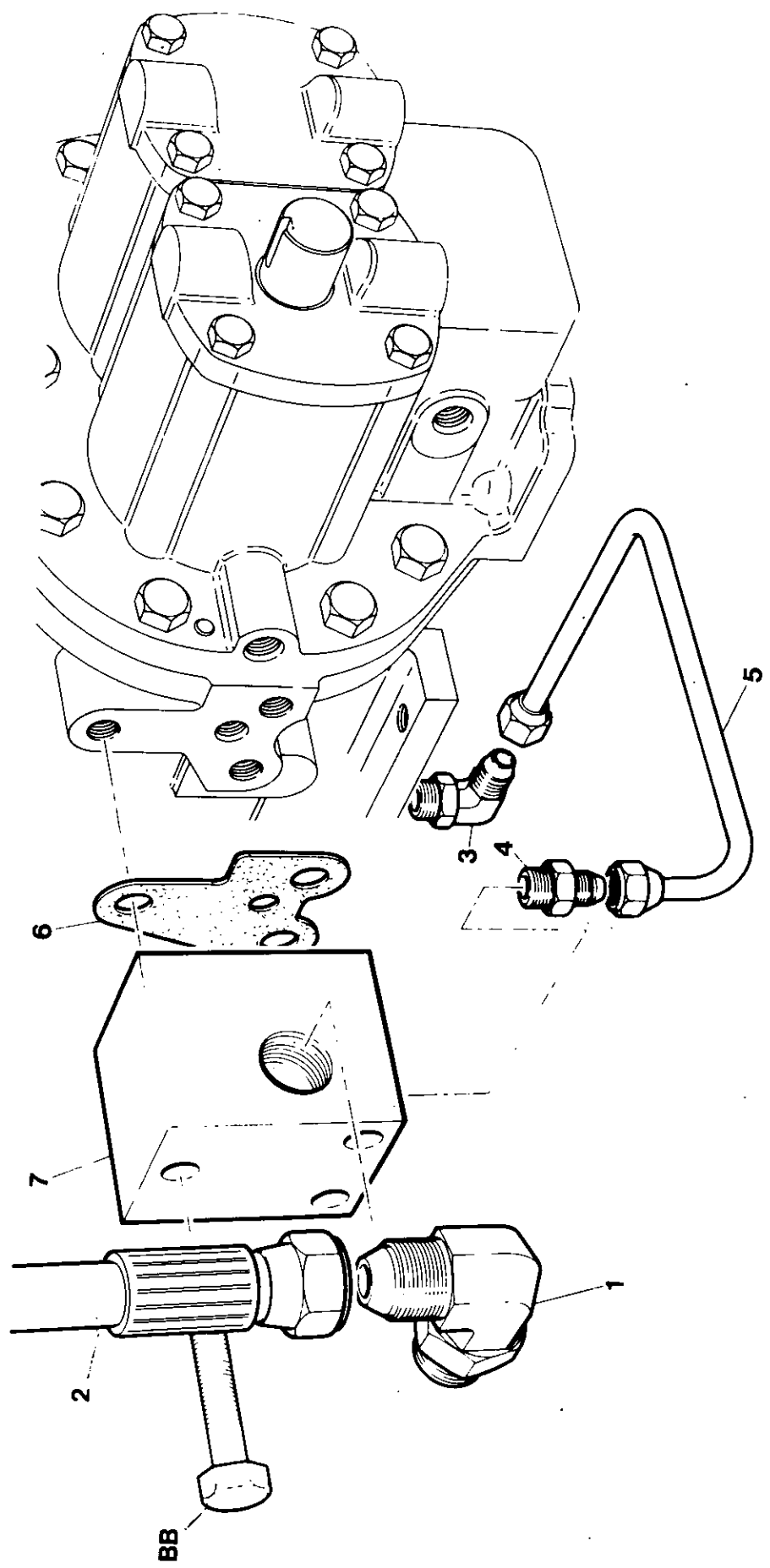

Item	CPN	Qty	DESCRIPTION	DESCRIPTION	BESCHREIBUNG	DESCRIZIONE	DESCRIPCION	
1	35294750	1	Elbow	Coude	Kniestuck	Gomito	Codo	التنظيم
2	92076579	1	Hose	Flexible	Schlauch	Flessibile	Manguera	مرففق ممسفر
3	35279827	1	Elbow	Coude	Kniestuck	Gomito	Codo	انبوب مرففق انبوب
4	35283076	1	Connector	Raccord	AnschluBstuck	Connettore	Conectador	
5	35582964	1	Tube	Tube	Rohr	Tubo	Tubo	
6	35294610	1	Gasket	Joint	Dichtung	Rondella	Junta	
7	92763143	1	Manifold	Collecteur	Verteller	Collettore	Distribuidor	

7.6.11

COOLING SYSTEM

P150SP/WP

Revision 1 05/90

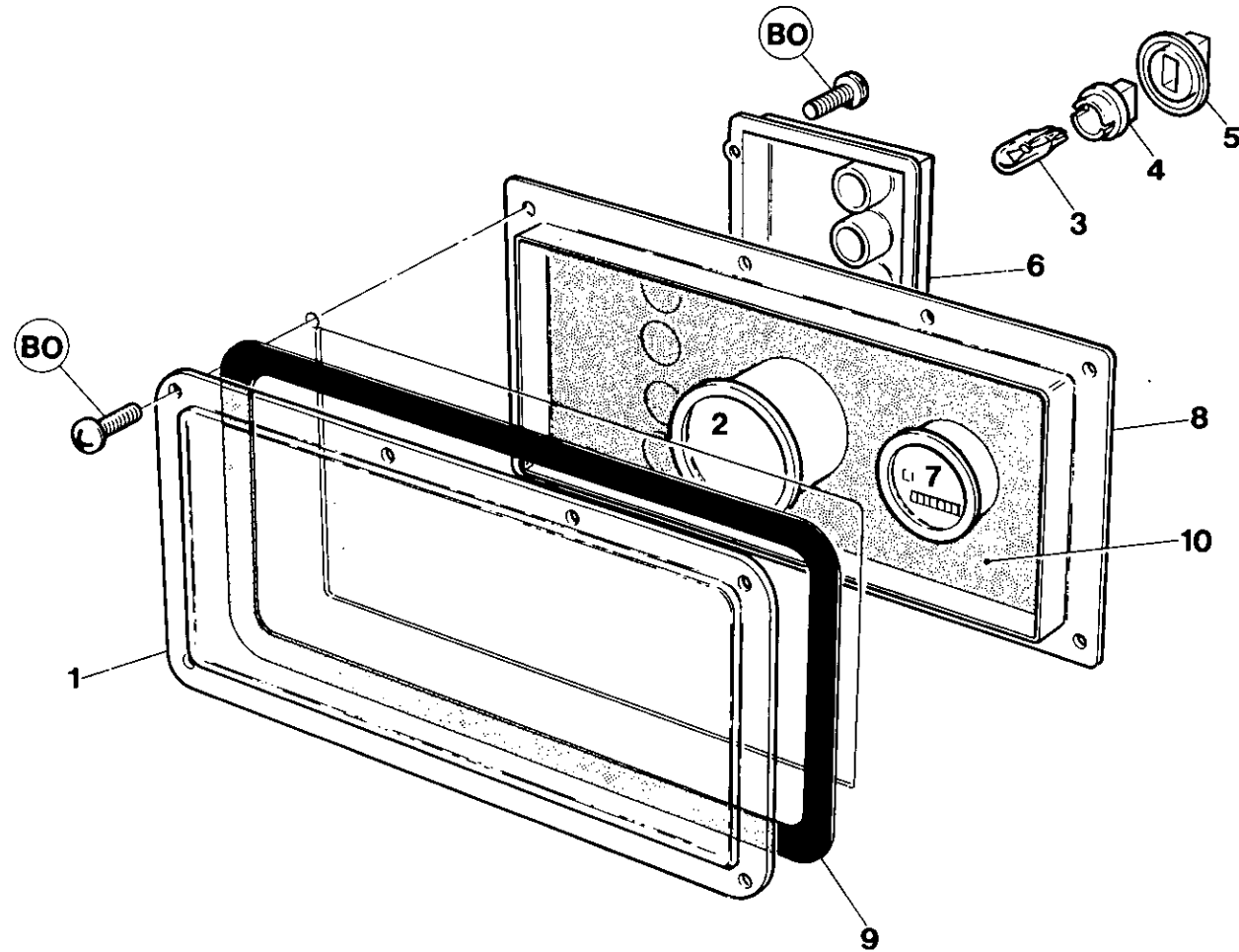

Item	CPN	Qty	DESCRIPTION	DESCRIPTION	BESCHREIBUNG	DESCRIZIONE	DESCRIPCION	الوصف
1	36723989	1	Window (French)	Lunette (F)	Fenster (F)	Finestra (F)	Ventana (F)	شباك (فرنسي)
1	92757020	1	Window (German)	Lunette (D)	Fenster (D)	Finestra (D)	Ventana (D)	شباك (ألماني)
2	92698364	1	Gauge - Discharge Press.	Indicateur Press refoulement	Enddruckmagnometer	Indicatore de pressione	Manometro descarga presion	مقياس ضغط التصريف
3	35327907	4	Lamps	Lampes	Lampen	Lampade	Lamparas	مصابيح قاعدة المصباح
4	92652593	4	Base	Socle	Socket	Zoccolo	Base de lampara	ختم المصباح
5	92652601	4	Seal	Joint d'etancheite	Dichtung	Guarnizione	Rentenedor de lampara	لوحة الدارات السلبية عداد ساعات المحرك
6	92058320	1	Circuit Board Passive	Plaque circuits	Leterplatte	Tavola circuiti,	Cuadro circuitos pasivo	مصمم لوحة أجهزة القياس
7	92306901	1	Engine Hours Counter	Compteur d'heures de service moteur	Betriebsstundenzähler	Contaore del motore	Cuentahoras motor	حشية
8	92698372	1	Enclosure	Enveloppe	Gehause	Incassato	Caja panel de instrumentos	ديكال - لوحة أجهزة القياس
9	92078088	1	Gasket	Joint	Dichtung	Guarnizione	Junta	ديكال - لوحة أجهزة القياس (ألماني)
10	92698380	1	Decal- Instrument Panel	Autocollant tableau de commande	Schild, Instrumentenbrett	Ades. Pannello strumenti	Calcomania panel de instrumentos	ديكال - لوحة أجهزة القياس (فرنسي)
10	92080894	1	Decal -Instrument Panel (German)	Decal Coffret Tableau (D)	Decal Instrumentenkasten (D)	Decal Contenitore Pannello (D)	Decal tablero de Instrumentos (D)	
10	92524438	1	Decal-Instrument Panel (French)	Decal Coffret Tableau (F)	Decal Instrumenkasten (F)	Decal Contenitore Pannello (F)	Decal tablero de Instrumentos (F)	

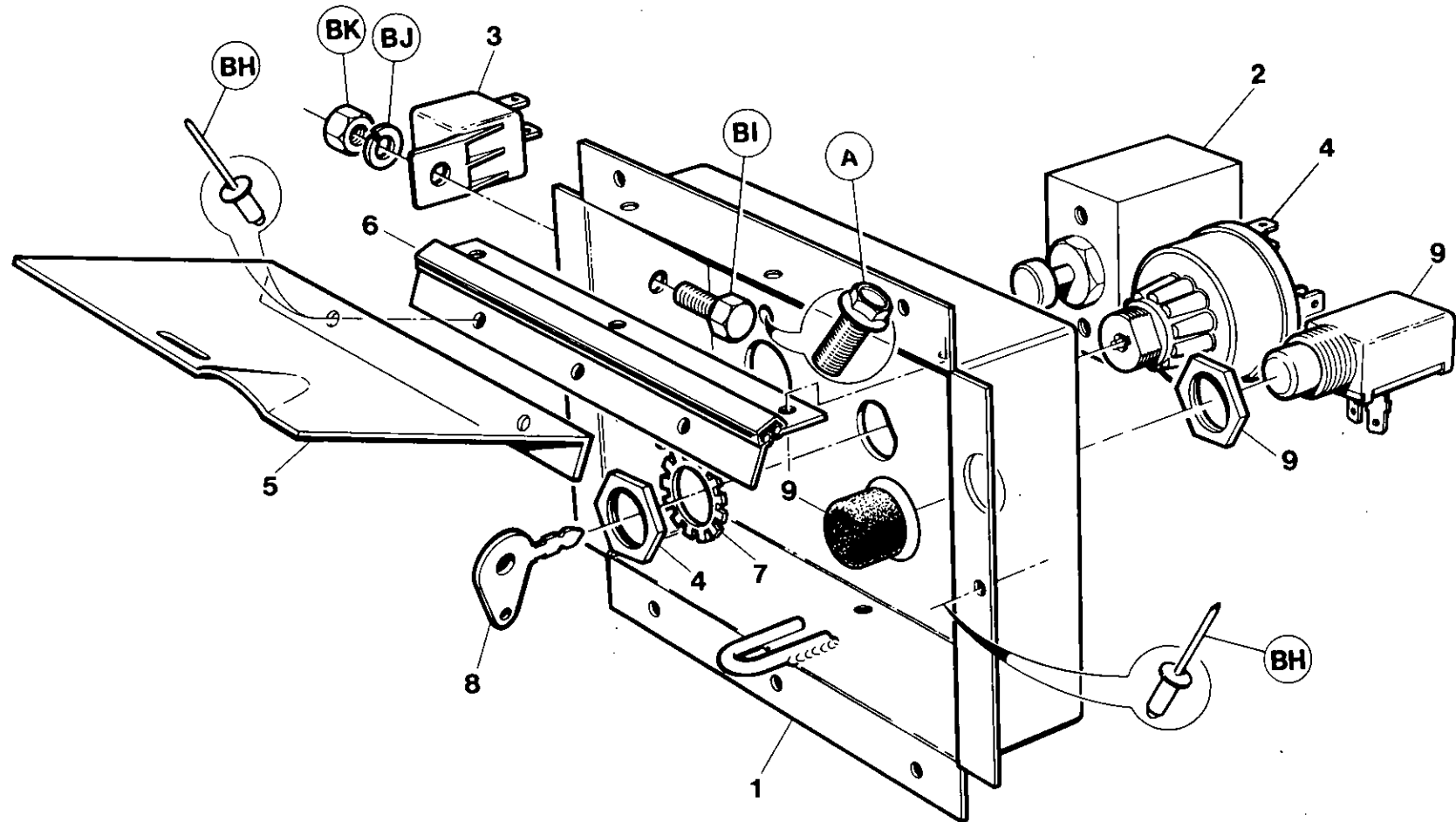

Item	CPN	Qty	DESCRIPTION	DESCRIPTION	BESCHREIBUNG	DESCRIZIONE	DESCRIPCION	
1	92533652	1	Box Control	Boitier de commande	Schalkasten	Scatola controllo	Caja de Control	صندوق أجهزة التحكم
2	35583210	1	Valve	Soupape	Ventil	Valvola	Valvula	صمامة لتدفق السائل
3	92076173	2	Relay	Relais	Relais	Rele	Rele	مرحل
4	92086719	1	Switch	Interrupteur	Schalter	Commutatore	Interruptor	مفتاح بدء التشغيل المتعاقب
5	92184878	1	Door	Porte	Ture	Sportello	Puerta	عروة تثبت مقابضه
6	35582220	1	Hinge	Charniere	scharnier	Cerniera	Bisagra	مفصلة
7	95213427	1	Washer	Rondelle	U-Schelbe	Rondella	Arandela	فلكة
8	92075530	1	Key	Clavette	Keil	Chiavetta	Chaveta	مفتاح
9	35255553	1	Switch	Interupteur contact	Schalter	Interruttore	Interruptor	مفتاح الكهرباء

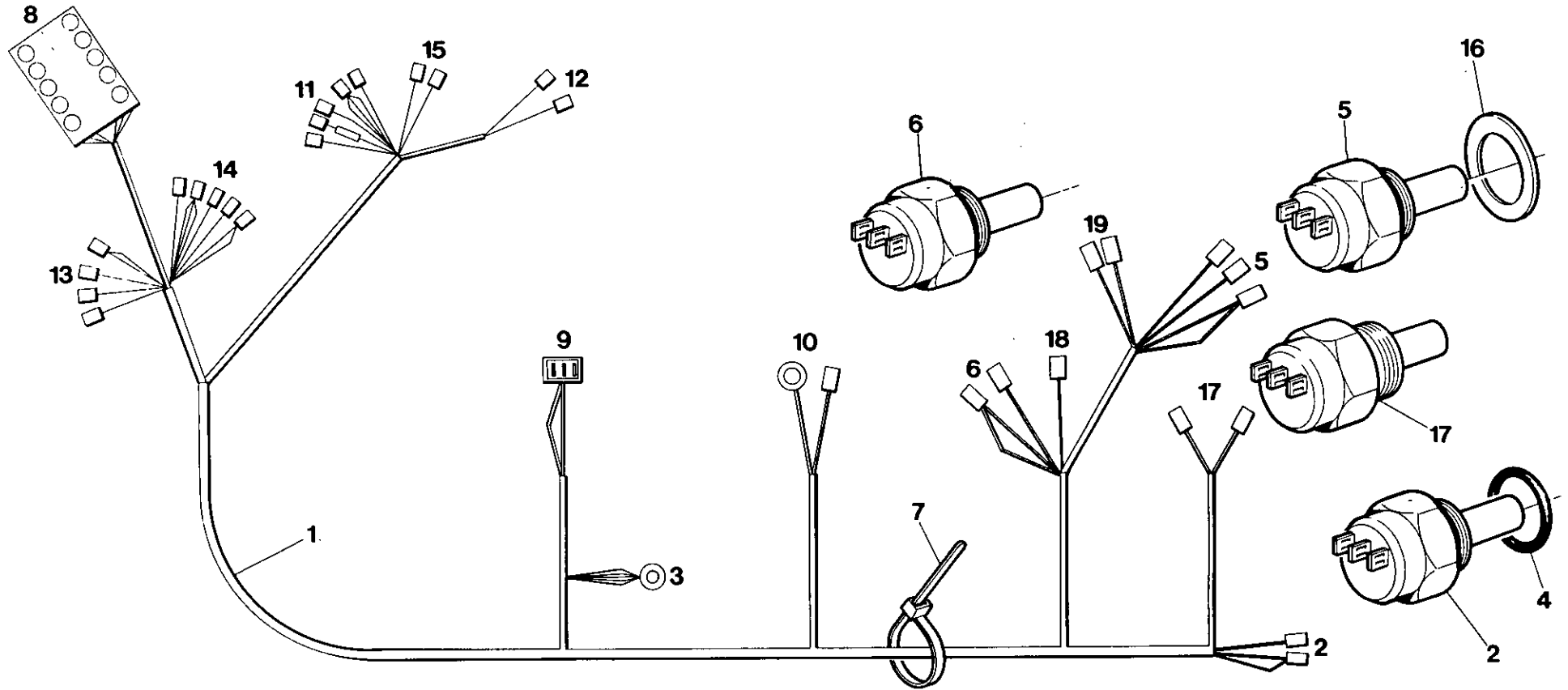

Item	CPN	Qty	DESCRIPTION	DESCRIPTION	BESCHREIBUNG	DESCRIZIONE	DESCRIPCION	
1	92787902	1	Wiring Harness	Harnais de cablage	Kabelbaum	Cablaggio	Mazo de cables	عدة التوصيلات الكهربائية
2	92086156	1	Switch High Temp	Interrupteur de temp.	Temperaturschalter	Interr Alta Temp	Interruptor temperatura	مفتاح درجة الحرارة
3	N.S.S	1	Earth	Terre	Masse	Massa	Masa	مهاليء لوكارء
4	35278589	1	O Ring	Baque	O Ring	O Ring	Junta torica	حلقه شكل حرف O
5	92480177	1	Switch Oil Pressure	Interrupteur pression huile	Oldruckschalter	Pressostato	Interruptor presion aceite	مفتاح ضغط الزيت
6	92480185	1	Switch Water Temp	Interrupteur temp. eau	Wassertemperatur Schliter	Interr Temp Acqua	Interruptor temperatura agua	مفتاح درجة حرارة المياه
7	92281427	6	Tye Raps	Gaine de raccord	Drahtverbindung	Fascette	Cuerda	مادة تغليف
8	N.S.S	1	J.I. Connector	Connecteur	AnschluBstuck	Connettore	Conector	مؤصل اس . اي
9	++++++	1	Alternator	Alternateur	Wechselstromlicht- maschine	Alternatore	Alternador	مناوب
10	++++++	1	Start motor	Demarreur	Anlasser	Motorino d'Avviamento	Motor de arranque	عداد الساعات
11	92086719	1	Start Switch	Contact demarreur	Anlasserschalter	Commutatore d'Avviamento	Interruptor de puesta en marcha	مرحل الابطال
12	92306901	1	Hourmeter	Compteur horaire	Stundenzahler	Contaore	Contador horario	مرحل الملف اللولبي للوقود
13	92076173	1	Override Relay	Relais de neutralisatlon	Übersteuerungsrelais	Rele d'Intervento Esclusivo	Rele de puenteo	زر السخان
14	92076173	1	Fuel Solenoid Relay	Relais solenoide de combustible	Kraftstoff-Solenoid Relais	Rele per Solenoide del Carburante	Rele del solenoide de combustible	مشبك يوبيل رقم 1
15	35255553	1	Heater Button	Bouton chauffage	Heizungsknopf	Pulsante di Riscalda	Boton del calentador	مفتاح درجة حرارة الهواء الكهربائي
16	92083427	1	Washer	Rondelle	Federring	Rondella	Arandela	++++++ سديرودم صديح سحرك
17	92762756	1	Air Temp. Switch	Interrupteur temp. air	Lufttemperaturschalter	Termointerruptore aria	Interruptor temperatura aire	
18	++++++	1	Heater	Chauffage	Heizung	Riscalda	Calentador	
19	++++++	1	Fuel Solenoid	Solenoid de Combustible	Kraftstoff-Solenoid	Solenoid del Carburante	Solenoid de Combustible	
			++++	Articles fournis par le fabricant de moteur	++++	Diese Artikel werden vom Motorhersteller geliefert	++++	Componeti forniti dal Costruttore del motore
			++++++	Items supplied by engine manufacturer			++++	Articulos Sministrados Por el Fabricante del motor

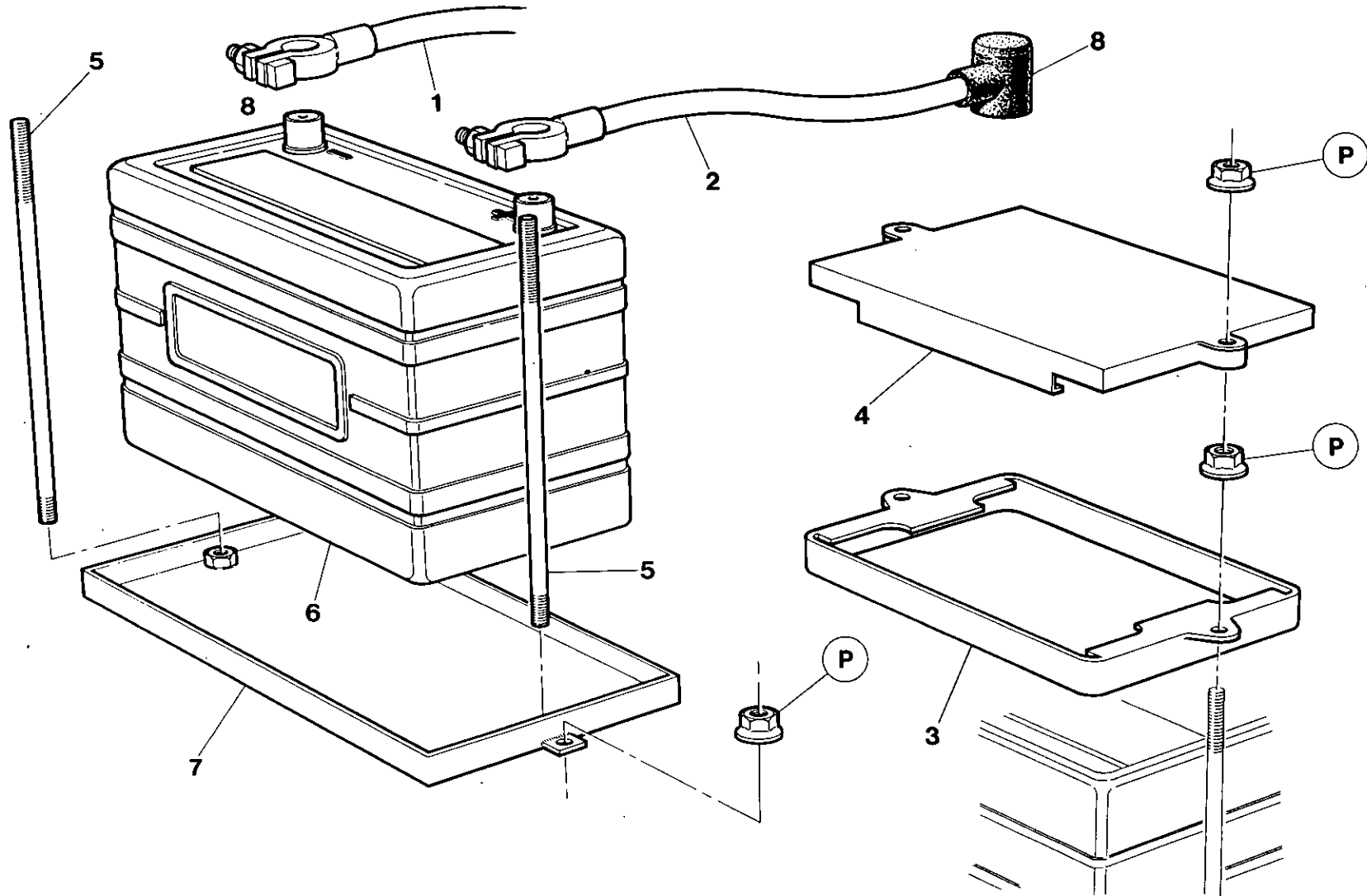

Item	CPN	Qty	DESCRIPTION	DESCRIPTION	BESCHREIBUNG	DESCRIZIONE	DESCRIPCION	
1	92714047	1	Lead (Negative)	Cable (negatif)	Kabel (minus)	Cavo, Negativo	Cable (negativo)	سلك موصل (سالب)
2	92101278	1	Lead (Positive)	Cable (positif)	Kabel (plus)	Cavo, Positivo	Cable (positivo)	سلك موصل (موجب)
3	92656933	1	Frame	Cadre	Rahmen	Telaio di Fissaggio	Marco	اطار غطاء
4	92656941	1	Cover	Couverture	Abdeckung	Campana	Tapa	مسمار التماس
5	92690189	2	Stud	Plot	Stifbolzen	Asta Filettata	Husillo	بطارية صينية
6	92656925	1	Battery	Batterie	Batterie	Batteria	Baterla	كفة
7	92657071	1	Tray	Plateau	Blech	Telaio di Fissaggio	Bandeja	
8	92271139	1	Hood	Chapeau	Calotta	Protettiva	Capote	

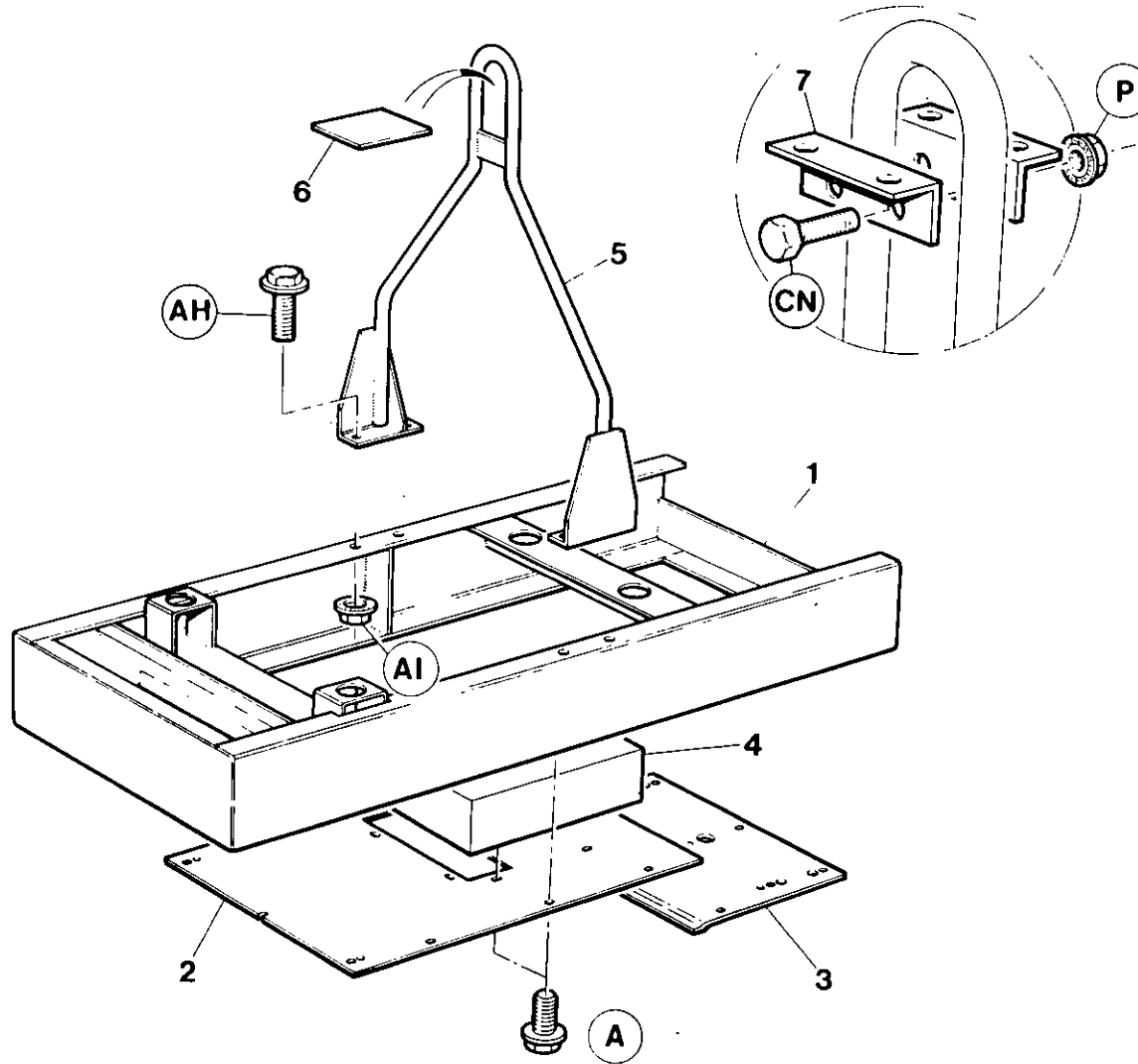

Item	CPN	Qty	DESCRIPTION	DESCRIPTION	BESCHREIBUNG	DESCRIZIONE	DESCRIPCION	
1	92787878	1	Frame	Chassis Porteur	Grundrahmen	Telaio	Armazon	اطار هيكل
2	92787852	1	Belly Pan	Panneau Protect.	Unteres Abdeckbl.	Protezione Sottosc.	Panel proteccion inferior	حوض بطني
3	92038801	1	Belly Pan	Panneau Protect	Unteres Abdeckbl.	Protezione Sottosc.	Panel proteccion inferior	حوض بطني
4	92787860	1	Duct	Galne	Leitung	Condotto	Conducto	منزحة رافعة
5	92762475	1	Lifting Ball	Anse de levage	Anhebebugel	Staffa	Asa	فلكة
6	92085711	1	Shim	Cale	Bellegscheibe	Spessore	Calzo	حامل مساندة
7	92700616	2	Support	Support	Stutze	Supporto	Soporte	

7.8.1

ENCLOSURE

P150SP/WP

Revision 1 05/90

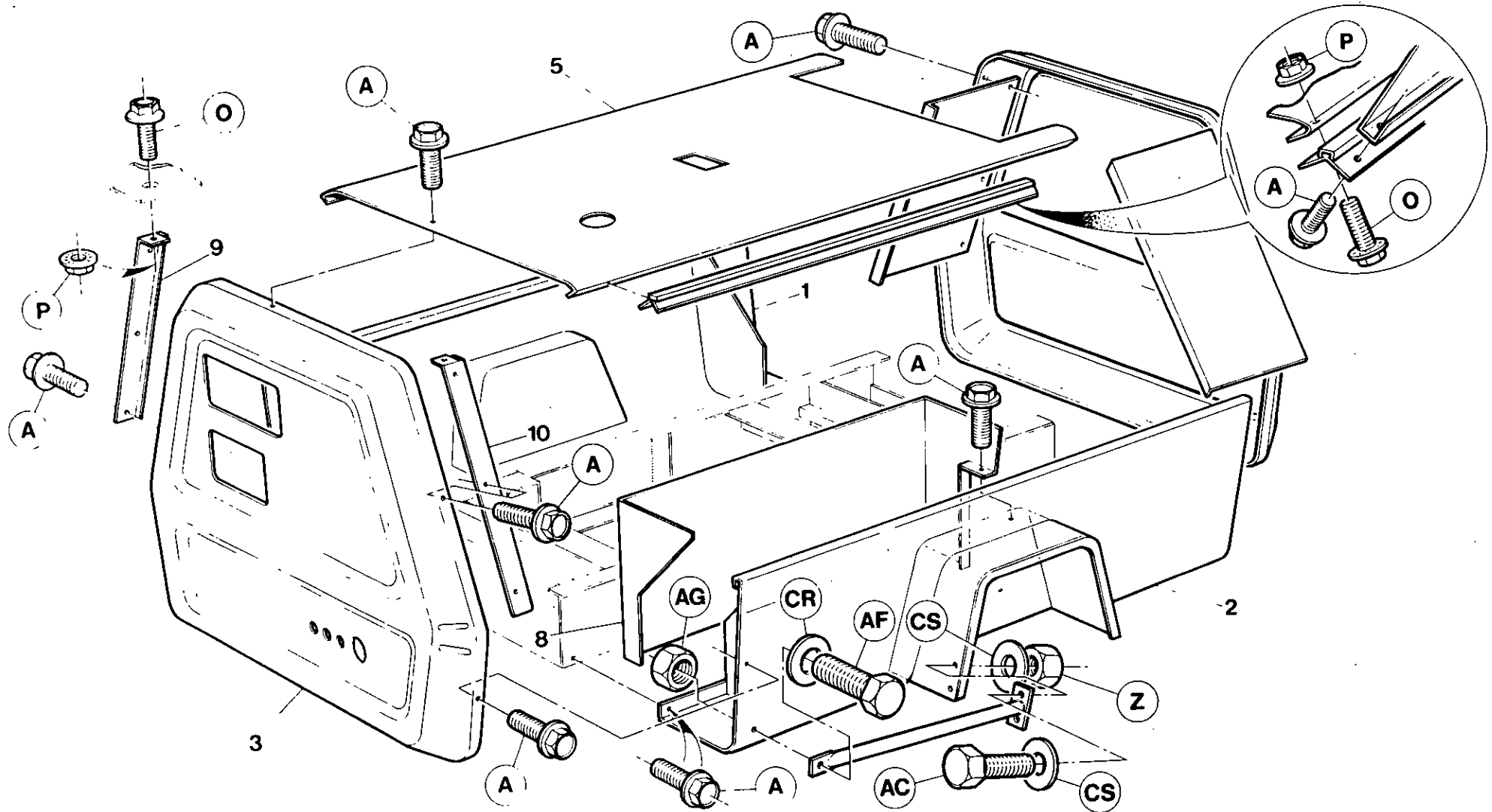

Item	CPN	Qty	DESCRIPTION	DESCRIPTION	BESCHREIBUNG	DESCRIZIONE	DESCRIPCION	الوصف
1	92787886	1	Toolbox RH	Boite a outils cote droit	Werkzeugkasten rechts	Portautensili di Destra	Caja de herramientas, lado derecho	صندوق الأدوات ، الجهة اليمنى
2	92787894	1	Toolbox LH	Boite a outils cote gauche	Werkzeugkasten links	Portautensili di Sinistra	Caja de herramientas, lado izquierdo	صندوق الأدوات ، الجهة اليسرى
3	36706778	1	Cover Front	Couvercle avant	Deckel vorne	Coperchio Anteriore	Cubierta frontal	غطاء المقدمة
4	36705036	1	Cover Rear	Couvercle arriere	Deckel hinten	Coperchio Posteriore	Cubierta posterior	غطاء المؤخرة
5	92075183	1	Roof	Toit	Dach	Tetto	Techo	سقف
6	36707255	1	Slide Panel RH	Panneau lateral droit	Seitempaneel rechts	Pannello Laterale di Destra	Panel lateral, lado derecho	لوحة جانبية ، الجهة اليسرى
7	36707248	1	Slide Panel LH	Panneau Interieur gauche	Seitenpaneel links	Pannello Laterale di Sinistra	Panel lateral, lado izquierdo	اللوحة الداخلية
8	92787845	1	Inner Panel	Panneau Interieur	Innenpaneel	Pannello Interno	Panel interior	مصد الباب ، الجهة اليسرى
9	35813583	1	Door Stop RH	Butoir de porte droit	Turriegel rechts	Fermaporta de Destra	Tope de puerta, lado derecho	مفضلة
10	35813591	1	Door Stop LH	Butoir de porte gauche	Turriegel links	Fermaporta di Sinistra	Tope de puerta, lado izquierdo	حاجز اصطدام (الجهة اليسرى)
11	36707180	2	Hinge	Charniere	Schamier	Cardine	Bisagra	حاجز اصطدام (الجهة اليمنى)
12*	92775907	1	Crash Bar LH	Barre de protection G (F)	Prallstange, links (F)	Barra antiurto di sinistra (F)	Barra choques M Izq (F)	* غير مبنية
13*	92775915	1	Crash Bar RH	Barre de protection DR (F)	Prallstange, rechts (F)	Barra antiurto di destra (F)	Barra choques M Der (F)	* المككات الفرنسية فقط
			* Not Illustrated	* Non Illustre	* Nicht abgebildet	* Non illustrato	* Sin grabado	
			* French machines only					

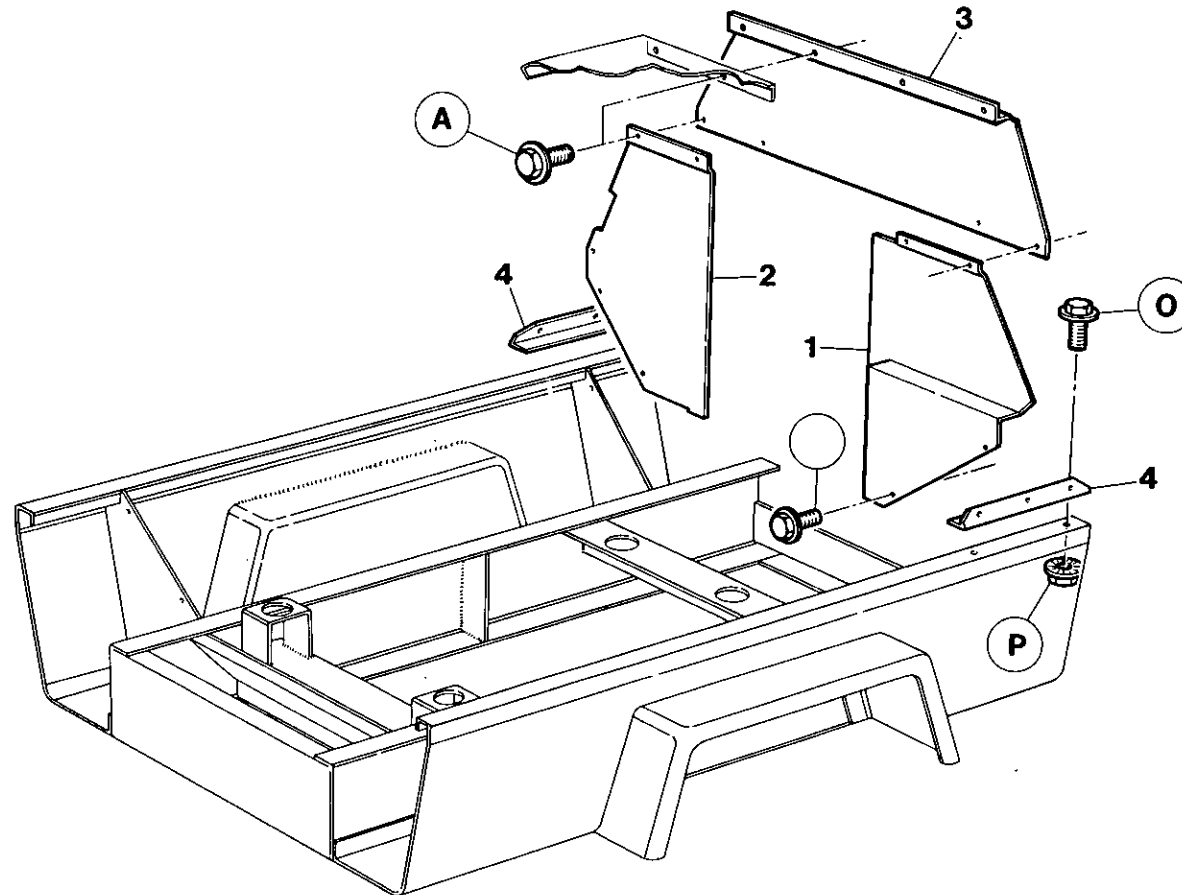

Item	CPN	Qty	DESCRIPTION	DESCRIPTION	BESCHREIBUNG	DESCRIZIONE	DESCRIPCION	
1	36707743	1	Baffle LH	Chicane gauche	Leitblech links	Deflettore di sinistra	Deflector, lado izquierdo	حاجز ، الجهة اليسرى
2	36707750	1	Baffle RH	Chicane droite	Leitblech rechts	Deflettore di Destra	Deflector, lado derecho	حاجز ، الجهة اليمنى
3	36707735	1	Baffle Top	Chicane superieure	Leitblech oben	Deflettore Superiore	Deflector superior	حاجز ، الجهة العليا
4	92118645	2	Filler Piece	Fourrure	Einfüllstück	Pezzo di Riporto	Pieza de relleno	قطعة الحشو

7.8.5

ENCLOSURE

P150SP/WP

Revision 1 05/90

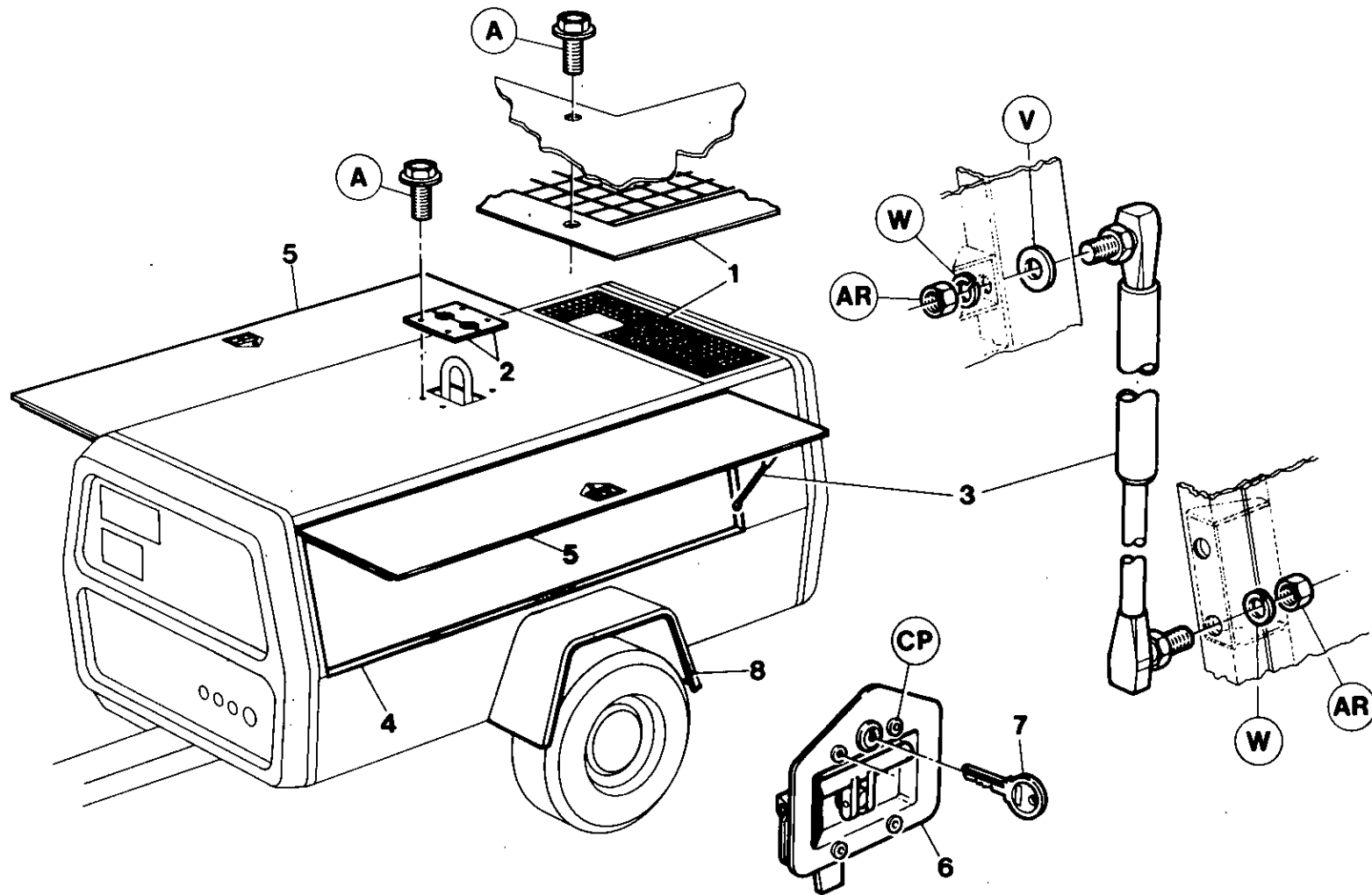

Item	CPN	Qty	DESCRIPTION	DESCRIPTION	BESCHREIBUNG	DESCRIZIONE	DESCRIPCION	الوصف
1	92080506	1	Grille	Grille	Gitter	Griglia	Rejilla	شبكة غطاء
2	92101880	2	Cover	Couvercle	Abdeckung	Coperchio	Cubierta	نايض الغاز مصعد سقاطة
3	35584036	2	Gas Spring	Ressort gaz	Feder/Gas	Molla a Gas	Resorte de gas	مسمار هونو
4	92757087	AR	Tape	Ruban	Band	Nastro	Cinta	مفتاح ٥٠٢ EM مفتاح ٩٢٣٠١ LF
5	92185388	2	Door	Porte	Ture	Porta	Puerta	شريط حائلي
6	35279108	2	Latch	Loquet	Riegel	Chiavistello	Candado	*٨ المكثات الألمانية فقط
7	92094358	2	Key (EM 502)	Clavette (EM 502)	Keil (EM 502)	Chiavetta (EM 502)	Chaveta (EM 502)	
7	92730183	2	Key (LF 92301)	Clavette (LF 92301)	Keil (LF92301)	Chiavetta (LF 92301)	Chaveta (LF 92301)	
8*	92179456	4m	Edging Strip	Ruban	Band	Nastro	Cinta	
			8* German Machines only	Groupes pour RFA	Nur deutsche M \le aschinen	Solo macchine tedesche	Solo maquinas alemanas	

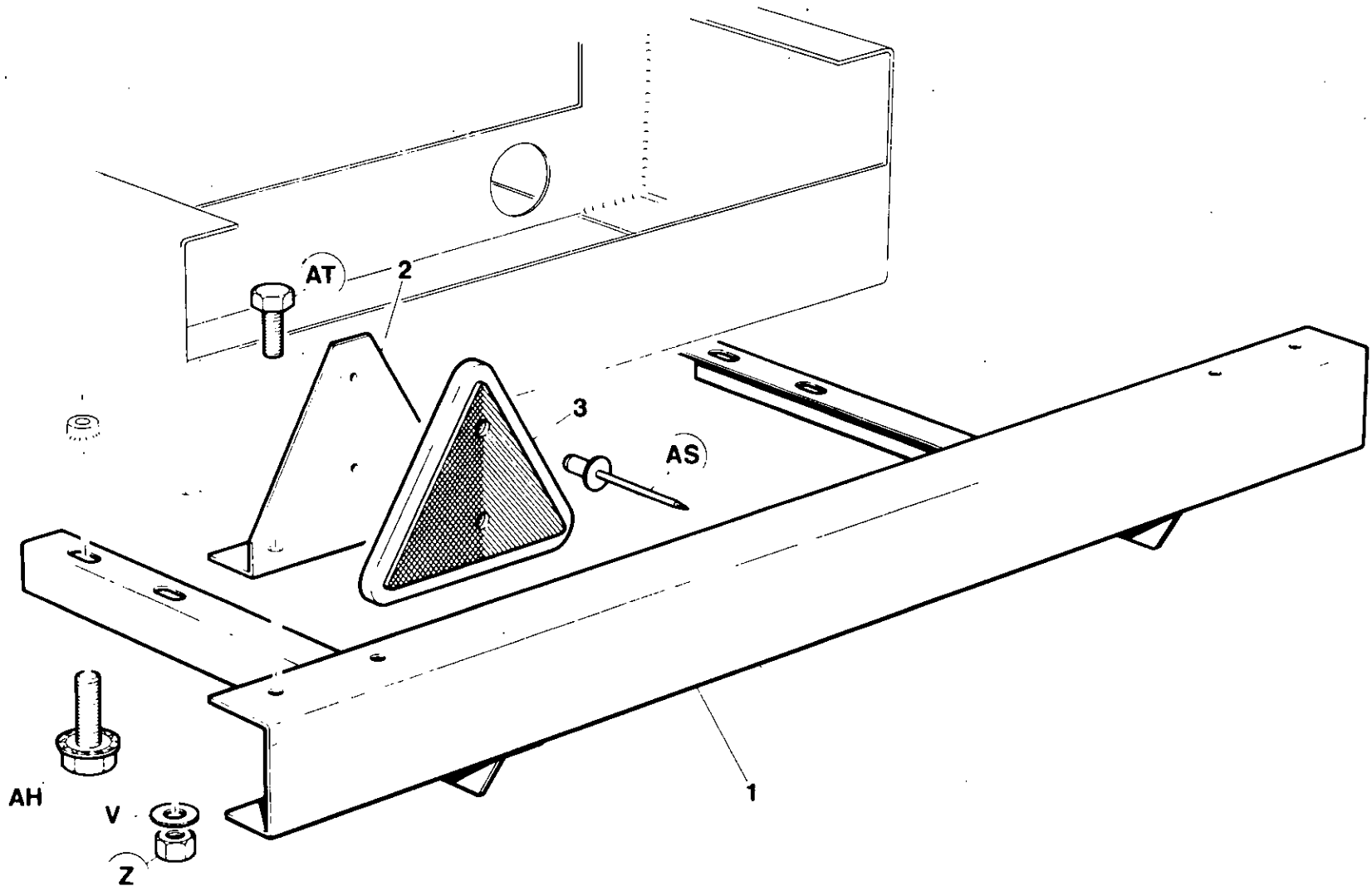

Item	CPN	Qty	DESCRIPTION	DESCRIPTION	BESCHREIBUNG	DESCRIZIONE	DESCRIPCION	
1	36707073	1	Bumper	Amortisseur	StoBfanger	Paraurtl	Tope	مصدوم
2	92280866	2	Bracket	Support	Bulgel	Supporto	Mensula	كنيفه
3	92721331	2	Reflector	Reflecteur	Reflektor	Riflettore	Reflector	عاكس

7.8.9

ENCLOSURE

P150SP/WP

Revision 1 05/90

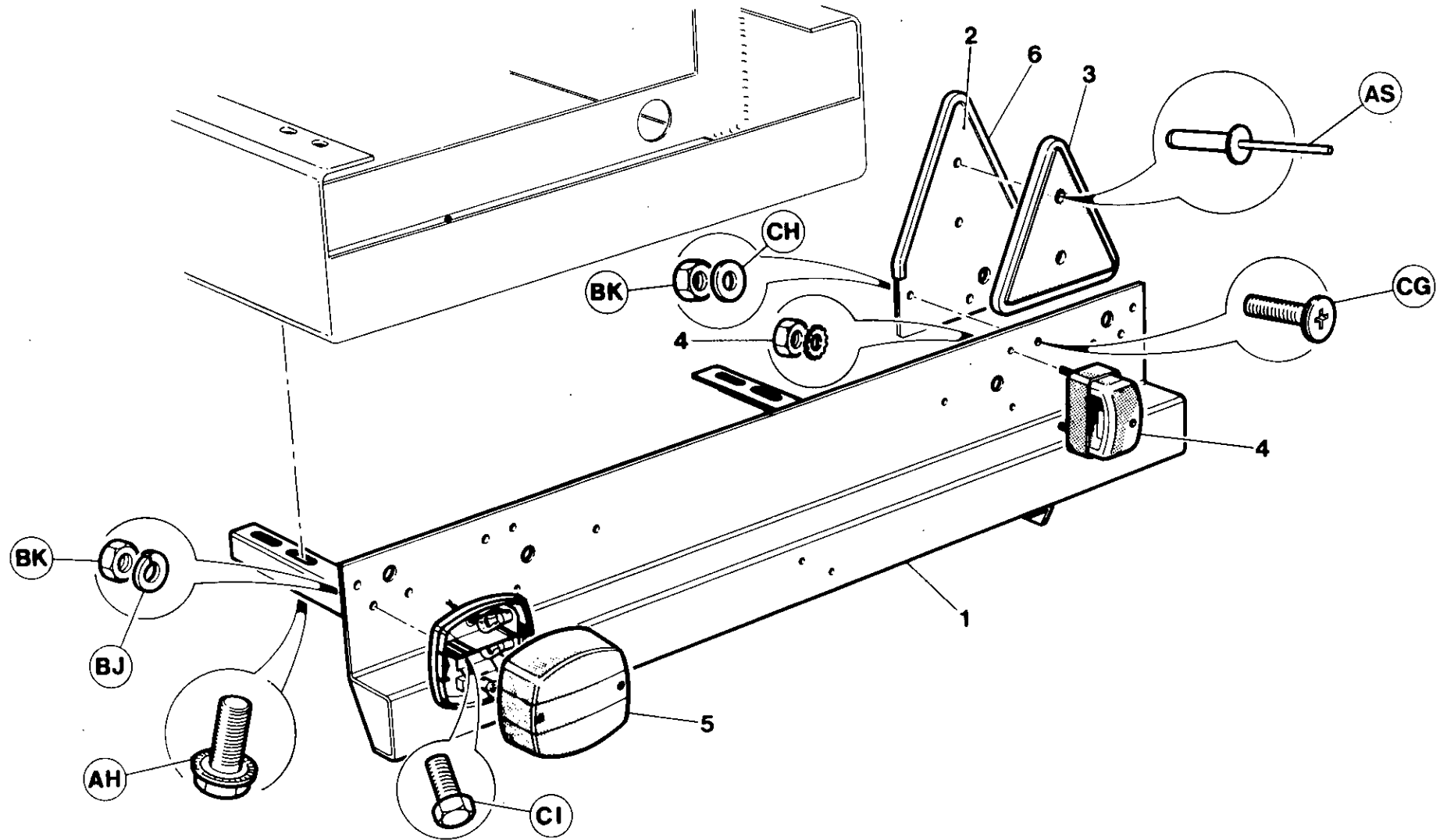

Item	CPN	Qty	DESCRIPTION	DESCRIPTION	BESCHREIBUNG	DESCRIZIONE	DESCRIPCION	الوصف
1	92763572	1	Bumper	Pare choc	Stossdampfer	Paraurti	Parachoque	مصدا. صفیحة الحامل
2	92719514	2	Mounting Plate	Plaque de montage	Montageplatee	Piastra di montaggio	Placa montaje	١٠ عاكس ١١ ١٢
3	92279140	2	Reflector	Reflecteur	Reflektor	Reflettore	Reflector	شریط حائقی
4	92280791	2	Light	Lumiere	Leuchte	Luce	Luz	
5	92120096	2	Light	Lumiere	Leuchte	Luce	Luz	* المكنت الألمانية فقط
6*	92179456	1m	Edging Strip	Ruban	Band	Nastro	Cinta	
			* German machines only	* Groupes pour RFA	* Nur deutsche Maschinen	* Solo macchine tedesche	* Solo maquinas alemanas	

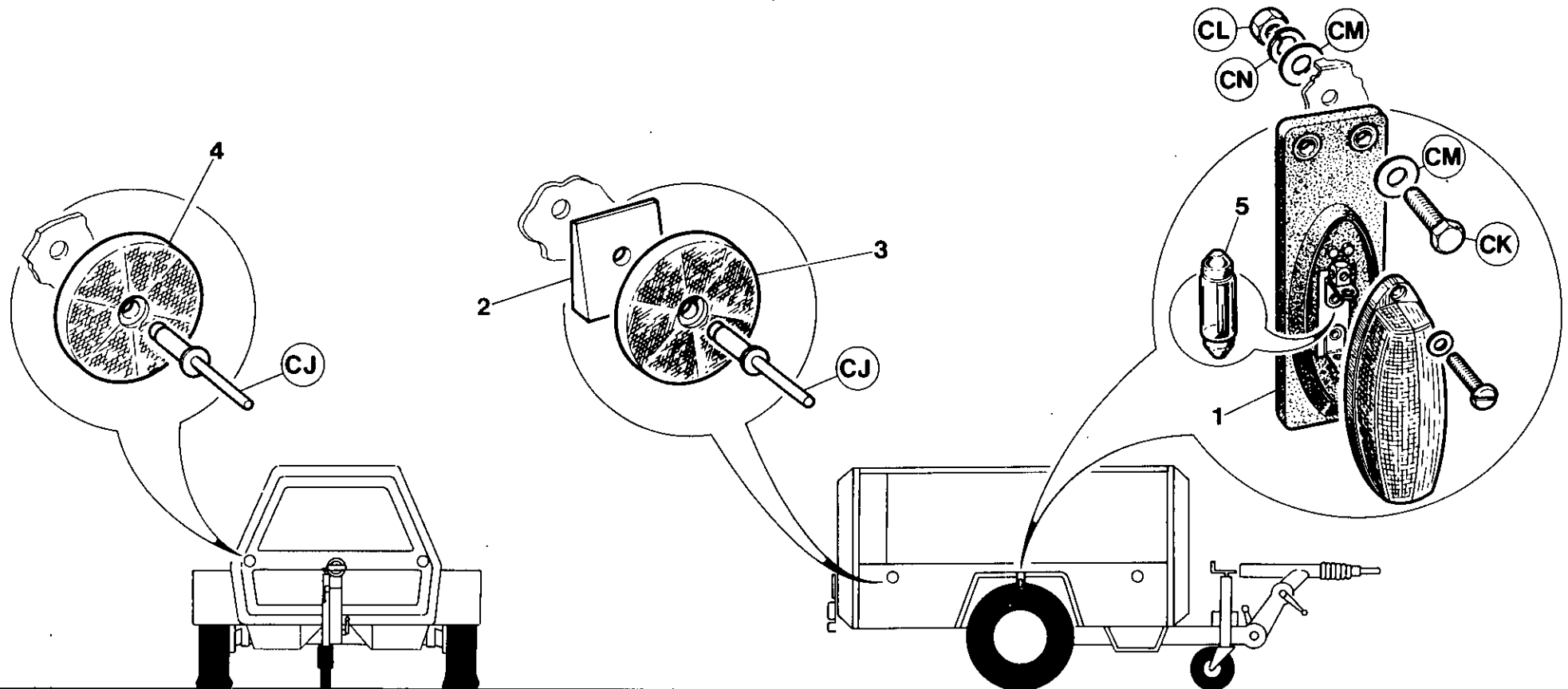

Item	CPN	Qty	DESCRIPTION	DESCRIPTION	BESCHREIBUNG	DESCRIZIONE	DESCRIPCION	
1	92808641	2	Side Light	Eu de position lateral	Seitenleuchte	Luce di posizione	Luz lateral	نور جانبي
2 *	92095215	4	Reflector (Amber)	Reflecteur (orange)	Reflektor (Orange)	Riflettore (color ambra)	Reflector (ambar)	نور عاكس (كهرماني) مباعدة
3	92095223	4	Spacer	Entretoise	Distanstuck	Distanziatore	Espaclador	نور عاكس (كهرماني)
4	92121243	2	Reflector (Amber)	Reflecteur (orange)	Reflektor (orange)	Riflettore (color ambra)	Reflector (ambar)	نور عاكس (ابيض)
5	92085729	2	Reflector (White)	Reflecteur (blanc)	Reflektor (weiss)	Riflettore (bianco)	Reflector (blanco)	بصيلة
6	92808690	2	Bulb	Lampe	Gluhlampe	Lampadina	Bombilla	المانى فقط
			* German only	* Allemand seulement	* Nur auf Deutsch	* Solo Aleman	* Solo tedesco	

7.8.13

ENCLOSURE

P150SP/WP

Revision 1 05/90

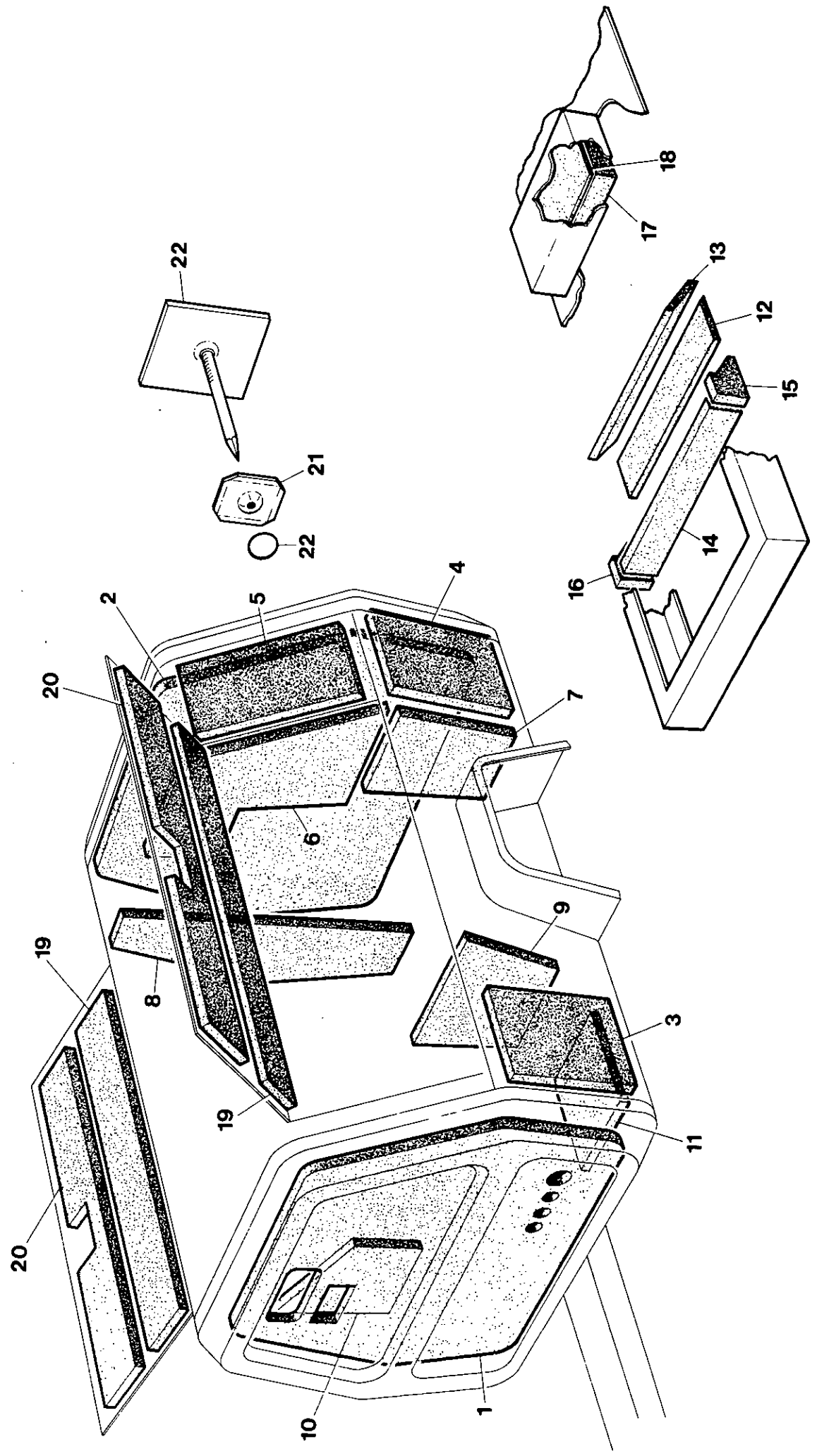

Item	CPN	Qty	DESCRIPTION	DESCRIPTION	BESCHREIBUNG	DESCRIZIONE	DESCRIPCION	الوصف
(1-22)	92788603	1	Foam Set	Kit mousse	Satz Schaumstoff	Serie espanso	Jeugo espuma	مجموعة الرغوة
1	35816404	1	Front	Avant	Vorne	Anteriore	Delantero	مقدمة
2	35816396	1	Rear	Arriere	Linke	Retro	Trassero	خلفي
3	92687037	2	Front/side	Avant/cote	Siete vorne	Anteriore/laterale	Delantero/lado	مقدمة/جانبي
4	92687011	2	Rear/Side Bottom	Lateral/arriere, bas	Hintere Seite unten	Parte inf. retro/laterale	Trasero/lado inferior	خلفي/جانبي أسفل
5	92687003	2	Rear /Side Top	Lateral/arriere,haute	Hintere Seite oben	Parte sup. retro/laterale	Trasero/Lado superior	خلفي/جانبي أعلى
6	92687060	1	Rear LH Top	Arriere G haut	Linke Ture oben	Parte sup. porta sn.	Trasero M.I. superior	خلفي أعلى الجهة اليسرى
7	92687078	1	Rear LH Bottom	Arriere G Bas	Unterseite hinten links	Parte inf. porta sn.	Trasero M.I. inferior	خلفي أسفل الجهة اليسرى
8	92677086	1	Rear RH	Arriere, DT	Hinten rechts	Destra retro	Trasero M.D.	خلفي الجهة اليمنى
9	92787928	1	Toolbox LH	Boite a outils cote gauche	Werkzeugkasten links	Portautensilli die Sinistra	Caja de herramientas, lado izquierdo	صندوق المعدات الجهة اليسرى
10	92787936	1	Toolbox RH	Boite a outils cote droit	Werkzeugkasten rechts	Portautensilli die Destra	Caja de herramientas, lado derecho	صندوق المعدات الجهة اليمنى
11	92787944	2	Front Bottom	Avant/bas	Unten Vorne	Anteriore/inferiore	Delantero/inferior	أسفل الهيكل
12	92787951	1	Chassis Bottom	Chasis bas	Chasis Unterseite	Chasis inferiore	Chasis inferior	الجانب السفلي للهيكل
13	92787969	1	Chassis Underside	Chasis bas	Chasis Unterseite	Chasis inferiore	Chasis inferior	مقدمة الهيكل
14	92787977	1	Chassis Front	Chasis avant	Chasis Siete	Chasis Anteriore	Chasis superior	هيكل الجهة اليسرى
15	92787985	1	Chassis LH	Chasis gauche	Chasis links	Chasis Sn.	Chasis M.I.	هيكل الجهة اليمنى
16	92787993	1	Chassis RH	Chasis droit	Chasis rechts	Chasis Dr.	Chasis M.D.	جانب القناة
17	92788009	1	Duct Side	Lateral/gaine	Leitung/hintere	Condotto/laterale	Conducto/lado	أعلى القناة
18	92788017	1	Duct Top	Haute/Gaine	Leitung/oben	Condotto /parte sup.	Conducto/superior	أسفل الباب
19	92687045	2	Door Bottom	Porte, bas	Ture unten	Porta inferiore	Puerta inferior	أعلى الباب
20	92687052	2	Door Top	Porte, haut	Ture oben	Porta superior	Puerta superior	أداة تعليق
21	92101765	92	Hanger	Suspension auto-adhesive	Aufhaenger	Supporto	Gancho de suspension	حامي
22	92104264	92	Protector	Protecteurs	Schutz	Protettore	Protector	

Item	CPN	Qty	DESCRIPTION	DESCRIPTION	BESCHREIBUNG	DESCRIZIONE	DESCRIPCION	
(1-8)	92656727	1	Interior Decal Set Comp. (English)	Jeu comp. auto-coolant anglais	Bildbeschreibung innen, kompl. English	Corredo adesivi interni (GB)	Juego calcomanías interior comp. Ingles	طقم اللاصقات الخارجي
(1-8)	92656719	1	Interior Decal Set Comp (French)	Jeu comp. auto-coolant francals	Bildbeschreibung Innen, kompl. Franzosish	Corredo adesivi interni (Francesi)	Juego calcomanías interior comp. Frances	طقم اللاصقات الخارجي
(1-8)	92656701	1	Interior Decal Set (German)	Jeu comp. auto coilant Allemand	Bildbeschreibung Innen, kompl. Deutsch	Corredo adesivi interni (Tedeschi)	Juego calcomanías interior comp. Aleman	شعار انكرسول واند شعار انكرسول واند
1		1	Preventative Maintenance	Entretien de prevention	Vorbeugende Wartung	Manutenzione Preventiva	Mantenimiento Preventivo	شريط شريط بي ٣٧٥ ١٧٧ الجهة اليسرى قوة الصوت
2		1	Caution Information	Information de prudence	Warnungen	Avvertenze	Informes de cuidado	قطعة أنبوبية نائبة
3		1	Discharge Air	Air-Service	Luftaustritt	Ari di Scarico	Descarga de aire	خرطوم
4		1	Filler Plug	Bouchon remplissge	Verschlußschraube	Plastro modello	Tapon de relleno	
5		1	Model Plate	Plaque modele	Platte	Piastra	Placa modelo	
6		1	General Data	Donnees generales	Allgemeine Daten	Dati Generali	Datos generales	
7		1	Control Panel	Tableau de commande	Instrumentembret	Pannello strumenti	Panel de Instrumentos	
8		1	Operating Instructions	Operations de march	Bedienungsanleitung	Istruzioni per il Funzionamento	Instrucciones sobre opercion	

7.10.0

DECALS

P150SP/WP

Revision 1 05/90

Item	CPN	Qty	DESCRIPTION	DESCRIPTION	BESCHREIBUNG	DESCRIZIONE	DESCRIPCION	
(1-6)	92687375	1	Decal Set Exterior	Lot D'Auto-Collants	Abziehbildersaytz	Serle Adesivi	Juego calcomanias	طقم التعلیم الخارجی
1		1	Striping RH	Decalcomanie, brande droite	Abziehband, rechts	Striscetta Adesiva, Lato Destro	Franjas calcomania M.D.	تخطيط ديكال على الجانب الأيمن
2		1	Striping LH	Decalcomanie brande gauche	Abziehband, links	Striscetta Adesiva, Lato Sinistro	Franjas calcomania M.I.	تخطيط ديكال على الجانب الأيسر
3		2	Model No. P150W	Decalcomanie modele no P150W	Modellabziehbild P150W	Adesivo 'Modello n. 140' P150W	Calcomania Modelo No. P150W	ديكال النموذج رقم 140 على الجانب الأيمن لم نوع رقم الترسول راند ديكال
4		2	Ingersoll-Rand	Ingersoll-Rand	Ingersoll-Rand	Ingersoll-Rand	Ingersoll-Rand	
5		2	Ingersoll-Rand	Ingersoll-Rand	Ingersoll-Rand	Ingersoll-Rand	Ingersoll-Rand	
6		2	Sound Power 101	Pussance de son 101	StromanschluB Ton 101	Potenza acustica 101	Poder del Sonido 101	

7.10.1

DECALS

P150SP/WP

Revision 1 05/90

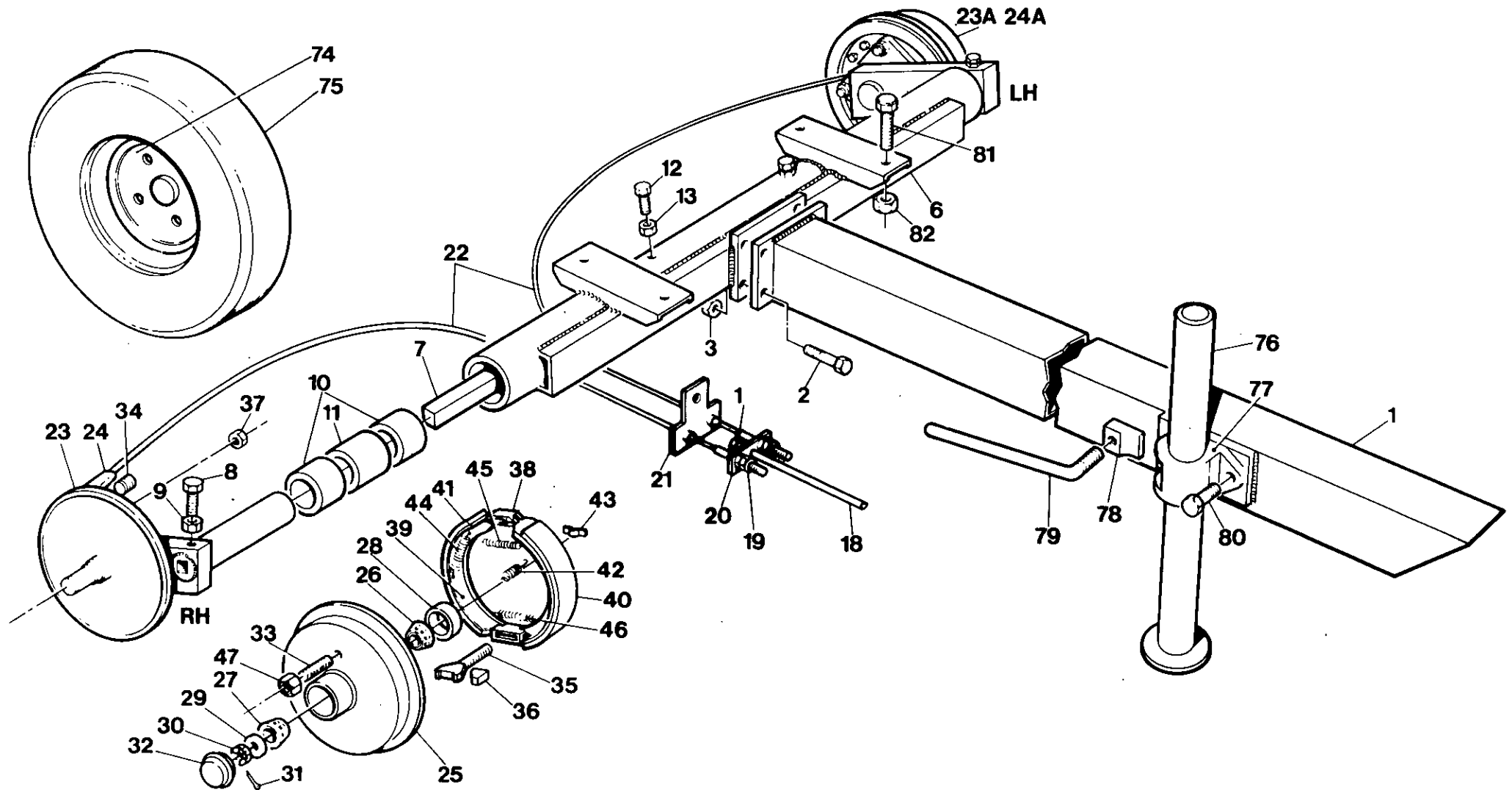

7.11.1

RUNNING GEAR - T BAR

P150SP/WP

Revision 1 05/90

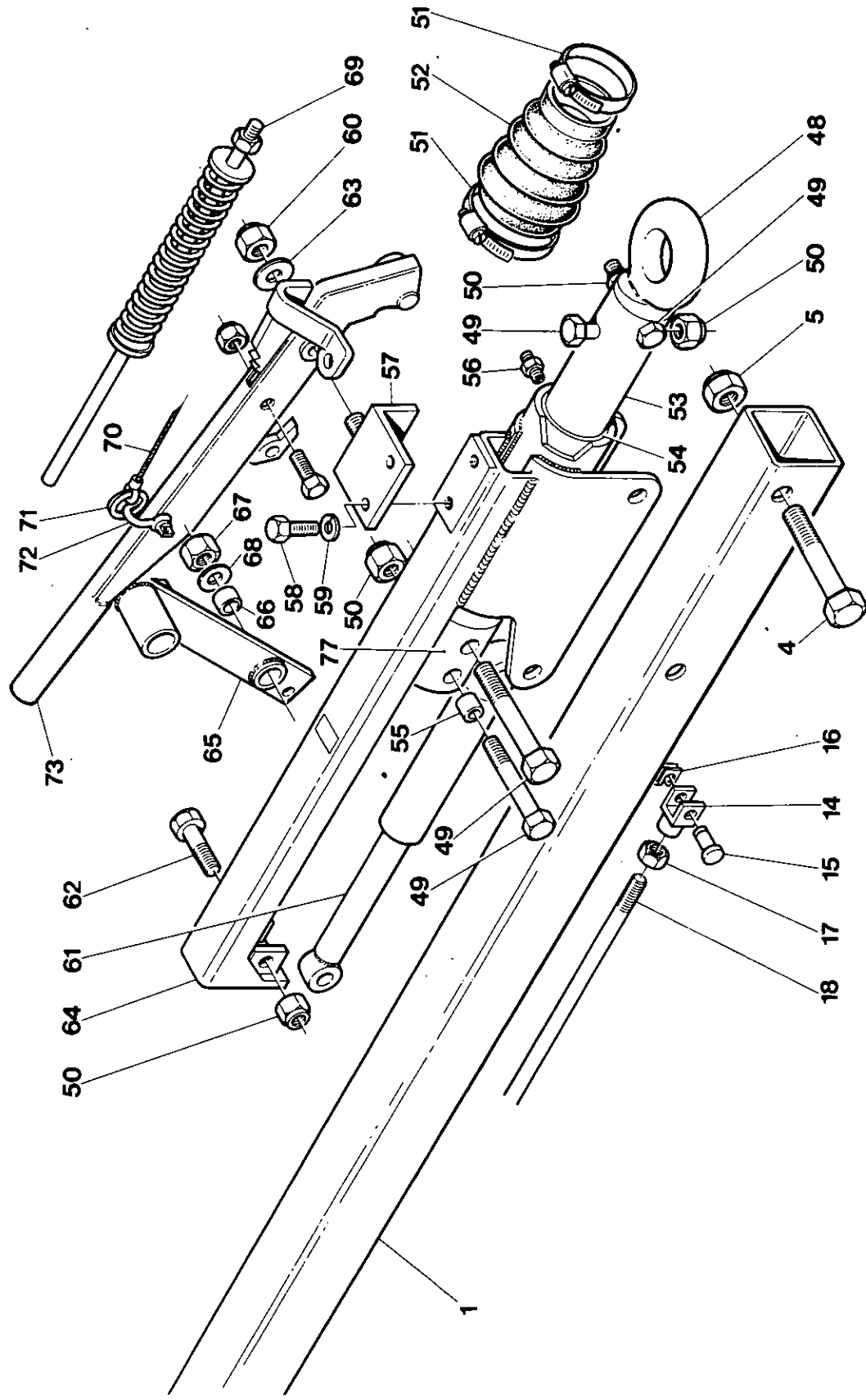

Item	CPN	Qty	DESCRIPTION	DESCRIPTION	BESCHREIBUNG	DESCRIZIONE	DESCRIPCION	
1	92055359	1	Towbar Tube	Barre de remorquage	Schlepstangenoh	Barra de morchio	Tubo varilla	اربا لداد
2	95252524	4	Setscrew	Vis	Anschlagschraube	Vite de fermo	Tornillo de ajuste	مسمار ضبط
3	92022763	4	Nut	Ecrou	Mutter	Dado	Tuerca	مخروط
4	92055383	2	Bolt	Boulon	Schraub	Bullone	Perno	لداد
5	92022763	2	Nut	Ecrou	Mutter	Dado	Tuerca	مخروط
(6-21)	92055367	1	Axle tube Assy	Montage Tube d'axe	Axialstuckmontage	Complesso assale tubolare	Montaje tubo eje	مجموعه محور
6	92074467	1	Axle Tube	Tube d'axe	Axialstuck	Assale tubolare	Tubo eje	محور
7	92074400	2	Torslon Bar	Barre de torslon	Torsionswelle	Barra di torsoine	Barra de torslon	لصفت
8-.1	92102508	2	Setscrew	Vis	Anschlagschraube	Vite de fermo	Tornillo de ajuste	لداد كنبره
9	95076790	2	Nut	Ecrou	Mutter	Dado	Tuerca	مخروط
10	92102672	4	Bush	Bague	Busche	Boccola	Buje	خاتمه
11	92102664	2	Spacer	Entroise	Abstandstuck	Distanziatore	Espaciador	لداد
12	92102508	2	Setscrew	Vis	Anschlagschraube	Vite di fermo	Tornillo de ajuste	لداد
13	95076790	2	Locknut	Contre-ecrou	Kreuzlochschrabe	Controdado	Contractuerca	مخروط
14	92102573	1	Yoke	Accouplement	Joch, Gabelstuck	Forcella	Horqueta	مخروط
15	92102565	1	Pin	Goupille	Stift	Perno	Clavija	مخروط
16	92102557	1	Clip	Clip	Schelle	Fermaglio	Abrasadera	مخروط
17	95076774	3	Nut	Ecrou	Mutter	Dado	Tuerca	مخروط
18	92687524	1	Rod	Tige	Stange	Tirante	Varilla	لداد
19	92304518	4	Nut	Ecrou	Mutter	Dado	Tuerca	مخروط
20	92055433	1	Plate	Flasque	Platte	Piastra	Placa	لصفت
21	92055441	1	'T' Piece	Piece en T	'T' Stuck	Elemento a T	Pieza en 'T'	مخروط
22	92687573	1	Cable	Cable	Seil	Cavo	Cable	كابل
(23-47)	92687516	1	Swinging Arm Assy RH	Montage bras de balancement droit	Schwingarm-Montage rechts	Insime braccio oscillante di destra	Montaje brazo oscilante mano derecha	كامل
(23-24)	92687557	1	Backplate RH	Flasque arriere droit	Bague Platte rechts	Piastra posteriore dediestra	Placa posterior mano derecha	مخروط
24	92680669	1	Cable Holder	Cable	Seil	Cavo	Cable	مخروط
(23a-47)	92687508	1	Backplate LH	Flasque arriere gauche	Bague Platte links	Piastra posteriore di sinistra	Placa posterior mano izquierda	مخروط
(23a-24a)	92687532	1	Swinging Arm Assy LH	Montage bras de balancement gauche	Schwingarm-Montage links	Insime braccio oscillante di sinistra	Montaje brazo oscilante mano izquierda	مسمار تثبيت ملول
24a	92680669	1	Cable Holder	Cable	Seil	Cavo	Cable	مسمار تثبيت ملول
25	92055425	2	Hub	Moyeu	Nabe	Mozzo	Cubo	مخروط
26	92074350	2	Bearing	Roulement	Lager	Cuscinetto	Collineta	مخروط
27	92102540	2	Bearing	Roulement	lager	Cuscinetto	Collineta	مخروط
28	92074384	2	Seal	Joint d'etancheite	Dichtung	Tenuta	Sello	حلقة مسيكة
29	92074376	2	Washer	Rondelle	Kissen	Rondella	Arandela	فلانة
30	95391348	2	Nut	Ecrou	Mutter	Dado	Tuerca	مخروط
31	95002697	2	Pin	Goupille	Stift	Perno	Clavia	مخروط
32	92074368	2	Cap	Bouchon	Aufsatz	Cappello	Tapa	تيلة
33	92102607	8	Stud	Goujon	Zapfen	Perno	Husillo	غطاء
34	92055680	2	Plug	Tampon	Propfen	Tappo	Tapon	مخروط
35	92055698	2	Bolt	Boulon	Schraube	Bullone	Perno	مخروط
36	92055706	4	Adjusting Piece	Piece d'ajustement	Einstellstuck	Elemento di messa a punto	Pieza de ajuste	مخروط

Item	CPN	Qty	DESCRIPTION	DESCRIPTION	BESCHREIBUNG	DESCRIZIONE	DESCRIPCION	
37	92055714	12	Nut	Ecrou	Mutter	Dado	Tuerca	صمولة
38	92053768	2	Expander	Entretouise	Expande, Stutzfederring	Espansore	Expansor	ممدد
39	92053776	2	Carrier	Porteur	Trager	Plastra portante	Copnductor	حامله
40	92053784	2	Shoe	Sabot	Schuh	Ganascla	Zapata	معل
41	92053792	2	Shoe	Sabot	Schuh	Ganascla	Zapata	معل
42	92053800	2	Spring	Ressort	Feder	Molla	Resorte	نابض
43	92053818	2	Saddle	Reposoir	Sattel	Sella	Silla	سند
44	92053826	4	Spring	Ressort	Feder	Molla	Resorte	نابض
45	92053834	2	Spring	Ressort	Feder	Molla	Resorte	نابض
46	92053842	2	Spring	Ressort	Feder	Molla	Resorte	نابض
47	92102599	8	Nut	Ecrou	Mutter	Dado	Tuerca	صمولة
(48-73)	92687490	1	Overrun Coupling Assy	Montage de depassement	Freilaufkupplung	Accoppiamento freno ad inerzia	Montaje acoplamiento de sobremarcha	مجموعة قديم القصور
48	92055482	1	Eye	Oeil	Ose	Occhiello	Ojo	عروة
49	92053859	2	Bolt	Boulon	Schraube	Bullone	Perno	مسامير
50	92022540	4	Locknut	Contre-ecrou	Anschlagschraube	Controdado	Contractuerca	صمولة ريث
51	92253137	2	Clip	Clip	Schelle	Fermaglio	Abrasadera	مستك
52	92055490	1	Boot	Coffre	Schuh	Parapolvere		حذاء
53	92680602	1	Shaft	Arbre	Welle	Pistoncino	Zapato	عمود الآلية
54	92055516	2	Bush	Bague	Buchse	Boccola	Buje	حده
55	92680610	1	Collar	Coolier	Halbmanschette	Semicolletto	Medio collar	مساعد
56	92302058	2	Nipple	Manelon droit	Nippel	Raccordo filettato	Racor	حده
57	92680701	1	Bracket	Support	Bugel	Staffa	Brida	حده
58	92272343	2	Setscrew	Vis	Schraube	Vite	Tornillo	صمولة
59	95081857	2	Springwasher	Ronelle	Dichrungsriung	Rondella	Atandela	نبتة
60	95077442	1	Nut	Ecrou	Mutter	Dado	Tuerca	مفك
61	92055557	1	Damper	Amortisseur	Dampfer	Ammortizzatore	Amortiguador	حده
62	92053883	1	Bolt	Boulon	Schraube	Bullone	Perno	عمود
63	95094314	1	Washer	Rondelle	Anschlagschraube	Controdado	Contratuerca	مسامير
64	92687581	1	Body	Bati	Aufbau	Corpo	Cuerpo	مسامير
65	92680636	1	Lever	Levier	Hebel	Levetta	Palanca	مفك
66	92055581	1	Bush	Bague	Buchse	Boccola	Buje	مفك
67	92022763	1	Nut	Ecrou	Mutter	Dado	Tuerca	مفك
68	95064697	1	Washer	Rondelle	Abdichtring	Rondella	Atandela	مفك
69	92055623	1	Spring	Ressort	Feder	Molla	Resorte	نابض
70	92055631	1	Cable	Cable	Kabel	Cavo	Cable	صنوبر
71	92055649	1	Ring	Segment	Ring	Anello	Anillo	مفك
72	92055656	1	Shackle	Mailion	Lasche	Biscottino	Grille te	نابض
73	92680693	1	Handbrake Lever Assy.	Montage levier du frein a main	Handbremshebel Montage	Levetta del freno a mano	Montaje varilla freno de mano	مفك
(74-75)	92185883	2	Wheel & Tyre Assy	Montage roue et pneu	Rad-und Reifen Montage	Insieme ruote a pneumatici	Montaje rueda y pneumatico	مجموعة دراج ورملة اليد
74	92259563	2	Wheel	Roue	Rad	Ruota	Rueda	مجموعة عجلة واطار
75	92454875	2	Tyre	Pneu	Reifen	Pneumatico	Pneumatico	مجموعة عجلة واطار
(76-80)	92186030	1	Prop Stand Assy	Montage de bequille	Anhebevorrichtung	Insieme gamba di sostengno	Montaje del apoyo	عجلة
76	92186048	1	Prop Stand	Bequille	Heber	Gamba di sostegno	Apoyo	مجموعة حامل دعامة
77	92186055	1	Bracket	Equerre	Bugel	Braccio di sostegno	Soporte	مجموعة حامل دعامة
78	92186063	1	Pad	Coussinet	Konsole	Tampone	Colin	كتيفة
79	92186071	1	Handle	Poignee	Griff	Maniglia	Mango	حشية
80	90103185	2	Setscrew	Vis	Anschlagschraube	Vite de fermo	Tornillo de ajuste	مفك

7.11.4

RUNNING GEAR - FTF HSRG

P150SP/WP

Revision 1 05/90

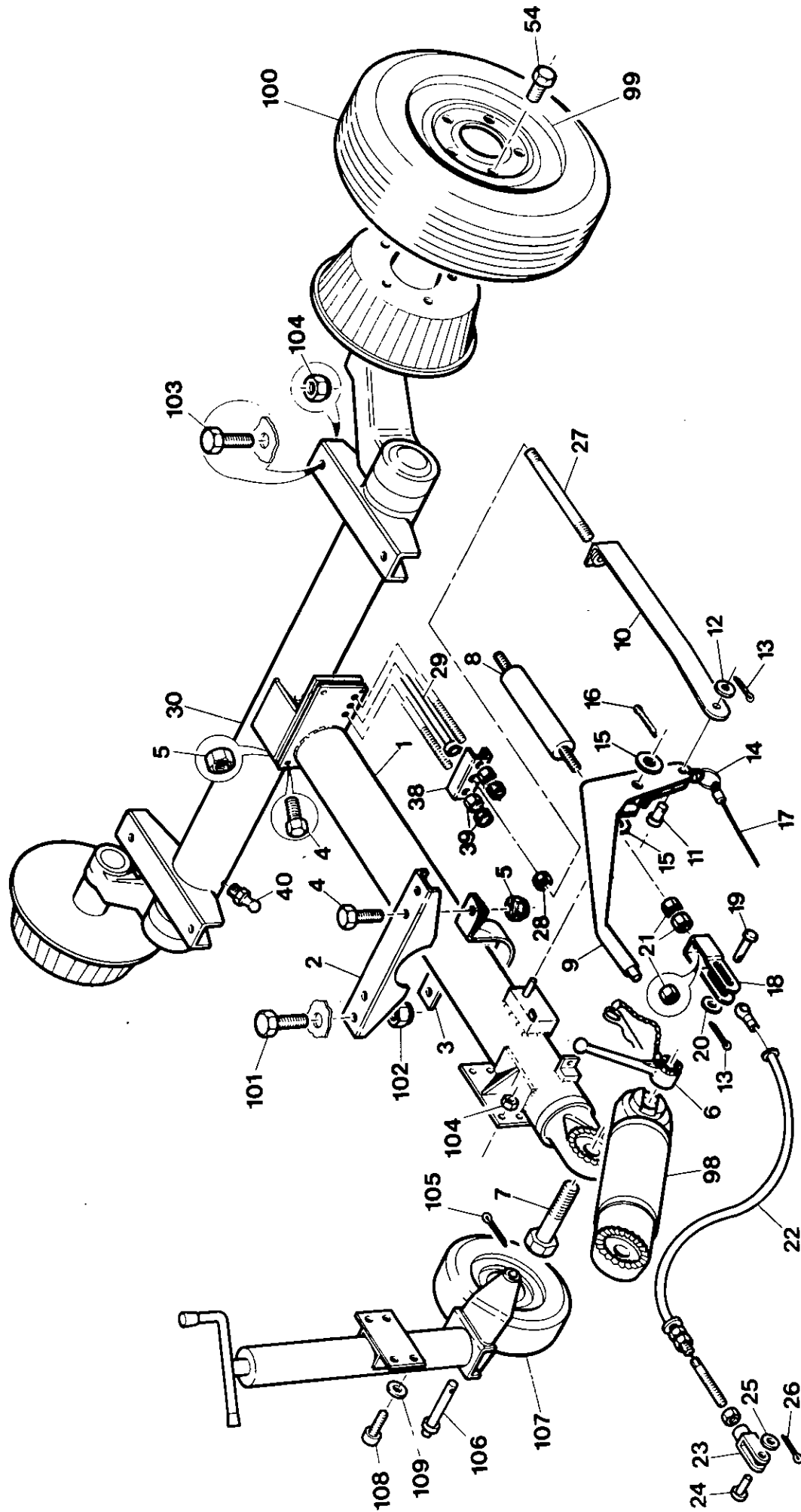

7.11.5

RUNNING GEAR - FTF HSRG

P150SP/WP

Revision 1 05/90

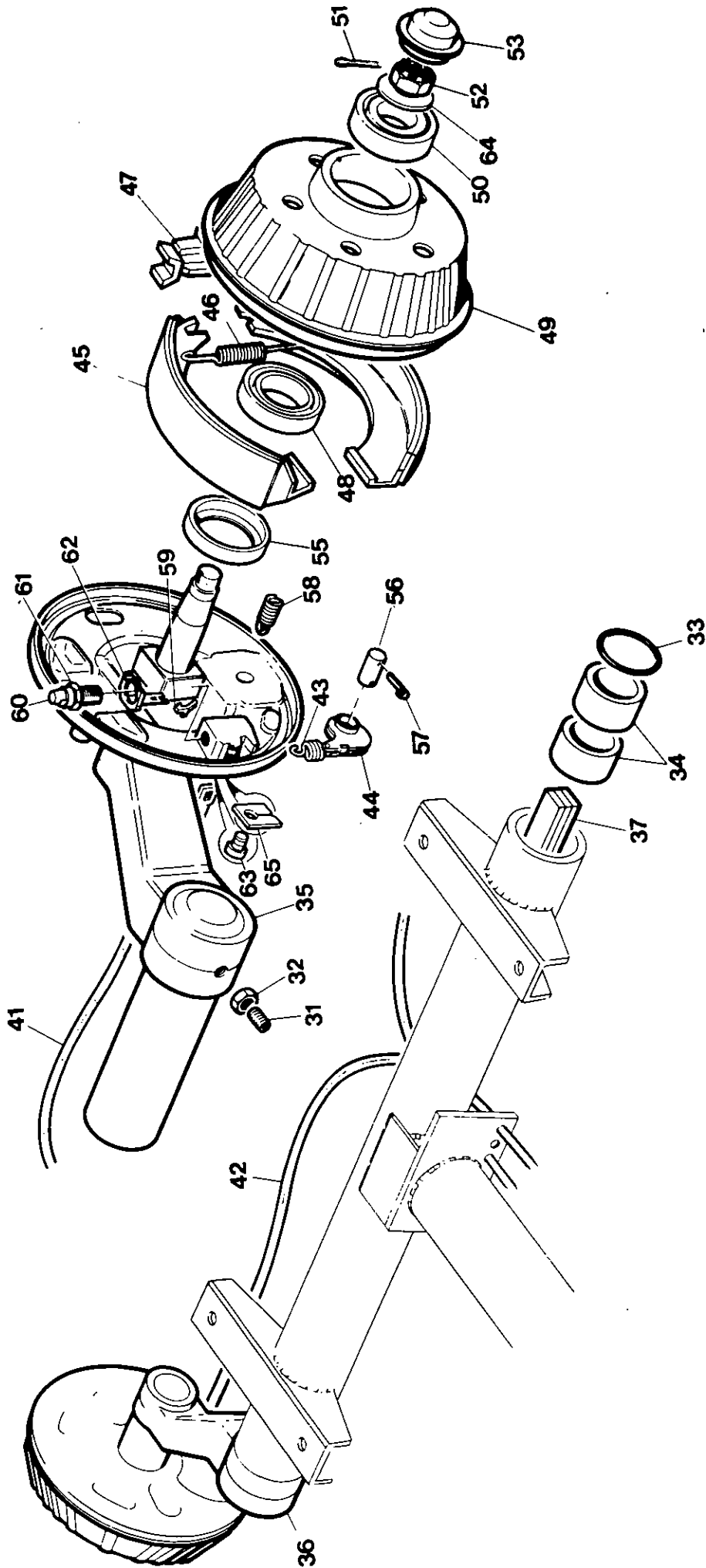

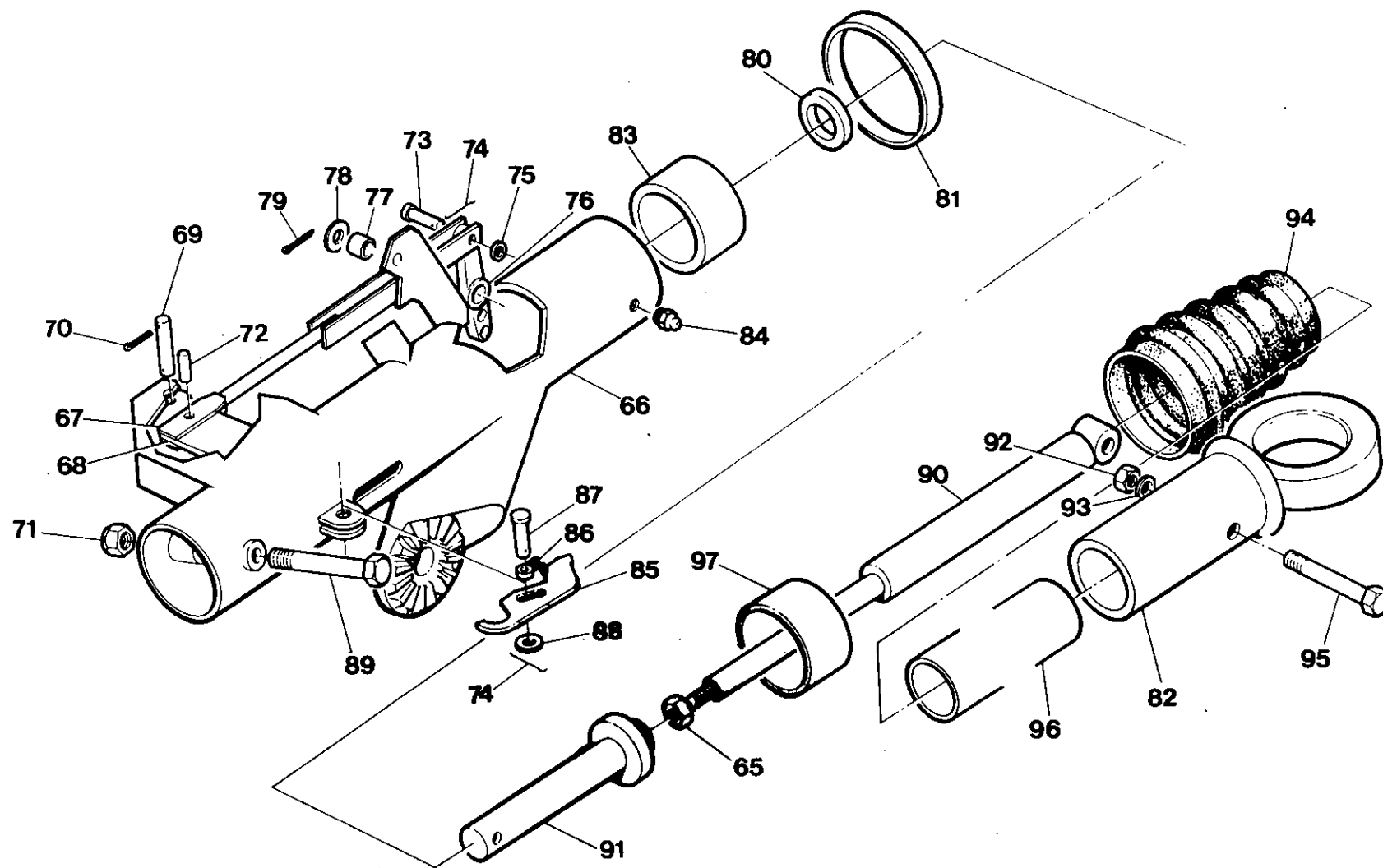

Item	CPN	Qty	DESCRIPTION	DESCRIPTION	BESCHREIBUNG	DESCRIZIONE	DESCRIPCION	الوصف
(1-109)	92183722	1	Running Gear Comp. (German)	Organes de roulement complets Allemand	Fahwerk Komplett deutsch	Complete Parti di rotol- amento - Tedesco	Tren rodante completo Aleman	مكونات الأجزاء الدوارة (ألماني)
(1-109)	92174689	1	Running Gear Comp. (French)	Organes de roulement complets Francals	Fahrwerk Komplett Franzosisch	Complete Parti di rotol- amento - Francese	Tren rodante completo Frances	مكونات الأجزاء الدوارة (فرنسي)
(1-98)	92763366	1	Running Gear Assy. (German)	Ens. organes de roulement Allemand	Fahrwerk Montagesatz deutsch	Assieme componeti di rotolamento - Tedesco	Conjunto tren rodante Aleman	مجموعة الأجزاء الدوارة (ألماني)
(1-98)	92763333	1	Running Gear Assy. (French)	Ens. organes de roulement Francals	Fahrwerk Montagesatz Franzosisch	Assieme componeti di rotolamento - Francese	Conjunto tren rodante Frances	مجموعة الأجزاء الدوارة (فرنسي)
(1-64)	92763341	1	Axle Drawbar Assy.	Ensemble barre detraction	Montegesatz zustange	Conjunta barra traccion	Gruppo barra di trazione	مجموعة محور قضيب السحب
1	92778679	1	Drawbar	Barre d'attelage	Zugstange	Barra di trazione	Barra tractora	قضيب سحب
2	92769157	1	Bracket	Support-fixation	Stütze	Mesola	Soporte	سناد قوسي
3	92769165	1	Half collar	Demi-collier	Halbansatz	Mezzo collare	Soporte	طوق نصفي
4	90103185	6	Screw	Vis	Schraube	Vite	Tornillo	برغي
5	92304575	6	Nut	Ecrou	Mutter	Dado	Tuerca	صمولة
6	92769173	2	Handle	Manche	Griff	Maniglia	Mango	مقض
7	92769181	2	Pin	Goupille	Stift	Spina	Clavija	مسبار
(8-21)	92778687	1	Handbrake Assy	Ens. de freinage	Handbremse montage	Assieme freno a mano	Conjunto freno de mano	مجموعة المكبح اليدوي
8	92778695	1	Store Spring	Ressort	Feder	Molla	Resorte	زنبرك الخزن
9	92769215	1	Handbrake	Freinage	Handbremse	Freno a mano	Freno de mano	مكبح يدوي
10	92769223	1	Bracket	Support-fixation	Stütze	Mensola	Soporte	سناد قوسي
11	92769231	1	Pin	Goupille	Stift	Spina	Clavija	مسبار
12	92769249	1	Washer	Rondelle	Dichtungsring	Rondella	Arendela	حلقة
13	92769256	2	Split Pin	Goupille fendue	Schlitzstift	Coppiglia	Chaveta hendida	حلقة تثبيت
14	92769264	1	Securing Ring	Bague de fixation	Sicherungsring	Anello di fissaggio	Abrezadera de retencion	حلقة
15	92769272	2	Washer	Rondelle	Dichtungsring	Rondella	Arendela	شبكة مشقوفة
16	92769280	1	Split Pin	Goupille fendue	Schlitzstift	Coppiglia	Chaveta hendida	شبكة مشقوفة
17	92769298	1	Breakaway Cable	Cable demarrage	Sicherheitskabel	Cavo distacco	Cable de seguridad	سلك التوقيف
18	92769306	1	Fork End	Cote fleche	Gabelende	Estremita forcella	Extremo de horquilla	نهاية الشوكة
19	92769314	1	Pin	Goupille	Stift	Spina	Clavija	مسبار
20	92769322	1	Washer	Rondelle	Dichtungsring	Rondella	Arendela	حلقة
21	92769330	3	Nut	Ecrou	Mutter	Dado	Tuerca	صمولة
22	92778703	1	Cable	Cable	Kabel	Cavo	Cable	سلك
23	92769306	1	Fork End	Tige de freln	Gabelende	Estremita forcella	Extremo de horquilla	نهاية الشوكة
24	92769314	1	Pin	Goupille	Stift	Spina	Clavija	مسبار
25	92769322	1	Washer	Rondelle	Dichtungsring	Rondella	Arendela	حلقة
26	92769256	1	Split Pin	Goupille fendue	Schlitzstift	Coppiglia	Chaveta hendida	شبكة مشقوفة
27	92778711	1	Brake Rod	Cable de securite	Bremsstange	Tirante freno	Palanca del freno	قضيب المكبح
28	92778729	1	Oval pivot	Ecrou	Mutter	Dado	Tuerca	محور بيضوي
29	92769371	1	Protection Tube	Tube protecteur	Schutzrohre	Tube protettivo	Tube protector	أنبوب حماية
(30-64)	92778737	1	Axle Assy.	Ens essleu	Montagesatx Achse	Assieme dell'assale	Conjunto eje	مجموعة المحور
30	92778745	1	Axle	Essleu	Achse	Assale	Eje	محور
31	92180355	2	Screw	Vis	Schraube	Vite	Tornillo	برغي
32	92180348	2	Nut	Ecrou	Mutter	Dado	Tuerca	صمولة
33	92174341	2	O-Ring	Joint torlque	O-Ring	Anello di tenuta a 'O'	Junta torica	حلقة
34	92174325	4	Bearing	Roulement	Lager	Supporte	Cojinete	معمل
35	92778752	1	Swinging Arm LH	Bras pivotant gauche	Schwenkarm links	Braccio oscillante	Brazo oscilante m/izqda	ذراع توازنح (الجهة اليسرى)

Item	CPN	Qty	DESCRIPTION	DESCRIPTION	BESCHREIBUNG	DESCRIZIONE	DESCRIPCION	الوصف
36	92778760	1	Swinging Arm RH	Bras pivotant droit	Schwenkarm rechts	Braccio oscillante	Brazo oscillante m/dcha	ذراع التراوح (الجهة اليمنى)
37	92778778	1	Torsion Bar	Barre de torsion	Torsionfeder	Barra torsione	Barra de torsion	قضيب اللي
38	92484385	1	Compensator	Compensateur	Kompensator	Compensatore	Compensador	معدل
39	92769033	4	Nut	Ecrou	Mutter	Dado	Tuerca	صمولة
40	92769041	4	Grease Nipple	Raccord graissage	Fettnippel	Ingrassatore	Boquilla de lubricacion	حلمة الزيت
41	92769058	1	Brake Cable LH	Cable frein gauche	Bremskabel links	Cavo freno (sinistro)	Cable del freno, m/izqda	سلك الكبح (الجهة اليسرى)
42	92769066	1	Brake Cable RH	Cable frein droit	Bremskabel rechts	Cavo freno (destro)	Cable del freno, m/dcha	سلك الكبح (الجهة اليمنى)
43	92769074	2	Return Spring	Ressort de rappel	Ruckfeder	Molla di ritorno	Resorte de retorno	زنبرك ترجيع
44	92769082	2	Auto Reverse Lever	Levier marche AR auto	Autom. Rucklaufhabel	Leva retromarcia aut.	Palanca de retroceso	ذراع الترجيع الأوتوماتي
45	92778786	4	Brake Shoe	Sabot de frein	Bremsschuh	Ganascia freno	Zapta del freno	حذاء الفرمة
46	92769108	2	Return Spring	Ressor de rappel	Ruckfeder	Molla di ritorno	Resorte de retorno	زنبرك الترجيع
47	92769116	2	Expander	Segment extensible	Expander	Espansore	Elemento de expansion	معد
48	92778794	2	Bearing	Roulement	Lager	Supporto	Cojinete	محمل
49	92778802	2	Hub	Moyeu	Nabe	Mozza	Cubo	معد
50	92778810	2	Bearing	Roulement	Lager	Supporto	Cojinete	محمل
51	92778828	2	Split Pin	Goupille fendue	Splint	Coppiglia	Pasador hendido	قب
52	92778836	2	Slotted Nut	Ecrou a fente	Schlitzmutter	Dado a corona	Tuerca ranurada	محمل
53	92778844	2	Hub Cap	Enjoliveur	Nabenkappe	Coprizzo	Tapo del cubo	محمل
54	92771799	10	Screw	Vis	Schraube	Vite	Tornillo	شكة مشفوقة
55	92778851	2	Seal	Etancheite	dichtung	Tenuta	Guarnicion sello	صمولة مقببة
56	92778869	2	Pin	Goupille	Stift	Perno	Perno	قلنسوة القلب
57	92771823	2	Split Pin	Goupille fendue	Splint	Coppiglia	Pasador hendido	برغي
58	92771831	4	Return Spring	Ressort de rappel	Ruckfeder	Molla di ritorno	Resorte de retorno	ممانع تسرب
59	92771849	2	Spring Strip	Lame-ressort	Feder Streifen	Guarnizione molla	Banda de fleje	مسبار
60	92771856	2	Adjuster Screw	Vis reglage	Einstellschraube	Vite di registro	Tornillo de ajuste	شكة مشفوقة
61	92778877	2	Adjuster Nut	Ecrou reglage	Einstellmutter	Dado di registro	Tuerca de ajuste	زنبرك ترجيع
62	92778885	2	Lever	Manette	Hebel	Leva	Palanca	شريط الزنبرك
63	92771880	4	Plastic butt	Butee	Endstuck	Glunto di testa	Tope	معدل
64	92771898	4	Spring	Ressort	Feder	Molla	Resorte	صمولة معدلة
(65-97)	92768472	1	Hitch Assy. (German)	Barre d'attelage (D)	Zughakenmontage (D)	Gruppo blocco timone (D)	Conjunto de remolque (D)	عتلة
(65-97)	92782564	1	Hitch Assy. (French)	Barre d'attelage (F)	Zughakenmontage (F)	Gruppo blocco timone (F)	Conjunto de remolque (F)	طرف بلاستيكي
65	92484815	1	Nut	Ecrou	Mutter	Dado	Tuerca	زنبرك
66	92778893	1	Body	Corps	Aufbau	Corpo	Carroceria	مجموعة وصلة الربط
67	92484989	1	Double Fork Joint	Joints, double fourche	Doppeltes gabelgelenk	Giunto doppio forcella	Junta de horquilla doble	(الماني)
68	92484955	1	Rod	Tringle	Stange	Astina	Palanca	مجموعة وصلة الربط
69	92484963	1	Pin	Goupille	Stift	Perno	Perno	(فرنسي)
70	92484971	2	Split Pin	Goupille fendue	Splint	Coppiglia	Pasador hendido	صمولة
71	92484880	1	Nut	Ecrou	Mutter	Dado	Tuerca	جسم
72	92484997	1	Split Pin	Goupille fendue	Splint	coppiglia	Pasador hendido	شكة مشفوقة
73	92485010	2	Pin	Goupille	Stift	Perno	Perno	وصلة شوكية ثانية
74	92484948	3	Split Pin	Goupille fendue	Splint	Coppiglia	Pasador hendido	قضيب
75	92484930	2	Washer	Rondelle	Dichtungsring	Rondella	Arandela	مسبار
76	92778901	1	Reversing Rod	Tige marche AR	Umkehrstange	Tirante retromarcia	Palanca de retroceso	شكة مشفوقة
77	92485028	1	Ring	Bague	Ring	Anello	Anilla	حلقه
78	92485036	1	Washer	Rondelle	Dichtungsring	Rondella	Arandela	قضيب ترجيع
								حلقه

Item	CPN	Qty	DESCRIPTION	DESCRIPTION	BESCHREIBUNG	DESCRIZIONE	DESCRIPCION	الوصف
79	92485004	1	Split Pin	Goupille fendue	Splint	Coppiglia	Chavetta hendida	شكة مشقوقة
80	92484831	1	Washer	Rondelle	Dichtungsring	Rondella	Arandela	حلقة
81	92484864	1	Collar	Cooler	Halbmanschette	Semicolletto	Medico collar	جلبية
82	92782572	1	Eye (F)	Oeil (F)	Ose (F)	Occhiello (F)	Ojo (F)	عين (فرنسي)
82	92778919	1	Eye (D)	Oeil (D)	Ose (D)	Occhiello (D)	Ojo (D)	عين (المالي)
83	92484724	1	Bearing	Roulement	Lager	Cuscinetto	Cojinete	عمل
84	92484740	1	Grease Nipple	Raccord graissage	Fett nipple	Ingrassatore	Boquilla de lubrificacion	عمل
85	92484906	1	Lever	Levier	Hebel	Levetta	Palanca	حلمة تزييت
86	92484914	1	Spring	Ressort	Feder	Molla	Resorte	عتلة
87	92484922	1	Pin	Goupille	Stift	Perno	Perno	زنبك
88	92484930	1	Washer	Rondelle	Dichtungsring	Rondella	Arandela	مسار
89	92484872	1	Setscrew	Vis	Anschlagschraube	Vite di fermo	Tornillo de ajuste	حلقة
90	92484773	1	Shock Absorber	Amortisseur	StoBampfer	Ammortizzatore	Amortiguador	مسار تثبيت ملولب
91	92484823	1	Tow Rod	Tringle, remorquage	Schleppstange	Barra di rimorchio	Barra de remolque	مخص الصدمات
92	92304575	2	Nut	Ecrou	Mutter	Dado	Tuerca	قضيب سحب
93	92329341	2	Washer	Rondelle	Dichtungsring	Rondella	Arandela	صمولة
94	92484856	1	Rubber Gaiter	Galne caoutchouc	Gummitteil	Gualna in gomma	De caucho	حلقة
95	92329317	2	Bolt	Boulon	Schraube	Bullone	Perno	كيتر مطاطي
96	92778927	1	Sliding Tube Comp.	Tube coulissant complet	Gleitrohre, komplett	Tubo telescopico	Tubo deslizando completo	برغي
97	92484732	1	Bush	Bague	Buchse	Boccola	Buje	مجموعة أنابيب الانزلاق
98	92499169	1	Adjustable Towbar	Barre de remorquage réglable	Verstellbare Zugstange	Barra rimorchio regolabile	Barra de remolque regulable	قضيب سحب انضباطي
(99-100)	92149384	2	Wheel & Tyre Assy	Ens. roue et pneu	Rad & Reifensatz	Assieme ruota a gomma	Conjunto rueda y neumático	جلبية
99	92184845	2	Wheel	Pouille	Rad	Routa	Rueda	مجموعة العجلة والاطار
100	92454875	2	Tyre	Pneu	Reifen	Gomma	Neumático	عجلة
101	92367663	2	Screw	Vis	Schraube	Vite	Tornillo	اطار
102	92311695	2	Nut	Ecrou	Mutter	Dado	Tuerca	برغي
103	90103185	4	Screw	Vis	Schraube	Vite	Tornillo	صمولة
104	92304575	8	Locknut	Contre-écrou	Anschlagschraube	Controdado	Contractuerca	برغي
(105-107)	92533371	1	Jockey wheel assy.	Ens. rouleau de tension	Führungsrolle Montagesatz	Grupo ruotino di sostegno	Conjunto polea de tension	صمولة زلق
105	92546167	1	Split pin	Goupille fendue	Splint	Coppiglia	Sasador hendido	مجموعة العجلة الشدادة
106	92546175	1	Pin	Goupille	Stift	Spina	Clavija	شكة مشقوقة
107	92546183	1	Wheel	Roue	Rad	Ruota	Rueda	مسار
108	92398288	4	Capscrew	Boulon tete	Kopfschraube	Vite mordente	Tornillo de cabeza	عجلة
109	92329341	4	Washer	Rondelle	Dichtungsring	Rondella	Arandela	مسار ملولب هامى

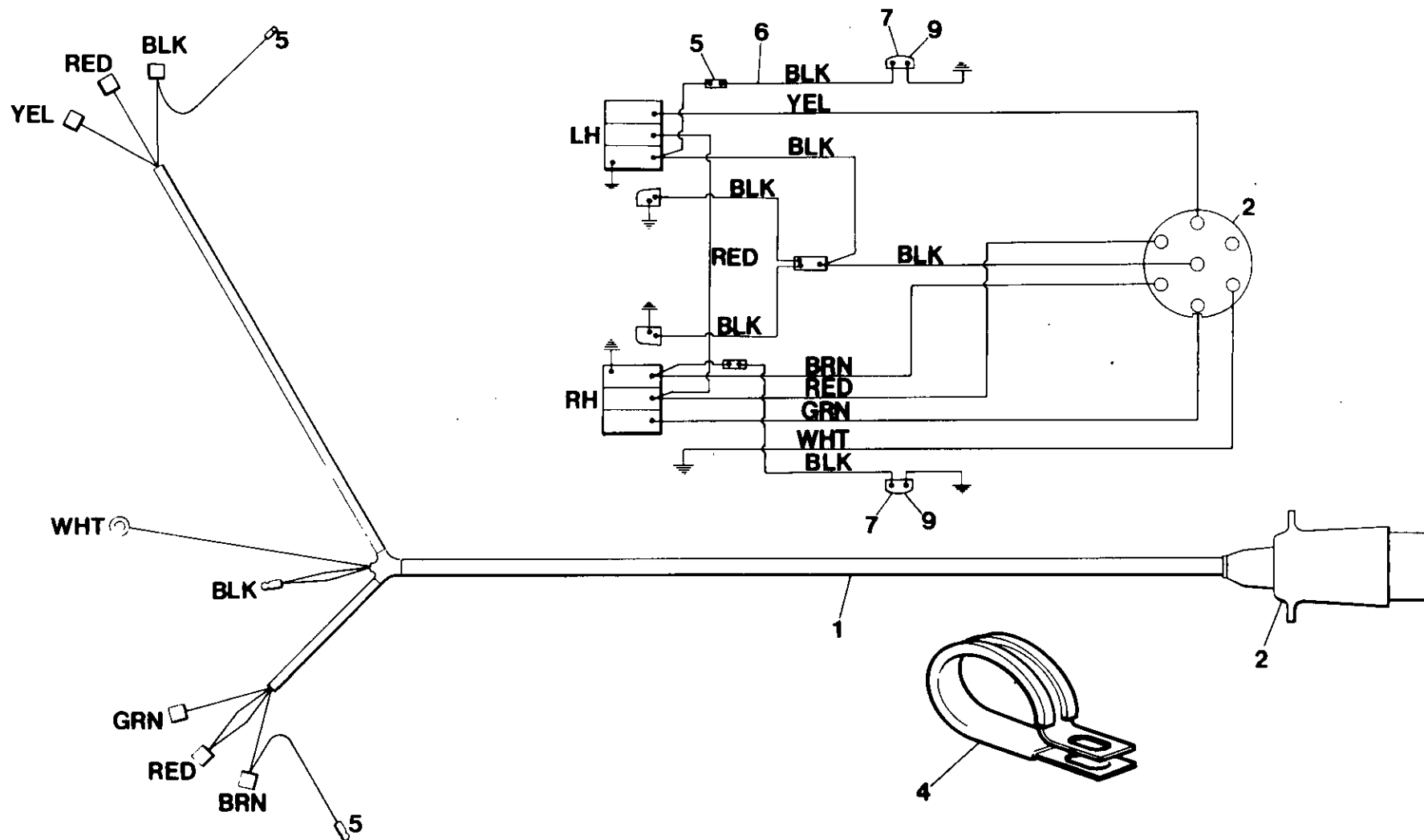

Item	CPN	Qty	DESCRIPTION	DESCRIPTION	BESCHREIBUNG	DESCRIZIONE	DESCRIPCION	
1	92096270	1	Harness	Falsceau	Kabelbaum	Cablaggio	Arreo	حامل الاسلاك
2	92280817	1	Plug	Bouchon	Stecker	Spina	Tapon	سدادة
3	92281427	10	Tye Rap	Galne	Umwicklung	Legame di blocco	Tie rap	مطرفة ، تاي ،
4	92253350	10	Clip	Coller	Clips	Fermaglio	Abrasadera	مشك
5	92271071	2	Connector	Connecteur	Anschluss	connettore	Conector	موصل
6	92184928	2	Wire	Fil	Draht	Filo	Cable	سلك
7	92808641	2	Side Light	Feu de position lateral	Seitenleuchte	Luce di posizione	Luz lateral	نور جانبي
8	92172261	2	Connector	Connecteur	Anschluss	Connettore	Conector	موصل
9	92808690	2	Bulb	Lampe	Glühlampe	Lampadina	Bombilla	مصيلة

Item	CPN	Qty	DESCRIPTION	DESCRIPTION	BESCHREIBUNG	DESCRIZIONE	DESCRIPCION	
-	92549807	1	Gasket Set	Jeu de Joints	Gehausedichtungssatz	Insieme di Guarnizione	Juego de Juntas	طقم حشبات
1	92126424	1	Exhaust Gasket	Joint d'echappement	auspuff Dichtung	Guarnizione di Scarico	Junta del escape	حشة للادم
2	35295005	2	Gasket	Joint	Gehausedichtung	Guarnizione	Junta	حشة
3	35288943	2	Gasket	Joint	Gehausedichtung	Guarnizione	Junta	حشة
4	35596451	1	Gasket	Joint	Gehausedichtung	Guarnizione	Junta	حشة
5	92757566	1	Gasket Gear Case	Joint de carter des engrénages	Gehausedichtung	Guarnizione, Scatola Cambio	Junta caja engranages	حشة لصدوق المسنات
6	35334960	1	Gasket Gear Case	Joint de carter des engrénages	Gehausedichtung	Guarnizione, Scatola Cambio	Junta caja engranages	حشة لصدوق المسنات
7	35373711	1	Oil Seal	Joint d'etancheite huile	Olabdichtung	Tenuta Olio	Sello de lubricacion	حلفة مانعة لتسرب الزيت
8	35584242	1	Gasket	Joint	Gehausedichtung	Guarnizione	Junta	حشة
9	35288414	1	Gasket	Joint	Gehausedichtung	Guarnizione	Junta	حشة
10	35294610	1	Gasket	Joint	Gehausedichtung	Guarnizione	Junta	حشة
11	95086559	2	O Ring	Joint torique	'O'-Ring	Anello di Tenuta a 'O'	Junta torica	حلفة "O"
12	35294628	1	Gasket	Joint	Gehausedichtung	Guarnizione	Junta	حشة
13	35278589	1	O Ring	Joint torique	'O'-Ring	Anello di Tenuta a 'O'	Junta torica	حلفة "O"
14	35579598	1	Gasket	Joint	Gehausedichtung	Guarnizione	Junta	حلفة "O"
15	35588607	1	Gasket	Joint	Gehausedichtung	Guarnizione	Junta	حشة
16	95482220	2	O Ring	Joint torique	'O' Ring	Anello di tenuta	Junta torica	حلفة "O"
17	95358024	1	O Ring	Joint torique	'O' Ring	Anello di tenuta	Junta torica	حلفة "O"
18	35279942	1	O Ring	Joint torique	'O' Ring	Anello di tenuta	Junta torica	حلفة "O"
19	92293661	1	Seal	Joint	Abdichtung	Tenuta	Retenedor	حلفة "O"
20	92095413	2	O Ring	Joint torique	'O' Ring	Anello di tenuta	Junta torica	حلفة مع التسرب
21	92095421	2	O Ring	Joint torique	'O' Ring	Anello di tenuta	Junta torica	حلفة "O"
22	92290162	1	Seal	Joint	Abdichtung	Tenuta	Retenedor	حلفة "O"
23	92281195	2	Seal	Joint	Abdichtung	Tenuta	Retenedor	حلفة مع التسرب
24	92338946	1	Seal	Joint	Abdichtung	Tenuta	Retenedor	حلفة مع التسرب
25	92078088	1	Gasket	Joint	Gehausedichtung	Guarnizione	Junta	حلفة مع التسرب
26	92651157	2	Gasket	Joint	Gehausedichtung	Guarnizione	Junta	
-	92542927	1	Air End Overhaul Kit	Compresseur	Verdichtereil	Gruppo Comp.	Compresor	حشة علبة التروس
1	35297134	2	Bearing	Roulement	Lager	Cuscinetto	Cojinete	عدة اصلاح نهاية الهواء
2	35289180	1	Bearing	Roulement	Lager	Cuscinetto	Cojinete	كرسي تحميل
3	35297159	1	Bearing	Roulement	Lager	Cuscinetto	Cojinete	كرسي تحميل
4	35297142	1	Bearing	Roulement	Lager	Cuscinetto	Cojinete	كرسي تحميل
5	35286004	1	Bearing	Roulement	Lager	Cuscinetto	Cojinete	كرسي تحميل
6	92757566	1	Gasket	Joint	Dichtung	Guarnizione	Junta	كرسي تحميل
7	35596451	1	Gasket	Joint	Dichtung	Guarnizione	Junta	حشو
8	35334960	1	Gasket	Joint	Dichtung	Guarnizione	Junta	حشو
9	95482220	2	O Ring	Joint torique	'O' Ring	Anello di tenuta	Junta torica	حشو
10	95358024	1	O Ring	Joint torique	'O' Ring	Anello di tenuta	Junta torica	حشو
11	35373711	1	Seal	Joint	Abdichtung	Tenuta	Sello	حلفة مدورة
12	35593490	1	Seal	Joint	Abdichtung	Tenuta	Sello	حلفة مدورة
13	39417100	3	Shim	Jeu de Cales	Bellegscheibensatz	Serle Spessori	Rondella	سداد محكم
14	35330216	2	Shim	Jeu de Cales	Bellegscheibensatz	Serle Spessori	Rondella	سداد محكم
15	35297191	1	Wave Spring	Ressort ondule	Wellenfeder	Molla a spirale	Resorte de onda	رفاة
16	35297183	1	Set Spring	Ressort de reglage	Stellfeder	Molla di pressione	Juego resorte	رفاة
-	92058262	-	Filter Service Kit	Trosse d'entretien filtre	Wartung/Filterersatz	Kit servizio filtro	Equipo servicio filtro	نايف
1	92147453	2	Air filter element	Element air	Luftelement	Filtro aria	Elemento aire	نايف
2	92118678	1	Oil filter element	Element huile	Olment	Filtro olio	Elemento aceite	طقم خدمة المرشح
3	92120351	1	Oil filter element	Element huile	Olment	Filtro olio	Elemento aceite	هواء العنصر
4	92120385	1	Fuel filter element	Element fuel	Kraftstoffelement	Filtro fuel	Elemento combustible	زيت العنصر
								زيت العنصر
								وقود العنصر

Item	CPN	Qty	DESCRIPTION	DESCRIPTION	BESCHREIBUNG	DESCRIZIONE	DESCRIPCION	
-	92540921	1	Service Kit	Kit entretien/reparations	Wartungssatz	Utensili di corredo	Kit de mantenimiento	عدة الخدمات
1	35255553	1	Starter Switch	Interrupteur demarrage	Startschalter	Interruttore avviamento	Interruptor de puesta en marcha	مفتاح بدء التشغيل الكهربائي
2	35318161	1	M.P.V. Spring	Ressort M.P.V.	M.P.V. Feder	Molla M.P.V.	Ressorte M.P.V.	نابض
3	35318708	1	Thermostat	Thermostat	Thermostat	Valvola di scarico	Termostato	ترموستات
4	35322379	1	Blowdown Valve	Soupape de chasse	Absperrventil	Diaphragma valvola a farfalla	Valvula de purga	صمام تصريف
5	35327105	1	Unloader Diaphragm	Diaphragme decharge	Druckregelmembran	Regolatore di pressione	Diaphragma descargador	حجاب تحميل
6	35355106	1	Pressure Regulator	Regulateur pression	Druckregler	Valvola a due vie	Regulador presion	منظم الضغط
7	35583210	1	Two Way Valve	Soupape bidirectionnelle	Druchgangsventil	Cinghia motore	Valvula dos vias	صمام ثنائي المر
8	92040724	1	Engine belt	Courroie moteur	Motorriemen	Serie guarnizione	Correa motor	سير المحرك
9	92549807	1	Gasket Set	Jeu garnitures de joints	Dichtungsstz	Scheda circuiti	Juego juntas	صمام ثنائي المر
10	92058320	1	Circuit Board	Carte inprimes	Schalttafel	Chlavetta	Cuadro de circuitos	سير المحرك
11	92075530	1	Key	Cle	Schlüssel	Rele	Llave	طقم الحشو
12	92076173	1	Relay	Relais	Relais	Elemento separatore olio	Rele	لوحة الدائرة الكهربائية
13	92077601	1	Oil Seperator Element	Element separateur d'huile	Olabschelder-Element	Vlavlva di sicurezza	Elemnto separador aceite	مفتاح محولة
14	92078054	1	Safety Valve	Soupape securite	Sicherheitsventi;	Termolnterruttore	Valvula de seguridad	عنصر فاصل الزيت
15	92086156	1	Temp. Switch	Interrupteur temp.	Temperaturschalter	Interruttore avviamento	Interruptor temperatura	
16	92086719	1	Starter Switch	Interrupteur demarreur	Startschalter	Regolatore silenziatore	Interruptor de puesta en marcha	صمام الأمان
17	92549203	1	Silencer Regulator	Regulateur silencieux	Schalldampferregler	Indicatore livello olio	Regulador silenciador	مفتاح درجة الهواء الكهربائي
18	92095363	1	Oil Level gauge	Jauge niveau d'huile	Olstandsmesser	Valvola di ritegno	Manometro nivel aceite	
19	92101054	1	Check valve	Clapet de retenue	Abstellventil	Elemento filtro olio	Valvula de chequero	مفتاح بدء الحركة الكهربائي
20	92118678	1	Oil Filter Element	Element filtrage huile	Olfilterelement	Elemento filtro olio	Elemento filtro aceite	
21	92120013	1	Fuel Cap	Bouchon carburant	EinfüllverschlUB	Elemento filtro olio	Tapa combustible	منظم مخفض الصوت
22	92120351	1	Oil filter Element	Element filtrage huile	Olfilter-Element	Elemento filtro	Elemento filtro aceite	مؤشر مستوى الزيت
23	92120385	1	Fuel Filter Element	Element filtrage carburante	Kraftstofffilter-Element	Elemento filtro arla	Elemento filtro	صمام الفحص
24	92147453	2	Air Filter Element	Element filtrage air	Luftfilter-Element	Indicatore di limitazione	Combustible	عنصر مرشح الزيت
25	92268051	1	Restriction Indicator	Indicateur restriction	Beschränkungsanzeige	Indicatore di limitazione	Indicador restriccion	غطاء الوقود
26	92294461	1	Hand Valve	Soupape manuelle	Handventil	Valvo a mano	Valvula de mano	عنصر مرشح الزيت
27	92306901	1	Hourmeter	Compteur horaire	Stundenmesser	Contaore	Cuentahoras	عنصر مرشح الوقود
28	92698364	1	Discharge Pressure Gauge	Manometre pression refoulement	Verdichtungsdruckmesser	Indicatore pressione scarico	Manometro presion descarga	
29	92419290	1	Restriction Indicator	Indicateur restriction	Beschränkungsanzeige	Indicatore di limitazione	Indicador restriccion	عنصر مرشح الهواء
30	92480177	1	Oil Pressure Switch	Interrupteur pression huile	Oldruckschalter	Pressostato olio	Interruptor presion aceite	مؤشر التقييد
31	92480185	1	Temp. Switch	Interrupteur temp.	Temperaturschalter	Interruttore termico	Interruptor temperatura	صمام يدوي
32	92549203	1	Silencer Orifice	Diaphragme silencieux	Schalldampferöffnung	Orificio silenziatore	Orificio silenciador	مؤشر الساعات
33	92549377	1	Silencer Orifice	Diaphragme silencieux	Schalldampferöffnung	Orificio silenziatore	Orificio silenciador	مقياس ضغط التصريف
34	92762756	1	Temp. Switch	Interrupteur temp.	Temperaturschalter	Termolnterruttore	Interruptor temperatura	
			ACCESSORIES	ACCESSORIES	ZUBEHOR	ACCESSORI	ACCESORIOS	مؤشر التقييد
1	92735109	1	Oil, 5 litre	Hulle 5 litres	Oil 5 liter	Olio 5 litri	Aceite 5 litros	مفتاح ضغط الزيت الكهربائي
2	92735117	1	Oil, 25 litres	Hulle 25 litres	Oil 25 liter	Olio 25 litri	Aceite 25 litros	مفتاح درجة الحرارة الكهربائي
								فوهة مخفض الصوت
								فوهة مخفض الصوت
								مفتاح درجة الحرارة الكهربائي
								معدات اضافة
								زيت ٥٠ لتر
								زيت ٢٥٠ لتر

Item	CPN	DESCRIPTION	DESCRIPTION	BESCHREIBUNG	DESCRIZIONE	DESCRIPCION
A	92368687	Taptite Screw M6 x 12	Vis taptite	Taptite Schraube	Vite di Blocco 'Taptite'	Tornillo opresor
B	92398171	Bolt M12 x 75	Boulon	Bolzen	Bullone	Perno
C	92329341	Washer M12	Rondelle	Dichtungsring	Rondelle	Arandela
D	92304575	Locknut M12	Ecreou de blocage	Arretiemutter	Dado di Fermo	Tuerca de seguridad
E	92398130	Whizlock Screw M8 x 20	Vis whizlock	Zentrifugalschraube	Vite Bloccante 'Whizlock'	Tornillo Whizlock
F	92398114	Whiztite Nut M8	Ecrou whiztite	Zentrifugalmutter	Dado di Blocco 'Whiztite'	Tuerca Whiztite
G	92040609	Locknut 3/8 UNF	Ecrou de blocage	Arretiemutter	Dado di Fermo	Tuerca de seguridad
H	95081857	Spring Washer 3/8	Rondelle elastique	Federring	Rondella a Molla	Arandel de resorte
I	92341973	Setscrew M6 x 25	Vis	Kopfschraube	Vite di Fermo	Tornillo prisionero
J	92304500	Nut M6	Ecreou	Mutter	Dado	Tuerca
K	92341981	Washer M6	Rondelle	Dichtungsring	Rondella	Arandela
L	92304658	Lockwasher M6	Rondelle de blocage	Sicherrungsscheibe	Rondella di Bloccante	Arandela de seguridad
M	92304567	Locknut M10	Ecrou	Arretiemutter	Dado di Fermo	Tuerca de seguridad
N	92399283	Washer M10	Rondelle	Dichtungsring	Rondella	Arandela
O	92184811	Whizlock Screw M6	Vis whizlock	Zentrifugalschraube	Vite Bloccante 'Whizlock'	Tornillo Whizlock
P	92398106	Whiztite Nut M6	Ecrou whiztite	Zentrifugalmutter	Dado di Blocco 'Whiztite'	Tuerca Whiztite
Q	92521138	Setscrew 3/8 x 1-1/4 UNC	Vis	Kopfschraube	Vite di Fermo	Tornillo prisionero
R	92329317	Bolt M12 x 80	Boulon	Bolzen	Bullone	Perno
S	92280981	Setscrew M10 x 30	Vis	Kopfschraube	Vite di Fermo	Tornillo prisionero
T	92304674	Lockwasher M10	Rondelle de blocage	Sicherungsscheibe	Rondella di Bloccante	Arandela de seguridad
U	92304344	Setscrew M8 x 20	Vis	Kopfschraube	Vite di Fermo	Tornillo prisionero
V	92304609	Washer M8	Rondella	Dichtungsring	Rondella	Arandela
W	92304666	Lockwasher M8	Rondelle de blocage	Sicherungsscheibe	Rondella de Bloccante	Arandela de seguridad
X	92398122	Whizlock Screw M6 x 20	Vis whizlock	Zentrifugalschraube	Vite Bloccante 'Whizlock'	Tornillo Whizlock
Y	35300771	Taptite Screw M6 x 20	Vis taptite	Taptite Schraube	Vite di Blocco 'Taptite'	Tornillo opresor
Z	92304518	Nut M8	Ecrou	Mutter	Dado	Tuerca
AA	92488733	Bolt M8 x 70	Boulon	Bolzen	Bullone	Perno
AB	92142926	Bolt M8 x 75	Boulon	Bolzen	Bullone	Perno
AC	92304336	Setscrew M8 x 16	Vis	Kopfschraube	Vite di Fermo	Tornillo prisionero
AD	92473586	Whizlock Screw M10 x 25	Vis whizlock	Zentrifugalschraube	Vite Bloccante 'whizlock'	Tornillo Whizlock
AE	92473594	Whiztite Nut M10	Ecrou whiztite	Zentrifugalmutter	Dado di Blocco 'whiztite'	Tuerca whiztite
AF	92304393	Setscrew M10 x 20	Vis	Kopfschraube	Vite di Fermo	Tornillo prisionero
AG	92304526	Nut M10	Ecrou	Mutter	Dado	Tuerca
AH	92398627	Whizlock Screw M12 x 30	Vis whizlock	Zentrifugalschraube	Vite Bloccante 'whizlock'	Tornillo whizlock
AI	92398643	Whiztite Nut M12	Ecrou whiztite	Zentrifugalmutter	Dado di Blocco 'whiztite'	Tuerca whiztite
AJ	92304625	Washer M12	Rondelle	Dichtungsring	Rondella	Arandela
AK	92304401	Setscrew M10 x 25	Vis	Kopfschraube	Vite di Fermo	Tornillo prisionero
AL	92472638	Whizlock Screw M10 x 20	Vis whizlock	Zentrifugalschraube	Vite Bloccante 'whizlock'	Tornillo whizlock
AM	92368687	Taptite Screw M6 x 12	Vis taptite	Taptite Schraube	Vite di Blocco 'Taptite'	Tornillo opresor
AN	95267233	Setscrew 5/8 x 1" Unc.	Vis	Kopfschraube	Vite di Fermo	Tornillo prisionero
AO	95081790	Lockwasher 5/8	Rondelle de blocage	Sicherungsscheibe	Rondella Bloccante	Arandela de seguridad
AP	95064705	Washer 5/8	Rondelle	Dichtungsring	Rondella	Arandela
AQ	92304591	Washer M6	Rondelle	Dichtungsring	Rondella	Arandela
AR	92329119	Nut Thin	Ecrou fin	Mutter dunn	Dado Sottile	Tuerca
AS	92271915	Rivet 3/16" x 1/2"	Rivet	Niete	Rivetto	Remache
AT	92359751	Setscrew M8 x 12	Vis	Kopfschraube	Vite di Fermo	Tornillo prisionero
AU	92273523	Setscrew 1/12" x 1-1/4"	Vis	Kopfschraube	Vite di Fermo	Tornillo prisionero
AV	95081824	Lockwasher 1/2"	Rondelle de blocage	Sicherungsscheibe	Rondella Bloccante	Arandela de seguridad
AW	92304443	Bolt M12 x 40	Boulon	Bolzen	Bullone	Perno
AY	92304682	Lockwasher M12	Rondelle de blocage	Sicherungsscheibe	Rondella Bloccante	Arandela de seguridad
AZ	35301746	Bolt M12 x 55mm	Boulon	Bolzen	Bolzen	Perno
BA	92304351	Setscrew M12 x 40	Vis	Kopfschraube	Vite di Fermo	Tornillo prisionero
BB	92359355	Bolt M10 x 75	Boulon	Bolzen	Bolzen	Perno
BC	92329309	Setscrew M10 x 35	Vis	Kopfschraube	Vite di Fermo	Tornillo prisionero

Item	CPN	DESCRIPTION	DESCRIPTION	BESCHREIBUNG	DESCRIZIONE	DESCRIPCION
BD	92465590	Capscrew Hex/H Socket/H M10 x 25	Vis hex/t femelle/t	Sechskantschraube/Muffe	Vite Mordente a Testina Esagonale	Tornillo de cabeza hex.
BE	92122985	Sectscrew M4 x 12	Vis	Kopfschraube	Vite di Fermo	Tornillo prisionero
BF	92101112	Whizlock M8 x 25	Whizlock	Zentrifugalschraube	Vite Bloccante 'whizlock'	Whizlock
BG	92304484	Setscrew M6 x 20	Vis	Kopfschraube	Vite di Fermo	Tornillo prisionero
BH	92131135	Rivet 5/32"	Rivet	Niete	Rivetto	Remache
BI	92472679	Setscrew M5 x 12	Vis	Kopfschraube	Vite di Fermo	Tornillo prisionero
BJ	92304641	Lockwasher M5	Rondelle de blocage	Sicherungsring	Rondella Bloccante	Arandela de seguridad
BK	92304492	Nut Hex/H M5	Ecrou hex/t	Sechskantmutter/4	Dado a Testina Esagonale	Tuerca cabeza hex.
BL	92707504	Capscrew	Vis	Kopfschraube	Vite mordente	Tornillo de cabeza
BM	35256445	Retainer	Arretoir	Halter	Fermo	Reten
BN	35256429	Quick Release Stud	Goujon a degagement rapide	Stift. schnelllosend	Perni a Sgancio Rapido	Vastago de desenganche rapido
BO	95753588	Setscrew Phillips/H 10 UNC x 1/2	Vis Phillips/t	Kopfschraube/Phillips/4	Vite di Fermo a Testina Crociata	Tornillo prisionero de cabeza Phillips
BP	95280863	Locknut 5/16" UNF	Ecrou de blocage	Arretlemutter	Dado di Fermo	Tuerca de seguridad
BQ	90141078	Setscrew M8 x 25	Vis	Kopfschraube	Vite di Fermo	Tornillo prisionero
BR	92304559	Self Locking Nut M8	Ecrou auto-blocant	Selbstsperrende Mutter	Dado autobloccante	Tuerca autotradora
BS	92304542	Self Locking Nut M6	Ecrou auto-blocant	Selbstsperrende Mutter	Dado Autobloccante	Tuerca autotradora
BT	92304682	Lockwasher	Rondelle de blocage	Sicherungsring	Rondella Bloccante	Arandela de seguridad
BU	92394733	Nut grip	Ecrou	Mutter	Dado	Tuerca
BV	92421478	Capscrew Skt Hd M10 x 30	Vis M10 x 30	Kopfschraube M10 x 30	Vite mordente	Tornillo de cabeza
BW	92138361	Setscrew M4 x 8	Vis	Anschlagschraube	Vite di Fermo	Tornillo de ajuste
BX	92092022	Setscrew M10 x 20 Tuflok	Vis	Anschlagschraube	Vite di Fermo	Tornillo de ajuste
BY	92771584	Nut	Ecrou	Mutter	Dado	Tuerca
BZ	92304476	Setscrew 1/2" x 1"	Vis M6 x 12	Gewindestuft M6 x 12	Gewindestuft M6 x 12	Tornillo prisionero M6 x 12
CA	92664929	Rivet Assy	Rivet Montage	Rivet Montage	Rivetto Completo	Remache Montaje
CB	95251161	Setscrew 1/2" x 1"	Vis 1/2" x 1"	Kopfschraube 1/2" x 1"	Vite di Fermo 1/2" x 1"	Tornillo prisionero 1/2" x 1"
CC	95105201	Setscrew 1/4" UNC x 1"	Vis 1/4" UNC x 1"	Kopfschraube 1/4" UNC x 1"	Vite di Fermo 1/4" UNC x 1"	Tornillo prisionero 1/4" UNC x 1"-.2
CD	30346456	Copper Washer	Rondelle	Dichtungsring	Rondella	Arandela
CE	92701622	Bolt M8 x 90	Boulon M8 x 90	Bolzen M8 x 90	Bullone M8 x 90	Perno M8 x90
CF	35273945	Bolt M10 x 55	Boulon M10 x 55	Bolzen M10 x 55	Bullone M10 x 55	Perno M10 x 55
CG	92184365	Screw M5 x 12	Vis M5 x 20	Kopfschraube M5 x 12	Vite M5 x 12	Tornillo M5 x 12
CH	92304583	Washer M5	Rondelle M5	Dichtungsring M5	Rondella M5	Arandela M5
CI	92340058	Screw M5 x 20	Vis M5 x 20	Kopfschraube M5 x 20	Vite M5 x 20	Tornillo M5 x 20
CJ	92271923	Rivet 3/16 x 5/8	Rivet 3/16 x 5/8	Rivet 3/16 x 5/8	Rivetto 3/16 x 5/8	Remache 3/16 x 5/8
CK	92022540	Locknut 3/8"	Ecrou de blocage 3/8	Arretlemutter 3/8	Dado di Fermo 3/8"	Tuerca de seguridad 3/8"
CL	92704543	Bolt M12 x 80	Boulon M12 x 80	Bolzen M12 x 80	Perno M12 x 80	Perno M12 x 80
CM	35288422	Hx Hd M8 x 80	Vis M8 x 80	Schraube M8 x 80	Vite M8 x 80	Tornillo M8 x 80
CN	92339688	Setscrew M6 x 35	Vis	Kopfschraube	Vite di Fermo	Tornillo prisionero
CO	92179043	Whizlock M6 x 25	Vis whizlock	Zentrifugalschraube	Vite bloccante 'whizlock'	Tornillo whizlock
CP	92178896	Setscrew M6 x 30	Vis	Kopfschraube	Vite di fermo	Tornillo de prisionero
CQ	92304542	Nyloc nut M6	Ecrou 'Nyloc'	Mutter 'Nyloc'	Dado 'Nyloc'	Tuerca 'Nyloc'
CR	92061498	Washer M10	Rondelle	Dichtungsring	Rondella	Arandela
CS	92061480	Washer M8	Rondelle	Dichtungsring	Rondella	Arandela

INDEX		INDEX DES Nos DE PIECES		AUFLISTUNG DER TEILE		INDICE NR. PARTI		INDICE No. REPUESTOS					
C.P.N.	Page	C.P.N.	Page	C.P.N.	Page	C.P.N.	Page	C.P.N.	Page	C.P.N.	Page	C.P.N.	Page
25289040	7.6.7	35288414	8.0	35302314	7.5.5	35582220	7.7.3	36707750	7.8.5	92055359	7.11.2	92076561	7.6.9
25584036	7.8.7	35288422	9.1	35305689	7.3.3.	35582964	7.6.11	36709996	7.3.3.	92055367	7.11.2	92076579	7.6.11
30334882	7.6.5	35288448	7.6.7	35306075	7.5.3	35583210	7.7.3	36710036	7.5.7	92055383	7.11.2	92076579	7.6.9
30345326	7.3.3.	35288729	7.5.7	35306687	7.5.5	35583210	8.1	36718708	7.5.1	92055425	7.11.2	92076587	7.5.5
30346456	9.1	35288943	7.6.9	35306737	7.3.1	35583244	7.4.1	36718732	7.5.1	92055433	7.11.2	92076587	7.6.9
35064393	7.3.3.	35288943	8.0	35311738	7.3.5	35583251	7.4.1	36723989	7.7.1	92055441	7.11.2	92076629	7.1.1
35102656	7.0.1	35289180	7.3.1	35316587	7.5.1	35583343	7.6.1	36729606	7.3.3.	92055482	7.11.3	92077577	7.6.9
35102656	7.3.3.	35289180	8.0	35317817	7.5.1	35584242	7.6.7	39124946	7.3.3.	92055490	7.11.3	92077601	7.6.5
35134303	7.3.1	35289479	7.3.3.	35318005	7.5.1	35584242	8.0	39417100	7.3.5	92055516	7.11.3	92077601	8.1
35197946	7.2.1	35291012	7.3.5	35318013	7.5.1	35588425	7.5.1	39417100	8.0	92055557	7.11.3	92078054	7.6.5
35218098	7.5.5	35291012	7.3.3.	35318161	7.5.7	35588607	7.5.1	39424916	7.3.1	92055581	7.11.3	92078054	8.1
35255553	7.7.3	35291038	7.3.3.	35318161	8.1	35588607	8.0	90103185	7.11.3	92055623	7.11.3	92078088	7.7.1
35255553	7.7.5	35293059	7.4.1	35318708	7.6.7	35588847	7.5.7	90103185	7.11.7	92055631	7.11.3	92078088	8.0
35255553	8.1	35294610	7.6.11	35318708	8.1	35590371	7.5.1	90103185	7.11.9	92055649	7.11.3	92079755	7.6.9
35256429	9.1	35294610	8.0	35321553	7.5.1	35592625	7.3.1	90141078	9.1	92055656	7.11.3	92080506	7.8.7
35256445	9.1	35294628	7.5.7	35322379	7.5.5	35593490	7.3.1	92022540	7.11.3	92055680	7.11.2	92080720	7.6.9
35272996	7.0.1	35294628	8.0	35322379	8.1	35593490	8.0	92022540	9.1	92055698	7.11.2	92080894	7.7.1
35272996	7.3.3.	35294727	7.6.9	35322767	7.5.1	35596451	7.3.3.	92022763	7.11.2	92055706	7.11.2	92081645	7.6.5
35273945	9.1	35294750	7.6.11	35323542	7.5.1	35596451	8.0	92022763	7.11.3	92055714	7.11.3	92081652	7.6.5
35278548	7.3.3.	35295005	7.5.1	35324656	7.3.3.	35712181	7.0.1	92034289	7.6.1	92058262	8.0	92083427	7.7.5
35278548	7.5.1	35295005	8.0	35327105	7.5.1	35811843	7.5.7	92038694	7.6.5	92058320	7.7.1	92085711	7.8.1
35278589	7.7.5	35295229	7.4.1	35327105	8.1	35813583	7.8.3	92038801	7.8.1	92058320	8.1	92085729	7.8.13
35278589	8.0	35295799	7.4.1	35327907	7.7.1	35813591	7.8.3	92038819	7.5.5	92061480	9.1	92086081	7.6.9
35279108	7.8.7	35295880	7.6.9	35328327	7.3.3.	35813641	7.3.1	92040609	9.0	92061498	9.1	92086156	7.7.5
35279611	7.3.3.	35297134	7.3.5	35328475	7.3.1	35813963	7.4.1	92040724	7.0.1	92067222	7.6.9	92086156	8.1
35279801	7.0.1	35297134	8.0	35329226	7.5.1	35816396	7.9.1	92040724	8.1	92074350	7.11.2	92086719	7.7.3
35279827	7.6.11	35297142	7.3.3.	35330216	7.3.5	35816404	7.9.1	92041532	7.5.5	92074368	7.11.2	92086719	7.7.5
35279850	7.5.3	35297142	8.0	35330216	8.0	35816511	7.6.1	92043017	7.6.5	92074376	7.11.2	92086719	8.1
35279942	8.0	35297159	7.3.3.	35334960	7.3.3.	35816529	7.6.1	92049535	7.1.1	92074384	7.11.2	92086792	7.6.3
35282292	7.5.1	35297159	8.0	35334960	8.0	35816826	7.6.7	92052818	7.11.3	92074400	7.11.2	92087626	7.2.1
35283076	7.6.11	35297175	7.3.3.	35355106	7.5.3	35816834	7.6.7	92053768	7.11.3	92074467	7.11.2	92087634	7.2.1
35283472	7.5.5	35297183	7.3.3.	35355106	8.1	35833821	7.5.1	92053776	7.11.3	92075084	7.1.1	92087642	7.2.1
35286004	7.3.1	35297183	8.0	35364660	7.3.1	36705036	7.8.3	92053784	7.11.3	92075183	7.8.3	92088665	7.6.1
35286004	8.0	35297191	7.3.3.	35373711	7.3.5	36706778	7.8.3	92053792	7.11.3	92075266	7.1.1	92088673	7.6.1
35287598	7.3.1	35297191	8.0	35373711	8.0	36707073	7.8.9	92053800	7.11.3	92075530	7.7.3	92089556	8.1
35287614	7.3.1	35297571	7.3.3.	35379785	7.5.7	36707180	7.8.3	92053826	7.11.3	92075530	8.1	92091974	7.0.1
35287622	7.3.1	35299759	7.5.7	35579598	7.6.7	36707248	7.8.3	92053834	7.11.3	92076173	7.7.3	92092022	9.1
35287697	7.3.5	35300771	9.0	35579598	8.0	36707255	7.8.3	92053842	7.11.3	92076173	7.7.5	92092303	7.6.5
35287952	7.0.1	35301746	9.0	35579630	7.6.5	36707735	7.8.5	92053859	7.11.3	92076173	8.1	92093103	7.6.1
35288414	7.6.7	35301811	7.5.7	35579762	7.5.7	36707743	7.8.5	92053883	7.11.3	92076447	7.5.7	92094358	7.8.7

INDEX		INDEX DES Nos DE PIECES		AUFLISTUNG DER TEILE		INDICE NR. PARTI		INDICE No. REPUESTOS					
C.P.N.	Page	C.P.N.	Page	C.P.N.	Page	C.P.N.	Page	C.P.N.	Page	C.P.N.	Page	C.P.N.	Page
92094994	7.6.5	92102664	7.11.2	92126424	7.1.1	92186030	7.11.3	92293661	7.6.5	92329317	9.0	92478387	7.5.3
92095041	7.2.1	92102672	7.11.2	92126424	8.0	92186048	7.11.3	92293661	7.6.9	92329341	7.11.9	92480177	7.7.5
92095215	7.8.13	92104132	7.5.5	92129121	7.3.5	92186055	7.11.3	92293661	8.0	92329341	9.0	92480177	8.1
92095223	7.8.13	92104132	7.6.9	92129196	7.6.1	92186063	7.11.3	92294461	7.5.7	92338946	7.6.9	92480185	7.7.5
92095363	7.6.5	92104231	7.6.1	92131135	9.1	92186071	7.11.3	92294461	8.1	92338946	8.0	92480185	8.1
92095363	8.1	92104264	7.9.1	92138361	9.1	92252715	7.2.1	92302058	7.11.3	92339688	9.1	92484385	7.11.8
92095371	7.6.5	92109867	7.5.5	92142926	9.0	92253079	7.1.1	92304336	9.0	92340058	9.1	92484724	7.11.9
92095389	7.6.5	92109875	7.5.5	92147438	7.4.3	92253111	7.6.1	92304344	9.0	92341973	9.0	92484740	7.11.9
92095397	7.6.5	92110279	7.5.1	92147453	7.4.3	92253137	7.11.3	92304351	9.0	92354661	7.2.1	92484773	7.11.9
92095405	7.6.5	92110287	7.5.1	92147453	8.0	92253202	7.6.1	92304393	9.0	92354661	7.6.1	92484815	7.11.8
92095413	7.6.5	92111335	7.4.1	92147453	8.1	92253350	7.12.1	92304401	9.0	92354687	7.6.1	92484823	7.11.9
92095413	8.0	92112465	7.6.1	92147461	7.4.1	92253822	7.2.1	92304443	9.0	92359355	9.0	92484831	7.11.9
92095421	7.6.5	92113512	7.4.1	92147511	7.4.1	92254887	7.6.1	92304476	9.1	92359751	9.0	92484856	7.11.9
92095421	8.0	92114339	7.6.1	92147818	7.4.3	92255983	7.6.1	92304484	9.1	92367663	7.11.9	92484864	7.11.9
92095439	7.6.5	92117795	7.6.1	92147826	7.4.3	92256171	7.5.5	92304492	9.1	92368687	9.0	92484872	7.11.9
92095447	7.6.5	92118645	7.8.5	92147834	7.4.3	92256460	7.2.1	92304518	7.11.2	92394295	7.5.3	92484880	7.11.8
92095629	7.5.3	92118678	7.6.9	92147842	7.4.1	92257344	7.0.1	92304518	9.0	92394352	7.5.3	92484906	7.11.9
92095629	7.5.5	92118678	8.0	92149384	7.11.9	92257435	7.5.7	92304526	9.0	92394733	9.1	92484914	7.11.9
92095637	7.5.5	92118678	8.1	92149400	7.6.9	92258060	7.2.1	92304542	9.1	92395508	7.6.9	92484922	7.11.9
92096270	7.12.1	92118843	7.6.1	92171875	7.6.1	92259563	7.11.3	92304559	9.1	92395557	7.0.1	92484930	7.11.8
92096619	7.6.1	92120013	7.2.1	92172261	7.12.1	92268051	7.4.1	92304575	7.11.7	92398106	9.0	92484930	7.11.9
92097070	7.4.1	92120013	8.1	92174341	7.11.7	92268051	8.1	92304575	7.11.9	92398114	9.0	92484948	7.11.8
92097096	7.5.3	92120096	7.8.11	92174689	7.11.7	92271071	7.12.1	92304575	9.0	92398122	9.0	92484955	7.11.8
92097104	7.6.1	92120351	8.0	92174825	7.11.7	92271139	7.7.7	92304583	9.1	92398130	9.0	92484963	7.11.8
92098235	7.5.3	92120351	8.1	92178524	7.5.7	92271915	9.0	92304591	9.0	92398171	9.0	92484971	7.11.8
92098250	7.5.3	92120385	8.0	92179043	9.1	92271923	9.1	92304609	9.0	92398288	7.11.9	92484989	7.11.8
92098268	7.5.3	92120385	8.1	92179456	7.8.11	92272343	7.11.3	92304625	9.0	92398627	9.0	92484997	7.11.8
92101054	7.6.9	92121243	7.8.13	92179456	7.8.7	92273523	9.0	92304641	9.1	92398643	9.0	92485004	7.11.9
92101054	8.1	92121342	7.3.1	92179986	9.1	92279140	7.8.11	92304666	9.0	92419290	7.4.1	92485010	7.11.8
92101112	9.1	92121359	7.3.1	92180348	7.11.7	92280791	7.8.11	92304674	9.0	92419290	8.1	92485028	7.11.8
92101278	7.7.7	92121367	7.3.1	92180355	7.11.7	92280817	7.12.1	92304682	9.0	92421478	9.1	92485036	7.11.8
92101765	7.9.1	92121466	7.6.3	92181635	7.6.1	92280866	7.8.9	92304682	9.1	92441070	7.5.3	92488733	9.0
92101880	7.8.7	92122928	7.4.1	92183722	7.11.7	92280981	9.0	92306901	7.7.1	92454875	7.11.3	92497700	7.3.1
92102508	7.11.2	92122985	9.1	92184365	9.1	92281195	7.6.9	92306901	7.7.5	92454875	7.11.9	92497700	7.6.7
92102540	7.11.2	92123009	7.4.1	92184811	9.0	92281195	8.0	92306901	8.1	92465590	9.1	92499169	7.11.9
92102557	7.11.2	92123215	7.6.9	92184845	7.11.9	92281427	7.12.1	92311695	7.11.9	92472638	9.0	92504497	7.5.5
92102565	7.11.2	92123231	7.5.7	92184878	7.7.3	92281427	7.5.3	92323569	7.6.9	92472679	9.1	92504505	7.5.5
92102573	7.11.2	92123264	7.3.5	92184928	7.12.1	92281427	7.7.5	92329119	9.0	92472943	7.4.1	92509942	7.6.1
92102599	7.11.3	92123421	7.1.1	92185388	7.8.7	92290162	7.6.5	92329309	9.0	92473586	9.0	92521138	9.0
92102607	7.11.2	92123728	7.2.1	92185883	7.11.3	92290162	8.0	92329317	7.11.9	92473594	9.0	92524438	7.7.1

INDEX		INDEX DES Nos DE PIECES		AUFLISTUNG DER TEILE		INDICE NR. PARTI		INDICE No. REPUESTOS			
C.P.N.	Page	C.P.N.	Page	C.P.N.	Page	C.P.N.	Page	C.P.N.	Page	C.P.N.	Page
92533371	7.11.9	92687375	7.10.1	92763135	7.3.5	92771856	7.11.8	92787902	7.7.5	95358024	8.0
92533652	7.7.3	92687490	7.11.3	92763143	7.6.11	92771880	7.11.8	92787928	7.9.1	95391348	7.11.2
92540921	8.1	92687508	7.11.2	92763333	7.11.7	92771898	7.11.8	92787936	7.9.1	95482220	7.3.5
92542927	8.0	92687516	7.11.2	92763341	7.11.7	92775907	7.8.3	92787944	7.9.1	95482220	8.0
92546167	7.11.9	92687524	7.11.2	92763366	7.11.7	92775915	7.8.3	92787951	7.9.1	95753588	9.1
92546175	7.11.9	92687532	7.11.2	92763572	7.8.11	92777135	7.3.5	92787969	7.9.1		
92546183	7.11.9	92687557	7.11.2	92766336	7.6.9	92778679	7.11.7	92787977	7.9.1		
92549203	7.5.3	92687573	7.11.2	92766567	7.3.1	92778687	7.11.7	92787985	7.9.1		
92549203	8.1	92687581	7.11.3	92768472	7.11.8	92778695	7.11.7	92787993	7.9.1		
92549377	7.5.5	92690189	7.7.7	92769033	7.11.8	92778703	7.11.7	92788009	7.9.1		
92549377	8.1	92698364	7.7.1	92769041	7.11.8	92778711	7.11.7	92788017	7.9.1		
92549807	8.0	92698364	8.1	92769058	7.11.8	92778729	7.11.7	92788082	7.0.1		
92549807	8.1	92698372	7.7.1	92769066	7.11.8	92778737	7.11.7	92788603	7.9.1		
92651157	7.6.5	92698380	7.7.1	92769074	7.11.8	92778745	7.11.7	92795160	7.3.5		
92651157	8.0	92698992	7.3.5	92769082	7.11.8	92778752	7.11.7	92808641	7.12.1		
92652593	7.7.1	92700616	7.8.1	92769108	7.11.8	92778760	7.11.8	92808641	7.8.13		
92652601	7.7.1	92701622	9.1	92769116	7.11.8	92778778	7.11.8	92808690	7.12.1		
92656701	7.10.0	92704543	9.1	92769157	7.11.7	92778786	7.11.8	92808690	7.8.13		
92656719	7.10.0	92707100	7.6.3	92769165	7.11.7	92778794	7.11.8	93787910	7.6.3		
92656727	7.10.0	92707488	7.6.7	92769173	7.11.7	92778802	7.11.8	95002697	7.11.2		
92656925	7.7.7	92707504	9.1	92769181	7.11.7	92778810	7.11.8	95064697	7.11.3		
92656933	7.7.7	92709658	7.6.5	92769215	7.11.7	92778828	7.11.8	95064705	9.0		
92656941	7.7.7	92714047	7.7.7	92769223	7.11.7	92778836	7.11.8	95076774	7.11.2		
92657071	7.7.7	92714096	7.3.1	92769231	7.11.7	92778844	7.11.8	95076790	7.11.2		
92657923	7.6.9	92719514	7.8.11	92769249	7.11.7	92778851	7.11.8	95077442	7.11.3		
92664929	9.1	92721331	7.8.9	92769256	7.11.7	92778869	7.11.8	95081790	9.0		
92677086	7.9.1	92721372	7.6.7	92769264	7.11.7	92778877	7.11.8	95081824	9.0		
92680602	7.11.3	92730183	7.8.7	92769272	7.11.7	92778885	7.11.8	95081857	7.11.3		
92680610	7.11.3	92735109	8.1	92769280	7.11.7	92778893	7.11.8	95081857	9.0		
92680636	7.11.3	92735117	8.1	92769298	7.11.7	92778901	7.11.8	95086559	7.5.7		
92680669	7.11.2	92757020	7.7.1	92769306	7.11.7	92778919	7.11.9	95086559	8.0		
92680693	7.11.3	92757087	7.8.7	92769314	7.11.7	92778927	7.11.9	95094314	7.11.3		
92680701	7.11.3	92757566	7.3.3.	92769322	7.11.7	92782564	7.11.8	95105201	9.1		
92687003	7.9.1	92757566	8.0	92769330	7.11.7	92782572	7.11.9	95213427	7.7.3		
92687011	7.9.1	92762475	7.8.1	92769371	7.11.7	92787845	7.8.3	95223772	7.3.1		
92687037	7.9.1	92762756	7.7.5	92771584	9.1	92787852	7.8.1	95251161	9.1		
92687045	7.9.1	92762756	8.1	92771799	7.11.8	92787860	7.8.1	95252524	7.11.2		
92687052	7.9.1	92762806	7.5.7	92771823	7.11.8	92787878	7.8.1	95267233	9.0		
92687060	7.9.1	92763119	7.3.3.	92771831	7.11.8	92787886	7.8.3	95280863	9.1		
92687078	7.9.1	92763127	7.3.5	92771849	7.11.8	92787894	7.8.3	95358024	7.3.1		