

INGERSOLL-RAND

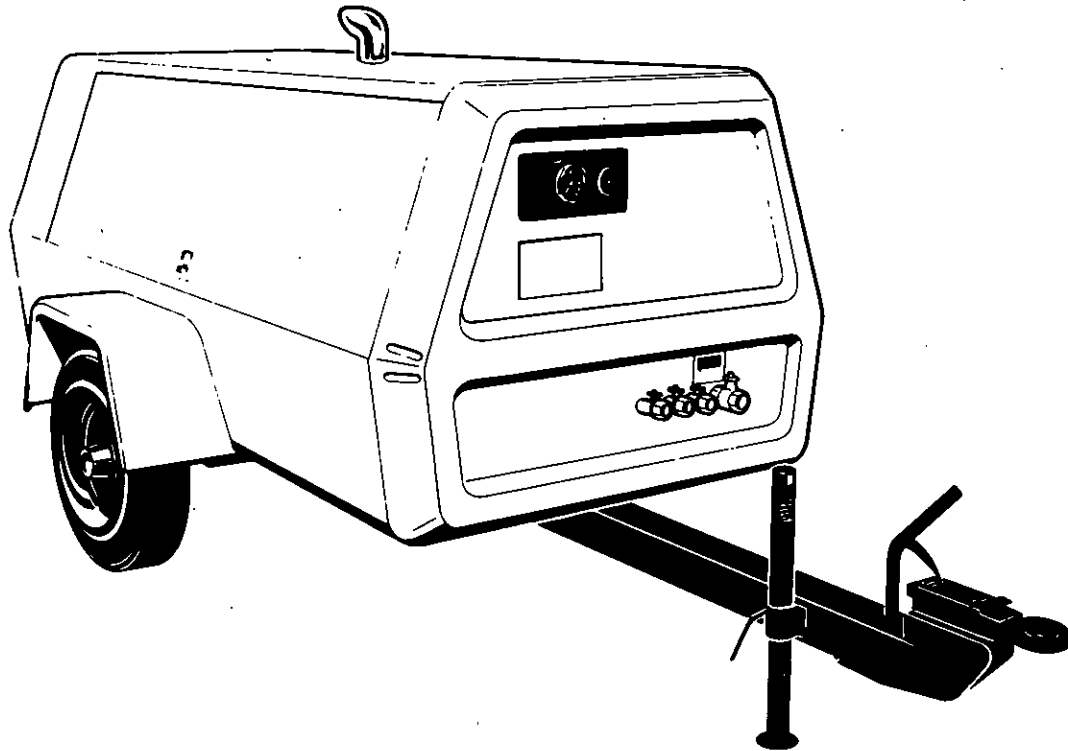

P-175 SD

OPERATING & MAINTENANCE MANUAL
with spare parts list

MANUAL D'UTILISATION ET D'ENTRETIEN
avec catalogue de pieces detachees

BEDIENUNGS-UND WARTUNGSANLEITUNG
mit ersatzteilliste

LIBRO D'USO E MANUTENZIONE
con lista ricambi

MANUAL DE MANEJO Y MANTENIMIENTO
con Lista de Repuestos

Doosan purchased Bobcat Company from Ingersoll-Rand Company in 2007. Any reference to Ingersoll-Rand Company or use of trademarks, service marks, logos, or other proprietary identifying marks belonging to Ingersoll-Rand Company in this manual is historical or nominative in nature, and is not meant to suggest a current affiliation between Ingersoll-Rand Company and Doosan Company or the products of either.

SERIAL No. RANGE

FROM

745001

TO

745500

دليل التشغيل والصيانة
مع قائمة قطع الغيار

INGERSOLL-RAND

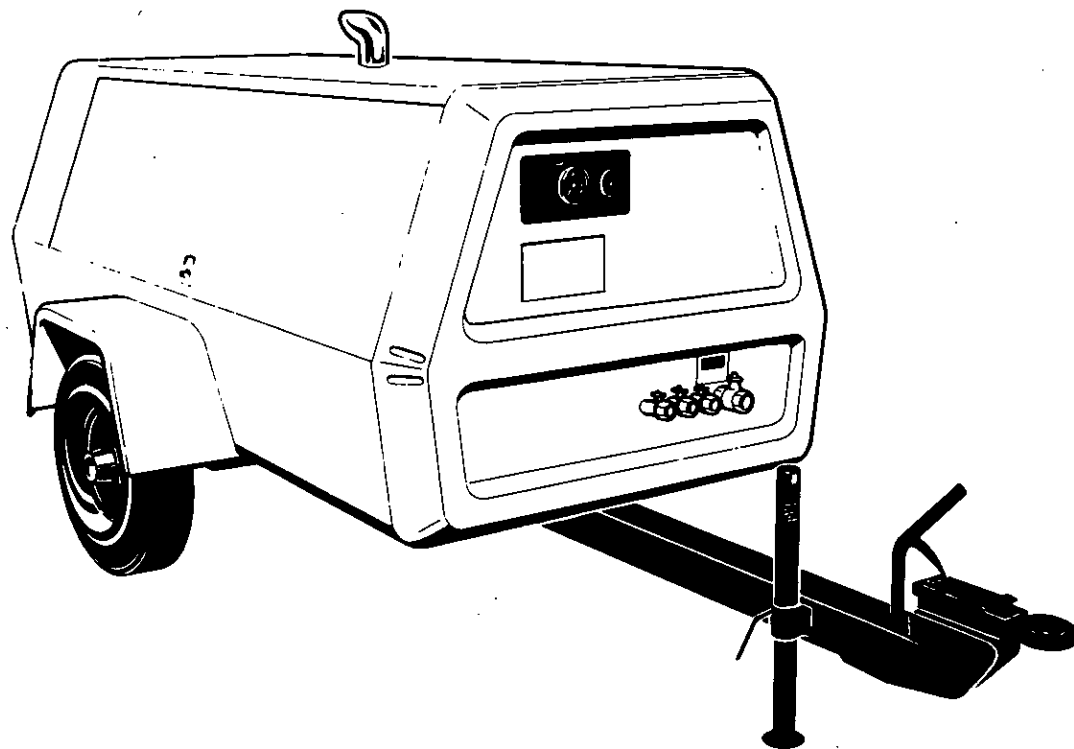

P-175 SD

OPERATING & MAINTENANCE MANUAL

MANUAL D'UTILISATION D'ENTRETIEN

BEDIENUNGS-UND WARTUNGSANLEITUNG

LIBRO D'USO E MANUTENZOINE

MANUAL DE MANEJO Y MANTENIMIENTO

PARTS BOOK C.P.N. 92087394

ISSUE No. 4

DATE : JANUARY 1987
Revised (10-12)

دليل التشغيل والصيانة

INDEX

TABLE DES MATIERES

INHALTSVERZEICHNIS

INDICE

INDICE

الفهرس

SECTION 1
GENERAL DATASECTION 2
Operation
Before Starting
Starting Unit
StoppingSECTION 3
Lubrication
General
Compressor Oil Change
Engine Lubricating Oil
Lubricant SpecificationsSECTION 4
Maintenance
General
Scavenger Line
Compressor Oil Filter
Compressor Oil Separator
Element
Compressor Oil
Engine Oil Filter
Protective Shutdown System
Battery
Air Filter Elements
Cooling Fan Drive
Compressor Oil Cooler
Hoses
Fuel Tank
Running Gear
SECTION 5
Speed & Pressure Regulator
Adjusting InstructionsSECTION 6
Trouble ShootingSECTION 1
CARACTERISTIQUESSECTION 2
Fonctionnement
Avant de démarrer
Démarrage
ArrêtSECTION 3
Lubrification
Généralités
Vidange d'huile compresseur
Huile moteur
Normalisation lubrifiantsSECTION 4
Entretien
Généralités
Circuit de récupération
Filtre à huile compresseur
Élément séparateur d'huile
compresseur
Huile compresseur
Pneumatiques-pressions
Sécurités entraînant l'arrêt
du groupe
Batterie
Éléments filtre à air
Entraînement du ventilateur de
refroidissement
Réfrigérant d'huile compresseur
Flexibles
Réservoir de gazole
Ensemble de marche
SECTION 5
Régulateur vitesse-pression
RéglagesSECTION 6
DépannageABSCHNITT 1
ALLGEMEINE DATENABSCHNITT 2
Bedienung
Vor dem Start
Anlassen
AbstellenABSCHNITT 3
Schmierung
Allgemeines
Kompressorölwechsel
Motoröl
ÖlvorschriftenABSCHNITT 4
Wartung
Allgemeines
Ölrücklauf/Abscheider
Kompressorölfilter
Kompressorölabscheider-
element
Kompressoröl
Reifen/Reifendrucke
Sicherheitsabschaltssystem
Batterie
Ventilatorantrieb
Kompressorölkühler
Schläuche
KraftstofftankABSCHNITT 5
Druck- und Drehzahlregler
Einstellung
LaufwerkABSCHNITT 6
Fehlersuche
Fehlersuchetabelle
SchaltplanPARTE 1
CARATTERISTICHE
GENERALIPARTE 2
Modo d'impiego
Prima del l'avviamento
Avviamento
Verifica spia/indicatori
ArrestoPARTE 3
Lubrificazione
Generalità
Cambio olio compresor
Olio Motore
Tabella specifiche lubrificantiPARTE 4
Manutenzione
Generalità
Tubo di ricupero
Filtro olio compressore
Elemento filtrante del
serbatoio separatore
Olio compresor
Pressione pneumatici
Sistema d'arresto di sicurezza
Batteria
Regolatore di pressione e velocità
Filtri aria
Ventola di raffreddamento
Radiatore olio compressore
Tubazioni
Serbatoio naftaPARTE 5
Regolatore di pressione
Istruzioni per la taratura
Tren rodante
PARTE 6
Guasti
Tabella del guasto
Schema impianto elettricoSECCION 1
DATOS GENERALESSECCION 2
Funcionamiento
Antes de la puesta en march
Puesta en marcha
ParadaSECCION 3
Lubrificación
General
Cambio de aceite compresor
Aceite lubricante motor
Especificaciones lubricanteSECCION 4
Mantenimiento
General
Linea de recuperación
Filtro aceite compresor
Elemento separador aceite
compresor
Aceite compresor
Neumáticos/presión neumáticos
Sistema de parada protectora
Batería
Filtro combustible motor
Regulador de velocidad y presión
Válvula descargadora
Impulso ventilador refrigeración
Mangueras
Tanque combustibleSECCION 5
Regulador velocidad y presión
Instrucciones para ajustes
Organos de transmisión
SECCION 6
Localización de averíasالقسم ١
معلومات عامةالقسم ٢
تشغيل
قبل البدء
وحدة البدء
توقفالقسم ٣
التزييت
عمومي
تغيير زيت المضخة
زيت تزييت المحرك
مواصفات الزيوت
- جدولالقسم ٤
الصيانة
عمومي
خط الكبح
مرشح زيت المضخة
عصر فاصل زيت
المضخة
محمل المحلات
مرشح زيت المحرك
مفاتيح الأيقاف الوقائي
مغناطية
عصر مرشح الهواء
مشغل مروحة التبريد
مزدريت المضخة
حرايطيه
حزان الوقودالقسم ٥
مفط السرعة والمضط
رشادات التصبطالقسم ٦
تحديد مصادر الخلل
مقدمة
محطتح تحديد مصادر الخلل
محطتح شبكة الاسلاك
محطتح قيم عزم الي

INDEX	TABLE DES MATIERES	INHALTSVERZEICHNIS	INDICE	INDICE	الفهرس
SECTION 1 GENERAL DATA	SECTION 1 CARACTERISTIQUES	ABSCHNITT 1 ALLGEMEINE DATEN	PARTE 1 CARATTERISTICHE GENERALI	SECCION 1 DATOS GENERALES	القسم ١ معطيات عامة
SECTION 2 Operation Before Starting Starting Unit Stopping	SECTION 2 Fonctionnement Avant de démarrer Démarrage Arrêt	ABSCHNITT 2 Bedienung Vor dem Start Anlassen Abstellen	PARTE 2 Modo d'impiego Prima dell'avviamento Avviamento Verifica spia/indicatori Arresto	SECCION 2 Funcionamiento Antes de la puesta en marcha Puesta en marcha Parada	القسم ٢ التشغيل قبل البدء وحدة البدء توقيف
SECTION 3 Lubrication General Compressor Oil Change Engine Lubricating Oil Lubricant Specifications	SECTION 3 Lubrification Généralités Vidange d'huile compresseur Huile moteur Normalisation lubrifiants	ABSCHNITT 3 Schmierung Allgemeines Kompressorölwechsel Motoröl Ölvorschriften	PARTE 3 Lubrificazione Generalità Cambio olio compressor Olio Motore Tabella specifiche lubrificanti	SECCION 3 Lubrificación General Cambio de aceite compresor Aceite lubricante motor Especificaciones lubricante	القسم ٣ التزليق عمومي تغيير زيت المضغطة زيت تزليق المحرك موادصفات المزلفات - جدول
SECTION 4 Maintenance General Scavenger Line Compressor Oil Filter Compressor Oil Separator Element Compressor Oil Engine Oil Filter Protective Shutdown System Battery Air Filter Elements Cooling Fan Drive Compressor Oil Cooler Hoses Fuel Tank Running Gear	SECTION 4 Entretien Généralités Circuit de récupération Filtre à huile compresseur Élément séparateur d'huile compresseur Huile compresseur Pneumatiques-pressions Sécurité entraînant l'arrêt du groupe Batterie Éléments filtre à air Entraînement du ventilateur de refroidissement Réfrigérant d'huile compresseur Flexibles Réservoir de gazole	ABSCHNITT 4 Wartung Allgemeines Ölrücklauf/Abscheider Kompressorölfilter Kompressorölabscheider- element Kompressoröl Reifen/Reifendrucke Sicherheitsabschaltssystem Batterie Ventilatorantrieb Kompressorölkühler Schläuche Kraftstofftank	PARTE 4 Manutenzione Generalità Tubo di ricupero Filtro olio compressore Elemento filtrante del serbatoio separatore Olio compressor Pressione pneumatici Sistema d'arresto di sicurezza Batteria Regolatore di pressione e velocità Filtri aria Ventola di raffreddamento Radiatore olio compressore Tubazioni Serbatoio nafta	SECCION 4 Mantenimiento General Linea de recuperación Filtro aceite compresor Elemento separador aceite compresor Aceite compresor Neumáticos/presión neumáticos Sistema de parada protectora Batería Filtro combustible motor Regulador de velocidad y presión Válvula descargadora Impulso ventilador refrigeración Mangueras Tanque combustible	القسم ٤ الصيانة عمومي خط الكسح مرشح زيت المضغطة عنصر فاصل زيت المضغطة عامل المحلات مرشح زيت المحرك نظام الايقاف الوقائي بطارية عنصر مرشح الهواء مشغل مروحة التبريد مرشد زيت المضغطة خرطوم خزان الوقود
SECTION 5 Speed & Pressure Regulator Adjusting Instructions	SECTION 5 Ensemble de marche SECTION 5 Régulateur vitesse-pression, Réglages	ABSCHNITT 5 Druck- und Drehzahlregler Einstellung Laufwerk ABSCHNITT 6 Fehlersuche Fehlersuchetabelle Schaltplan	PARTE 5 Regolatore di pressione Istruzioni per la taratura Tren rodante PARTE 6 Guasti Tabella del guasto Schema impianto elettrico	SECCION 5 Regulador velocidad y presión Instrucciones para ajustes Organi di trasmissione SECCION 6 Localización de averías	القسم ٥ منظم السرعة والضغط ارشادات التضييق
SECTION 6 Trouble Shooting	SECTION 6 Dépannage				القسم ٦ تحديد مصادر الخلل مقدمة مخطط تحديد مصادر الخلل مخطط شبكة الاسلاك مخطط قيم عزم اللي

INDEX

SECTION 7
PARTS LIST

- 7.1 Drivers
Engine
Exhaust
Fuel System
7.2 Air End
Air End
7.3 Air Intake System
7.4 Regulation
Unloader
Air Piping
Discharge Piping
Air Cylinders
7.5 Cooling System
Fan
Cooler
Separator Tank
Oil Piping
Oil Temp Bypass Valve
7.6 Control and monitoring system
Battery
Wiring Harness
Instrument Panel
Control Panel
7.7 Sub Assembly
Truck Frame
Sheet Metal
Decals
7.8 Trailer Equipment
Running Gear
7.9 Fasteners
7.10 Recommended Spare Parts
Filter Service Kit
Basic Spares Set
Intermediate Spares Set
Major Spares Set
Gasket Set
7.11 Part No. Index

TABLE DES MATIERES

SECTION 7
RECHANGES

- 7.1 Eléments moteurs
Moteur
Echappement
Système combustible
7.2 Echappement air
Echappement air
7.3 Système d'admission air
7.4 Réglage
Déchargeur
Tuyauterie air
Cylindres air
7.5 Système refroidissement
Ventilateur
Refrigeriseur
Réservoir séparateur
Tuyauterie huile
Soupape dérivation temp. huile
7.6 Contrôle et système de contrôle
Batterie
Faisceau de câblage
Panneau instruments
Panneau de contrôle
7.7 Sous-ensemble
Châssis camion
Feuille métal
Auto-collants
7.8 Equipement remorque
Equipement de marche
7.9 Fixations et pièces
7.10 Rechanges recommandés
Kit d'entretien filtres
Jeu de rechanges de base
Jeu de rechanges intermédiaires
Jeu de rechanges majeurs
Jeu de garnitures
7.11 Index des Nos. de pièces

INHALTSVERZEICHNIS

ABSCHNITT 7
ERSATZTEILVERZEICHNIS

- 7.1 Antrieb
Motor
Auspuff
Treibstoffanlage
7.2 Verdichterteil
Verdichterteil
7.3 Lufteinlaß-System
7.4 Regelung
Druckregler
Luftleitungen
Abgasleitungen
Luftzylinder
7.5 Kühlsystem
Gebläse
Kühler
Abscheider-Tank
Ölleitungen
Öltemperatur Umgehungsventil
7.6 Kontroll- u. Überwachungsanlagen
Batterie
Kabelbaum
Instrumententafel
Steuerfeld
7.7 Sekundäre Untergruppen
Wagenrahmen
Leichtmetall
Abziehbilder
7.8 Anhängerzubehör
Laufwerk
7.9 Befestigungsteile
7.10 Empfohlene Ersatzteile
Filter Service-Set
Grundausrüstung Ersatzteile
Zwischenausstattung Ersatzteile
Hauptausstattung Ersatzteile
Dichtung-Set
7.11 Inhaltsverzeichnis
Ersatzteilaufstellung

INDICE:

CAPITOLO 7
ELENCO DEI COMPONENTI

- 7.1 Gruppo Motore
Motore
Sistema di scarico
Sistema del carburante
7.2 Gruppo Compressore
Gruppo compressore
7.3 Sistema di Ammissione
7.4 Regolazione
Valvola di scarico
Tubature aria compressa
Tubature di scarico
Cilindri per aria compressa
7.5 Sistema di Raffreddamento
Ventola
Refrigerante
Serbatoio separatore
Tubature dell'Olío
Valvola temperatura olio
7.6 Sistema di Comando e Controllo
Batteria
Cablaggio
Pannello strumenti
Pannello di comando
7.7 Sottogruppi
Telaio rimorchio
Lamiere metalliche
Adesivi
7.8 Dispositivi di Traino
Parti mobili
7.9 Dispositivi di Fissaggio
7.10 Parti di ricambio raccomandate
Corredo filtro di esercizio
Corredo di ricambio base
Corredo di ricambio intermedio
Corredo di ordine maggiore
Corredo di guarnizioni
7.11 Indice Nr. Rif. Parti di ricambio

INDICE

SECCION 7
LISTA DE PIEZAS

- 7.1 Impulsadores
Motor
Escape
Sistema del combustible
7.2 Compresor
Compresor
7.3 Sistema toma de aire
7.4 Regulación
Descargador
Tubería de aire
Tubería descarga
Cilindros de aire
7.5 Sistema de enfriamiento
Ventilador
Enfriador
Tanque separador
Tubería aceite
Válvula de desvío temperatura aceite
7.6 Sistema de control y regulación
Batería
Mazo de cables
Tablero de instrumentos
Tablero de control
7.7 Subconjuntos
Armazón de camión
Chapa metálica
Calcomanías
7.8 Equipo del remolque
Tren rodante
7.9 Abrazaderas
7.10 Repuestos recomendados
Kit de servicio - filtro
Juego básico de repuestos
Juego Intermedio de repuestos
Juego principal de repuestos
Juego de juntas
7.11 Índice numero de repuestos

الفهرس

- العسم ٧
قائمة قطع الغيار
١-٧ اجهزة الدفع
المحرك
العام
نظام الوقود
٢-٧ طرف الهواء
طرف الهواء
٣-٧ نظام سحب الهواء
٤-٧ التنظيم
مفرغة
انابيب الهواء
انابيب التفريغ
سلندرات الهواء
٥-٧ نظام التبريد
مروحة
مبرد
خزان وحدة الفصل
انابيب الزيت
صمام التحويل لحرارة الزيت
٦-٧ نظام الضبط والمراقبة
بطارية
حامل الاسلاك
لوحة الاجهزة
لوحة المضابط
٧-٧ المجموعة الفرعية
هيكل الشاحنة
صفحة معدنية
ديكال
٨-٧ معدات المقطورة
تروس التشغيل
٩-٧ المرابط وقطع الغيار الموصى بها
قطع الغيار المفضلة
مجموعة ادوات صيانة المرشح
طقم قطع الغيار
طقم قطع الغيار الوسيط
طقم قطع الغيار الأكبر
طقم الحشوة
فهرس ارقام الاجزاء

In preparing this multilanguage publication, every effort has been made to provide sufficient information to permit an operator to perform his duties so as to receive maximum performance and trouble free service from the compressor. All classes of equipment, regardless of how well built, require a certain amount of attention. The purpose of this publication is to acquaint an operator with the functions, operation and servicing of the various components, which were built with the very best of materials and workmanship, to obtain maximum life from the compressor.

Before starting the compressor, the instructions should be carefully read to obtain a thorough knowledge of the duties to be performed. Take pride in the compressor, keep it clean, and in good mechanical condition. For major servicing, not covered in this publication, consult your nearest Ingersoll-Rand Company Branch office, or the distributor from whom the compressor was purchased. Correspondence with a branch office, or distributor, must always specify the serial number of the compressor as well as the model.

Tous nos efforts ont été apportés dans la composition de cette brochure en vue d'informer l'utilisateur aussi complètement que possible et de lui permettre ainsi d'obtenir le maximum de rendement.

Tous les équipements sans exception, quelle que soit leur fabrication, exigent un minimum d'attention.

Le but de cette brochure est de familiariser l'utilisateur avec les fonctions, travail et lubrification des différents composants de la machine, lesquels ont été fabriqués avec des matériaux de premier choix et une main d'oeuvre des plus qualifiées, dans le but de prolonger au maximum la vie du compresseur.

Avant la mise en route de la machine, il importera de lire attentivement les instructions afin d'avoir une connaissance parfaite des consignes à respecter.

Il faut que l'utilisateur soit fier de son compresseur et qu'il le garde dans un état impeccable de propreté et de fonctionnement.

Pour des réparations importantes non décrites dans ce manuel, consulter le plus proche bureau de la Compagnie Ingersoll-Rand ou le Distributeur chez qui le compresseur a été acheté. Dans toute correspondance, précisez bien le type du compresseur et son numéro de série.

Diese mehrsprachige Anleitung soll dem Bedienungspersonal alles Wissenswerte über die Wartung und einen störungsfreien Betrieb vermitteln. Die einzelnen beschreibungen sollen mit der Funktion, Bedienung und Wartung vertraut machen, um eine optimale Leistung und lange Lebensdauer des Gerätes zu gewährleisten.

Die Anleitung sollte vor der Inbetriebnahme des Kompressors sorgfältig gelesen werden, um die erforderliche Bedienung und fachgerechte Wartung genau kennenzulernen.

Vor dem Anlassen des Kompressors sind die Anweisungen sorgfältig durchzulesen, damit ein genaues Bild über die zu leistenden Aufgaben erhalten wird. Man sollte auf den Kompressor stolz sein, ihn sauber und mechanisch in gutem Zustand halten. Große Wartungen, die in diesem Buch nicht behandelt werden, bitte an der nächsten Ingersoll-Rand Dienststelle oder beim Fachhändler, bei dem der Kompressor bezogen wurde, besprechen. Jegliche Korrespondenz mit einer Zweigstelle oder dem Fachhändler muß stets die Seriennummer und Angaben über das Modell enthalten.

Nella stesura di questa pubblicazione in più lingue si è fatto ogni sforzo per dare all'operatore tutte le informazioni necessarie per ottenere dalla macchina le migliori prestazioni con il massimo rispetto delle condizioni d'uso e manutenzione.

Ogni macchina, per ben costruita che sia, richiede sempre sicure elementari operazioni di manutenzione. Lo scopo di questa pubblicazione è di familiarizzare l'operatore con la manutenzione della macchina, la lubrificazione di tutti i suoi componenti costruiti con materiali selezionati ed assemblati da manodopera qualificate, il tutto al fine di ottenere la massima durata del Vostro compressore.

Prima di avviare il compressore è opportuno leggere attentamente le istruzioni al fine di conoscere sufficientemente le reali prestazioni a caratteristiche della macchina. Cercate di curare il Vostro compressore, mantenetelo pulito e in buone condizioni meccaniche. Per ulteriori e più precise consigli sulla manutenzione non riportati su questa pubblicazione, consultate il rappresentante o la filiale Ingersoll-Rand più vicina. Per qualsiasi contatto o corrispondenza con le filiali o il rappresentante Ingersoll-Rand si dovrà sempre specificare il modello della macchina e il suo numero di matricola.

Se ha preparado este manual con sumo cuidado con el propósito de dar al operario toda la información necesaria para el rendimiento máximo, y sin averías, del compresor. Todo equipo, aunque sea de la mejor fabricación, exige atención. El objeto de esta publicación es el de hacer conocer al operario las funciones, las operaciones y el mantenimiento de los distintos componentes, los cuales han sido fabricados con elementos y mano de obra de primera calidad, para así prolongar al máximo la vida del compresor.

Antes de la puesta en marcha de la máquina hay que leer con atención las instrucciones, para así tener un perfecto conocimiento de las medidas que hay que tomar. El operario debe estar orgulloso de su compresor, manteniéndolo en un estado impecable de limpieza y de funcionamiento. Cuando sea necesario realizar un servicio de revisión mayor, no incluida en esta publicación, se debe consultar a la Oficina de Ingersoll-Rand más próxima, o al distribuidor donde se compró el compresor. Cada vez que se haga una consulta la correspondencia debe especificar tanto el modelo como el número de serie del compresor.

لقد بذلت جميع الجهود، لدى إعداد هذه النشرة المتعددة اللغات، لتقديم المعلومات الكافية للمشغل لأن يقوم بعمله بحيث يحصل من الضاغط على أقصى قدر من الأداء مع الخدمة الخالية من المتاعب. وتتطلب كافة أصناف المعدات، بصرف النظر عن جودة صنعها، قدرًا من العناية. والغرض من هذه النشرة هو تعريف المشغل بوظائف مختلف الأجزاء وتشغيلها وخدمتها، وهي أجزاء حرجى صنعها من أفضل المواد وبأحسن التصنيعات من أجل أن يعمر الضاغط أطول مدة ممكنة في الخدمة.

وقبل البدء بتشغيل الضاغط، يجب قراءة الإرشادات بعناية للحصول على معرفة دقيقة بالمهام التي سيؤديها. افتخر بالضاغط واحفظه نظيفًا وفي حالة ميكانيكية جيدة. أما بخصوص أعمال الخدمة الرئيسية التي لا تشاؤها هذه النشرة، راجع أقرب مكتب فرعي لشركة إنكرسول-راند أو الموزع المدينى اشتريت منه الضاغط وعند مراسلة المكتب الفرعي أو الموزع سمي ذلك ذكر الرقم التسلسل للضاغط لأصدم إلى الموديل.

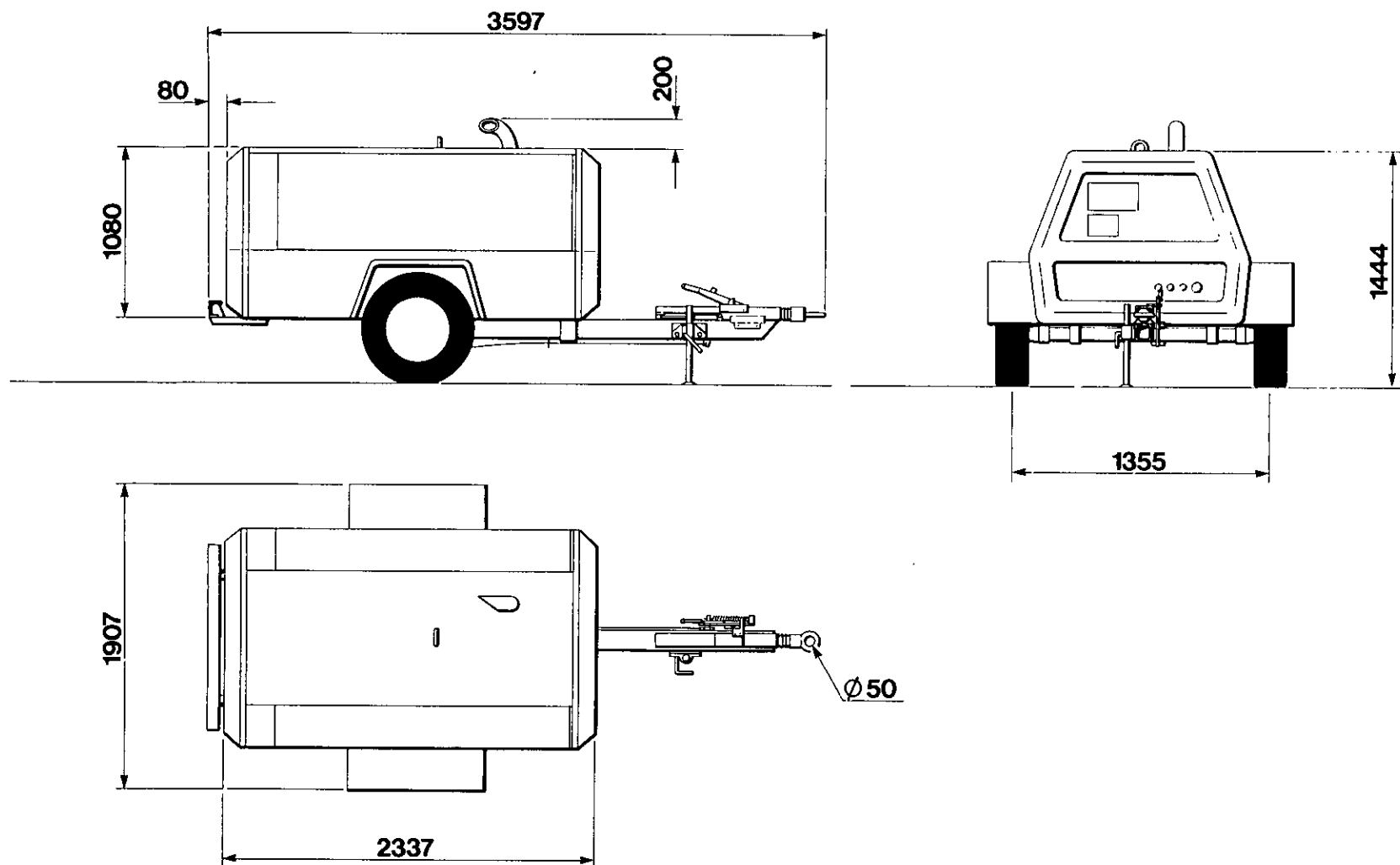

GENERAL DATA

CARACTERISTIQUES

TECHNISCHE DATEN

COMPRESSOR		COMPRESSUER		KOMPRESSOR	
Model	P175 SD	Modèle	P175 SD	Modell	P175 SD
Actual Free Air Delivery	175 cfm 8.2 6 L/S	Débit d'air réel	175 cfm 8.2 6 L/S	tatsächliche Luftzufuhr	175 cfm 8.2 6 L/S
Normal Operating Press	102 psig 7 bar	Pression marche normale	102 psig 7 bar	normaler Betriebsdruck	102 psig 7 bar
Maximum Pressure	114 psig 7.9 bar	Pression maximum	114 psig 7.9 bar	maximaler Druck	114 psig 7.9 bar
Cooling System	Oil Injection	Système de refroidissement	Injection d'huile	Kühlanlage	Oleinspritzung
Oil Capacity	9.1 Ltrs 2 Gals	Capacité huile	9.1 Ltrs 2 Gals	Ölkapazität	9.1 Ltrs 2 Gals
Operating Ambient Temp Range at Sea Level	23°C – 52°C	Temperature ambiante de marche au niveau de la mer entre	23°C – 52°C	Betrieblicher Umgebungstemperaturbereich bei Seehöhe	23°C – 52°C
ENGINE		MOTEUR		MOTOR	
Type / Model	Deutz F3L912	Type/Modèle	Deutz F3L912	Typ/Modell	Deutz F3L912
No. of Cylinders	3	No' de cylindres	3	Anzahl der Zylinder	3
Oil Capacity	2.5 Gals 11 Litre	Capacité huile	2.5 Gals 11 Litre	Ölkapazität	2.5 Gals 11 Litre
Speed at Full Load	2500 R.P.M.	Vitesse à pleine charge	2500 R.P.M.	Geschwindigkeit bei Vollbelastung	2500 R.P.M.
Speed at Idle	1400 R.P.M.	Vitesse à vide	1400 R.P.M.	Geschwindigkeit im Leerlauf	1400 R.P.M.
Electrical System	12 Volt Neg Ground	Système électrique	12 Volt Neg Ground	Elektroanlage	12 Volt Neg Ground
Power available at 2500 rpm	54 bhp 40.3 Kw	Puissance disponible a 2500 pmn	54 bhp 40.3 Kw	Verfügbare Leistung bei 2500 U/min	54 bhp 40.3 Kw
Battery	128 ah	Batterie	128 ah	Batterie	128 ah
Fuel Tank Capacity	17.6 Gal 80 Litres	Capacite du reservoir fuel	17.6 Gal 80 Litres	Kraftstofftank-Füllvermögen	17.6 Gal 80 Litres
WEIGHTS		POIDS		GEWICHTE	
Shipping Weight	1050 Kg	Poids d'expédition	1050 Kg	Versandgewicht	1050 Kg
Gross Weight (Ready to Operate)	1120 Kg	Poids brut (Prêt à opérer)	1120 Kg	Bruttogewicht (betriebsberiet)	1120 Kg
No. of Wheels / Tyre Size	2/6-70 x 15 6PR	Nb' de roues/taille pneus	2/6-70 x 15 6PR	Anzahl der Räder/Reifengröße	2/6-70 x 15 6PR
Tyre Pressure	3.25 Bar 47.1 psig	Pression pneus	3.25 Bar 47.1 psig	Reifendruck	3.25 Bar 47.1 psig

CARATTERISTICHE
GENERALI

DATOS GENERALES

مميزات عامة

COMPRESSORE		COMPRESOR		المضغطة
Modello	P175 SD	Modelo	P175 SD	الموديل
Mandata Aria Effettiva	175 cfm 8.2 6 L/S	Entrega actual de aire libre	175 cfm 8.2 6 L/S	التسليم الفعلي للهواء المطبق
Pressione Normale d'Esercizio	102 psig 7 bar	Presión operación normal	102 psig 7 bar	ضغط التشغيل العادي.
Sistema di Raffreddamento	114 psig 7.9 bar	Sistema de enfriamiento	114 psig 7.9 bar	نظام التبريد
Capacità Olio	Iniezione olio	Capacidad de aceite	Inyección aceite	سعة الزيت
Presión maxima	9.1 Ltrs 2 Gals	Pressione massima	9.1 Ltrs 2 Gals	الضغط الأقصى
Gamma temperatura ambiente di esercizio a livello mare (quota zero)	23°C – 52°C	Gama de temperatura ambiente de operación al nivel del mar	23°C – 52°C	نطاق درجات الحرارة المحيطة للتشغيل عند مستوى سطح البحر: ٢٣°م/٥٢°م
MOTORE		MOTOR		المحرك
Modello	Deutz F3L912	Tipo/Modelo	Deutz F3L912	النوع/الطرز
Numero di Cilindri	3	No. de cilindros	3	عدد السلندرات
Capacità Olio	2.5 Gals 11 Litre	Capacidad de aceite	2.5 Gals 11 Litre	سعة الزيت
Giri a regime massimo	2500 R.P.M.	Velocidad con carga completa	2500 R.P.M.	السرعة بكامل الحمل
Giri a regime minimo	1400 R.P.M.	Velocidad en vacío	1400 R.P.M.	السرعة في التباطؤ
Impianto Elettrico	12 Volt Neg Ground	Sistema eléctrico	12 Volt Neg Ground	النظام الكهربائي
Potenza disponibile a 2500 rpm	54 bhp 40.3 Kw	Potencia disponible a 2500 rpm	54 bhp 40.3 Kw	البطارية
Batteria	128 ah	Batería	128 ah	القدرة المتاحة عند
Capacità Serbatoio Carburante	17.6 Gal 80 Litres	Capacidad tanque combustible	17.6 Gal 80 Litres	٧٤ حصان مكبيحي / ٥٥.٢ كيلواط
PESI		PESOS		الاوران
Peso di Spedizione	1050 Kg	Peso embarque	1050 Kg	الوزن في الشحن
Peso Lordo (pronto a funzionare)	1120 Kg	Peso bruto (listo para trabajar)	1120 Kg	الوزن الإجمالي (جاهز للتشغيل)
Numero di ruote/dimensione dei pneumatici	2/6-70 x 15 6PR	Número de ruedas/tamaño de Neumáticos	2/6-70 x 15 6PR	عدد العجلات/مقاس الاطارات
Pressione dei pneumatici	3.25 Bar 47.1 psig	Presión neumáticos	3.25 Bar 47.1 psig	ضغط الاطارات



GENERAL DATA**CARACTERISTIQUES****TECHNISCHE DATEN****CARATTERISTICHE****GENERALI
DATOS GENERALES**

آهزه التءوئر :

SAFETY WARNING

Components of a non-metallic fibrous material may contain small quantities of white asbestos. When handling, dismantling or assembling these components please observe the following rules :

1. Always operate in a well ventilated area.
2. Dispose of waste in a sealed container.
3. Use water to damp down dust.
4. Avoid inhalation of dust particles.

AVERTISSEMENT SECURITE

Les éléments en matière non-métallique peuvent contenir de faibles quantités d'amianté blanc. Pour le montage, le démontage et la manutention de ces éléments' observer les précautions suivantes :

1. Le travail doit toujours se faire dans un endroit bien aéré.
2. Jeter les déchets dans un récipient hermétique.
3. Utiliser de l'eau pour faire déposer la poussière d'amianté.
4. Eviter d'inhalé les particules de poussière d'amianté.

WARNUNG

Teile aus nichmetallischem, faserigen material können kleine mengen weißen Asbestmaterials enthalten. Beim Berühren, Demontieren oder Montieren solcher Produkte bitte nachstehende Anweisungen befolgen :

1. Stets in gut durchlüfteten Räumen arbeiten.
2. Die Entfernung von abfall hat stets in einem abgesiegelten Behälter zu erfolgen.
3. Mit Wasser Staub eindämmen.
4. Einatmen von Staubeilen vermeiden.

**AVVERTIMENTI DI
SICUREZZA**

I componenti che sono prodotti con una sostanza fibrosa non metallica possono contenere piccole quantità di asbesto bianco. Quando si smontano o si rimontano tali componenti si prega di osservare le regole che seguono:

1. Lavoare sempre in una zona ben ventilata.
2. Buttar via ogni rifiuto in un contenitore sigillato.
3. Usare acqua per ridurre la polvere.
4. Evitare l'inalazione di particelle di polvere.

ADVERTENCIA

Componentes de un material fibroso no metálica pueden contener pequeñas cantidades de asbesto blanco. Al manejar, desarmar o armar estos componentes, sírvase observar las siguientes reglas :

1. Siempre trabajar en un área bien ventilada.
2. Botar los desperdicios en un recipiente sellado.
3. Usar agua para mojar el polvo.
4. Evitar la inhalación de partículas de polvo.

تحذيرات الامان :

قد تحتوي بعض مركبات مادة الغير معدنية ، الليقية الشكل على كميات صغيرة من الاسبستوس الأبيض . عند لمس ، كشف او تركيب هذه المركبات ، اتبع القواعد التالية رجاء :

- ١) دائما اشغل في مكان جيد التهوية .
- ٢) تخلّص من النفايات في وعاء محكم السد .
- ٣) استعمل الماء لتركيد وترطيب التراب .
- ٤) تجنّب استنشاق جزئيات التراب .

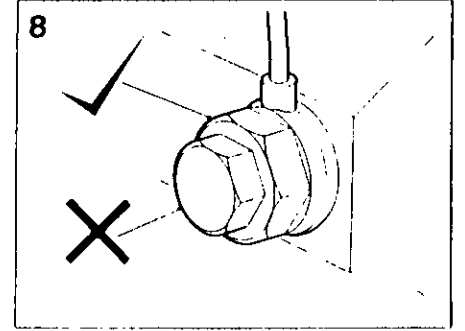
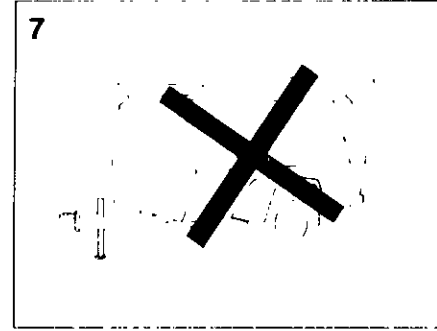
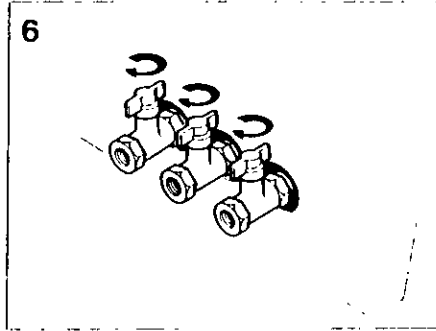
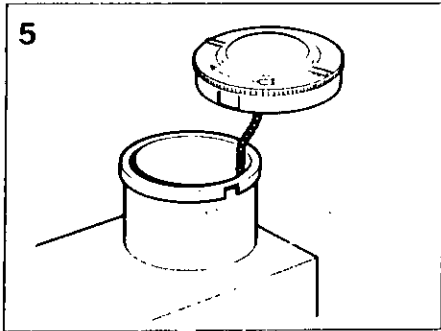
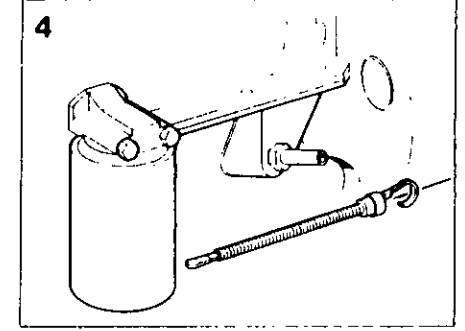
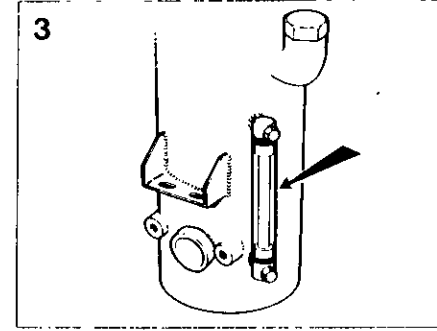
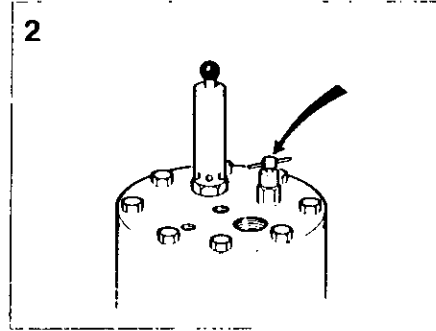
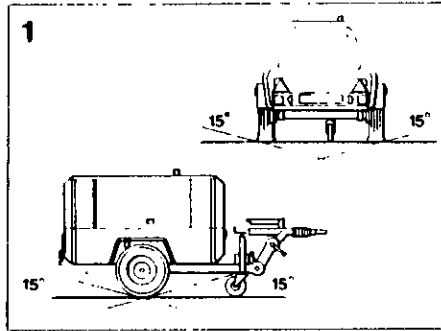

BEFORE STARTING

1. Place the unit in a position as level as possible. The design of these units permits a 15 degree lengthwise and a 15 degree sideways limit on out-of-level operation. The engine, not the compressor, is the limiting factor in any case. When the unit is to be operated out-of-level it is important to keep the engine crankcase oil level near the high level mark (with the unit level). DO NOT overfill either the engine or the compressor with oil.

CAUTION : If the unit is to be connected to a common header or together with any other source of compressed air: make sure a checkvalve is fitted to the unit.

2. Open blowdown valve to ensure all pressure is relieved in system. Then close valve.

3. Check the compressor oil level in sight glass with compressor level, oil level should be between max. & min. marks on sight glass indicator.

4. Check the engine lubricating oil in accordance with the operating instructions of the engine operator's manual.

5. Check diesel fuel level. A good rule is to top up after each shift.

This prevents condensation occurring in fuel tank.

CAUTION : Use only a No. 2-D diesel fuel oil with a minimum cetane number of 45 and sulphur content not greater than 0.5%.

AVANT LE DEMARRAGE

1. Placer le groupe sur sol aussi plat que possible. L'inclinaison maximale est fixée à 15° aussi bien dans le sens de la longueur que dans celui de la largeur. Le moteur, non pas le compresseur, constitue le facteur limitatif. S'il est envisagé d'exploiter le groupe sur une dénivellation, il est important que l'huile moteur arrive jusqu'au repère maxi ou peu s'en faut (groupe horizontal).

NE PAS TROP REMPLIR d'huile ni le moteur ni le compresseur.

ATTENTION : Montage obligatoire sur le groupe d'un clapet de retenue en cas de branchement à un collecteur de mise en commun ou à une autre source d'air comprimé.

2. Ouvrir la soupape d'échappement afin d'alléger le système de toute pression. Puis fermer la soupape.

3. Contrôle du niveau d'huile compresseur à l'aide du viseur; compresseur de niveau, l'huile doit arriver entre les repères maxi et mini du viseur.

4. Contrôle de l'huile moteur suivant prescriptions de la documentation du constructeur.

5. Contrôle du niveau de gazole. Il est une bonne pratique de faire le plein au terme de chaque poste.

Ceci empêche la condensation dans les réservoirs de carburant.

VOR DEM ANLASSEN

1. Kompressor möglichst waagrecht aufstellen. Seine Konstruktion erlaubt den Betrieb bei 15° Neigung in Längsrichtung und 15° Neigung in Querrichtung, einem Grenzwert, der Letzten Endes nicht durch den Kompressor, sondern durch den Motor bedingt wird. Bei Betrieb des Kompressors auf schrägem Gelände ist darauf zu achten, daß (bei waagerechter Stellung) der Ölstand im Kurbelgehäuse des Motors möglichst nahe an die obere Markierung herankommt.

Motor und Kompressor NICHT mit Öl überfüllen.

ACHTUNG : Wenn der Kompressor an einen gemeinsamen Druckkessel angeschlossen oder mit anderen Kompressoren zusammengeschaltet werden soll, muß unbedingt ein Rückschlagventil eingebaut werden.

2. Zur vollständigen Druckentlastung des Systems das Entlastungsventil öffnen. Dann wieder schließen.

3. Bei waggerechtem Kompressor den Ölstand im Schauglas ablesen; er muß zwischen der Maximal- und Minimal-Markierung des Schauglases liegen.

4. Motorschmieröl nach den Anweisungen des Motorhandbuchs kontrollieren.

PRIMA DI AVVIARE LA MACCHINA

1. Piazzare la macchina in una posizione la più orizzontale possibile. Il massimo dislivello consentito dal disegno è di 15° sia nel senso della larghezza che in senso longitudinale. In ogni caso, il fattore che limita la possibilità di usare la macchina in dislivello non è il gruppo compressore, ma il motore. Quando si debba lavorare in posizione non livellata, occorre mantenere il livello olio nella coppa motore (misurato con la macchina in posizione orizzontale vicino al segno di max.

In ogni caso, NON mettere mai, né nel motore né nel compressore, più olio della quantità massima consentita.

ATTENZIONE : Se la macchina viene collegata ad un collettore comune, o viene montato in parallelo con altre fonti di aria compressa, si dovrà installare sulla macchina una valvola di non ritorno.

2. Aprire la valvola di scarico in modo da scaricare tutta la pressione presente nel sistema. Chiudere quindi questa valvola.

3. Col compressore in posizione livellata, controllare attraverso il vetrino spia il livello olio nel compressore. Tale livello deve essere tra i contrassegni max. e min. sul vetro indicatore.

1. Colocar la unidad en la posición la más horizontal posible. El diseño de estas unidades permite una operación desnivelada con un límite de 15°, tanto a lo largo como lateralmente. El motor y no el compresor es el factor restrictivo en cada caso. Cuando sea necesario operar la unidad en una posición desnivelada es importante que el nivel de aceite del cárter corresponda a la marca superior en el indicador, verificado cuando la unidad se encuentra en la posición horizontal.

NO LLENAR ni el motor ni el compresor con un exceso de aceite.

ADVERTENCIA : No conectar la unidad a un colector o a cualquier otra fuente de aire comprimido sin equiparla previamente con una válvula de retención.

2. Abrir la válvula de purga para asegurarse que no hay presión en el sistema. Entonces cerrar la válvula.

3. Manteniendo nivelado el compresor, verificar el nivel del aceite. El nivel del aceite debe estar entre las marcas de máximo y mínimo en el indicador.

4. Verificar el aceite lubricante del motor en conformidad con las instrucciones dadas en el manual del operador.

قبل البدء بالتشغيل

١ - ركز الوحدة في وضع مستو قدر الامكان . ويسمح تصميم هذه الوحدات بتشغيلها ضمن حدود ١٥ درجة من الانحراف الطولاني و ١٥ درجة من الانحراف الجانبي . فالمحرك ، لا الضاغط ، هو العامل المحدد على كل حال . وعند تشغيل الوحدة وهي في وضع غير مستو ، من الضروري حفظ مستوى الزيت في حوض المحرك قرب علامة المستوى العالي (والوحدة في وضع مستو) .

لا تملأ المحرك أو الضاغط بالزيت زيادة عن اللزوم

تنبيه : اذا كانت الوحدة ستوصل بأنبوب توصيل رئيسي مشترك ، أو بأي مصدر آخر للهواء المضغوط . تأكد من تركيب صمام غير مرجح فيها .

٢ - افتح صمام التصريف للتأكد من انصراف الضغط من النظام . ثم اقل الصمام .

٣ - تفقد مستوى زيت الضاغط في أنبوب الليباد الزحاجي والضاغط في وضع مستو ، ينبغي ان يكون مستوى الزيت بين علامتي الحد الأقصى والحد الأدنى على مؤشر الأنبوب الزحاجي

٤ - تفقد زيت تزييق المحرك وفقا لتعليمات التشغيل المدرجة في الكتيب الخاص بمشغل المحرك .

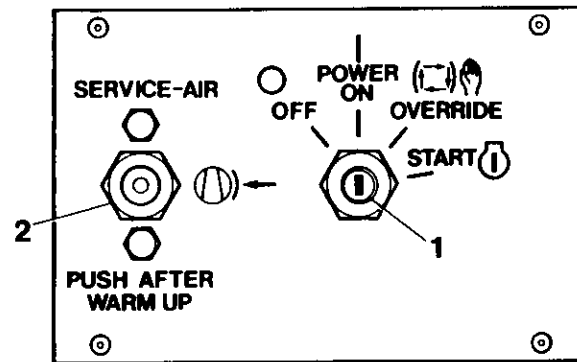
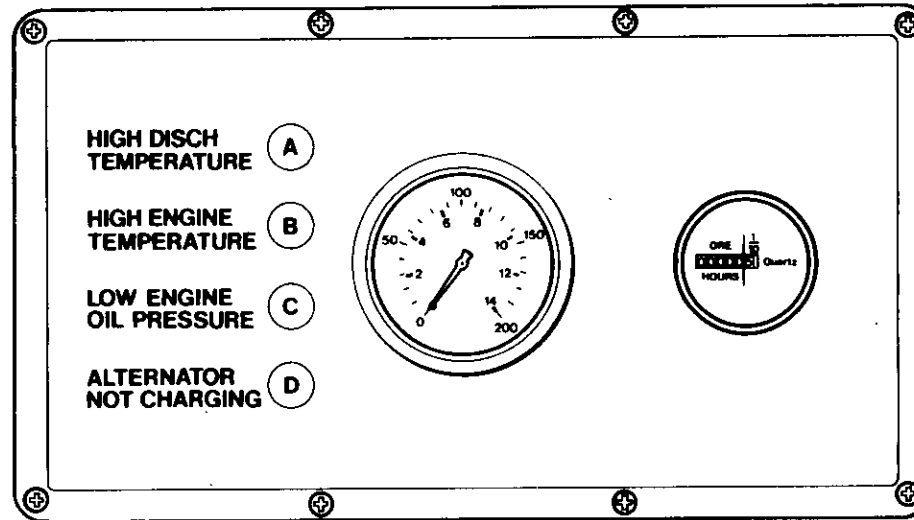

OPERATION

6. Close all service valves to allow full air pressure which ensures proper oil circulation.

7. Do not operate the machine with the doors open as this may cause overheating.

NOTE : In order to allow unit to start at a reduced load, a buttontype "start-run" valve, located on the control panel, is incorporated in the regulation control system. The valve automatically returns to start position when the unit is stopped and air pressure blowdown.

8. CAUTION : If air needs to be bled from the fuel system, use the banjo fitted, on the side of the injection pump. The inner nut (large) only should be released. DO NOT RELEASE the small outer nut.

STARTING UNIT

All normal starting functions are incorporated in the key operated switch (1).

A. Turn key to override position. All four lights A, B, C, and D, on the circuit board should be illuminated.

B. Continue to turn switch to "start" position and release to "run" position as soon as engine starts. The override of the safety shutdown devices will be carried out until engine oil pressure rises and the system will then operate normally.

FONCTIONNEMENT

ATTENTION : Utiliser exclusivement du gazole No. 2-D, indice de cétane 45 minimum, teneur maximum en soufre 0,5%.

6. Fermer toutes valves de refoulement de sorte que la circulation d'huile soit assurée par une pression d'air maximum.

7. Ne pas faire marcher la machine avec les portes ouvertes comme ceci peut entraîner de la surchauffe.

REMARQUE : Une valve de démarrage-marche normale à bouton située sur le tableau de commande, montée sur le circuit de régulation, permet de démarrer à charge réduite. A l'arrêt du groupe (chute de la pression de refoulement), la valve revient automatiquement en position de démarrage.

8. ATTENTION : S'il est nécessaire de purger le système d'alimentation, utiliser le banjo prévu sur le côté de la pompe d'injection. SEUL l'écrou intérieur (le plus gros) doit être desserré. NE PAS DESSERRER le petit écrou extérieur.

ENSEMBLE DE DEMARRAGE

Toutes les fonctions de démarrage normal se trouvent dans le contact à clé (1).

A. Mettre la clé à la position by-pass. Les quatre voyants A, B, C et D sur le panneau de circuit devraient s'allumer.

BEDIENUNG

5. Dieselstand kontrollieren. Es empfiehlt sich, den Tank nach jeder Arbeitsschicht aufzufüllen.

Dadurch wird Kondensation im Kraftstofftank vermieden.

ACHTUNG : Nur Dieselöl mit einer Cetanzahl von mindestens 45 und einem Schwefelgehalt von höchstens 0,5% verwenden.

6. Zum Aufbau des Luftdruckes im Interesse guter Ölzirkulation alle Austrittsventile öffnen.

7. Kompressor nicht mit offenen Türen betreiben, da dies zum Heißlauf führen kann.

ANMERKUNG : Um den Kompressor gegen geringere Last anfahren zu können, ist in das Regelsystem ein "Start-Betrieb"-Ventil mit Knopf an der Bedienungstafel eingebaut. Bei Abstellen des Kompressors und Abfallen des Luftdruckes kehrt dieses Ventil automatisch in Start-Stellung zurück.

8. ACHTUNG : Zum Entlüften der Kraftstoffanlage die Hohlschraube an der Seite der Einspritzpumpe verwenden. Nur die innere (große) Mutter lösen. Die kleine äußere Mutter DARF NICHT gelöst werden.

ANLASSEN DER EINHEIT

Der Schlüsselschalter (1) ist für alle normalen Startfunktionen zuständig.

NORME PER L'USO

4. Controllare il livello olio nel motore, seguendo le istruzioni riportate nel libretto uso a manutenzione del motore.

5. Controllare il livello nafta. E' buona norma rabboccare al termine di ogni turno di lavoro.

In tal modo si previene la formazione di condensa nel

ATTENZIONE : Usare esclusivamente gasolio n.2-D, con numero di cetano pari ad almeno 45 e con contenuto di zolfo non superiore allo 0.5%.

6. Chiudere tutte le valvole di servizio, in modo da permettere la piena pressione d'aria necessaria per far circolare bene l'olio.

7. L'apparecchiatura non deve essere messa in funzione con porte aperte altrimenti si potrebbe verificare del surriscaldamento.

NOTA : Per consentire l'avviamento della macchina con carico parzializzato, nel sistema di regolazione è incorporate una valvola "avviamento-marcia" del tipo a pulsante, situata sul pannello di comando. Quando la macchina si arresta e non vi è più pressione residua, la valvola ritorna automaticamente in posizione di avviamento.

8. ATTENZIONE : Se bisogna spurgare dell'aria dal sistema d'alimentazione del carburante, si deve usare il raccordo orientabile situato sul

FUNCIONAMIENTO

5. Verificar el nivel del combustible diesel. La costumbre de llenar el tanque después de cada turno de trabajo da buenos resultados.

Esto previene condensación en el tanque de combustible.

ADVERTENCIA : Usese solamente aceite diesel No. 2-D con un número mínimo cetano de 45 y un contenido de azufre no mayor de 0.5%.

6. Cerrar todas las válvulas de servicio para así permitir presión máxima de aire, el cual asegura la circulación debida del aceite.

7. No hacer funcionar la máquina con las puertas abiertas esto podría causar recalentamiento.

NOTA : Para permitir que la unidad arranque a carga reducida, una válvula de "arranquemarcha", con su pulsador ubicada en la tablilla de mando, es incorporada al sistema de regulación de control. Cuando la unidad deja de funcionar y la presión baja esta válvula vuelve automáticamente a la posición de arranque.

8. PREVENCIÓN : Si hay que purgar aire del circuito de combustible, tiene que hacerse por el racor banjo en el costado de la bomba de inyección. Solamente se debe aflojar la tuerca interior (es decir la grande). NO AFLOJAR la pequeña tuerca de más afuera.

التشغيل

5 - تفقد مستوى وقود الديزل ، واتبع القاعدة الصحيحة عمل الحيران بعد كل توبة عمل

هدامن شأنه مع حدوث تكثف في خزان الوقود

تنبيه : استعمال فقط زيت وقود الديزل رقم ٢-دي الذي يبلغ عدد السنتان الأدنى فيه ٤٥ ، ولا يزيد محتوى الكبريت فيه عن ٠.٥٪

٦ - اغلق جميع صمامات الخدمة للسماح ببقاء ضغط كامل للهواء ، يضمن دورانا جيدا للزيت

٧ - لا تشغل المكنة بينما تكون الابواب مفتوحة ، اذ قد يسبب ذلك حدوث تجاوز للحرارة .

ملاحظة للسماح بدء تشغيل الوحدة بحمل مخفض ، هناك صمام تد التشغيل - التدوير . شبه بالزر ، يقع على لوحة المضاط ، مدمج ضمن نظام مضاط التنظيم وهذا الصمام يعود أوتوماتيكيا إلى وضع بدء التشغيل ، عند توقيف الوحدة وتبريد ضغط الهواء منها .

٨ - تحذير : اذا اقتضى الأمر نزع الهواء من جهاز الوقود ، استخدم الوحدة البانجوية المركبة في جانب مضخة الحقن .

يجب تسيب الصمولة الداخلية (الكبيرة) فقط . لا تسيب الصمولة الخارجية الصغيرة .

OPERATION

lubricating oil and cooling air to carry heat away from the combustion chamber, bearings, shafts etc. Turn the switch to the "OFF" position.

NOTE : As soon as the engine stops the automatic blowdown valve should relieve all pressure from the receiver-separator system.

CAUTION : Never allow the unit to stand idle with pressure in the receiver-separator system.

Should any of the three shutdown failures occur, the unit will stop.

In a shutdown situation the function of the panel lights is to indicate the specific failure which caused the unit to shut down.

FONCTIONNEMENT

Laisser chauffer le moteur, puis appuyer sur la valve de démarrage-marche normale. Aucun inconvénient dès lors à mettre le moteur en pleine charge.

ARRET

Fermer toutes valves de refoulement. Tourner à vide pendant quelques minutes pour réduire la température du moteur. Il importe qu'un moteur tourne à vide pendant 3 à 5 minutes avant l'arrêt de sorte que l'huile de graissage et l'air de refroidissement puissent assurer l'échange de la chaleur développée par les chambres de combustion, les roulements, les arbres etc Tourner le contact à position "arrêt".

REMARQUE : Dès l'arrêt du moteur, la valve automatique vide-vite doit décharger complètement le circuit bouteille-séparateur.

ATTENTION : Ne jamais laisser un groupe à l'arrêt avec le circuit bouteille-séparateur en pression.

Si l'un des trois appareils d'urgence se déclenche, l'ensemble s'arrêtera.

Dans une situation d'arrêt d'urgence, la fonction des voyants du panneau est d'indiquer la cause spécifique a entraîné l'arrêt de l'ensemble.

BEDIENUNG

ABSTELLEN

Alle Austrittsventile Schließen. Kompressor einige Minuten leer laufen lassen, damit der Motor abkühlen kann. Der Motor muß vor dem Abstellen unbedingt 3 bis 5 Minuten leerlaufen, damit das Schmieröl und die Kühlluft die Wärme von der Brennkammer, den Lagern, Wellen abführen können. Schalter in Stellung OFF (AUS) drehen.

AMMERKUNG : Sobald der Motor zum Stillstand kommt, baut das automatische Entlastungsventil den Druck im

Druckspeicher-Abscheidersystem vollkommen ab.

ACHTUNG : Kompressor niemals mit unter Druck stehendem Druckspeicher-Abscheidersystem stehen lassen.

Falls einer der drei Zustände eintritt, die das Abstellen des Kompressors erforderlich machen, stellt sich die Maschine ab.

In dieser Situation zeigen die Kontrollampen den Fehler an, der den Kompressor abgestellt hat.

BETRIEBSSTUNDENZÄHLER Nr. 6A zeigt die Betriebsstunden des Kompressors an.

NORME PER L'USO

questo punto il motore passa subito a massimo regime ed il compressore raggiunge entro pochi istanti la sua pressione operativa normale.

Di norma la macchina va avviata con i rubinetti de servizio aperti.

ATTENZIONE : Non lasciar mai che la pressione del sistema scenda al di sotto di 50 libbre/pollice² (cioè 3,45 bar) per assicurare al compressore una lubrificazione adeguata malgrado la temperatura bassa.

Lasciar prima al motore il tempo di scaldarsi, e quindi premere il pulsante di "avviamento-marcia". A questo punto si potrà senza alcun rischio mettere il motore in regime di pieno carico.

ARRESTO

Chiudere tutti i rubinetti di servizio. Per far scendere la temperatura del motore, permettere al compressor di girare a vuoto per qualche minuto. E' importante far girare il motore al minimo per 3-5 minuti prima dell'arresto perché l'olio lubrificante e l'aria del sistema di raffreddamento possano smaltire il calore della camera di combustione, dei cuscinetti, degli eccetera: Mettere il commutatore in posizione di

AVVERTENZA : Appena il motore si arresta, la valvola automatica di scarico dovrebbe consentire la fuoriuscita della pressione rimasta nel sistema servatoio-separatore.

FUNCIONAMIENTO

para asegurar la circulación adecuada de aceite en el compresor en temperaturas bajas.

Si el motor no arranca refiérese al Trouble Shooting Chart (Cuadro de Averías) que se encuentra en esta publicación y también al manual preparado para el operador del motor.

Permita que el motor se caliente y a continuación pulsar el botón de la válvula "start-run" (arranque-marcha). En este momento se puede, sin peligro, poner el motor en plena carga.

PARADA

Cerrar todas las válvulas de servicio. Permitir que la unidad funcione sin carga por varios minutos para reducir la temperatura del motor. Es importante mantener un motor en vacío por 3 a 5 minutos antes de pararlo para permitir que el aceite lubricante y el aire de entriamiento quiten el calor de la cámara de combustión, los cojinetes, los ejes, etc. Poner el interruptor en posición "OFF" (cerrado).

NOTA : Al pararse el motor la válvula de purga automática debe quitar toda la presión del sistema receptor-separador.

ADVERTENCIA : Nunca permitir presión en el sistema receptor-separador cuando la unidad se encuentra parada.

التشغيل

إذا اخفق المحرك في الدوران ، اجمع معطط تحري الخلال واصلاحه الموجد في هذه النشرة والكيب المنفصل الخاص بالمستقبل

دع المحرك يعمى ، ثم ادع صمام بدء التشغيل - التدوير عند هذه المرحلة من تشغيل الوحدة . يمكن تحميل المحرك بالكامل بشكل مأمون

التوقف

اغلق جميع صمامات الخدمة ، ودع 'الوحدة' تدور دون تحميل بضع دقائق .

لتخفيض درجة حرارة المحرك ومن المهم تدوير المحرك بالسرعة المنخفضة دون تشغيل لمدة 3 إلى 5 دقائق ، قبل توقيفه عن العمل للسماح لزيت التزييق واخلاله . ادر المفتاح الى الموضع « توقف » .

ملاحظة : فور توقف المحرك عن العمل ، يجب ان يتمكن صمام التفريغ الأوتوماتيكي من تخفيف الضغط كله عن نظام المستقبل /الفاصل

تنبيه : لا تدع الوحدة تتوقف خاملة دون دوران مع وجود ضغط في نظام المستقبل /الفاصل .

إذا وقع اخفاق في اي من نيبطات الايقاف الثلاث ، فان الوحدة تتوقف .

في حالة التوقف تصحح وظيفة انوار لوحة الاجهزة هي الدلالة على الاخفاق بالتحديد الذي سبب للوحدة بالتوقف .

OPERATION

CAUTION . Ensure that all curcuit board lights are extinguished. If any lights remain illuminated, stop machine and check engine oil and engine oil pressure switch.

C. The engine will now be running at reduced speed. Allow unit to warm up then depress start-run valve (3). The engine will immediately increase to max. Speed and compressor will soon reach normal operating pressure.

Normally the unit must be started with the service valves closed.

CAUTION : Never allow the system pressure to fall below 50 psi (3.45 Bar) to ensure adequate oil flow to the compressor at low temperature.

If the engine does not start, refer to the Trouble Shooting Chart found in this publication and to the separate engine operator's manual.

Allow the engine to warm up, then push the "start-run" valve. At this point in the operation of the unit it is safe to apply full load to the engine.

STOPPING

Close all service valves. Allow the unit to run unloaded for a few minutes to reduce the engine temperature. It is important to idle an engine 3 to 5 minutes before shutting it down to allow

FONCTIONNEMENT

B. Continuer à tourner la clé jusqu'à la position de "démarrage" et la remettre à la position "marche" dès que le moteur démarre. Le by-pass des appareils de sécurité sera effectué dès que la pression d'huile dans l'ensemble du moteur s'élève, le système alors marchera normalement.

ATTENTION : S'assurer que tous les voyants du panneau du circuit sont éteints. Si un voyant quelconque reste allumé l'huile du moteur et le contact de pression d'huile.

C. Le moteur tournera maintenant à une vitesse. Laisser chauffer l'ensemble puis, appuyer sur la soupape de démarrage (3). Le moteur tournera alors rapidement à sa vitesse maximum et le compresseur atteindra bientôt sa pression d'opération normale.

En principe, le démarrage est effectué après fermeture des valves de refoulement.

ATTENTION : La pression ne doit jamais chuter au-dessous de 50 psi (3,45 bars), il y va du débit d'huile vers le compresseur aux basses températures.

Si le moteur ne part pas, se reporter au tableau de recherche de pannes incorporé à la présente documentation, et à la documentation séparée du constructeur du moteur.

BEDIENUNG

A. Schlüssel in Übersteuer-Stellung drehen. Die vier Lampen A, B, C, und D auf der Schaltplatte müssen

B. Schalter weiter in Start-Stellung drehen und, sobald der Motor anspringt, in Betriebs-Stellung schalten lassen. Die Sicherheits-Abstellrichtungen werden übersteuert, bis der Motoröl-Druck ansteigt und das System normal laufen kann.

ACHTUNG : Sicherstellen, daß alle Lampen ausgegangen sind. Wenn noch eine Lampe Kompressor abstellen und Motoröl und Motoröl-Druckwächter kontrollieren.

C. Der Motor läuft jetzt mit geringerer Drehzahl. Warmlaufen lassen und Start-Betrieb-Ventil (3) betätigen. Der Motor läuft sofort auf volle Touren und erreicht bald den normalen Betriebsdruck.

Im Normalfall wird der Motor mit geschlossenen Ventilen angelassen.

ACHTUNG : Druck niemals unter 50 psi (3,45 Bar) sinken lassen, damit ausreichende Ölversorgung des Kompressors bei niedrigen Temperaturen gewährleistet wird.

Wenn der Motor nicht anspringt, in der Fehlersuchetabelle dieser Druckschrift und im einschlägigen Motorhandbuch nachschlagen.

Motor warmlaufen lassen und "Start-Betrieb"-Ventil betätigen. Der Motor kann jetzt mit Vollast betrieben werden.

NORME PER L'USO

fianco della pompa d'iniezione. E necessario svitare soltanto il dado più grosso che è poi quello interno. NON BISOGNA ASSOLUTAMENTE SVITARE il più piccolo dado esterno.

DISPOSITIVE D'AVVIAMENTO

Tutte le normali funzioni d'avviamento sono state incorporate nel commutatore a chiavetta (1).

A. Girare la chiavetta in posizione d'intervento esclusivo (cioè di 'override'). Tutte le quattro spie A, B, C e D situate sulla piastra circuitale devono essere accese.

B. Si passa quindi il commutatore alla posizione di "start" ed appena il motore si avvia il commutatore va in posizione di "run". I dispositivi d'arresto automatico vengono 'by-passati' automaticamente fino a che la pressione dell'olio del motore comincia a salire ed il sistema funziona normalmente.

ATTENZIONE - Verificare che tutte le spie sul circuito risultino spente. Se una spia qualsiasi rimane accesa, bisogna fermare subito la macchina e controllare il livello d'olio nel motore e l'interruttore di pressione dell'olio.

C. A questo punto il motore sta funzionando a regime ridotto. Bisogna lasciarlo riscaldare per poi premere la valvola di 'start-run' (3). A

FUNCIONAMIENTO

UNIDAD DE ARRANQUE

Se han incorporado todas las funciones normales de arranque en la llave interruptor.

A. Hacer girar la llave hasta llegar a la posición bypass (desviò). Las cuatro luces A, B, C, y D en el tablero de circuitos deberán iluminarse.

B. Continuar girando el interruptor hasta llegar a la posición "start" (arranque) y en cuanto el motor comience a funcionar cambiar la posición a "run" (marcha). Los elementos de paro por seguridad serán desviados hasta que suba la presión del aceite del motor; de ahí en adelante el sistema trabajará normalmente.

ADVERTENCIA : Asegurarse que todas las luces del tablero de circuitos estén apagadas. Si alguna de las luces siga encendida parar la máquina y examinar el aceite del motor y el interruptor de la presión del aceite del motor.

C. El motor ahora funciona a una velocidad reducida. Permitir que la unidad se caliente entonces presionar el botón de la válvula "start-run" (arranque-marcha) (3). De inmediato el motor acelerará a su velocidad máxima y el compresor luego alcanzará la presión normal de operación.

ADVERTENCIA: Nunca permita que el sistema de presión baje a menos de 50 psi (3.45 Bar)

التشغيل

وحدة بدء التشغيل

ان مفتاح التشغيل (1) يتضمن جميع وظائف التشغيل العادية .

أ) ادر المفتاح الى موضع التجاوز . ينبغي الآن ان تكون جميع الانوار الاربعة « أ » و « ب » و « ج » و « د » مضاءة .

ب) استمر في تدوير المفتاح الى الموضع « بدء التشغيل » وسبب الموضع « الاشتغال » حالما يدور المحرك . بذلك سيتم تجاوز نيطة الايقاف للأمان ويرتفع ضغط زيت محرك الوحدة فيعمل النظام على نحو طبيعي .

تحذير : تأكد من ان جميع انوار لوحة الدائرة الكهربائية مطفأة . واذا بقي اي نور مضاء ، اوقف المكنة واكشف على زيت المحرك ومفتاح ضغط زيت المحرك .

ج) والان يدور المحرك على سرعة منخفضة . دع الوحدة تجمى ثم اضغط على صمام بدء - تشغيل (3) . سترتفع سرعة المحرك في الحال الى اقصاها ويصل ضغط الكباس بعد قليل الى الضغط التشغيلي العادي .

يجب تشغيل الوحدة عادة وصمامات الخدمة مغلقة .

تنبيه : لا تدع ضغط النظام يهبط ابدًا دون 50 باوند بالورصة المربعة (3.45 بار) ، وذلك لضمان تدفق الزيت بالشكل الملائم إلى الضاغظ في درجات الحرارة المنخفضة .

OPERATION

FONCTIONNEMENT

BEDIENUNG

NORME PER L'USO

FUNCIONAMIENTO

التشغيل

TOTALISATEUR D'HEURES
DE FONCTIONNEMENT réf.
6A. Il indique le nombre
d'heures de fonctionnement du
groupe.

ATTENZIONE : Prima di lasciare
la macchina a riposo, non mancare
di accertarsi che il sistema
serbatoio-separatore non sia più
in pressione

Il dispositivo d'avviamento si
fermerà se una qualsiasi delle
tre possibilità di guasto viene
a verificarsi.

Il **CONTAORE** : (n. di rif. 6A)
porta il conto delle ore di lavoro
della macchina.

Si falla una de las tres protec-
ciones de parada la unidad de-
jará de funcionar. En una
situación de parada las luces del
tablero de mando indicarán el
fallo que ha causado dicha par-
ada.

CUENTAHORAS Ref: No. 6A
indica el número de horas de
operación de la unidad.

عداد الساعات ، المرجع رقم 6 عمل
عمل رصد عدد ساعات عمل
الوحدة

GENERAL

The compressor is initially supplied with oil sufficient for 500 hours operation. Always check the oil level before start up of a new compressor. If unit, for any reason, has been drained it must be filled with clean new oil before it is put in operation.

COMPRESSOR OIL CHANGE

After 500 hours operation (or 2500 hours if synthetic lubricant used) an oil change must take place. If compressor has been operated under adverse conditions, or under long shutdown periods, an earlier oil change may be necessary as oil deteriorates with time as well as by operating conditions. Regular oil change every 300 - 500 hours (or six months, whichever comes first) is not only desirable but a good insurance against the accumulation of dirt, sludge or oxidized oil products.

CAUTION : Make sure that the compressor oil level is never above the centre of sight gauge. Add oil only if the level falls to the bottom of the sight gauge when unit is not running.

Completely drain the receiver-separator, piping and oil cooler. After the unit has been completely drained of all oil, replace the drain plugs, making sure they are tight. If the oil is drained immediately after the unit has been run for some time, most of the sediment will be in suspen-

GENERALITIES

Le compresseur cotient au départ une quantité d'huile suffisante pour 500 heures de fonctionnement. Se faire une règle de contrôler le niveau d'huile avant de démarrer un compresseur neuf. Si le groupe a été vidangé, faire le plein d'huile.

VIDANGE D'HUILE

Une vidange complète de l'huile est obligatoire après 500 h de fonctionnement ou 2.500 h avec les lubrifiants synthétiques. Si les conditions d'utilisation du compresseur sont défavorables, et de toute façon après prolongé, il est parfois nécessaire de procéder à des vidanges plus fréquentes car l'altération de l'huile résulte non seulement des conditions de fonctionnement, mais aussi du temps. Une vidange complète toutes les 300-500 h (ou 6 mois à défaut de ce total d'heures de fonctionnement) est non seulement souhaitable, mais encore elle constitue une bonne assurance contre l'accumulation de crasses, boues et déchets oxydés d'hydrocarbures.

ATTENTION : Le niveau d'huile du compresseur ne doit jamais monter au-dessus du milieu du viseur. Faire l'appoint exclusivement si le niveau chute au bas du viseur moteur à l'arrêt.

Vidanger complètement la bouteille séparatrice, les tuyauteries et le réfrigérant d'huile. Après vidange totale

ALLGEMEINES

Der Kompressor ist bei der Auslieferung mit einer für 500 Betriebsstunden ausreichenden Ölmenge gefüllt. Vor der ersten Inbetriebnahme eines neuen Kompressors immer den Ölstand kontrollieren. Wenn das Öl aus irgendeinem Grund abgelassen wurde, muß der Kompressor vor der Weideraufnahme der Arbeit mit reinem, frischen Öl aufgefüllt werden.

KOMPRESSORÖLWECHSEL

Nach 500 Betriebsstunden (oder 2500 Stunden bei synthetischer Schmierung) ist ein Ölwechsel vorzunehmen. ungünstigen Einsatzbedingungen oder längeren Betriebsunterbrechungen kann häufigerer Ölwechsel erforderlich werden, da das Öl im Lauf der Zeit seine Wirkung verliert. Es wird regelmäßiger Ölwechsel alle 300 bis 500 Betriebsstunden (oder mindestens alle sechs Monate) empfohlen, da auf diese Weise die Ablagerung von Schmutz, Schlamm und Öloxidationsprodukten ausgeschaltet wird.

ACHTUNG : Ölstand nie über die Mitte des Schauglases hinaus steigen lassen.

Druckspeicher-Abscheider, Rohrleitungen und Ölkühler ganz entleeren. Danach die Ablassschrauben wieder gut schließen. Wenn das Öl sofort nach Abstellen des Kompressors abgelassen wird, sind die meisten

GENERALITA

Il compressore è consegnato con olio sufficiente per le prime 500 ore di funzionamento. Prima della messa in moto verificare sempre il livello olio. Se l'olio è stato vuotato per una ragione qualsiasi, ripristinare il livello con olio nuovo e pulito.

CAMBIO OLIO COMPRESSORE

Cambiare l'olio 500 ore d'esercizio (o 2500 se si usa un lubrificante sintetico). Se il motocompressore è stato sottoposto a impieghi gravosi o è rimasto a lungo fermo, può essere necessario diminuire il periodo tra i cambi olio. L'olio infatti si altera con il tempo e in condizioni di uso severo. I cambi olio effettuati regolarmente ogni 300 - 500 ore (in ogni caso non oltre 6 mesi) sono una buona precauzione per evitare l'accumulo di sporcizia, scaglie o prodotti derivanti dall'ossidazione dell'olio.

ATTENZIONE : Il livello dell'olio compressore non deve mai superare il centro del vetrino spia. Aggiungere olio se il livello dell'olio, a macchina ferma, sfiora il bordo inferiore del vetrino spia.

Svuotare completamente il serbatoio-separatore, le tubazioni e il radiatore dell'olio. Riavvitare il tappo a serrario. Eseguendo questa operazione con l'olio ancora caldo lo

GENERALIDADES

En primer lugar el compresor contiene una cantidad de aceite suficiente para 500 horas de funcionamiento. Controlar siempre el nivel de aceite antes de poner en marcha un compresor nuevo. Si, por cualquiera razón que sea, la unidad ha sido vaciado, es necesario llenarla con aceite nuevo y limpio antes de ponerla en marcha.

CAMBIO DE ACEITE DEL COMPRESOR

Se debe cambiar el aceite después de 500 horas de operación (0-2500 horas si se ha usado un lubricante sintético). Si el trabajo del compresor ha sido bajo condiciones desfavorables, o si han habido largos períodos de parada es posible que este cambio sea necesario antes, puesto que el aceite se deteriora tanto por el tiempo como por condiciones adversas. Cambios de aceite cada 300-500 horas (o seis meses según lo que ocurra primero) son no sólo deseables pero también un buen seguro contra las acumulaciones de suciedad, sedimento o productos de aceites oxidados.

ADVERTENCIA : Asegurarse que el nivel de aceite del compresor nunca esté más arriba que el centro del indicador. Sólo añadir aceite cuando el nivel se encuentra al fondo del indicador cuando la unidad se encuentra parada.

نقاط عامة

يجرى مبدئياً تزويد الضاغط بزيت كاف للتشغيل مدة ٥٠٠ ساعة. نفذ دائماً مستوى الزيت قبل البدء بتشغيل ضاغط جديد. وإذا تم تصريف الوحدة من الزيت، لآني سبب كان، يجب ملئها بزيت جديد نظيف قبل تشغيلها.

تغيير زيت الضاغط

ينبغي تغيير الزيت بعد ٥٠٠ ساعة من العمل (أو ٢٥٠٠ ساعة إذا جرى استعمال مادة تشحيم اصطناعية) المستعمل، يجب تغيير الزيت تم تشغيل الضاغط في ظروف غير ملائمة أو لفترات طويلة توقف خلالها العمل، قد يكون من الضروري تغيير الزيت في موعد مبكر، لأن الزيت يتلف مع الوقت ومع ظروف التشغيل. إن تغيير الزيت سنوياً كحد أدنى هو ضروري، خاصة إذا كان قد سبق له أن استخدم في ظروف غير ملائمة أو لفترات طويلة من التوقف. إن تغيير الزيت سنوياً (أو كل ستة أشهر، أيها تأتي أولاً) ليس مستحب فقط بل هو ضمان جيد ضد تجمع الأوساخ أو الطين أو منتجات الزيت المؤكسدة.

تنبيه: تأكد من أن مستوى زيت الضاغط لا يتجاوز مطلقاً مركز مقياس الرؤية. لا نصف الزيت إلا إذا انخفض المستوى إلى أسفل مقياس الرؤية عندما تكون الوحدة غير شغالة.

صرف كلياً جهاز الاستقبال/الفصل، وشبكة الأنابيب ومبرد الزيت. وبعد تصريف الوحدة استبدل سدادات التصريف وتأكد من إحكامها. وإذا تم

LUBRICATION

sion and, therefore, will drain more readily.

CAUTION : Shorter oil change intervals may be necessary if unit is operated under adverse conditions.

WARNING : DO NOT, under any circumstances, remove any drain plugs, or the oil filler plug from the compressor lubricating and cooling system without first making sure the air receiver system has been completely relieved of all air pressure.

CAUTION : Some oil mixtures are incompatible, and result in the formation of varnishes, shales, or lacquers which may be insoluble. Such deposits can cause serious troubles including clogging of the filters. Where possible, try to avoid mixing oils of the same type but different brands. A brand change is best made at the time of a complete oil change.

ENGINE LUBRICATING OIL

Refer to Engine Operator's Manual.

COMPRESSOR LUBRICATING AND COOLING OIL RECOMMENDATIONS

Alternate lubricants should conform to the specifications found in Table: Compressor Lubricant Specifications.

CAUTION : Care should be taken to ensure that all downstream components will be compatible with synthetic lubricants.

LUBRIFICATION

du groupe, remettre et bloquer les bouchons de vidange. Il est souhaitable de vidanger après une période de fonctionnement appréciable, car le gros des sédiments est alors en suspension ce qui en favorise l'écoulement.

ATTENTION : Eventuellement, raccourcir la périodicité des vidanges dans des conditions de fonctionnement défavorables.

DANGER : EN AUCUN CAS il ne faut déposer un bouchon (vidange ou remplissage) relevant du circuit de graissage du compresseur ou celui de refroidissement sans s'assurer au préalable que la bouteille d'air est totalement détendue.

ATTENTION. Certains mélanges d'huile sont incompatibles, ils entraînent la formation de vernis, de gommes ou de laques risquant d'être insolubles. Ces dépôts peuvent entraîner des dommages graves (colmatage des filtres...). S'abstenir dans toute la mesure du possible de mélanger des huiles de même type mais de marques différentes. Mieux vaut changer de marque d'huile au moment d'une vidange complète.

6 mois si cette période intervient en premier.

S'il est fait usage d'une huile conforme MIL-L-46152 ou DEXRON (huile hydraulique pour boîtes automatiques), vidanger et faire le plein d'huile neuve toutes les 500 h de fon-

SCHMIERUNG

Schmutzstoffe in Suspension urd laufen daher leichter ab.

ACHTUNG : Bei ungünstigen Betriebsbedingungen ist häufigerer Ölwechsel erforderlich.

WARNUNG : ERST DANN die Ablassschrauben oder den Einfüllverschluß von der Schmier- und Kühlanlage des Kompressors losschrauben, wenn der Druck im Druckspeicher vollständig abgebaut wurde.

ACHTUNG : Gewisse Ölsorten sind inkompatibel und führen zur Bildung von unlöslichen Lacken, Schellack oder Firnisprodukten. Diese setzen sich ab und können zu schwerwiegenden Störungen, unter anderem Filterverstopfungen, führen. Wenn möglich immer gleiche Ölmarken verwenden. Die Umstellung auf das Öl eines anderen Herstellers erfolgt am besten beim kompletten Ölwechsel.

MOTORÖL

Siehe einschlägiges Motorhandbuch.

KOMPRESSORSCHMIER- UND KÜHLÖL

Die Schmiermittel müssen den Angaben der Tabelle "Ölverschriften", entsprechen.

ACHTUNG : Sicherstellen, daß sich alle nachgeschalteten Bauteile mit künstlichen Schmiermitteln vertragen.

LUBRIFICAZIONE

svuotamento richiede meno tempo ed eventuali impurità si troveranno ancora in sospensione.

ATTENZIONE : Con impieghi gravosi può essere necessario cambiare l'olio compressore con maggior frequenza.

PRECAUZIONE : Non svitare mai nessun tappo di svuotamento o di riempimento prima di essere sicuri che qualche circuito non sia in pressione.

ATTENZIONE : Le miscele di olio diversi sono spesso incompatibili, ne deriva infatti la formazione di vernici, morchie o lacche insolubili. Tali formazioni sono causa di cattivo funzionamento e intasano i filtri. Se possibile evitare di miscelare olio anche simili.

OLIO MOTORE

Seguire le prescrizioni del costruttore.

LUBRIFICANTI RACCOMANDATI PER IL GRUPPO COMPRESSORE

Nella tabella seguente sono elencati i tipi di olio raccomandati per la lubrificazione.

ATTENZIONE : Tutto ciò che viene a contatto con l'olio deve essere compatibile con i lubrificanti sintetici.

LUBRICACION

Drenar completamente el receptor-separador, las yuberías y el enfriador de aceite. En cuanto se ha vaciado completamente el compresor, volver a colocar los tapones de purga, asegurándose que están bien apretados. Si el vaciado se realiza inmediatamente después de trabajo prolongado del compresor, la mayor parte de los sedimentos se encontrarán en suspensión y resultará más fácil drenarlos rápidamente.

ADVERTENCIA : Los intervalos entre cada cambio de aceite deberán ser más cortos en el caso de trabajo en condiciones desfavorables.

ATENCION : Cualquiera que sean las condiciones NO QUITAR NUNCA el tapón de llenado del sistema de lubricación y refrigeración del compresor sin asegurarse previamente de que no existe presión alguna de aire en el sistema de recepción de aire.

ADVERTENCIA : Ciertas mezclas de aceites son incompatibles, y pueden resultar formaciones de barnices, lacas, etc. que pueden ser insolubles. Tales depósitos pueden ocasionar serios daños, tales como atascos en los filtros. Evitar en todo lo posible las mezclas de aceites del mismo tipo pero de marcas diferentes. Un cambio de marca debe efectuarse cuando se cambie el aceite por completo.

Debe asegurarse que los componentes de la máquina sean compatibles con los lubricantes sintéticos.

ATTENZIONE : Tutto ciò che viene a contatto con l'olio deve essere compatibile con i lubrificanti sintetici.

التزليق

تصريف الزيت فوراً بعد تشغيل الوحدة لبعض الوقت، تكون معظم الرواسب معلقة، مما يساعد في تصريفها بشكل أفضل.

تنبيه : قد تكون الفترات الأقصر لتغيير الزيت ضرورية إذا تم تشغيل الوحدة في ظروف غير ملائمة.

تحذير : لا تقم معها كانت الظروف بإزالة أي من سدادات التصريف، أو سدادة فتحة تعبئة الزيت، من جهاز تخفيف وتبريد الضاغطة دون التأكد من تخفيف الضغط كلياً من جهاز استقبال الهواء.

تنبيه : إن بعض أنواع الزيوت الممزوجة غير مؤلفة، وتسبب في تكوين الورنيش أو الشيلاك أو اللك، الذي قد لا يذوب. وتسبب هذه الترسبات أضراراً خطيرة، بما في ذلك انسداد المرشحات. وحيث يمكن حاول تفادي مزج زيوت من ماركات مختلفة ولو كانت من نفس النوع. ويكون أفضل وقت لتغيير الماركة هو وقت التغيير الكامل للزيت.

زيت تزليق المحرك
راجع الكتيب الخاص بتشغيل المحرك. توصيات حول زيت تزليق وتبريد الضاغطة.

يجب أن تتوافق المزائج البديلة مع المواصفات الموجودة في الجدول : مواصفات مزيج الضاغطة.

تنبيه : يجب التأكد من أن جميع الأجزاء المركبة في المجرى الناقل تتوافق مع المزائج الاصطناعية.

LUBRICATION

AMBIENT TEMPERATURE
125°F (51.7°C)

to

-10°F (-23.3°C)

USE LUBRICANT:

MIL-L-46152 - SAE 10W

or

MIL-L-2104B - SAE 10W

or

DEXRON or DEXRON

II AUTOMATIC TRANS-
MISSION FLUID

AMBIENT TEMPERATURE

-10°F (-23.3°C)

to

-50°F (-45.6°C)

USE LUBRICANT

**MIL-L-23699B

(Synthetic Lubricant)

***MIL-L-46167

(Sub-zero Arctic Lubricant)

Ascertain that MIL-L-46152
lubricants meet API Class CC
only and not CD.

***MIL-L-23699B - Lubricants
which meet this specification are
used in most jet aircraft engines
and should be available world-
wide.

**MIL-L-46167 - is intended
to supersede Federal Specifica-
tion APG No. 1 (Aberdeen
Proving Ground Purchase
Description No. 1) APG No. 1 is
the current designation for sub-
zero arctic lubricants.

LUBRIFICATION

cionnement ou tous les 6, mois
si cette période intervient en
premier.

HUILE MOTEUR

Voir la documentation du con-
structeur du moteur.

RECOMMANDATIONS
HUILE DE GRAISSAGE-
REFROIDISSEMENT
COMPRESSEUR

Les différents lubrifiants devront
être conformes aux exigences du
tableau "Lubrifiants compres-
seur".

ATTENTION : S'assurer de la
compatibilité avec les lubrifiants
synthétiques, de chaque com-
posant situé en aval du moteur.

TEMPERATURE AMBIANTE

125°F (51.7°C)

à

-10°F (-23.3°C)

UTILISER UN LUBRIFIANT:

MIL-L-46152 - SAE 10W

ou

MIL-L-2104B - SAE 10W

ou

HUILE HYDRAULIQUE POUR
TRANSMISSIONS AUTO-
MATIQUES DEXRON ou
DEXRON II

SCHMIERUNG

UMGEBUNGSTEMPERATUR

51,7°C bis -23,3°C

MIL-L-46152 - SAE 10W

oder

MIL-L-2104B - SAE 10W

oder

DEXRON oder DEXRON

II für AUTOMATIK-GETRIEBE

UMGEBUNGSTEMPERATUR

-23,3°C bis -45,6°C

**MIL-L-23699B

(Synthetisches Schmiermittel)

***MIL-L-46167

(Arktik-Schmiermittel)

Nur Öl der Spezifikation
MIL-L-46152 nach API-Klasse
CC, nicht CD, verwenden.

**MIL-L-23699B - Derartige
Schmiermittel kommen weit
gehend in Düsentriebswerken
zur Anwendung und sind
allgemein verfügbar.

***MIL-L-46167 - Tritt an die
Stelle von Federal Specification
APG Nr. 1 (Aberdeen Proving
Ground Purchase Description
Nr. 1), gegenwärtige Spezifika-
tion für Arktik-Schmiermittel.

Bei Umgebungstemperaturen
über 51,7°C oder unter -45,6°C
lassen Sie sich von Ingersoll-Rand
beraten.

DEXRON - Eingetragene
Schutzmarke von General
Motors Corp.

LUBRIFICAZIONE

ON TEMPERATURA

AMBIENTE DA

125°F (51.7°C)

a

-10°F (-23.3°C)

USARE OLIO CON

SPECIFICHE

MIL-L-46152 - SAE 10W

oppure

MIL-L-2104B - SAE 10W

oppure

DEXRON o DEXRON II

PER TRASMISSIONI

AUTOMATICHE

CON TEMPERATURE

AMBIENTI DA

-10°F (-23.3°C)

a

-50°F (-45.6°C)

USARE OLIO CON

SPECIFICHE

**MIL-L-23699B

oppure

***MIL-L-46167

Verificare che l'olio MIL-L-
46152 corrisponda alla classe
CC e non CD delle specifiche
API.

Gli olii con specifica ** MIL-
L-23699B vengono usati per i
motori degli aerei. Sono
perciò disponibili in tutto il
mondo.

LUBRICATION

ACEITE DE LUBRICACION
MOTOR

Obsérvense las instrucciones del
manual de mantenimiento del
motor.

ACEITE DE LUBRICACION Y
REFRIGERACION COMP-
RESOR RECOMENDACIONES

Otros lubricantes deberán ser
conformes a las especificaciones
que se encuentran en el Cuadro:
Lubricantes del Compresor -
Especificaciones.

**ADVERTENCIA: Tenga cuidado
que todos los componentes sean
compatibles con lubricantes
sintéticos.**

TEMPERATURA AMBIENTE

125°F (51.7°C)

a

-10°F (-23.3°C)

USE LUBRICANTE :

MIL-L-46153 - SAE 10W

o

MIL-L-2104B - SAE 10W

o

DEXRON o DEXRON II

FLUIDO DE TRANSMISSION
AUTOMATICO

TEMPERATURA AMBIENTE

-10°F (-23.3°C)

a

-50°F (-45.6°C)

USE LUBRICANTE

**MIL-L-23699B

(Lubricante sintético)

***MIL-L-46167

(Lubricante para temperaturas
glaciales de menos de cero)

التزليق

الحرارة المحيطة

١٢٥ درجة فهرنهايت (٥١.٧ درجة

متوبة)

إلى

١٠ - درجات فهرنهايت (٢٣.٣ -

درجة متوبة)

استعمل المزلق

الذي يتوافق مع المواصفات مل - إل -

٤٦١٥٢ ، مواصفات جمعية مهندسي

السيارات ١٠ ديليو

أو

الذي يتوافق مع المواصفات مل - إل -

٢١٠٤ ، مواصفات جمعية مهندسي

السيارات ١٠ ديليو

أو

سائل آلية نقل الحركة الأوتوماتيكية

ديكسرون

أو ديكسرون ٢

درجة الحرارة المحيطة

١٠ - درجات فهرنهايت (٢٣.٣ -

درجة متوبة)

إلى

٥٠ - درجة فهرنهايت (٤٥.٦ - درجة

متوبة)

استعمل المزلق

الذي يتوافق مع المواصفات مل - إل -

٢٣٦٩٩ ب (مزلق اصصعي)

أو الذي يتوافق مع المواصفات

مل - إل - ٤٦١٦٧ (مزلق قصص)

شعالي لدرجات الحرارة دون الصفر)

تأكد من ان المزلق التي تتوافق مع

المواصفات مل - إل - ٤٦١٥٢ سوف

مع الصنف سي سي فقط وليس

الصنف سي دي من مواصفات معهد

التزليق الأمريكي

LUBRICATION

For temperatures above 125°F (51.7°C) or below -50°F (-45.6°C), please consult I-R Customer Service Department.

DEXRON — Reg. T.M. of General Motors Corp.

LUBRIFICATION

TEMPERATURE AMBIANTE

-10°F (-23,3°C)

à

-50°F (-45,6°C)

UTILISER UN LUBRIFIANT :

** MIL-L-23699B

(Lubrifiant de synthèse)

*** MIL-L-46167

(Lubrifiant pour climats
artiques, gel permanent)

Lubrifiants MIL-L-46152 obligatoirement conformes API classe CC à l'exclusion de la classe CD.

*** MIL-L-23699B — Lubrifiants utilisés dans la plupart des moteurs d'avions à réaction, en principe disponibles dans le monde entier.

*** MIL-L-46167 — Lubrifiants destinés à remplacer la spécification fédérale APG No.1 (Aberdeen Proving Ground Purchase Description No. 1) APG No. 1 est actuellement la désignation des lubrifiants pour climats artiques (gel permanent).

En ce qui concerne les températures supérieures à 125°F (51,7°C) ou inférieures à -50°F (-45,6°C), s'adresser au service après vente Ingersoll-Rand.

DEXRON — marque déposée General Motors Corp.

SCHMIERUNG

LUBRIFICAZIONE

*** MIL-L-46167 — E' la specifica sostitutiva della specifica federale APG No. 1, che indica normalmente i lubrificanti da utilizzarsi con temperature artiche.

Per temperature superiori a 125°F (51,7°C) o inferiori a -50°F (-45,6°C), consultare l'assistenza tecnica Ingersoll-Rand più vicina.

DEXRON — Marchio Depositato della General Motors Co.

LUBRICACION

Asegúrese que lubricantes Mil-L-46152 conforman con Clase CC del API y no CD.

*** Mil-L-23699B — Lubricantes conformes a esta especificación se usan en la mayoría de aviones jet y se podrán comprar en todas partes del mundo.

*** Mil-L-46167 está previsto para sustuir a las especificaciones APG No. 1 (Aberdeen Proving Ground Purchase Description No. 1). APG No. 1 es la designación corriente para lubricantes aptas para condiciones glaciales menos de cero.

Para temperaturas más altas que 125°F (51,7°C) o menores que -50°F (-45,6°C) sírvase consultar el Departamento I-R Servicio para Clientes.

DEXRON — Marca Registrada de la General Motors Corp.

التزليق

** المزلفات التي تتوافق مع المواصفات مل-إل- ٢٣٦٩٩ في استعمال في معظم محركات الطائرات المدنية. ويجب ان تكون متوفرة في جميع أنحاء العالم.

*** المزلفات مل-إل ٤٦١٦٧ منصوص منها أن تحمل محل المواصفات الفيدرالية إيه بي جي رقم ١ (وصف شراء حسب سردين الاختبارات رقم ١) ان التسمية إيه بي جي رقم ١ هي التسمية الحالية للمزلفات القطبية الشمالية لدرجات الحرارة دون الصفر.

اما بالنسبة لدرجات الحرارة الأعلى من ١٢٥ درجة فهرنهايت (٥١,٧ درجة مئوية) أو أقل من -٥٠ درجة فهرنهايت (-٤٥,٦ درجة مئوية)، فيرجى مراجعة دائرة خدمة الزبائن لشركة إنكسول-رانلد.

ديكسرون® - العلامة التجارية المسجلة لشركة جنرال موتورز.

GENERAL

The service/maintenance chart shown in this section indicates the various components description and the intervals when maintenance has to take place. Oil capacities, etc., can be found in the general data. Any specification or specific requirement on preventive maintenance for engine refer to Engine Instruction Manual.

SCAVENGER LINE

The scavenge line runs from the drop tube in the centre of the separator tank cover to the orifice elbow fitting located in the air end rear bearing housing. Check orifice and hoses at every service as a blockage will cause oil carryover.

COMPRESSOR OIL FILTER

Change the compressor oil filters at 50 hours, 150 hours and thereafter every 500 hours or every six months whichever comes first:

To service the oil filter it is necessary to shut the unit down. Wipe off any external dirt and oil from the exterior of the filter to minimise any contamination entering the lubrication system.

Turn the spin-on filter element counter-clockwise to remove it from the filter housing.

GENERALITES

Le tableau d'entretien présenté dans cette section indique les différents composants et les intervalles auxquels ils doivent être entretenus. Les capacités d'huile, etc. . . , se trouvent dans les caractéristiques générales. Pour les caractéristiques et l'entretien du moteur, se reporter au manuel d'instructions du moteur.

CIRCUIT DE RECUPERATION

La ligne de récupération va du tube viseur au centre du couvercle du réservoir séparateur, à l'orifice du montage en coude situé au boîtier de roulement arrière d'échappement d'air. Vérifier l'orifice et les canalisations souples à chaque entretien comme un bouchage entraînera un débordement d'huile.

FILTRE A HUILE COMPRESSOR

Changer les filtres à huile du après 50 heures, 150 heures et toutes les 500 heures ou tous les 6 mois dépendant lequel des deux arrive d'abord.

Pour entretenir le filtre à huile, il est nécessaire d'arrêter l'ensemble. Essuyer de l'extérieur du filtre toute saleté extérieure et toute trace d'huile afin de minimiser toute contamination qui pourrait pénétrer le système de lubrification.

ALLGEMEINES

In diesem Abschnitt werden die verschiedenen Intervalle zur Wartung beschrieben. Die Wartung des Motors sollte nach Angabe des Herstellers erfolgen.

ÖLRÜCKLAUF/ ABSCHIEDER

Die Spüleleitung verläuft direkt vom Tropfröhrchen im Deckel des Abscheidekessels zum Kniestück-Fitting im luftseitigen Lagergehäuse. Mundstücke und Schläuche bei jedem Service untersuchen, da Verstopfungen zu Ölübertrag führen.

KOMPRESSORÖLFILTER

Die Ölfilter des kompressors nach 50 Studen, 150 Studen und danach alle 500 Studen oder maximal sechs Monate.

Zur Wartung des Ölfilters muß die Maschine abgestellt werden. Zum Schutz gegen die Kontamination der Schmieranlage Schmutz und Öl von der Außenseite des Filters abwischen.

Filterelement nach links drehen und aus dem Gehäuse nehmen.

ACHTUNG: Lockartige Rückstände am Filterelement deuten auf eine unrichtige Ölspezifikation hin. Öl sofort wechseln. Siehe Abschnitt 3 der Betriebsanleitung.

GENERALITA'

Nella tabella manutenzione/riparazione sono descritti i vari gruppi componenti del motore-compressore e la frequenza con cui si devono effettuare le operazioni di manutenzione. Per specifiche o dati caratteristici relativi al motore riferirsi al manuale di istruzione del motore.

TUBO DI RECUPERO

Il tubo di ricupero collega il tubo di scarico situato nel centro della cisterna di separazione con il raccordo a gomito situato sull'alloggio posteriore dei cuscinetti del gruppo compressore. I raccordi ed i tubi flessibili vanno sempre controllati durante la fase di manutenzione, in quanto un blocco qualsiasi verrebbe a causare uno scarico d'olio.

FILTRO OLIO COMPRESSORE

Sostituire i filtri dell'olio del ogni 50 ore, ogni 150 ore e quindi ogni 500 ore oppure sei mesi, secondo quale intervallo viene a scadere prima.

Per effettuare la manutenzione della cartuccia del 'olio è necessario fermare il motore. E' necessario inoltre pulire dall'esterno della cartuccia qualsiasi eccesso d'olio o frammenti di sporcizia, in modo da minimizzare il pericolo di contaminazione del sistema lubrificante.

GENERALIDADES

El cuadro de mantenimiento presentado en esta sección indica los diferentes componentes y los intervalos en los cuales deben ser mantenidos. Las capacidades del aceite, etc. se encontrarán en los Datos Generales. Cualquier especificación o requerimientos específicos para el mantenimiento preventivo del motor sírvase consultar el manual de instrucciones del motor.

CIRCUITO DE RECUPERACION

El circuito de recuperación va desde el tubo de caída en el centro de la tapa del tanque separador hasta el conector acodado del orificio que se encuentra en el cárter del cojinete posterior del compresor. Haga un chequeo del orificio y las mangueras durante cada servicio de revisión: una obstrucción causará un arrastre de aceite.

FILTRO DE ACEITE DEL COMPRESSOR

Cambie los filtros de aceite del a las 50 horas, 150 horas y después cada 500 horas o cada seis meses según lo que suceda primero.

Durante el servicio de mantenimiento del filtro de aceite es necesario parar la máquina. Limpiar todas las acumulaciones de suciedad o aceite del exterior del filtro con el fin de reducir cualquier impurificación que pueda entrar al sistema de lubricación.

نقاط عامة

يبين مخطط الخدمة/الصيانة الوارد في هذا القسم وصف مختلف الأجزاء المركبة والفترات التي ينبغي القيام بالصيانة خلالها. ويمكن إيجاد سعرات الزيت الخ. . . في المعطيات العامة. وبخصوص المواصفات أو المتطلبات المعنية حول الصيانة الوقائية للمحرك راجع كتيب الإرشادات للمحرك.

١ - خط الكسح

ان خط الكسح يجرى من الأنبوب النازل الموجود في وسط غطاء خزان الفاصل الى تركيبة كوع الفتحة الموجودة في المبيت الخلفي الطرقي الهوائي. اكتشف على الفتحة والخراطيم عند كل عملية صيانة اذ ان اي انسداد سوف يسبب احتجاز الزيت.

استبدل مرشحات زيت الضغط بعد ٥٠ ساعة، و ١٥٠ ساعة وبعد ذلك كل ٥٠٠ ساعة او ستة اشهر ايها يقع اولا.

الداخل الى جهاز التزييت.

لصيانة مرشح الزيت، من الضروري توقيف الوحدة كلياً. امسح اي وسخ خارجي متراكم والزيت من خارج المرشح للتقليل من احتمال دخول تلوث الى وحدة التزييت.

تنبيه: اذا كانت هناك اية اشارة الى تكويين الورنيش أو صمغ اللك على عنصر ترشح الزيت. فهذا تحذير بان

CAUTION : If there is any indication of formation of varnishes, shellacs or lacquers on the oil filter element, it is a warning that the compressor lubricating and cooling oil has improper characteristics and should immediately be changed. Refer to Section 3, Lubrication in the Operator's Manual.

2. Clean filter gasket contact area.

Install new filter by turning element clockwise until gasket makes initial contact. Tighten an additional 1/2 to 3/4 turns.

Start engine and check for leaks before placing unit back into service.

COMPRESSOR OIL SEPARATOR ELEMENT

Normally the separator element will not require periodic replacement provided the air and oil filters are properly maintained.

COMPRESSOR OIL

Any oil change must take place every 500 operating hours or every six months, whichever comes first.

Add oil only if level falls to the bottom of the sight gauge when compressor is shut down.

RUNNING GEAR WHEEL BEARINGS

Tourner la cartouche consommable dans le sens contraire des aiguilles d'une montre pour la déposer de la tête de filtre.

ATTENTION : En présence de dépôts de vernis, de gommes ou de laques sur l'élément filtrant, procéder immédiatement à la vidange de l'huile car ces matières constituent autant de signes que l'huile de graissage-refroidissement du compresseur est non conforme. Se reporter à la section 3 Graissage du présent manuel.

2. Nettoyer la surface de contact du joint du filtre.

Poser un filtre neuf en tournant la cartouche dans le sens des aiguilles d'une montre jusqu'à ce que le joint fasse contact. Serrer plus loin de 1/2 ou 3/4 tour.

Faire démarrer le moteur et contrôler l'étanchéité avant de remettre le groupe en service

ELEMENT SEPARATEUR D'HUILE COMPRESSEUR

En principe l'élément séparateur ne nécessite aucun remplacement périodique pour autant que l'entretien des filtres à air et à huile soit correct.

HUILE COMPRESSEUR

Vidange d'huile toutes les 500 h de fonctionnement ou tous les 6 mois si cette période intervient en premier.

2. Kontaktflächen der Filterdichtung reinigen.

Neuen Einsatz nach rechts drehen, bis die Dichtung anliegt. Dann 1/2- bis 3/4-Drehung weiter festdrehen.

Motor anlassen und vor Weiderinbetriebnahme des Kompressors auf Undichtigkeit prüfen.

KOMPRESSOR-ÖLABSCHEIDER ELEMENT

Solange Luft- und Ölfilter ordnungsgemäß instandgehalten werden, erfordert diese Einheit im allgemeinen keine regelmäßige Erneuerung.

KOMPRESSORÖL

Öl alle 500 Stunden oder mindestens alle sechs Monate wechseln.

ACHTUNG : Öl niemals über die Mitte des Schauglases hinaus ansteigen lassen. Nur dann nachfüllen, wenn das Öl bei Abstellen des Kompressors bis auf den Boden des Schauglases sinkt.

MOTORFILTER/ ÖLFILTER/ KRAFTSTOFFILTER

Smontare il filtro, svitandolo in senso antiorario.

ATTENZIONE : Se si verifica nel filtro la formazione di vernici, morchie o lacche, l'olio ha subito alterazioni significative e deve immediatamente essere cambiato.

2. Pulire la superficie di contatto della guarnizione del filtro.

Montare un filtro nuovo, avvitandolo in senso orario fino a che la guarnizione sia a contatto con la sua sede. Serrare poi a mano per 1/2 o 3/4 di giro.

Mettere in moto e verificare che non vi siano perdite.

ELEMENTO FILTRANTE DEL SERVATOIO SEPARATORE

Normalmente il filtro separatore non richiede sostituzioni periodiche, se i filtri dell'aria e dell'olio sono stati oggetto di una buona manutenzione.

OLIO COMPRESSORE

Deve essere sostituito ogni 500 ore oppure ogni 6 mesi.

ATTENZIONE : Il livello non deve mai superare il centro del vetrino spia. Aggiungere olio solo se, a macchina ferma il livello è molto basso rispetto al centro del vetrino.

Girar el elemento del filtro en el sentido contrario a las agujas del reloj con el fin de sacarlo del cárter del filtro.

Verificar que las juntas del filtro esten libres de suciedades y daños. Limpiar o reparar si es necesario.

ADVERTENCIA : Si hay cualquier indicación de la formación de barnices o de lacas en el elemento del filtro de aceite esto señal de alarma indicando que el aceite lubricante y refrigerante del compresor contiene características indebidas y que es preciso cambiarla de inmediato. Vea Sección 3, Lubricación, en el manual del operador.

2. Limpie el área de contacto de la junta del filtro.

Instalar un filtro nuevo, girando el elemento en el sentido de las agujas del reloj, hasta que la junta haga contacto inicial. Apretarlo con un giro adicional de 1/2 a 3/4 vuelta.

Poner en marcha el motor y comprobar que no hay fugas antes de volver a poner la unidad en servicio.

ELEMENTO SEPARADOR ACEITE COMPRESOR

Normalmente el elemento separador no necesitará reemplazo periódico con tal que los filtros de aire y aceite tienen mantenimiento adecuado.

ACEITE DEL COMPRESOR

Cambios de aceite son necesarios cada 500 horas de trabajo o cada

لزيوت تبريد وتزليق الضاغط خصائص غير ملائمة. ويجب تغييره فوراً راجع القسم ٣، التزليق في كتيب المشغل.

٢- نظف منطقة ملامسة حشية مع التسرب.

٣- ركّب عنصر ترشيح حديد سرام المضرب بأغاه عقارب الساعة حتى تسمع الحشية بلامسة أولية. قم شده بتدوير 1/2 إلى 3/4 لفة اضافية

علامات التسرب قبل اعادة الوحدة إلى الخدمة.

٣- عنصر فصل زيت الضاغط

٢. عادة لن يحتاج عنصر الفصل إلى الاستبدال دوري. تبريطه التيم بصياغة مرتبحة اهر، والترب عن نعم صحيح

٤. زيت الضاغط

يجب القيام بتغيير الزيت بعد كل ٥٠٠ ساعة من التشغيل أو كل ستة شهور، أيهما يقع أولاً.

تنبيه : يجب ان لا يرتفع مستوى الزيت عن مركز المقياس البصري قم بالتزويد فقط اذا انخفض المستوى حتى أسفل المقياس البصري حينها يكون الضاغط متوقفا

٥ - الاطارات/ضغوط الاطارات

راجع القسم : معطيات عمدة

MAINTENANCE

ENTRETIEN

WARTUNG

MANUTENZIONE

MANTENIMIENTO

الصيانة

ENGINE FILTER/OIL FILTER/FUEL FILTER

All must be serviced in accordance with the instructions and as scheduled in the engine operation and maintenance manual.

PROTECTIVE SHUT-DOWN SYSTEM

Consists of:

A. Air discharge temperature switch. Oil pressure switch belt break switch.

Check switches every three months for correct operation.

Once a year, the temperature actuated switch should be tested by removing it from the unit and placing it in a bath of heated oil.

The oil pressure switch should operate at 1 bar, the compressor temperature switch should operate at 120°C.

BATTERY

Keep the battery terminals and cable clamps clean and lightly greased to prevent the build-up of corrosion. Keep correct electrolyte level within the cells.

The hold-down clamp should be kept tight enough to prevent the battery from moving.

CAUTION : Always disconnect the battery cables before performing any maintenance or service.

ATTENTION : L'huile ne doit jamais monter au-dessus du milieu du viseur. Faire l'appoint exclusivement si le niveau chute au bas du viseur, compresseur à l'arrêt.

FILTRES DU MOTEUR/ FILTRES A HUILE/ FILTRE A COMBUSTIBLE

Tous doivent être entretenus selon les instructions et comme prévu dans le manuel d'opération, du moteur et d'entretien.

SECURITES ENTRAIN-ANT L'ARRET DU GROUPE

Ce sont :

A. Contact de température de décharge d'air. Contact de pression d'huile, contact de rupture de courroie.

Vérifier tous les 3 mois le fonctionnement de ces sécurités.

Une fois par an, contrôler le thermocontact dans un bain d'huile chauffée après l'avoir déposé.

Le contact de pression d'huile devrait s'actionner à 1 bar, le contact de température du compresseur devrait s'actionner à 120°C.

BATTERIE

Pour empêcher la corrosion, les bornes et les têtes de câbles de la batterie doivent être à tout moment propres et graissées.

Die Wartung derselben ist lt. Anweisung und Angaben im Motorhandbuch und Wartungsbuch zu erfolgen.

SICHERHEITS ABSCHALTSYSTEM

Bestehend aus:

A. Luftaustritts-Temperaturwächter. Öldruckwächter. Riemenbruchwächter.

Funktion der Temperatur- und Druckwächter alle drei Monate kontrollieren.

Der Öldruck wächter muß 1 bar, der Kompressortemperaturwächter bei 120°C ansprechen.

BATTERIE

Batterie- und Kabelklemmen sauberhalten und zum Schutz gegen Korrosion leicht einfetten. Für den richtigen Elektrolytstand in den Batteriezellen sorgen. Die Halterung muß fest genug sitzen, um Verschieben der Batterie zu verhindern.

ACHTUNG : Vor allen Wartungs- oder Reparaturarbeiten die Batteriekabel abtrennen.

LUFTFILTERELEMENTE

Luftfilterelemente täglich kontrollieren und immer darauf achten, daß sie in Ordnung sind. Wenn der Kompressor und der Motor gegen Schmutz und Staub geschützt werden sollen,

Ingrassare ogni 12 mesi con grasso per cuscinetti corrispondente alle specifiche MIL-G-10924.

FILTRI MOTORE/ FILTRI DELL 'OLIO/ FILTRO CARBURANTE

Tutti questi filtri vanno esaminati e sostituiti secondo le istruzioni e gli intervalli di tempo elencati nel manuale di manutenzione e funzionamento del motore.

DISPOSITIVI D'ARRESTO DI SICUREZZA

Si distinguono in :

A. Termosato per scarico aria. Pressostato olio. Interruttore di rottura cinghia.

Controllare i dispositivi di sicurezza almeno ogni 3 mesi.

L'interruttore per la temperatura dell'olio dev' essere in grado d'entrare in funzione alla pressione di 1 bar.

La pressione dell'olio dev'essere di 1 bar; il termostato del compressore deve entrare in funzione a 120°C.

BATTERIA

Mantenere i contatti e i morsetti puliti e leggermente ingrassati per evitare corrosione. Mantenere il corretto livello dell'elettrolite.

seis meses según lo que ocurra primero.

ADVERTENCIA : Es imprescindible que el nivel del aceite nunca se encuentre más arriba del centro del indicador. Añadir aceite sólo cuando el nivel se encuentre en el fondo del indicador cuando el compresor esta parado.

FILTROS DEL MOTOR/ FILTRO DEL ACEITE/ FILTRO DEL COMBUSTIBLE

Todos los filtros deben tener servicios de revisión conforme a las instrucciones y según lo programado en el manual de operación y mantenimiento del motor.

SISTEMA DE PARADA PROTECTIVA

Consiste en :

A. Interruptor de temperatura de descarga de aire.

Para asegurarse que los interruptores estén funcionando bien controlélos cada tres meses.

Una vez al año se debe controlar el funcionamiento del interruptor/temperatura. Sáquelo de la unidad y póngalo en un baño de aceite caliente.

El interruptor de presión de aceite deberá funcionar a 1 bar, el interruptor de temperatura del compresor deberá funcionar a 120°C.

٦ ترووش التشغيل محامل المجلات

يجب حشوها كل ١٢ شهر مسجود. شحم محامل المحلات (التي صدر المواصفات مل - حى - ١٠٩٢٤).

٧ مرشح المحرك/مرشح الزيت/مرشح الوقود

يجب اجراء صيانة هذه المرشحات وبتد للإرشادات . وكم هو محظوظ في كسب صيانة وتنشغيل المحرك

٨ - نظام الايقاف الوقائي

يتألف من .

أ) مفتاح حرارة تفريغ الهواء . مفتاح ضغط الزيت . مفتاح قطع السير .

اكتشف على المفاتيح كل ٣-٤ شهر للتأكد من انها تعمل على حوصح

يجب تقيمه بنحص الفتح لنشط حرارياً مرة في السنة . برعد من لوحده ووضعه في معطف من كسب المسخن

يجب ان يعمل مفتاح ضغط الزيت بقدر ١ بار ، ومفتاح حرارة الكباس عند ١٢٠ درجة مئوية .

٩ - البطارية

احفظ اضراف البطارية ومشدك الكلات نظيفة ومشحمة قليلا مع تجمع الصدأ . احفظ بالالكترونييت عند المستوى الصحيح داخل الخلال . يجب الاحتفاظ بفاسمطات التثبيت

AIR FILTER ELEMENTS

The air filter elements should be inspected daily. The restriction indicator will show green to indicate a serviceable filter. When indicator shows red the element must be changed.

When changing elements, clean inside canisters to maintain perfect sealing.

Inspect all hoses and clamps on "Clean Air" side. Any defects should be corrected immediately as neglect in this area will result in early engine or air end failure.

In the event that a filter element must be reused immediately, maintenance of the element should be performed as follows:

Direct compressed air through the element in the direction opposite to the normal air flow through the element. Move the nozzle up and down while rotating the element. Be sure to keep the nozzle at least one inch (25.4 mm) from the pleated paper.

CAUTION : To prevent damage to the filter element, never exceed a maximum air pressure

of 100 psig (6.9 Bar). Compressed air cleaning is recommended whenever an element must be reused immediately.

Rétablir systématiquement le niveau d'électrolyte de chaque élément. Le serrage des ferrures de retenue doit suffire à immobiliser la batterie.

ATTENTION : Débranchement obligatoire des câbles de batterie avant toute intervention d'entretien.

FILTRES A AIR (Elements)

Les éléments du filtre à air font l'objet d'un contrôle quotidien. L'indicateur de colmatage restera vert tant que le filtre est bon à l'usage. Quand l'indicateur deviendra rouge l'élément devra être changé.

Quand on change les éléments, nettoyer l'intérieur des cartouches afin d'obtenir un joint parfait.

Inspecter toutes les durits et les brides du côté "air propre". Toutes anomalies devraient être immédiatement rectifiées comme toute négligence dans cette partie entraînerait une défaillance prématurée du moteur ou une défaillance du terminal d'air.

S'assurer que toutes les brides et joints sont bien serrés et qu'il n'y a pas de fuite dans le conduit. Dans le cas où un élément de filtre devrait être réutilisé immédiatement, son entretien devrait être exécuté de la façon suivante :

müssen die Luftfilterelemente regelmäßig erneuert/gewartet werden.

Bei Modellen mit Verschmutzungsanzeiger steht die Anzeige normal im grünen Feld und zeigt die Betriebsbereitschaft des Filters an. Wenn die Anzeige im roten Feld steht und der Kompressor unter Vollast arbeitet, das Filterelement wie folgt reinigen oder wechseln:

Wenn ein Filterelement sofort wiederverwendet werden muß, wie folgt vorgehen:

Element gegen die normale Strömungsrichtung mit Luft durchblasen. Düse auf- und abwärtsbewegen, während das Element gedreht wird. Düse nicht näher als 25,4 mm an das Element heranbringen.

ACHTUNG : Damit das Filterelement nicht beschädigt wird, mit höchstens 6,9 Bar arbeiten. Diese Art der Reinigung wird dann empfohlen, wenn das Element sofort wiederverwendet werden soll. Gewaschene Elemente vor dem Wiedereinbau gründlich trocknen.

ANMERKUNG : Es wird sofortiger Einbau eines neuen Elements empfohlen, damit der Kompressor möglichst bald wieder in Betrieb gehen kann. In der Zwischenzeit das alte Element reinigen, trocknen und für später aufbewahren.

Le regette di fissaggio devono essere sufficientemente strette per evitare spostamenti della batteria.

ATTENZIONE : Staccare sempre i cavi prima di procedere a qualsiasi manutenzione o riparazione.

FILTRI ARIA

Fli elementi filtranti devono essere controllati giornalmente.

L'indicatore d'ingorgo indica un filtro in buone condizioni tramite il color verde. Se il medesimo indicatore presenta il color rosso vuol dire che l'elemento dev'essere sostituito.

Quando si scambiano gli elementi, è necessario pulire l'interno della scatola filtro per continuare ad avere una tenuta perfetta.

Tutti i tubi flessibili e fascette stringitubo dalla parte "aria pulita" vanno esaminate attentamente rettificando subito un qualsiasi difetto. Se non si segue quest'avvertenza si corre il rischio d'avere dei guasti prematuri sul motore o nel sistema ad aria compressa.

Se è possibile riutilizzare lo stesso elemento filtrante procedere come segue: soffiare il filtro con aria compressa dirigendo il getto in senso opposto al normale senso di aspirazione con movi-

BATERIA

Mantenga los terminales y las pinzas de los cables limpios y ligeramente cubiertos de gras para así prevenir la formación de corrosión. Mantenga el nivel correcto electrolito en los elementos. Las grampas deben estar bien apretados para evitar el movimiento de la batería.

ADVERTENCIA : Siempre hay que desconectar los cables de la batería antes de hacer cualquier trabajo de servicio o mantenimiento.

ELEMENTOS DEL FILTRO DE AIRE

Se debe examinar los elementos del filtro de aire todos los días.

Si la señal del indicador de restricción es verde el filtro es servible. Cuando la señal es roja se debe cambiar el elemento, mento rotatorio, avendo cura di lasciare almeno un pollice (25,4 mm) fra l'ugello e la carta del filtro.

ATTENZIONE : Per evitare danni ai filtri non superare nella pressione di mandata di 100 psi (7,03 kg/cm²). La pulizia del filtro con aria compressa è consigliabile solo quando deve essere immediatamente rimesso in servizio. Un elemento lavato deve essere lasciato asciugare opportunamente prima di essere riutilizzato.

مربوطة بالحكاك لكي تمنع التصارية من أن تتحرك .

تنبيه : افصل كبلات البطارية دائما قبل القيام بأي أعمال صيانة أو خدمة

١. عناصر مرشحات الهواء يجب فحص عناصر مرشحات الهواء يوميا . وعندما يظهر مؤشر التحديد لون اخضر فهذا يدل على ان المرشح صالح للخدمة . ولكن عندما يظهر المؤشر لوان احمر فينبغي تغيير العنصر عند تغيير العنصر . نظف العنصر الداخلي للحصول على سد محكم تماما .

تفقد كل الحراطين والشباك الموجودة على ناحية هواء نقي . يجب اصلاح اي خلل على الفور حيث ان اي اهمال في هذه المنطقة سيمنع عن عمل سكر للمحرك او لفتحة التهوية

وفي حالة اعادة الاستعمال الصورية لعنصر الترشيح . يجب صيانة العنصر كالتالي :

وجه هواء مضغوطة عبر العنصر باتجاه معاكس لدفق الهواء العادي . حرك

الصنوبر إلى الأعلى والأسفل بين تحريك العنصر بشكل دائري . تأكد من المحافظة على الصنوبر على مسافة بوصة واحدة (٢٥.٤ مم) عن الأجزاء من الورقة ذات الطبقات .

تنبيه : لمنع تلف عنصر الترشيح . لا تتجاوز مطلقا ضغط الهواء الأقصى البالغ ١٠٠ باوند في البوصة المربعة (٦.٨٩ بار) . وينصح بالتنظيف

COOLING FAN DRIVE

Periodically check that the fan mounting bolt in the fan hub has not loosened. If, for any reason it becomes necessary to remove the fan or to retighten the fan mounting bolt, apply a good grade of commercially available thread-locking compound to the bolt threads and torque the bolt to 18 lbs. ft. (24Nm). Fan belt should be checked regularly for wear.

COMPRESSOR OIL COOLER

When grease, oil and dirt accumulate on the exterior surfaces of the oil cooler, its efficiency is impaired. Each month it is recommended that the oil cooler be cleaned by directing compressed air carrying, if possible, a non-flammable safety solvent through the core of the oil cooler. This should remove the accumulation of grease, oil and dirt from the exterior of the oil cooler core so that the entire cooling area can transmit the heat of the lubricating and cooling oil to the air stream.

HOSES

Every 500 hours of operation it is necessary to inspect all of the intake lines to and from the air cleaners, and all of the flexible hoses used for air lines, oil lines and fuel lines.

Diriger l'air comprimé à travers l'élément dans la direction opposée à celle que suit normalement le circuit d'air à travers l'élément. Bouger la tuyère de haut en bas, tout en faisant tourner l'élément. Tenir la tuyère à environ 25,4 mm.

ATTENTION : Afin d'éviter d'endommager l'élément, la pression d'air ne doit jamais excéder 6,9 bars (100 psig).

Le nettoyage à l'air comprimé est recommandé dans tous les cas où un élément doit être réutilisé immédiatement. Un élément lavé doit être séché soigneusement avant son emploi.

COMMANDE DU VENTILATEUR DE REFROIDISSEMENT

Vérifier périodiquement que le boulon de montage du ventilateur dans le moyeu du ventilateur ne s'est pas desserré. Si, pour quelque raison que ce soit, il s'avère nécessaire d'ôter le ventilateur ou de resserrer le boulon de montage du ventilateur, enduire d'un produit de verrouillage de pas de bonne qualité, les filets du boulon et appliquer un couple de torsion de 18 livres pied (24Nm). La courroie du ventilateur devrait être inspectée régulièrement afin de contrôler son usure.

Verschmutzungsanzeiger, falls vorhanden, wieder auf Grün einstellen. Zu diesem Zweck auf den Anzeiger oder Auslöser drücken.

VENTILATORANTRIEB

Regelmäßig nachprüfen, ob sich die Ventilator befestigungsschraube in der Nabe gelockert hat. Wenn aus irgendeinem Grund der Ausbau des Ventilators oder das Nachstellen der Befestigungsschraube erforderlich wird, Gewinde mit einem guten handelsüblichen Gewindearretiermittel behandeln und die Schraube auf 18 lbs ft (24 Nm) anziehen. Ventilatorriemen regelmäßig auf Verschleiß untersuchen.

KOMPRESSOROL-KÜHLER

Ansammlungen von Fett, Öl oder Schmutz an den Außenflächen des Ölkühlers beeinträchtigen seine Leistung. Jeden Monat mit Druckluft und, wenn möglich, einem nicht-feuergefährlichen Lösungsmittel durchblasen.

Dadurch werden Fett-, Öl- und Schmutzansammlungen von der Außenseite des Öhkühlers ent-

fernt, so daß die gesamte Kühlfläche zur Übertragung der Wärme des Schmier- und Kühllöls auf den Luftstrom verfügbar ist.

Se il motocompressore deve essere subito rimesso in servizio, si raccomanda di usare un filtro nuovo. Si può così soffiare e lavare il vecchio immagazzinandolo per essere usato di nuovo come ricambio.

Se esiste, ripristinare anche l'indicatore di efficienza premendo sul fondo finché riappare il verde.

VENTOLA DI RAFFREDDAMENTO

E necessario controllare periodicamente che il bullone di montaggio della ventola non si sia svitato. Se per qualsiasi motivo bisogna smontare la ventola oppure stringere di nuovo l'apposito bullone di montaggio, si consiglia d'applicare sul filetto del bullone una coppia di 24 Nm. La cinghia della ventola di raffreddamento dev'essere esaminata ad intervalli regolari per rilevarne l'eventuale usura.

RADIATORE OLIO COMPRESSORE

Se sulle superfici radianti esterne del radiatore si accumula grasso, olio o polvere, la sua efficacia diminuisca. Ogni mese, quindi, la superficie radiante deve essere pulita con aria compressa mescolata se possibile, ad un solvente non infiammabile,

Al momento de cambiar el elemento limpie el interior del filtro para así conservar un sello perfecto.

Revise todas las mangueras y grampas en el lado del "aire limpio". Corrija cualquier defecto de inmediato: en ésta área el descuido resultará en una avería prematura del motor o del compresor.

En caso de que un elemento del filtro tuviera que volver a usarse de inmediato, el mantenimiento del elemento será como sigue:

Pase aire comprimido por el elemento en el sentido contrario al del flujo normal. Mover la boquilla de arriba a abajo, haciendo girar el elemento al mismo tiempo. Asegúrese que la boquilla no llegue a menos de una pulgada (25.4 mm) del papel plégado.

ADVERTENCIA: Para evitar daños al elemento del filtro, nunca llegue a una presión más alta de 100 psi (6.9 Bar). Se recomienda la limpieza con aire comprimido cuando es necesario el reuso inmediato de un elemento. lavado tiene que estar completamente seco antes del re-uso.

NOTA: Se recomienda encarecidamente que un elemento nuevo sea empleado tan pronto sea posible para asegurar el funcionamiento continuo de la unidad. De esta manera el

بواسطة الهواء المضغوط كلها توجب إعادة استخدام العنصر فوراً ويجب تخفيف العنصر الذي جرى تنظيفه جيداً قبل إعادة استخدامه

١١ مقود مروحة التبريد

اكتشف على فترات منتظمة للتحقق من ان مسمار حامل المروحة الموجود في قبة المروحة لم يرتخي. وإذا اقتضى الأمر لأي سبب كان القيام بنزع المروحة أو احكام ربط مسمار حامل المروحة، ضع بعضاً من احد المركبات الكيماوية عالية الجودة المتوفرة تجارياً الخاصة باحكام المستنات على اسنان المسمار واحكمه عزم لي المسمار بقدر ١٨ باوند/قدم (٢٤ ان ام). يجب الكشف دورياً على سير المروحة بحثاً عن حدوث أي بلى.

مبرد زيت الضاغط

عندما يتجمع الشحمة والزيوت والأوساخ على السطح الخارجية لمبرد الزيت، تضعف فعالية المبرد ويوصى بتفتيت مبرد الزيت بشهري توجيه هواء مضغوط بجمل، إذا أمكن، محملاً مبريد عبر قابل للاشتعال عبر حواف مبرد الزيت فهذا من شأنه إزالة الشحمة والزيوت والأوساخ المجمعة، من حواف حواف مبرد الزيت، فتصبح مصفوفة التبريد بكاملها قادرة على نقل حرارة زيت التبريد والتزييل إلى مجرى الهواء

المطراطم

من الضروري، كل ٥٠٠ ساعة تشغيل، تفقد جميع حصوص الشحمة

All components of the engine cooling air intake system should be checked periodically to keep the engine at peak efficiency.

FUEL TANK

The fuel tank should be filled daily or every eight hours. To prevent condensation in the fuel tank it is advisable to top up after compressor is shutdown or at the end of each working day. Every six months the drain plug should be removed from the tank draining any sediment or accumulated condensate.

REFRIGERANT D'HUILE DU COMPRESSEUR

Lorsque les corps gras et polluants colmatent les surfaces externes du réfrigérant d'huile, le rendement de ce dernier est réduit. Il est recommandé de procéder tous les mois au nettoyage du réfrigérant d'huile, pour cela on utilise un jet d'air comprimé véhiculant, si possible, un solvant de sécurité inflammable, par le radiateur du réfrigérant d'huile. De cette manière, on nettoie les corps gras et polluants de l'extérieur du radiateur de sorte que l'entière surface d'échange soit en mesure de dissiper au flux l'air la chaleur véhiculée par l'huile de graissage-refroidissement.

FLEXIBLES

Toutes les 500 h de fonctionnement il est nécessaire de contrôler chaque conduit d'arrivée et de sortie d'air des filtres, et tous les raccords souples d'air, d'huile et de gazole.

Tous les composants du dispositif d'admission d'air de refroidissement du moteur doivent faire l'objet d'un contrôle périodique pour permettre au moteur de fonctionner à rendement maximum.

RESERVOIR DE GAZOLE

Le plein se fait tous les jours ou toutes les 8 h. Pour éviter toute présence d'eaux de condensation

Im Fall von die Kühlleistung beeinträchtigenden Schlamm- oder Lackansammlungen im Ölkühler tritt die Luft mit hoher Temperatur aus, wodurch der Kompressor automatisch abgestellt wird. Zur Behebung dieses Fehlers muß der Ölkühler ausgebaut und mit einem vom Hersteller empfohlenen Mittel gereinigt werden. Nur gute, zuverlässige Reinigungsmittel verwenden, da Konzentration und chemische Zusammensetzung oft sehr verschieden sind. Nach der Reinigung muß der Ölkühler vor dem Wiedereinbau durchgespült werden.

SCHLÄUCHE

Alle 500 Betriebsstunden müssen alle Luftfilterleitungen und alle in den Luft-, Öl- und Kraftstoffleitungen zum Einsatz kommenden Schläuche überprüft werden.

Da Kompressor und Motor elastisch gelagert, die Luftfilter jedoch starr befestigt sind, sind flexible Verbindungen eine unerläßliche Voraussetzung.

Zum Schutz gegen Luftaustritt müssen alle Gummiverbindungen und die Schraubchellen der Schläuche absolut fest sitzen. Regelmäßige Untersuchung dieser Verbindungen auf Verschleiß ist daher unerläßlich.

spruzati attraverso le alette di raffreddamento. Rimuovendo, così, il grasso, l'olio la polvere, l'area della superficie radiante aumenta, aumentando contemporaneamente la capacità di raffreddamento.

TUBAZIONI

Ogni 500 ore di funzionamento è necessario controllare le tubazioni aria che arrivano e partono dai filtri, le tubazioni flessibili dell'aria, dell'olio e della nafta.

Tutti i componenti del sistema di filtraggio e di raffreddamento devono essere controllati periodicamente per mantenere il motore in perfetta efficienza wenn sich die regelmäßige Wartung der Luftfilter auch lohnen soll. Das Eindringen staubiger Luft in die Brennkammer des Motors oder in den Kompressor führt zu unvermeidlichem frühzeitigem Motor- und Kompressor-Verschleiß.

Alle Kühlluftansaugkanäle regelmäßig kontrollieren, um die Spitzenleistung des Motors sicherzustellen.

KRAFTSTOFFTANK

Jeden tag oder alle acht Stunden auftanken. Um Kondensation im Tank zu vermeiden, empfiehlt sich das Auffüllen

elemento primero se puede lavar u guardar como reemplazo en el futuro.

Si existe, vuelva a poner el indicador de limpieza en la posición verde. Para hacer esto apriete la parte superior del indicador.

MOTOR DEL VENTILADOR

Verificar periodicamente que el perno de fijación del cubo del ventilador no se haya soltado. Si, por cualquiera razón sea necesario sacar el ventilador o reafetar el perno de fijación, aplicar una grasa de calidad comercial para sellado de roscas a los pasos de la rosca y apretar el perno a un par torsor de 18 libras/pie (24Nm). Se debe examinar la correa del ventilador con regularidad para ver si muestra señas de deterioro.

REFRIGERADOR DEL ACEITE DEL COMPRESOR

La eficacia del refrigerador de aceite baja cuando grasa, aceite y suciedad se acumulan en la superficie exterior. Se recomienda que cada mes el refrigerador sea limpiado por aire comprimido que lleva, si es posible, un solvente ininflamable por el centro del refrigerador.

MANGUERAS

Cada 500 horas de trabajo es

من منظفات الهواء وإليها. وحجم الحراطيم المرنة المستعملة لأنيب الهواء، والزيت والوقود.

وينبغي تفقد كافة أجزاء نظام ادخال هواء تبريد المحرك دورياً للمحافظة عن أداء المحرك في أعلى مستوياته.

خزان الوقود

يجب ملء خزان الوقود يومياً أو كل ثماني ساعات. ولتجنب التكتيف في خزان الوقود، ينصح بتعبئته حتى القمة بعد إيقاف عمل المضاطط، أو في نهاية كل يوم عمل. ويجب سرعة سدادة التصريف من خزان الوقود كل ستة أشهر، لتصريف أية مادة مترسبة. و نابع تكتيف متجمع

dans le réservoir de gazole, il est conseillé de faire le plein aussitôt après l'arrêt du compresseur ou à la fin de chaque journée de travail. Tous les 6 mois, déposer le bouchon de vidange du réservoir en vue d'évacuer les sédiments et eaux de condensation.

nach Abstellen des Kompressors oder am Ende des Arbeitstages. Alles sechs Monate die Ablassschraube abnehmen und Ablagerungen oder Kondensatsammlungen ablaufen lassen.

ACHTUNG : Der Kraftstofftank sollte nie ganz leer gefahren werden, da sonst Einspritzpumpe, Leitungen und Filter entlüftet werden müssen.

Entlüftungsanweisungen nach Angabe des Motorherstellers der Motorbetriebsanleitung entnehmen.

Nach Wartungsarbeiten, in welchen die Kraftstoffleitung zerlegt wird, muß die Anlage ebenfalls vor Anlassen des Motors entlüftet werden.

SERBATOIO NAFTA

Il serbatoio deve essere riempito tutti i giorni o ogni 8 ore. Per evitare fenomeni di condensa è preferibile procedere al rifornimento a freddo o alla fine della giornata lavorativa. Ogni 6 mesi, svitare il tappo di spurgo per il drenaggio di sedimenti o di condensa che potrebbe essersi accumulata.

ATTENZIONE : Il serbatoio non deve rimanere vuoto, altrimenti, si dovrà procedere allo spurgo dell'aria aspirata. Le istruzioni per eseguire questa operazione sono spiegate dettagliatamente nel manuale di uso e manutenzione del motore fornito con la macchina. Bisogna ricordarsi di spurgare il circuito anche se si sostituiscono le tubazioni della nafta o dopo il drenaggio del serbatoio.

necesario examinar todos los tubos de admisión que entran a y salen de los limpiadores de aire, y también todas las mangueras flexibles usadas para aire, aceite y combustible.

El diseño de estas unidades requiere que el motor y el compresor sean montados elásticamente, en combinación con filtros de aire rígidos, y conexiones flexibles entre las partes son absolutamente imprescindibles.

Es también necesario que no haiga escape de aire alguno y para este fin asegúrese que todas las juntas de caucho y las grampas tipo tornillo de las mangueras están firmemente apretadas. Una inspección regular de estas conexiones es necesario para evitar desgastes o roturas además de un mantenimiento continuo de los filtros de aire. La introducción de aire cargado de polvo o una mala filtración en la entrada pueden originar sin duda alguna el desgaste prematuro del motor y del compresor.

Todos los componentes del sistema de entrada de aire de refrigeración del motor deberán ser verificados periódicamente con el fin de mantener en el motor su máximo rendimiento.

TANQUE DE COMBUSTIBLE

Se debe llenar el tanque de combustible todos los días o cada ocho horas. Para evitar que

se formen condensaciones esto se debe hacer despues de la parada del compresor o al final de la jornada de trabajo. Habrá que quitar, cada seis meses, el tapón de drenaje del tanque para limpiarlo de todo sedimento y de los sedimentos o condensaciones acumulados.

ADVERTENCIA : Se debe tener un cuidado absoluto con el objeto de evitar que el tanque de combustible se seque. Pero en caso contrario será necesario purgar el aire de la bomba de inyección, el filtro del combustible y las tuberías de inyección. Instrucciones para purgar el aire se encuentran en el Manual de Instrucción del Motor. También, cualquier mantenimiento que necesita la desconexión de tuberías de combustible o drenaje de tanques requiere la purga del aire del sistema antes de poner en marcha el motor.

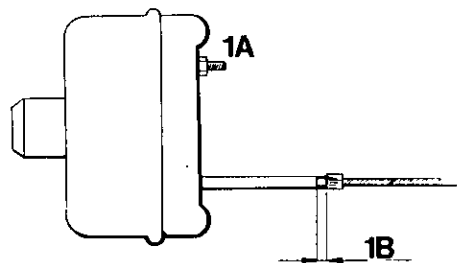

1

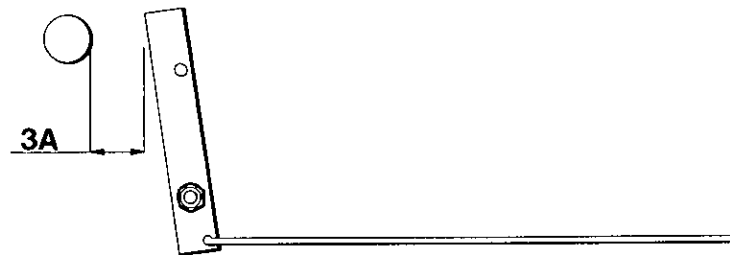

3

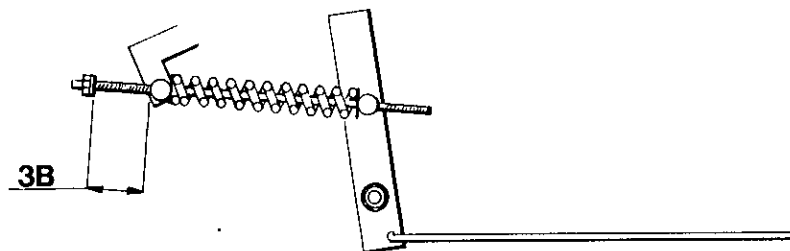

2



4

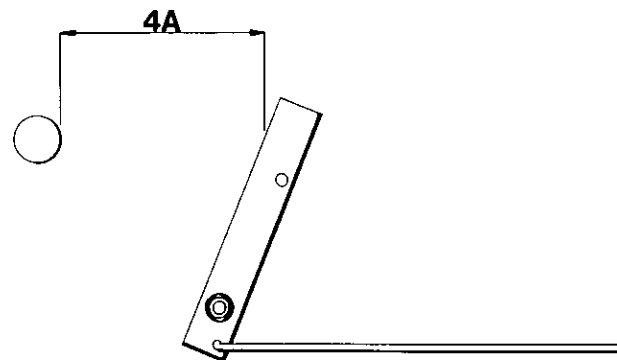

MAINTENANCE

ENTRETIEN

WARTUNG

MANUTENZIONE

MANTENIMIENTO

الصيانة

1a Tighten nut until solid. Release till adjusted (Approx. 2-3 turns).

1b Cable movement should be 3-5 mm.

2a 25 mm movement.

2b Adjust cables to give approximately 25 mm.

3a With handbrake on first notch distance should be approximately 65 mm.

3b With handbrake on first notch, the spring store should compress to 40 mm to 50 mm

4a When unit gets a server push backwards while parked. Brakes adopt their reverse mode and spring store extends to retain parked condition. Handbrake will then feel less tensioned but unit will stay parked.

1a Serrer l'écrou très fortement' Relâcher jusqu'à l'ajustment (Approx 2 - 3 hours).

1b Le mouvement du cable devrait être de 3 - 5 mm.

2a 25 mm de mouvement.

2b Ajuster les cables pour donner environ 25 mm.

Avec le frein sur le premier cran, la distance devrait être de 65 mm.

3b Avec le frein sur le premier cran, la chambre de ressort devrait se comprimer jusqu'à 40 ou 50 mm.

4a Quand l'ensemble subit une forte poussée arriere à l'arrêt Les freins adoptent leur mode arrière et la chambre du ressort s'étend pour garder sa position à l'arrêt' Le frein à main donnera l'impression d'être moins tendu - mais l'ensemble restera stable.

1a Mutter fest anziehen bis zur Einstellung lösen. (ca 2-3 Umdrehungen).

1b. Die Bewegungsfreiheit des Kabels sollte 3-5 mm betragen.

2a 25mm Bewegungsfreit.

2b Kabel auf ca 25 mm spielraum einstellen.

3a Bei bis zur ersten Einrastung angezogener Handbremse sollte die Einferrnung ca. 65 mm betragen.

3b Bei bis zur ersten Einrastung angezogener Handbremse sollte sich die federung auf 40mm bis 50mm zusammendrücken lassen.

4a Wenn die Anlage in geparkter Position einen starken stoß nach rückwärts erhält : Die Bremsen gehen in Rückwärtsstellung. und die federung dehnt sich, um die geparkte Position beizubehalten. Die handbremse steht dann fühlungsmässig unter geringerer Spannung - doch die Anlage verbleibt in geparkter Position.

1a Stringere il dado fino al massimo. Sbloccarlo fino alla messa a punto (corrispondente circa 2 o 3 giri).

1b La libertà do movimento del cavo dev' essere fra 3 e 5 millimetri.

2a Spostamento di 25 mm.

2b Regolare i cavi in modo da arrivare a circa 24 mm.

3a Con il freno a mano impostato sulla prima tacca, la distanza dev' essere circa 65 mm.

3b Con il freno a mano impostato sulla prima tacca, la molla deve comprimersi fra circa i 40 e 50 mm.

4a Se tutto il complesso subisce un'enorme spinta all'indietro mentre si trova parcheggiato : I freni s'impostano in senso inverso e la molla si estende in modo da mantenere la posizione di parcheggio Il freno a mano darà la sensazione di essere sotto poca tensione - ma tutto il complesso continuerà a rimanere parcheggiato.

1a Apriete la tuerca a tope. Afljese hasta que quede ajustada (Aproximadamente 2-3 vueltas).

1b W1 movimiento del cable debera ser de 3-5mm.

2a 25mm de movimiento.

2b Ajustense los cables de manera que den aproximadamente 24mm.

3a Con el freno de mano en el primer diente, la distancia debera ser de 65mm aproximadamente.

3b Con el freno de mano en el primer diente, el resorte debera comprimirse entre 40 y 50 mm.

4a Si la unidad es empujada hacia atrás mientras se hella aparcada: Los frenos adoptan el modo inverso y el resorte se extiende y retiene su condición de aparcamiento. El freno de mano se sentirá entonces con menos tensión - pero la unidad continuará aparcada.

1a اترك الصمولة إلى أن تصبح ثابتة. سبب حتى الضبط (حوالي 2 - 3 لفات)

1b مجال حركة الكبل يجب أن يكون 3 - 5 مم

2a حركة بقدر 25 مم

2b اضبط الكبلات لتوفر 25 مم تقريبا

3a يجب أن تكون المسافة 65 مم تقريبا عندما تكون فرملة اليد في النقرة الأولى

3b يجب أن تضغط مقدار النافس إلى 40 مم إلى 50 مم عندما تكون فرملة اليد في النقرة الأولى

4a عندما تتلقى الوحدة دفعة شديدة نحو الخلف وهي متوقفة : تتخذ الفرامل أسلوبها العاكس ويمتد مقدار النافس ليسبق وضع التوقف تصبح فرملة اليد حينئذ أقل توترا - ولكن الوحدة تبقى متوقفة

SPEED AND PRESSURE
REGULATOR ADJUSTING
INSTRUCTIONS

REGLAGE DU REGULATEUR
DE VITESSE ET DE PRESSION

DRUCK- UND DREHZAHL-
REGLER

ISTRUZIONI PER LA
TARATURE E DEL
REGOLATORE DE PRESSIONE
E DI VELOCITA'

REGULACION DEL
REGULADOR DE PRESSION Y
DE VELOCIDAD

تعليمات تعديل منظم
الضغط والسرعة

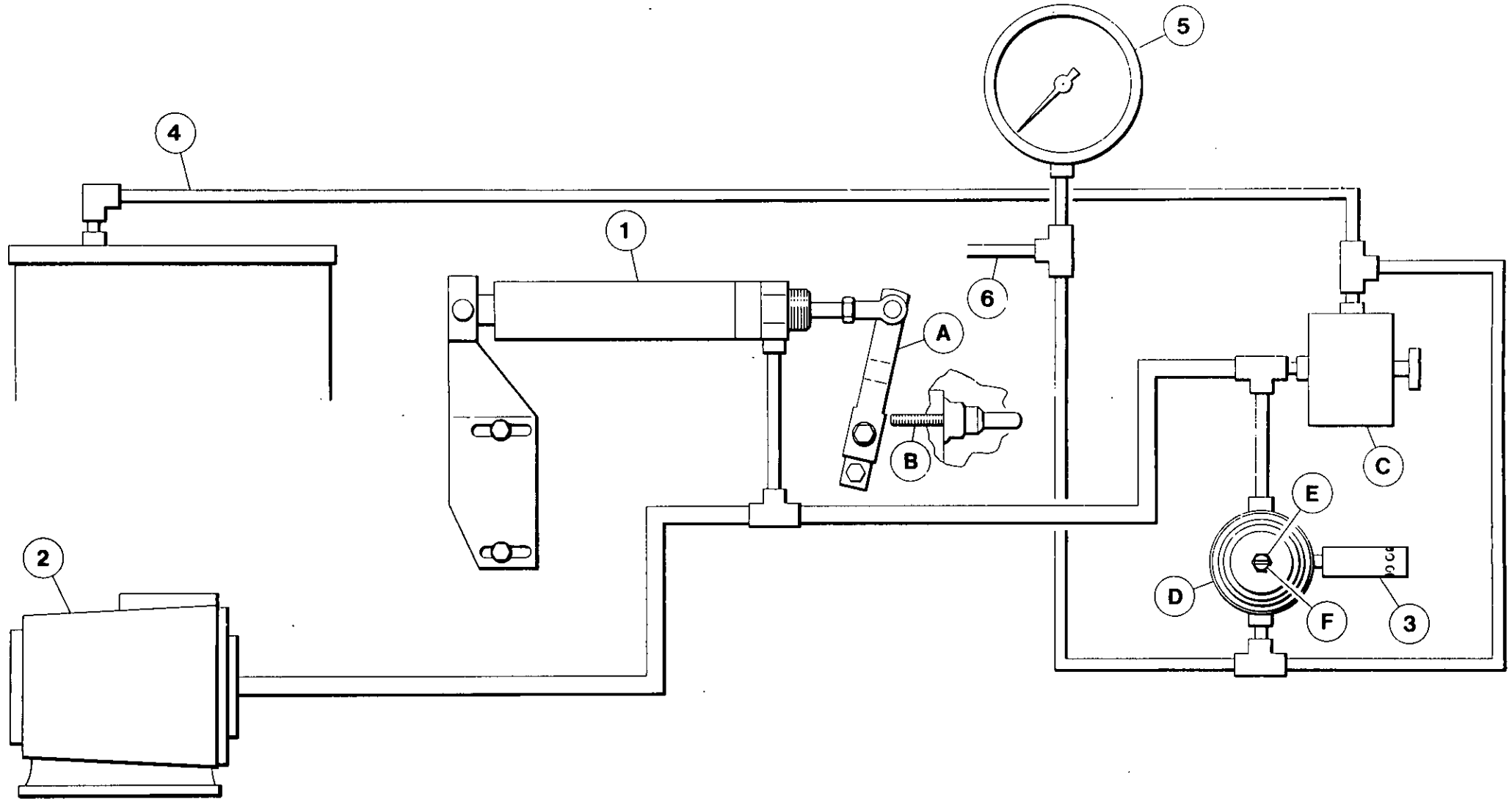

5.0

INGERSOLL-RAND

**SPEED AND PRESSURE
REGULATOR ADJUSTING
INSTRUCTIONS
(P85/P100/P140)**

**REGLAGE DU REGULATEUR
DE VITESSE ET DE PRESSION**

**DRUCK- UND DREHZAHL-
REGLER**

**ISTRUZIONI PER LA
TARATURA E DEL
REGOLATORE DI PRESSIONE
E DI VELOCITA'**

**REGULACION DEL
REGULADOR DE PRESION Y
DE VELOCIDAD**

**تعليمات تعديل منظم
الضغط والسرعة**

Normally regulation requires no adjusting, but if proper adjustment is lost, proceed as follows:

Normalement la régulation ne demande aucun réglage mais si ceala est nécessaire, procéder comme suit.

Einstellung : Normalerweise ist der Regler wartungsfrei. Falls jedoch eine Nachstellung erforderlich wird, wie folgt vorgehen:

Normalmente il regolatore non richiede interventi. Se la taratura originale risultasse alterata procedere come segue :

Normalmente la regulación no necesita ajustes, pero si esto fuera necesario proceda según se indica a continuación .

لا يتطلب تنظيم الضغط عادةً أي تعديل، إلا أنه، في حال فقدان التعديل الصحيح، اتبع الإجراءات التالية :

Before Starting Engine

Avant de Démarrer

Vor dem Anlassen des Motors

Prima di mettere in moto

ANTES DE ARRANCAR EL MOTOR

قبل البدء بتشغيل المحرك

1. Resting against full speed stop 'B'.
2. Loosen locknut E and turn screw F anti-clockwise until no tension is felt on screw. Now turn screw one full turn clockwise.

- 1 Examiner le levier 'B' du régulateur moteur pour voir s'il est en appui contre la butée de pleine vitesse 'E'.

- 1 Nachprüfen, ob Reglergestänge 'B' fest am Anschlag 'E' anliegt.

1. Controllare che la leva 'B' del tirante comando motore appoggi contro il fondocorsa 'E' del regolatore.

1. Verificar que la palanca 'B' está apoyada contra el soporte 'E' de plena velocidad.

- 1 - افحص ذراع الصمام الخنق 'O' على حاكم سرعة المحرك. لتأكد من ارتكازها على مصد توقيت السرعة كلياً

After Starting Engine

2. Desserrer le contre-écrou E et tourner la vis F dans le sens contraire des aiguilles d'une montre jusqu'à ce qu'aucune tension ne se fasse sentir sur. Alors tourner la vis d'un tour complet dans le sens des aiguilles d'une montre.

2. Deckel am Reglerventil 5 abnehmen und Einstellschraube F freilegen. Gegenmutter E lockern und Schraube B nach links drehen, bis keine Spannung mehr fühlbar ist. Daraufhin Schraube um eine Drehung nach rechts drehen.

- 2 di fermo E e quindi girare la vite F in senso antiorario fino a che non si percepisce alcuna tensione sulla vite stessa. A questo punto si fa fare un giro completo in senso orario alla vite di regolazione.

- B. Aflojar la contratuerca E y girar el tornillo F en sentido contrario a las agujas del reloj hasta que no se seguida atornillar el tornillo una vuelta completa en el sentido de las agujas del reloj.

صمولة الاحكام «ج» وأدر البرغي «ب» في عكس اتجاه عقارب الساعة الى ان يتلاشى كل التوتر من البرغي. والآن أدر البرغي لفة واحدة كاملة في اتجاه عقارب الساعة.

3. Allow unit to warm up then press start-run valve C.

- 3 Laisser chauffer le groupe puis appuyer sur la valve de démarrage-marche normale 'C'.

3. Kompressor warmlaufen lassen und "Start-Betrieb" Ventil 'C' betätigen.

Con Macchina in moto

3. Farla riscaldare e premere il pulsante della valvola di due vie 'C'.

DESPUES DE ARRANCAR EL MOTOR

بعد البدء بتشغيل المحرك

4. Open and adjust service valve on outside of machine to maintain 100 psi (6.9 bar) on discharge pressure gauge.

4. Ouvrir et régler la valve de refoulement située à l'extérieur du groupe de sorte que le manomètre de refoulement indique 100 psi (6,9 bars).

4. Luftaustrittsventile außen an der Maschine öffnen und auf einen Manometerwert von 100 psi (6,9 Bar) einstellen.

4. Aprire parzialmente i rubinetti di servizio per stabilizzare la pressione di mandata su 100 psi (6,9 bar).

3. Permitir que la unidad se caliente, después pulsar el botón de la válvula de dos vías '1'.

- 3 - دغ الوحدة تحمي. ثم اصغف على صمام بدء التشغيل والتدوير «1».

5. Ensuring that pressure is maintained at 100 psi (6.9 bar) adjust regulator screw E until throttle arm A just lifts off stop B. Retighten locknut D.

5. En s'assurant que la pression demeure à 100 psi (6,9 bars), agir sur la vis de réglage E jusqu'à ce que la manette des gaz A se soulève tout juste de la butée B. Resserrer le contre-écrou D.

5. Um sicherzustellen, daß ein gleichmäßiger Druck von 100 psi (6,9 bar) beibehalten wird, ist die Einstellschraube E zu justieren, bis Drosselarm 'A' Stop 'B' knapp anhebt. Sperrmutter 'D' wieder festziehen.

5. Assicurandosi che la pressione sia mantenuta a 100 psi (6,9 bar) registra la vite di regolazione E fino a quando il braccio dell' 'acceleratore A si sollevi appena dall'arresto B. Stringere di nuovo il controdado D.

4. Abra y ajuste la válvula de servicio en la parte exterior de la máquina hasta mantener 100 psi (6.9 Bar) en el manómetro de descarga presión.

- 4 - افتح صمام الخدمة الواقع خارج الماكينة، وقم بتعديله للمحافظة على ضغط ١٠٠ باوند للبوصة المربعة (٦.٩ بار) على مقياس ضغط التصريف

NOTE : Adjusting regulator screw clockwise will raise full speed pressure.

6. La soupape de service fermee (moteur) ralentira jusqu'a sa vitesse de ralenti.

ANMERKUNG : Bei Rechtsdrehung werden Druck und Drehzahl erhöht.

6. Chiudere la valvola di manutenzione (il motore rallenta e si mette a regime minimo).

NOTA : Si not se puede mantener una presión de 100 psi (6.9 Bar) con el motor a máxima velocidad, es decir con la palanca del acelerador "A" contra el soporte "B", ajuste el tornillo regulador "E" en sentido de las agujas del reloj hasta que la palanca "A" apenas se separe del soporte "B".

- 5 - محافظاً على الضغط عند مستوى ١٠٠ باوند للبوصة المربعة (٦.٩ بار) عدّل لولب التنظيم E الى ان يرتفع ذراع المختق A قليلاً عن النقطة B. أعد احكام ضبط صمولة الزنق D.

6. Cerrar la valvula a marcha en vacio).

**SPEED AND PRESSURE
REGULATOR ADJUSTING
INSTRUCTIONS**

**REGLAGE DU REGULATEUR
DE VITESSE ET DE PRESSION**

**DRUCK— UND DREHZAHL—
REGLER**

**ISTRUZIONI PER LA
TARATURE E DEL
REGOLATORE DE PRESSIONE
E DI VELOCITA'**

**REGULACION DEL
REGULADOR DE PRESSION Y
DE VELOCIDAD**

**تعليقات تعديل منظم
الضغط والسرعَة**

REMARQUE : En vissant la vis du régulateur on augmente la pression de refoulement au régime maxi.

6. La soupape de service fermée (moteur) ralentira jusqu'à sa vitesse de ralenti.

NOTA : Avvitando la vite in senso orario si raggiunge i pieni giri e la massima pressione.

6. Chiudere la valvola di manutenzione (il motore rallenta e si mette a regime minimo).

5. Asegurandose que la presión se mantenga a 100 psi (6.9 bar), ajustar el tornillo regulador B hasta que la palanca del regulador D apenas se levanta del limitador (stop) E.

NOTA : Girando el tornillo regulador en el sentido de las agujas del reloj elevará la presión a máxima velocidad.

6. Cerrar la válvula a marcha en vacío).

٥ - بعد التأكد من الاحتفاظ بالضغط عند ١٠٠ باوند بالبوصة المربعة (٦.٩ بار) ، قم بتضييق برغي المنظم « ب » الى ان يرتفع ذراع الخائق « د » قليلا عن نقطة التوقف « ه » .

٦ - اقل صمام الخدمة (ستخفص سرعة المحرك الى سرعة التباطؤ).

FAULT	CAUSE	REMEDY	FAULT	CAUSE	REMEDY
AIR DISCHARGE CAPACITY TOO LOW	Engine Speed Too Slow	Check Air Cylinder Check Engine Filters	ENGINE SPEED TOO LOW	Incorrect Setting to Throttle Arm	Check Setting of Throttle
	Blocked Air Cleaner	Check Restriction Indicators Replace Elements if Necessary		Blocked Fuel Filters	Check Fuel Filter if Engine Smokes
	High Pressure Air Escaping	Check for Leaks		Blocked Air Filters	Check Air Filters
	Excessive Clearances in Air End			Faulty Regulator Valve	Check Regulation System
COMPRESSOR OVERHEATS	Low Oil Level	Top up Oil Level Check for Leaks	OIL BLOWS BACK INTO AIR FILTER	Faulty Unloader Valve	Check Free Operation of Unloader Valves
	Dirty or Blocked Oil Cooler	Clean Oil Cooler Fins	OIL SEAL LEAKS	Improperly Fitted Seal	Replace Oil Seal
	Wrong Grade of Oil	Seek Advice of Oil Supplier on Oil Grade	SAFETY VALVE BLOWS	Operating Pressure Too High	Check Setting & Operation of Regulator Valve Piping
	Defective Bypass Valve	Check Operation of Element. Replace if Necessary		Regulator out of Adjustment	Faulty Regulator
	Recirculation of Cooling Air	Move Machine to a Position to Avoid Recirculation	UNIT PREMATURELY SHUTS DOWN	Fuel Starvation	Check Fuel Level & System
	Faulty Temp. Shutdown	Check Operation of Switch. Replace if Necessary		Low Engine Oil Pressure	Check Engine Oil Level & Filters
EXCESSIVE OIL CARRIED OVER TO DISCHARGE AIR	Blocked Scavenge Line	Check Scavenger Line, Drop Tube & Orifice, Clean & Replace		High Comp. Oil Temp.	Check Comp. Oil Level & Bypass Valve. Check Fan Drive
	Punctured Separator Element	Replace Separator Element	Switch Failure	Test Switches	
	Pressure in System Too Low	Check Min. Press. Valve or Sonic Orifice. Recheck Min. Press.	Electrical Fault	Test Electrical Circuits	
EXCESSIVE VIBRATION	Engine Speed Too Low	Check Throttle Operation. Check Engine Filters. Recheck Engine Full Speed and Idle Speed			

FAUTE	CAUSE	REMEDE	FAUTE	CAUSE	REMEDE
DECHARGE D'AIR CAPACITE TROP BASSE	Vitesse Moteur Trop Basse	Verifier Cylindre D'Air Verifier Filtres du Moteur	VITESSE MOTEUR TROP BASSE	Mauvais Reglage Bras Accelération	Verifier Reglage Accelération
	Filtre Air Bouche	Verifier Indicateur de Restriction Remplacer Elements au Besoin		Filtres Combustible Bouches	Verifier Filtre Combustible
	Fuite D'Air a Haute Pression	Rechercher des Fuites		Filtres a Air Bouches	Si Moteur Fume Verifier Filtre a Air
	Jeu Excessif au Terminal D'Air			Valve Regulateur Defectueuse	Verifier Systeme de Regulation
COMPRESSEUR SURCHAUFFE	Niveau D'Huile Trop Bas	Ajouter Huile S'Assurer Qu'il N'y a Pas de Fuite	HUILE RETOURNE DANS FILTRE A AIR	Valve de Dechargement Defectueuse	S'Assurer que Valve de Dechargement Marche Librement
	Refrigerateur D'Huile Bouche	Nettoyer Ailette du Refrigerateur D'Huile	JOINT D'HUILE FUIT	Joint Mal Monte	Remplacer Joint
	Huile de Mauvais Grade	Rechercher L'Opinion du Fournisseur D'Huile sur le Grade de L'Huile	VALVE DE SECURITE EST ACTIVEE	Pression D'Utilisation Trop Haute	Verifier Reglage et Bonne Marche de la Valve du Regulateur et de la Tuyauterie
	Valve de Derivation Defectueuse	Verifier Fonctionnement de L'Element et Remplace au Besoin		Regulateur Mal Regle	
	Recirculation de L'Air en Train de Refroidir	Placer Machine dans une Position qui Empêche Recirculation		Valve du Regulateur Defectueuse	
	Controle de Fermeture de Temperature Defectueux	Verifier Fonctionnement du Controle, Remplacer si Necessaire	ENSEMBLE SE FERME PREMATUREMENT	Manque de Fuel	Verifier Niveau du Fuel et Systeme
EXCES D'HUILE VERS DECHARGE D'AIR	Circuit de Récupération	Le Circuit de Récupération, Tube Viseur et Orifice, Nettoyer et Replacer		Pression Huile Moteur Basse	Verifier Niveau D'Huile Dans le Moteur et Filtres
	Element Separateur Creve	Remplacer Element Separateur		Temperature Huile Compresseur Haute	Verifier Niveau D'Huile Comp Et Valve de Derivation, Verifier Marche Ventilateur
	Pression du Systeme Trop Basse	Verifier Valve Pression Min ou Orifice Sonique Reverifier Pression Minimum		Defaillance Electrique	Tester les Contacts
VIBRATIONS EXCESSIVES	Vitesse Moteur Trop Basse	Verifier Operation D'Accelération, Verifier Filtres Machine, Reverifier Vitesse Maximum Machine et Ralentir			

FEHLER	URSACHE	BESEITIGUNG	FEHLER	URSACHE	BESEITIGUNG
LUFTAUSTRITTS- KAPAZITÄT ZU GERING	Zu gering Motorgeschwindigkeit	Luftzylinder überprüfen Filter des Motors überprüfen.	SICHERHEITSVENTIL BRENNT DURCH	Zu hoher Betriebsdruck Reglereinstellung funktioniert nicht Fehlerhaftes Reglerventil	Einstellung und Arbeitsweise des Reflerventils sowie Leitungen überprüfen
	Luftreiniger verstopft	Beschränkungsanzeiger überprüfen			
	Hochdruckluft entweicht	Gegebenenfalls Elemente austauschen Auf Undichtheit prüfen	ÖLÜBERTRAG ZUR LUFTABGABE ZU HOCH	Spüleleitung verstopft Abscheidereslement durchlöchert Druck der Anlage zu niedrig	Spüleleitung prüfen, Rohre und Austrittsöffnung senken, säubern und wieder einsetzen Abscheidereslement ersetzen Unterdruckventil der Anlage überprüfen oder Schaltaustrittsöffnung. Mindestdruck nochmals prüfen.
	Toleranzen am Luftaustrittsende zu groß				
KOMPRESSOR ÜBERHEIZT	Niedriger Ölstand	Öl nachfüllen, auf Undichtheit prüfen	UBERMÄSSIGE VIBRIERUNG	Motorgeschwindigkeit zu gering	Drosselarbeitsweise nachprüfen, Motorfilter nachsehen. Motor nochmals bei vollem Lauf und Leerlauf nachprüfen.
	Ölkühler schmutzig oder verstopft	Kühlrippen säubern			
	Falsche Ölqualität	Vom Öllieferanten beraten lassen			
	Umleitventil defekt	Element überprüfen gegf. austauschen	ANLAGE SCHALTET ZU FRÜH AB	Kraftstoffmangel Niedriger Motoröldruck Hohe Kompr. Öltemperatur	Kraftstoffstand und Anlage überprüfen Motorölstand & Filter überprüfen Kompr. Ölstand & Umleitventil prüfen, Gebläseantrieb überprüfen
	Wiederumlauf der Kühlerluft	Maschine umstellen um Wiederumlauf zu vermeiden		Schaltausfall Elektrischer Fehler	Schalter nachsehen Elektrische Leitungen nachsehen
Temp. Abschalter fehlerhaft	Schalter prüfen, notf. ersetzen				
MOTORGESCHWINDIGKEIT ZU NIEDRIG	Einstellung am Gasausleger	Gaseinstellung überprüfen			
	Benzinfilter verstopft	Benzinfilter nachsehen			
	Luftfilter verstopft	Wenn der Motor raucht, Luftfilter nachsehen			
	Kontrollventil fehlerhaft	Einstellsystem überprüfen			
ÖLDRÜCKSCHLAG IN DEN LUFTFILTER	Überdruckventil fehlerhaft	Ungehinderte Arbeitsweise des Überdruckablassventils überprüfen			
ÖLDICHTUNG UNDICHT	Dichtung falsch angebracht	Öldichtung austauschen			

GUASTO	CAUSA PROBABILE	RIMEDIO	GUASTO	CAUSA PROBABILE	RIMEDIO
VIBRAZIONI ECCESSIVE	Motore a regime troppo ridotto	Esaminare il funzionamento della farfalla. Esaminare i filtri del motore. Controllare di nuovo il motore a regime massimo e minimo.	CAPACITE DI SPURGO ARIA TROPPO RIDOTTA	Giri del Motore Troppo ridotti	Esaminare il cilindro dell'aria compressa. Controllare i filtri del motore
MOTORE A REGIME TROPPO RIDOTTO	Impostazione sbagliata della levetta del gas	Verificare la messa a punto della farfalla		Filtro dell'aria bloccato	Esaminare gli indicatori di blocco. Sostituire il filtro secondo le necessità
	Filtri del carburante bloccati Filtri dell'aria bloccati	Esaminare il filtro del carburante. Se il motore fa del fumo, verificare il filtro dell'aria.		Fuga d'aria ad alta pressione	Esaminare la possibilità di perdite d'aria
L'OLIO TORNA INDIETRO NEL FILTRO DELL'ARIA	Valvola di regolazione guasta	Controllare il sistema di regolazione	SURRISCALDAMENTO DEL COMPRESSORE	Tolleranze eccessive sul lato 'aria	
	Valvola di scarico guasta	Verificare e stabilire il funzionamento corretto valvola di scarico		Livello dell'olio troppo basso	Rabboccare il livello dell'olio Veder se ci sono delle perdite
	LA TENUTA DELL'OLIO PERDE	Tenuta montata in modo sbagliato		Sostituire la tenuta dell'olio	Radiatore dell'olio sporco o bloccato
LA VALVOLA DI SICUREZZA SI SCARICA	Pressione di regime troppo elevata	Verificare l'impostazione ed il funzionamento della valvola di regolazione e tubature attinenti	olio di viscosità sbagliata	Consultare il fornitore per stabilire il tipo d'olio giusto	
	Regolatre fuori tolleranza Valvola di regolazione guasta		Valvola di by-pass difettosa	Verificare il funzionamento e sostituirla se risulta difettosa	
L'APPARECCHIATURA SI SPENGE PREMATURAMENTE	Manca di carburante	Esaminare il livello ed il sistema distribuzione del carburante	Circolazione continua dell'aria di raffreddamento	Spostare l'apparecchiatura in una posizione che impedisca una circolazione continua dell'aria	
	Pressione dell'olio troppo bassa	Esaminare il livello dell'olio nel motore e gli appositi filtri	Commutatore di disinserimento temporaneo guasto	Verificare il funzionamento e sostituirlo se risulta difettoso	
	Temperatura olio del compressore elevata	Esaminare il livello olio del compressore e la valvola di by-pass. Verificare l'azionamento della ventola	QUANTITA D'OLIO ECCESSIVE PRESENTI NELL'ARIA DI SPURGO	Tubo di ricupero bloccato	Esaminare il tubo di ricupero, quello di sgancio pulire l'ugello e rimettere a posto il tutto.
	Guasto di un commutatore	Collaudare i vari commutatori		Elemento separatore forato	Sostituire l'elemento separatore
Guasto di carattere elettrico	Collaudare i vari circuiti elettrici		Pressione troppo bassa	Esaminare la valvola di pressione minima oppure l'orifizio acustico. Controllare di nuovo la pressione minima	

PROBLEMA	CAUSA	REMEDIO	PROBLEMA	CAUSA	REMEDIO
CAPACIDAD DE DESCARGA DE AIRE MUY BAJA	Velocidad del motor muy baja	Revisar cilindro de aire Revisar filtros del motor	VALVULA DE SEGURIDAD DE DESCARGA	Presión de funcionamiento muy alto	Revisar ajuste y funcionamiento de válvula reguladora y tubería
	Limpiador de aire bloqueado	Revisar indicador de restricción		Regulador fuera de ajuste	
	Escape de aire a presión alta	Buscar escapes		Válvula reguladora defectuosa	
	Demasiado aire se queda en el compresor		EXCESIVO ARRASTRE DE ACEITE AL AIRE DE DESCARGA	Línea de recuperación obstruida	Revisar línea de recuperación, tubo gotero y orificio, limpiar y reemplazar
RECALENTAMIENTO DEL COMPRESOR	Nivel de aceite bajo	Añadir aceite Buscar escapes		Elemento del separador roto	Reemplazar elemento del separador
	Enfriador de aceite sucio o bloqueado	Limpiar aletas del enfriador		Presión en el sistema muy baja	Revisar válvula presión mínima o orificio sónico. Re-revisar presión mínima
	Grado de aceite equivocado	Pedir consejos del suministrador sobre grado de aceite	VIBRACION EXCESIVA	Velocidad del motor muy baja	Revisar funcionamiento regulador. Revisar filtros del motor Re-revisar motor a toda velocidad y a marcha lenta
	Válvula bypass defectiva	Revisar funcionamiento de elemento; cambiar si es necesario	CIERRE PREMATURO DE LA UNIDAD	Falta de combustible	Revisar sistema de nivel de nivel de combustible
	Recirculación de aire refrigerante	Mover la máquina a una posición que no permite recirculación		Presión baja aceite del motor	Revisar nivel aceite del motor y filtros
	Interruptor de temperatura defectuoso	Revisar funcionamiento de interruptor. Cambiar si es necesario		Temperatura alta aceite comp.	Revisar nivel aceite comp. y válvula bypass. Revisar impulsador del ventilador
		Fallo del interruptor		Revisar interruptores	
VELOCIDAD DEL MOTOR MUY BAJA	Regulador mal ajustado	Revisar ajuste del regulador		Fallo eléctrico	Revisar circuitos eléctricos
	Filtros del combustible bloqueados	Revisar filtros del motor si botón humo			
	Filtros de aire bloqueados	Revisar filtros de aire			
	Válvula reguladora defectuosa	Revisar sistema de regulación			
RETROCESO DE ACEITE AL FILTRO DE AIRE	Válvula de descarga defectuosa	Revisar funcionamiento libre de la válvula de descarga			
ESCAPE DE ACEITE POR SELLO	Sello mal puesto	Reemplazar sello de aceite			

المطل	السبب	المطل	المعالج	السبب	المطل	المعالج
مقدار تصريف الهواء منخفض جدا	سرعة المحرك بطيئة جدا	ارتشاح حلقه من تسرب الزيت	استبدال حلقه من تسرب الزيت	حلقه من تسرب الزيت مرتكة بطريقة غير صحيحة	ارتشاح حلقه من تسرب الزيت	استبدال حلقه من تسرب الزيت
الضماغط يسحق اكثر من اللازم	السداد في مفتي الهواء هروب هواء بضغط عال غير خلوص زائد عند فتحة الهواء	القفاز صدمات الامان	الفحص مستوى الزيت وتنظيف مرشح الهواء	ضغط التشغيل عال جدا المظلم غير مضبوط عطل في صمام التنظيم	القفاز صدمات الامان	الفحص صمام التنظية والالتاب
	مستوى الزيت منخفض	عطل الوحدة قبل الاوان	اكمل مستوى الزيت	نفاذ الوقود	عطل في مفتاح التشغيل	الفحص دورة ومستوى الوقود
	سرور الزيت قدر او مسدود		تنظف زعانف مرود الزيت	صنطه منخفض زيت المحرك	عطل في مفتاح التشغيل	الفحص مستوى زيت المحرك والرشحات
	استخدام صنف مخالف من الزيت		اسال متعهد بيع الزيوت عن درجة الزيت الصحيحة	درجة حرارة زيت الضماغط عالية	عطل كهربائي	الفحص مستوى زيت الضماغط وصمام التصريف دو الفتحة الجانبية
	عطل في الصمام دو الفتحة الجانبية		الفحص عمل الضمير واستبداله اذا اقتضت الضرورة	عطل في مفتاح التشغيل		الفحص آلية تدوير المروحة
	اعادة مرود الهواء المرود		اغسل الآلة انى مكان اخر لتجفيفها			اختبر الدوائر الكهربائيه
	عطل مؤقت في مفتاح الابدال		اعادة مرود الهواء			
زيت قانص يمر الى الهواء المصروف	السداد في خط الكسح		الفحص خط الكسح . نظف البروب			
	نقب في عنصر الفصل		الاستفاط والفتحة			
	الضماط في الجهاز منخفض جدا		استبدل عنصر الفصل			
			الفحص صمام الضغط الاول او فتحة الضرب . اعد فحص الضبط الاخر			
اهزاز زائد	سرعة المحرك منخفضة جدا		الفحص عمل الخانق			
			مرشحات المحرك . اعد فحص السرعة الكاملة ولتبطية للمحرك			
سرعة المحرك منخفضة جدا	ضبط خاطي للذراع الخانق		الفحص ضبط الخانق			
	السداد في مرشحات الوقود		الفحص مرشحات الوقود			
	السداد في مرشحات الهواء		مرشح الهواء			
	عطل صمام التنظية		الفحص جهاز التنظية			
الزيت يقذف الى مرشح الهواء	عطل في صمام التفريغ		الفحص حرية حركة وعمل صده التفريغ			

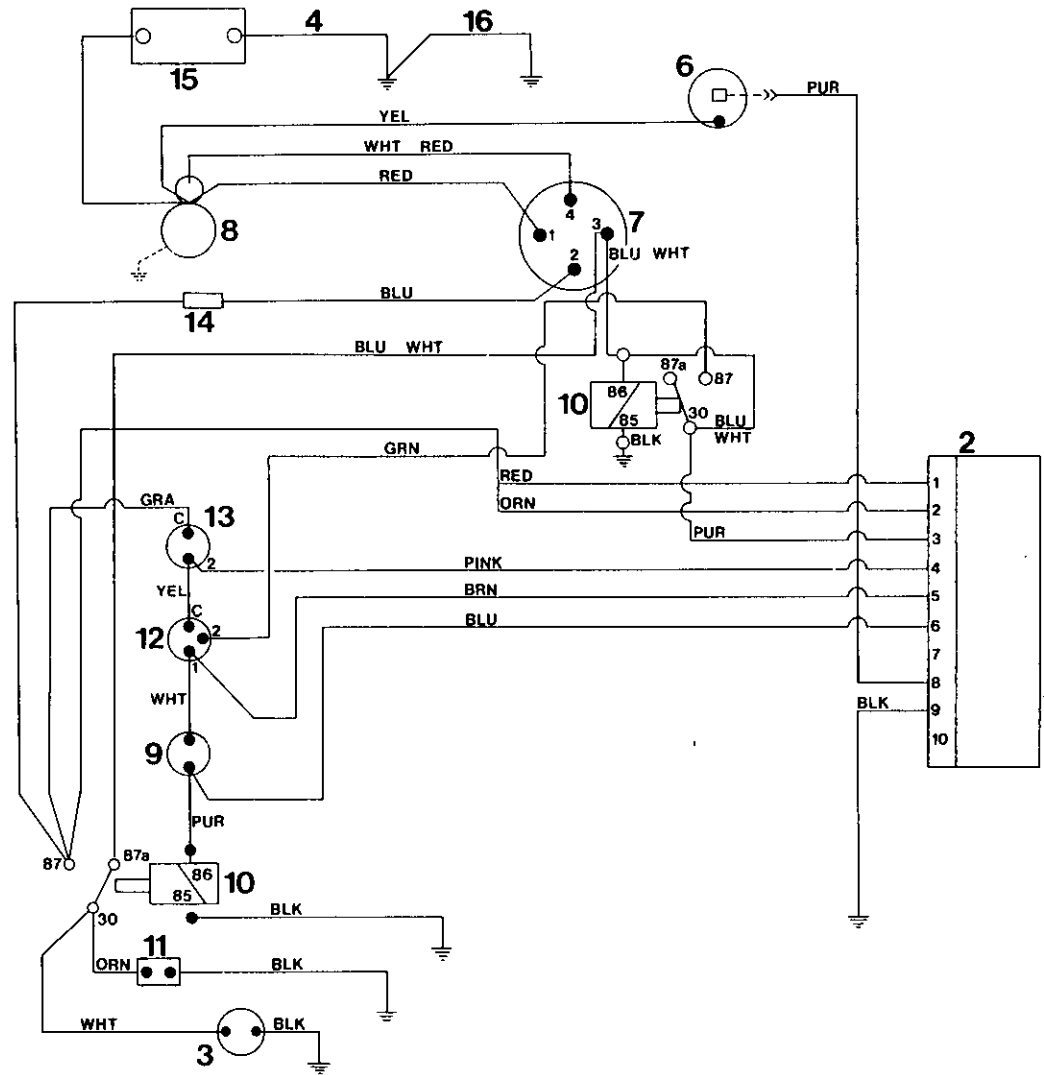

TROUBLE SHOOTING	DÉPANNAGE	FEHLERSUCHE	GUASTI	LOCALIZACION DE AVERIAS	تمرير الخلل واصلاحه
1 Electronic Control Circuit	Circuit de Contr. Electr.	Circuito de Control Electric	Circuito Electr. Control	Circuito de Control Electric	دائرة التحكم الالكترونية
2 J. I. (Connector)	Connécteur	Conector	Raccordo	Conector	وصلة
3 Hourmeter	Compteur d'Heures	Cuentahoras	Contaore	Cuentahoras	عداد ساعات
4 Cable, Block	Cable Borne Neg.	Cables, Neg.	Cavo, Negativo	Cables, Neg.	كبل موصل بالكنتة
6 Alternator	Alternateur	Alternator	Alternatore	Alternator	مولد التيار المتناوب
7 Start Switch	Securite de Demarrage	Interruptor de Arranque	Interrutt. Avviamento	Interruptor de Arranque	مفتاح التشغيل
8 Starter	Demarreur	Motor de Arranque	Motorino Avviamento	Motor de Arranque	بادىء تشغيل
9 Belt Break Switch	Voyant Rupture Courroie	Interr. Rotura de Correa	Sicur. Rottura Cingh. Ventola	Interr. Rotura de Correa	مفتاح انقطاع السير
10 Relay	Relais	Rele	Relais	Rele	مرجل
11 Solenoid	Relais Magn.	Solenoido	Interrutt a Solenoide	Solenoido	مفتاح مغنطيسى
12 Oil Pressure Switch	Securite Press. Huile	Inter. Presion de Aceite	Pressost. Olio Motore	Inter. Presion de Aceite	مفتاح ضغط الزيت
13 Hot Air Discharge	Temp. Air	Alta Temp. Aire Compr.	Termost A.T. Aria Compr	Alta Temp. Aire Compr.	مفتاح تصريف الهواء الساخن
14 Fuse	Fusible	Fusible	Fusibile	Fusible	مصهر
15 Battery	Batterie	Bateria	Batteria	Bateria	بطارية ١٢ فلت

COLOUR CODE

BRN = BROWN
 GRA = GRAY
 WHT = WHITE
 BLK = BLACK
 PUR = PURPLE
 RED = RED
 YEL = YELLOW
 GRN = GREEN
 BLU = BLUE
 PNK = PINK
 ORN = ORANGE

CODE DES COULEURS

BRN = MARRONE
 GRA = GRIS
 WHT = BLANC
 BLK = NOIR
 PUR = VIOLET
 RED = ROUGE
 YEL = JAUNE
 GRN = VERT
 BLU = BLEU
 PNK = ROSE
 ORN = ORANGE

FARBMARKIERUNG

BLK = SCHWARZ
 BLU = BLAU
 BRN = BRAUN
 GRA = GRAU
 GRN = GRUN
 ORN = ORANGE
 PNK = ROSA
 PUR = PURPUR
 RED = ROT
 WHT = WEISS
 YEL = GELB

LEGENDA COLORI

BRN = MARRONE
 GRA = GRIGIO
 WHT = BIANCO
 BLK = NERO
 PUR = PORPORA
 RED = ROSSO
 YEL = GIALLO
 GRN = VERDE
 BLU = BLU
 PNK = ROSA
 ORN = ARANCIONE

LE YI ANDA DE COLORES

BRN MARRON
 GRA GRIS
 WHT BLANCO
 BLK NEGRO
 PUR VIOLETA
 RED ROJO
 YEL AMARILLO
 GRN VERDE
 BLU AZUL
 PNK ROSADO
 ORN NARANJO

تفسير رموز الالوان

BRN - بني
 GRA - رمادي
 WHT - ابيض
 BLK - اسود
 PUR - ارطوبى
 RED - احمر
 YEL - اصفر
 GRN - اخضر
 BLU - ارق
 PNK - فربق
 ORN - برتقالى

TORQUE VALUE CHART
TABLEAU DES VALEURS DU COUPLE
DREHMOMENT WERTETABELLE

FASTENING	lb ft	Nm	FERMOIRS			BEFESTIGUNGEN		
A/End to Engine	35	47	Echappement d'air du moteur	35	47	Luftaustrittseite/Motor	35	47
Mtg. Bracket to A/End	140	190	Support de montage de l'échappement d'air	140	190	Befestigungsbügel/Luftaustrittseite	140	190
Resilient Mounts to Frame	140	190	Montures élastiques du bâti	140	190	Elastische Befestigung/Rahmen	140	190
Cylinder Brkt. to Engine	63	85	Support du cylindre du moteur	63	85	Zylinderbügel/Motor	63	85
Starter Motor Terminals	20	27	Bornes du démarreur	20	27	Anlaßmotor/Anschlußklemmen	20	27
Engine Exh. Manifold Conn.	63	85	Raccord du collecteur de l'échappement du moteur	63	85	Auspuffkrümmer-Anschluß	63	85
Autella Clamps	8	11	Brides Autella	8	11	Autella-Klemmen	8	11
Unloader Valve to A/E	63	85	Soupape de décharge de l'échap. air	63	85	Druckregler/Luftaustrittseite	63	85
Oil Manifold to A/E	63	85	Collecteur d'huile de l'échap. air	63	85	Ölverteiler/Luftaustrittseite	63	85
Lift Bail to T/Frame	80	108	Anse de levage du bâti	80	108	Hebegriff für Lkw-Rahmen	80	108
Cover to Sep. Tank	140	190	Couvercle du réservoir de séparation	140	190	Deckel für Abschiedertank	140	190
Sep. Tank to T/Frame	35	47	Réservoir séparation du bâti	35	47	Abscheidertank/Lkw-Rahmen	35	47
Wheel Nuts	63	85	Ecrous de roue	63	85	Radmuttern	63	85
Fan to Fan Hub	35	47	Ventilateur du moyeu du ventilateur	35	47	Lüfter/Lüfternabe	35	47

**TABELLA DEI VALORI DI COPPIA
DISPOSITIVI
DI CHIUSURA**

CUADRO VALOR DE TORSION

FIJADORES

الربط باوند قدم ن م

Gruppo Compressore a Motore	35	47	Compresor al motor	35	47	٤٧	٣٥	الطرف اياه إلى المحرك
Supporto di Montaggio a Gruppo Compressore	140	190	Soporte montaje al compresor	140	190	١٩٠	١٤٠	كثيفات الخامل الخنفي إلى المحرك
Castelli Motore Resilienti a Telaio	140	190	Montajes flexibles al armazón	140	190	١٩٠	١٤٠	الخوامل المرنة إلى الهيكل
Sostegno Cilindrico a Motore	63	85	Soporte cilindro al motor	63	85	٨٥	٦٣	كثيفة السليدر إلى المحرك
Terminali del Motorino d'Avviamento	20	27	Terminales motor de arranque	20	27	٢٧	٢٠	أطراف موتور بدء التشغيل
Collegamento a Collettore di Scarico del Motore	63	85	Conexion distribuidor escape motor	63	85	٨٥	٦٣	موصّل مشعب العادم للمحرك
Chiusure di tipo 'Autella'	8	11	Abrasaderas Autella	8	11	١١	٨	قامضات اوتيللا
Valvola di Scarico a Gruppo Compressore	63	85	Válvula descargadora al compresor	63	85	٨٥	٦٣	صمام التفريغ إلى الطرف اياه
Collettore dell'Olio a Gruppo Compressore	63	85	Distribuidor aceite al compresor	63	85	٨٥	٦٣	مشعب الزيت إلى الطرف اياه
Anello di Sostegno a Telaio	80	108	Gancho alzar al armazón T	80	108	١٠٨	٨٠	مريحة الرفع إلى الهيكل ت
Coperura a Cisterna di Separazione	140	190	Tapa al tanque sep	140	190	١٩٠	١٤٠	غطاء إلى خزان الفصل
Cisterna di Separazione a Telaio	35	47	Tanque sep. al armazón T	35	47	٤٧	٣٥	خزان الفصل إلى الهيكل ت
Dadi per le Ruote	63	85	Tuercas de ruedas	63	85	٨٥	٦٣	صواميل لعملات
Ventola a Mozza di Ventola	35	47	Ventilador al cubo del ventilador	35	47	٤٧	٣٥	المروحة إلى قبة المروحة

INGERSOLL-RAND

P.175 SD

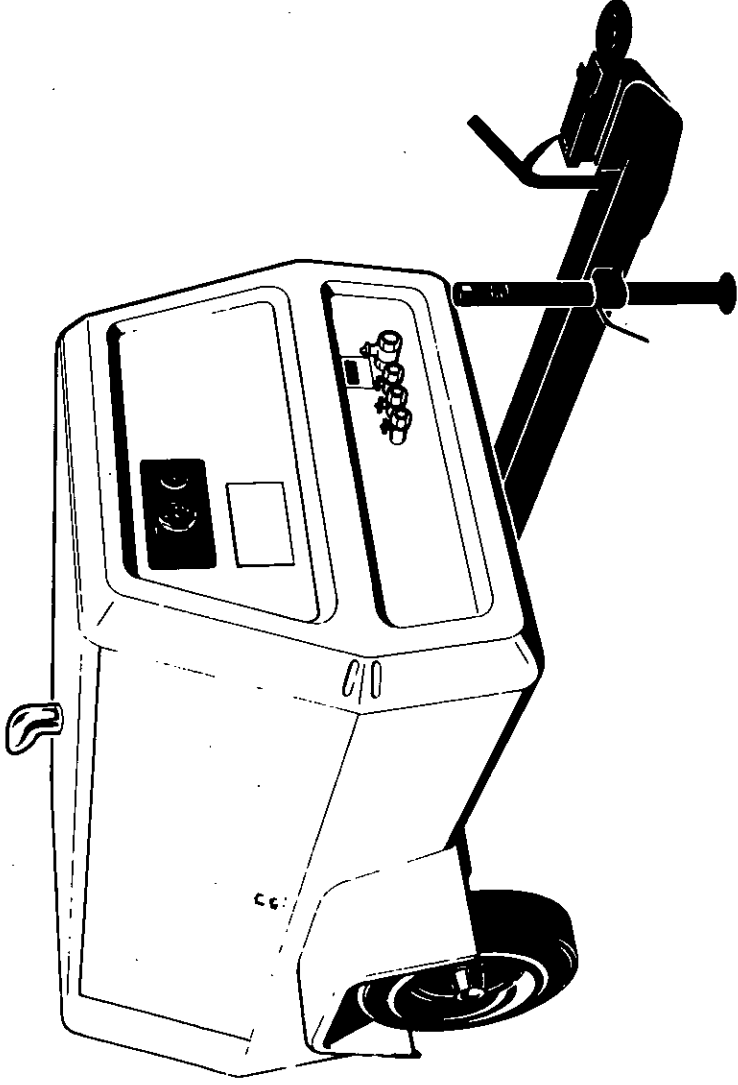

SPARE PARTS LIST

CATALOGUE PIECES DETACHEES

ERSATZTEILLISTE

LISTA DE REPUESTOS

LISTA RICAMBI

قائمة قطع الغيار

Item	C.P.N.	Qty	DRIVERS	DIVERS	ANTRIEB	GRUPPO MOTORE	ACCIONAMIENTO	اجهزة التدوير :	
1	+++++++	1	Engine	Moteur, Diesel	Motor	Motore	Motor	محرك	1
2	92112566	1	Guard	Protecteur	Schutzvorrichtung	Protezione	Guarda	حاجز	2
3	36708048	1	Bracket	Support	Bügel	Staffa	Mensula	كتيفة	3
4	35287838	1	Mount	Monture	Befestigungsteil	Supporto	Soporte	حامل	4
5	92149574	1	Pipe	Tuyau	Rohr	Tube	Tube	ماسورة	5
6	92321702	1	Clip	Collier	Schelle	Fermaglio	Grapa	مشبك	6
7	35326461	1	Belt	Courroie	Riemen	Cinghia	Correa	سير	7
8	92105063	1	Belt	Courroie	Riemen	Cinghia	Correa	سير	8
+++++++ Items supplied by Engine Manufacturer			+++++++	Articles fournis par le fabricant de moteur	+++++++	+++++++	+++++++	Articulos suministrados por el fabricante del motor	
					Diese Artikel werden vom Motorhersteller geliefert	Componeti forniti dal costruttore del motore			

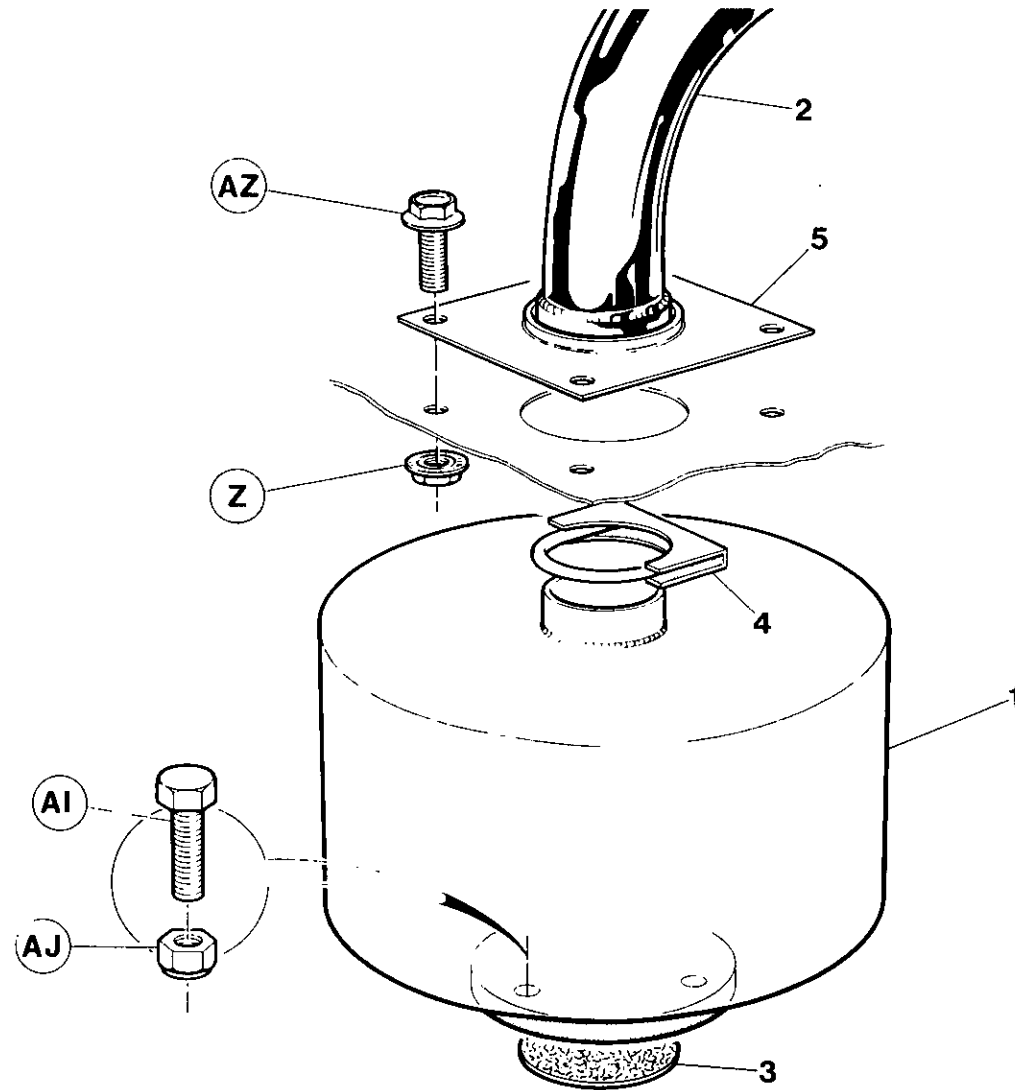

Item	C.P.N.	Qty	DRIVERS	DIVERS	ANTRIEB	GRUPPO MOTORE	ACCIONAMIENTO	أجهزة التدوير :	
1	92098300	1	Muffler	Silenciex	Schalldämpfer	Marmitta	Silenciador	كاتم الصوت	1
2	92064120	1	Tailpipe	Tuyau d'echappement arrière	Auspuffrohr	Tubo di aspirazione	Tubo de Escape	ماسورة طرفية	2
3	35293760	1	Exhaust Gasket	Joint Pipe	Auspuffdichtung	Guranizione, Scarico	Junta del escape	حشية العادم	3
4	92253079	1	Clamp	Collier	Klemme	Fascettata	Placa de sujecion	قلمطة	4
5	92059062	1	Outlet Plate	Plaque de sortie	Ablaufblech	Piastra d'uscita	Placa de salida	صفحة المخرج	5

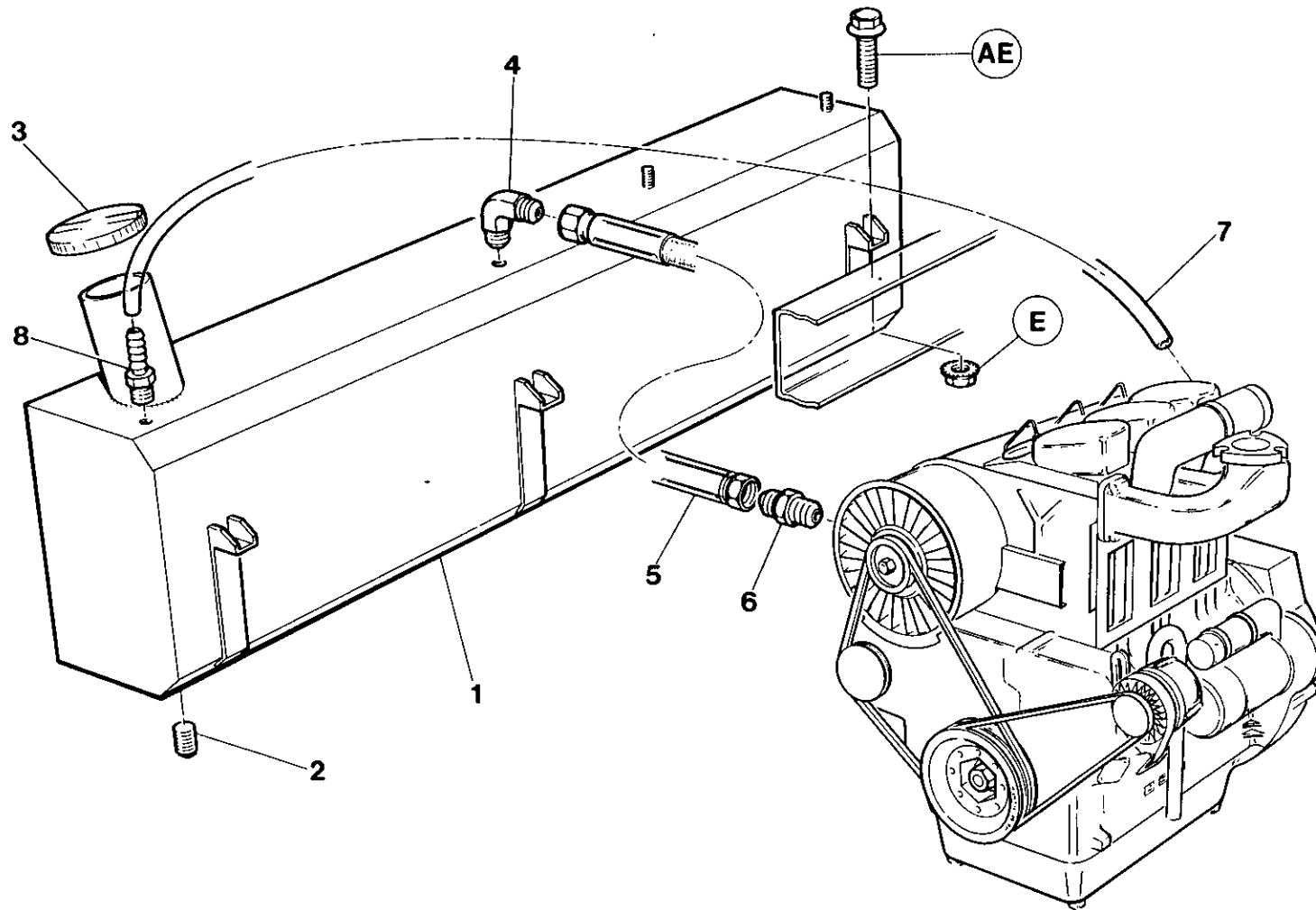

Item	C.P.N.	Qty	DRIVERS	DIVERS	ANTRIEB	GRUPPO MOTORE	ACCIONAMIENTO	أجهزة التدوير :	
1	92113968	1	Fuel Tank	Réservoir combustible	Kraftstofftank	Cassa combustibile	Tanque combustible	خزان الوقود	1
2	92354661	1	Plug	Bouchon	Stecker	Tappo	Tapón	سدادة	2
3	92120013	1	Filler Cap	Bouchon remplissage	Einfüllverschluß	Tappo riempimento	Tapo relleno	غطاء فتحة الماء	3
4	92394279	1	Elbow	Doude	Kniestück	Gomito	Codo	كوع	4
5	92086594	1	Hose	Flexible	Schlauch	Tube	Anguera	خرطوم	5
6	92478387	1	Connector	Raccord	Anschlußstück	Riduzione	Conector	موصل	6
7	35282292	1	Tube	Tube	Schlauch	Tube	Tube	انبوب	7
8	92065358	1	Barbed Fitting	Raccord pou flexible	Stachelarmatur	Raccordo snodato	Conector arponado	تجهيز بالاسلاك	8

AIR END

COMPRESSEUR

VERDICHTERTEIL

GRUPPO
COMPRESSORE

COMPRESOR

طرف تفریح الهواء :

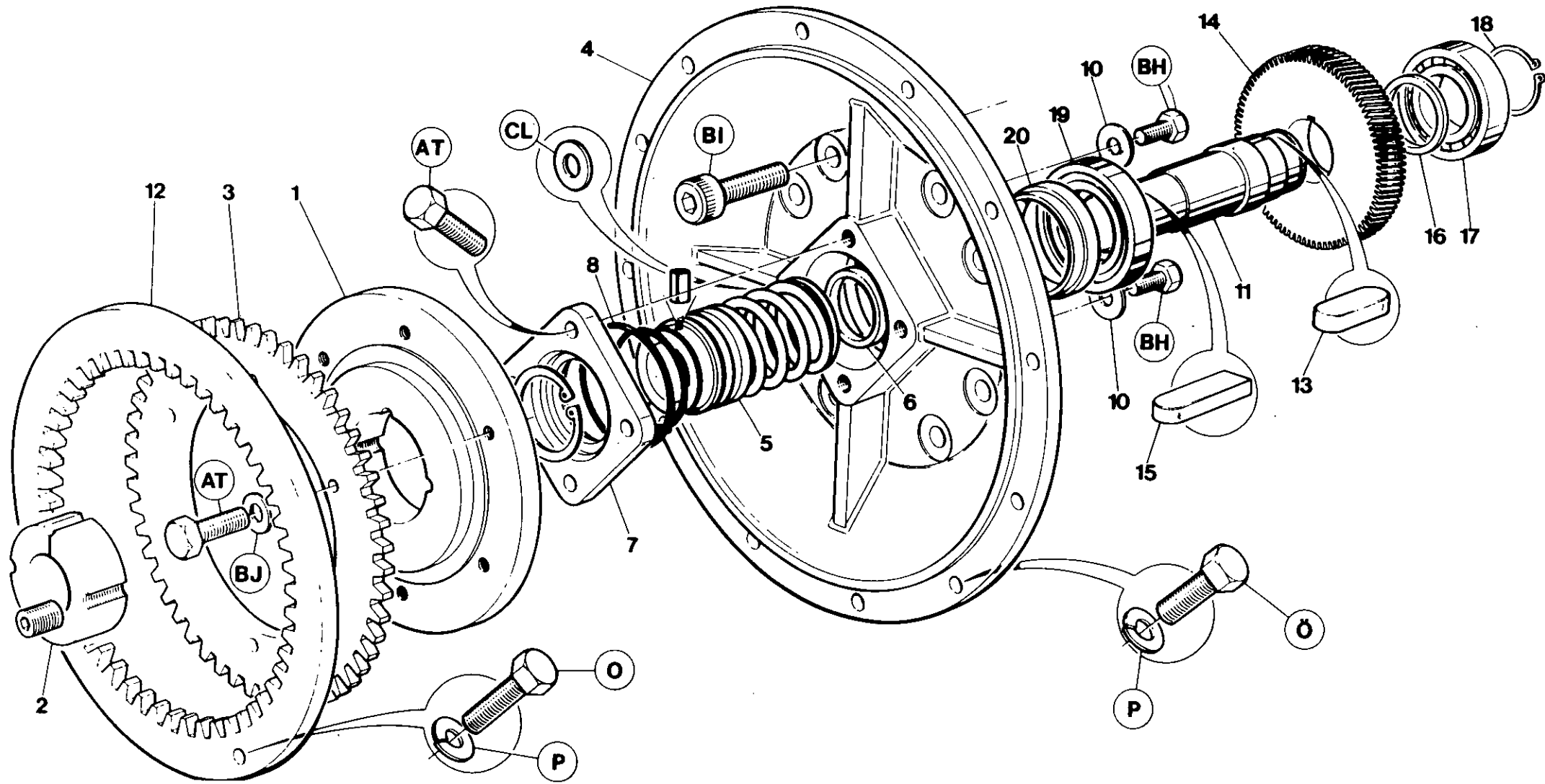

7.2.0

INGERSOLL-RAND

Item	C.P.N.	Qty	AIR END	COMPRESSEUR	VERDICHTERTEIL	GRUPPO COMPRESSORE	COMPRESOR	طرف تفرغ الهواء	
(1-2)	92121367	1	Coupling Assy	Assemblage	Kupplung	Insieme d'accoppiamento	Conjunto conexiones	مجموعة الكرنك	(1-2)
1	92121342	1	Hub	d'accouplement				مجموعة النسب	1
2	92121359	1	Taperlock Bush	Moyeu	Nabe	Mozzo	Cubo	حلبة	2
3	35813641	1	Drive Plate	Bague	Buchse	Boccola	Buje	حشية - صندوق التروس	3
4	35843101	1	Gear Case Cover	Plaque d'entraînement Joint boitier roulement	Mitnehmerscheibe Dichtung-Getriebekasten	Piastra conduttrice Guarnizione/Scatola ingranaggi	Placa de mando Junta caja de engranajes	صفينة الدقم	4
5	35593490	1	Seal	Joint	Abdichtung	Tenuta	Retenedor	حتم	5
6	35364660	1	Spacer	Entretoise	Abstandstück	Distanziale	Espaciador	حلفة مانعة	6
7	35328475	1	Cover	Couvercle	Abdeckung	Coperchio	Tapa	غطاء	7
8	95358024	1	O-Ring	Joint torique	O-Ring	O-Ring	Junta torica	حلفة	8
9	92497700	1	Plug	Bouchon	Stecker	Tappo	Tapón	سدادة	9
10	39424916	2	Retainer	Bague de retenue	Haltering	Anello di ritegno	Anillo de retén	حلمه احتجاز	10
11	35592625	1	Shaft	Arbre	Welle	Albero	Eje	عمود الادارة	11
12	35134303	1	Drive Ring	Bague d'entraînement	Antriebsring für	Anello di Guida	Anillo de arrastre	حلفة الدقم	12
13	35287622	1	Key	Clavette	Schlüssel	Chiavetta	Llave	المباعدة	13
14	35322692	1	Gear Set	Train d'engennages	Getriebesatz	Serie ingranaggi	Juego engranajes	طقم مسننات	14
15	35306737	1	Key	Clavette	Schlüssel	Chiavetta	Llave	مفتاح	15
16	35287614	1	Spacer	Entretoise	Abstandstück	Distanziale	Espaciador	محمل	16
17	35289180	1	Bearing	Roulement	Lager	Cuscinetto	Cojinete	صفينة	17
18	95223772	1	Retaining Ring	Anneau de retenue	Haltering	Anello ritenuta	Anillo de retención	حلفة الاحتجاز	18
19	35286004	1	Bearing	Roulement	Lager	Cuscinetto	Cojinete	محمل	19
20	35287598	1	Spacer	Entretoise	Abstandstück	Distanziale	Espaciador	مباعدة	20

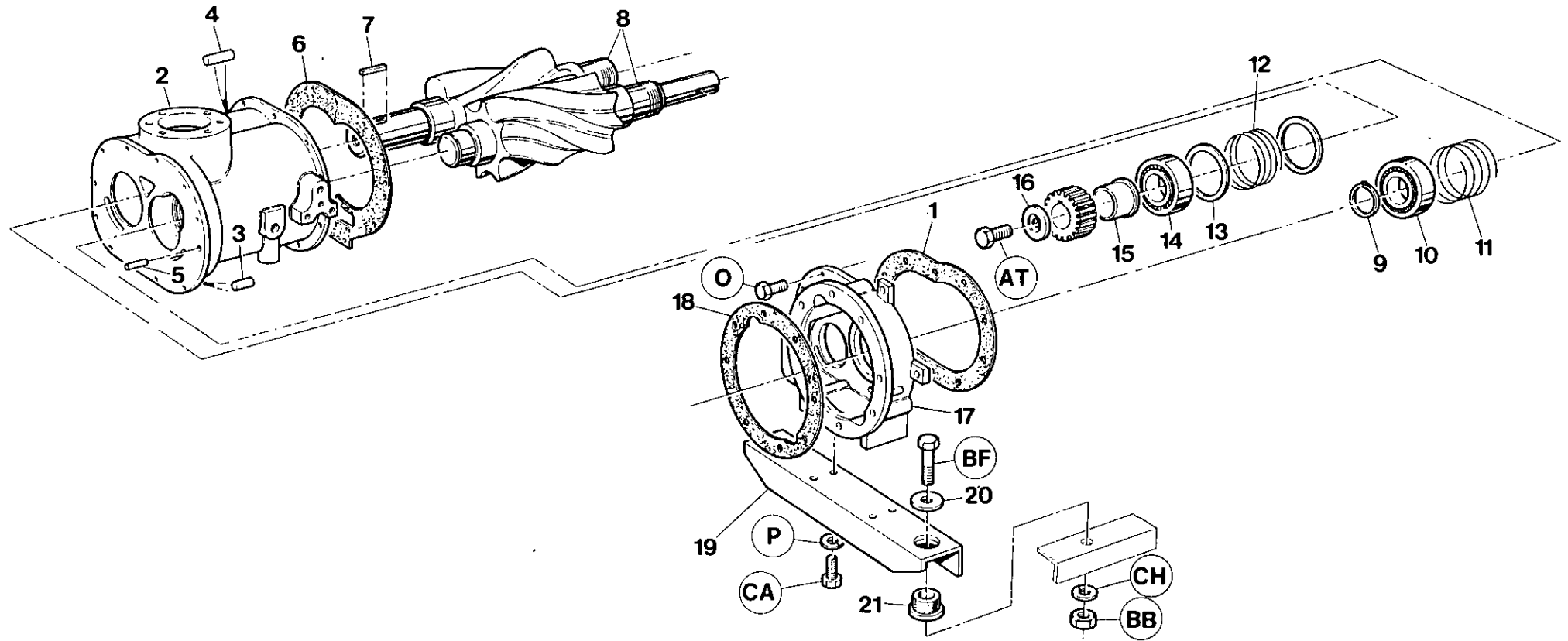

Item	C.P.N.	Qty	AIR END	COMPRESSEUR	VERDICHTERTEIL	GRUPPO COMPRESSORE	COMPRESOR	طرف تفرغ الهواء	
1	35596477	1	Gasket	Joint	Dichtung	Junta	Guarnizione	حشية	1
2	36729614	1	Housing	Boîtier	Gehäuse	Cárter	Incastellatura	غلاف	2
3	35297571	2	Pin	Broche	Stift	Clavija	Perno	دبوس	3
4	35324656	2	Pin	Broche	Stift	Clavija	Perno	دبوس	4
5	39124946	2	Pin	Broche	Stift	Clavija	Perno	دبوس	5
6	35596451	1	Gasket	Joint	Dichtung	Junta	Guarnizione	حشية	6
7	35305689	1	Key	Clavette	Schlüsselstück	Llave	Chiavetta	مفتاح	7
8	35064393	1	Rotor Set	Ensemble rotor	Rotorsatz	Juego rotor	Insieme dei rotori	طقم قطع دوارة	8
9	35289479	1	Retaining Ring	Bague de retenue	Haltering	Anillo de retención	Anello di ritegno	حلقة احتجاز	9
10	35297159	1	Bearing	Roulement	Lager	Cojinete	Cuscinetto	محمل	10
11	35297191	1	Spring	Ressort	Feder	Resorte	Molla	نابض	11
12	35297183	1	Spring	Ressort	Feder	Resorte	Molla	نابض	12
13	35297175	2	Spacer	Entretoise	Abstanstück	Espaciador	Distanziatore	قطعة مباعدة	13
14	35297142	1	Bearing	Roulement	Lager	Cojinete	Cuscinetto	محمل	14
15	35328327	1	Spacer	Entretoise	Abstandstück	Espaciador	Distanziatore	قطعة مباعدة	15
16	35279611	1	Plate	Plaque	Blech	Piastrina	Tuerca/Junta	صفیحة	16
17	36729606	1	Gear Case	Boîter engrenages	Getriebekasten	Scatola ingranaggi	Válvula	صندوق التروس	17
18	35334960	1	Gasket	Joint	Dichtung	Junta	Guarnizione	حشية	18
19	35815810	1	Bracket	Support	Bügel	Staffa	Brida	كثيفة	19
20	35273937	2	Snubber Washer	Rondelle de blocage	Dichtung für Reibungsstoßdämpfer	Rondella d'arresto	Manguera	فلكة تخمذة	20
21	35287838	2	Mount	Monture	Träger	Supporto	Brida	حامل	21

AIR END

COMPRESSEUR

VERDICHTERTEIL

GRUPPO
COMPRESSORE

COMPRESOR

طرف تفریح الهواء

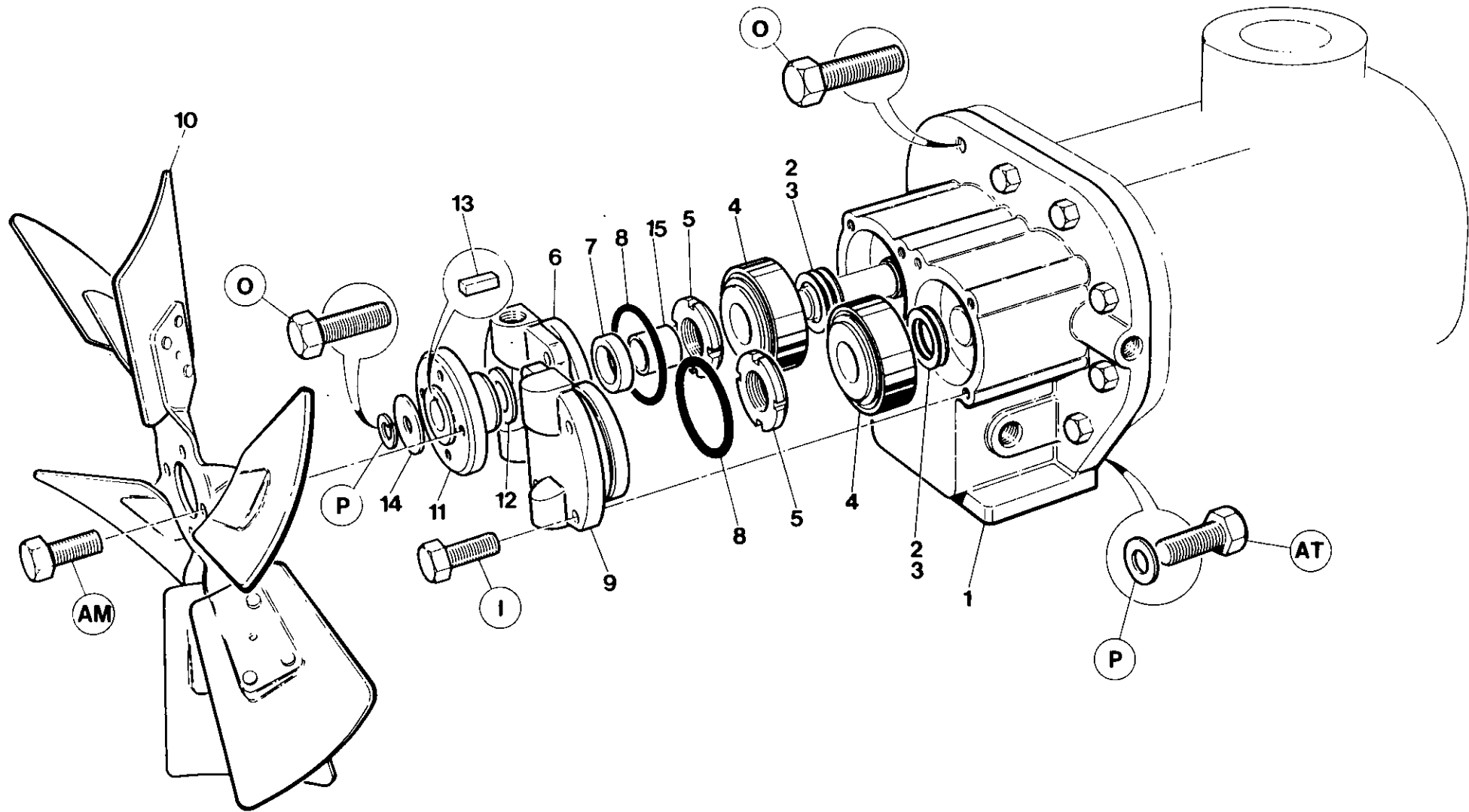

AIR END		COMPRESSEUR	VERDICHTERTEIL	GRUPPO COMPRESSORE	COMPRESOR	طرف تفریح الهواء			
1	36729622	1	Housing	Carter	Gehäuse	Alloggiamento	Cárter	مبيت	1
2	39417100	3	Shim	Gales	Beilegescheibe	Spessore	Cuña	فلكة	2
3	35330216	2	Shim	Gales	Beilegescheibe	Spessore	Cuña	فلكة	3
4	35297134	2	Bearing	Palier	Lager	Cuscinetto	Cojinete	المحمل	4
5	35287697	2	Locknut	Contre-écrou	Arretiermutter	Dado di fermo	Contratuerca	صمولة زنت	5
6	35587716	1	Cover	Couvercle	Abdeckung	Coperchio	Tapa	غطاء	6
7	35366392	1	Seal	Joint	Abdichtung	Tenuta	Retenedor	حلفة احكام	7
8	95482220	2	O-Ring	Joint torique	Ring	O-ring	Junta tórca	حلفة	8
9	35577741	1	Cover	Couvercle	Abdeckung	Coperchio	Tapa	غطاء	9
10	92101286	1	Fan	Ventilateur	Gebläse	Ventilatore	Ventilador	مروحة	10
11	92085935	1	Hub	Moyeu	Nabe	Mozzo	Cubo	قب	11
12	35299601	1	Washer	Rondelle	Dichtungsring	Rondella	Arandela	فلكة	12
13	35291012	1	Key	Clavette	Keilstück	Chiavetta	Llave	مفتاح	13
14	35_88281	1	Washer	Rondelle	Dichtungsring	Rondella	Arandela	فلكة	14
15	35301738	1	Bush	Bague	Buchse	Boccola	Buje	حلفة	15

AIR END

COMPRESSEUR

VERDICHTERTEIL

GRUPPO
COMPRESSORE

COMPRESOR

طرف تفریح الهواء

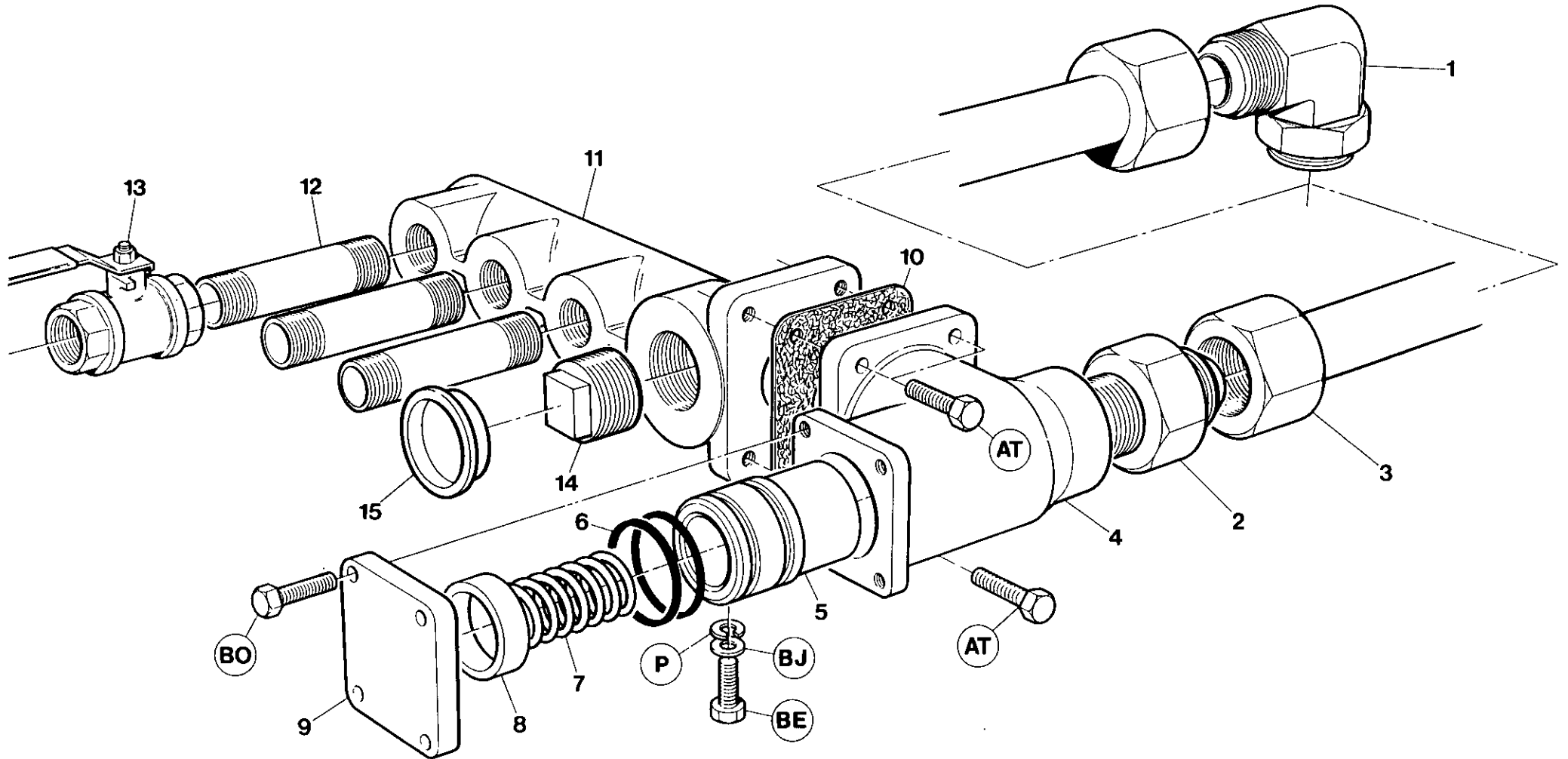

7.2.6

INGERSOLL-RAND

Item	C.P.N.	Qty	AIR END	COMPRESSEUR	VERDICHTERTEIL	GRUPPO COMPRESSORE	COMPRESOR	طرف تفریح الهواء	
1	92123231	1	Elbow	Coude	Kneistück	Gomito	Codo	كوع	1
2	35279785	1	Adaptor	Adapteur	Adapter	Adattatore	Adaptador	وصلة مهايئة	2
3	92081835	1	Pipe	Tuyau	Rohr	Tube	Tube	ماسورة	3
(4-9)	35588847	1	Min Pressure Valve Assy	Montage soupape de pression minimum	Minderdruckventil- Baugruppe	Complesso valvola di pressione min.	Montaje válvula presión mínima	مجموعة صمام أقل ضغط	(4-9)
4	35811843	1	Body	Corps	Gehäuse	Scocca	Cuerpo	بدن	4
5	35579762	1	Piston	Piston	Kolben	Pistone	Pistón	كباس	5
6	95086559	2	'O'-Ring	Joint torique	O-Ring	Anello di tenuta ad 'O'	Junta tórica	حلقة حرف "O"	6
7	35318161	1	Spring	Ressort	Feder	Molla	Resorte	نابض	7
8	35299759	1	Spacer	Entretoise	Distanzstück	Distanziatore	Espaciador	مباعد	8
9	35288729	1	Cover	Couvercle	Deckel	Coperchio	Tapa	غطاء	9
10	35294628	1	Gasket	Joint	Flachdichtung	Guarnizione	Junta	حشية	10
11	36710036	1	Manifold	Collecteur	Verteiler	Collettore	Distribuidor	مشعب	11
12	92076447	3	Space Nipple	Espace de graisseur	Abstandsniappel	Cappuccio per valvola	Racor espaciador	وصلة ملولبة الطرفين مباعدة	12
13	92294461	3	Valve	Soupape	Ventil	Valvola	Válvula	صمام	13
14	92257435	1	Plug	Bouchon	Stecker	Tappo	Tapon	سدادة	14
15	35301811	1	Plug	Bouchon	Stecker	Tappo	Tapon	سدادة	15

AIR INTAKE SYSTEM

ADMISSION D'AIR

LUFTEINLASS-SYSTEM

SISTEMA DI
AMMISSIONE

SISTEMA DE ADMISION
DE AIRE

جهاز سحب الهواء :

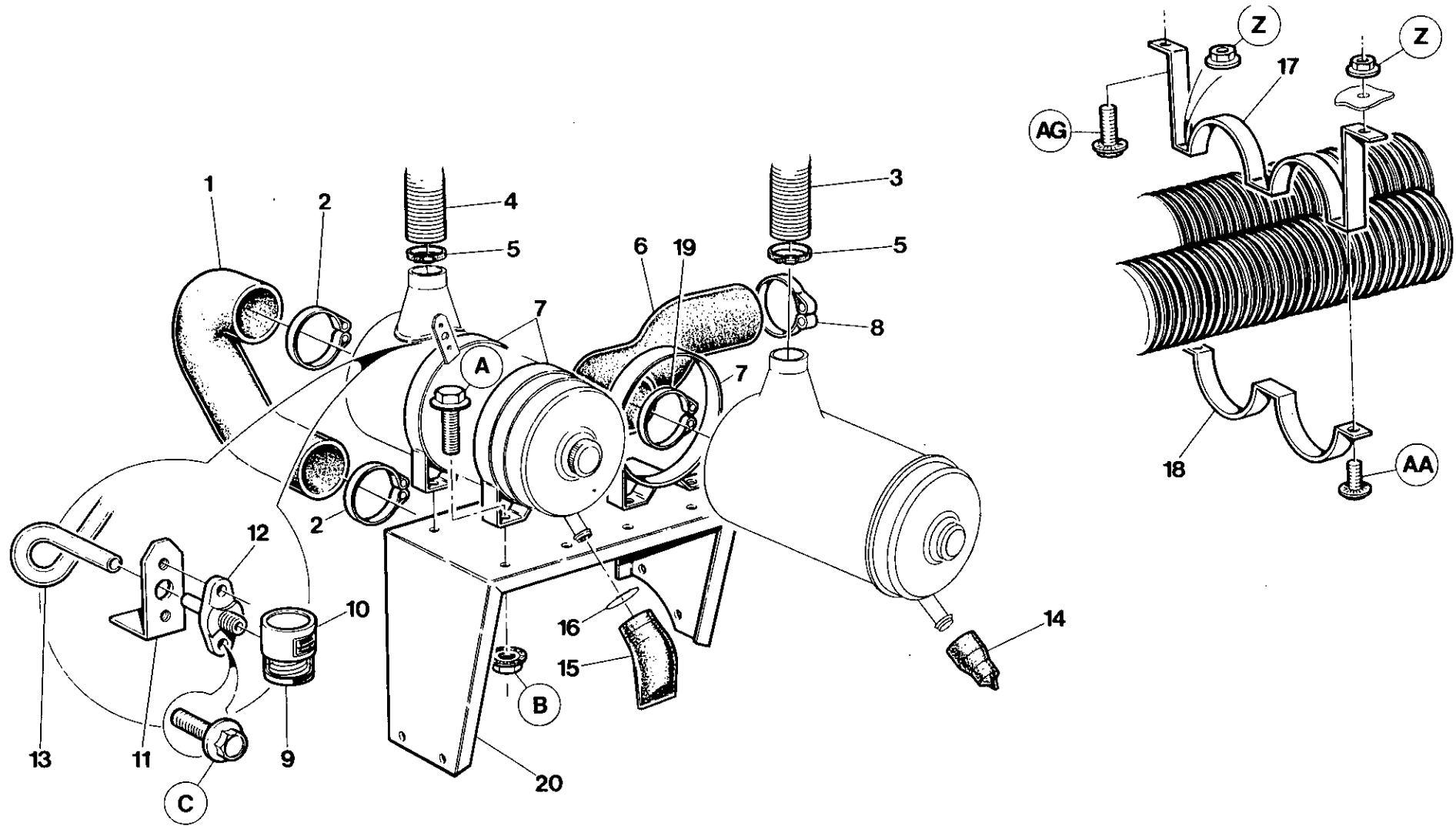

7.3.0

INGERSOLL-RAND

Item	C.P.N.	Qty	AIR INTAKE SYSTEM	ADMISSION D'AIR	LUFTEINLASS-SYSTEM	SISTEMA DI AMMISSIONE	SISTEMA DE ADMISION DE AIRE	جهاز سحب الهواء :	
1	92106277	1	Elbow	Coude	Krümmer	Codo	Gomito	كوع	1
2	35295799	2	Clamp	Collier	Klemme	Abrazadera	Fascetta	قائطة	2
3	92105949	1	Hose	Canalisation souple	Schlauch	Manguera	Tubo flessibile	خرطوم	3
4	92105956	1	Clamp	Canaliation soupe	Klemme	Manguera	Tubo flessibile	قائطة	4
5	95220901	2	Clamp	Collier	Klemme	Abrazadera	Fascetta	قائطة	5
6	35582956	1	Connector	Raccord	Verbinder	Conector	Manicotto	موصل	6
7	92147461	4	Clamp	Collier	Klemme	Abrazadera	Fascetta	قائطة	7
8	92184787	1	Clamp	Collier	Klemme	Abrezadera	Fascetta	قائطة	8
9	92268051	1	Indicator (Engine)	Indicateur de Colm. Filtre Moteur	Anzeiger(Motor)	Indicador de obstrucción Motor	Indicatore Efficienza Filtro Motore	مؤشر (المحرك)	9
10	92419290	1	Indicator	Indicateur de Colm. Filtre Compr.	Anzeiger	Indicador de obstrucción Compressor	Indicatore Efficienza Filtro Compr.	مؤشر	10
11	92123009	2	Mtg.Bracket	Support	Montagebügel	Soporte de montaje	Supporto	كثيفة الحامل	11
12	92113513	2	Flange Adaptor	Raccord	Flanschadapter	Adapator de brida	Riduzione	مهايئ ، بشفة	12
13	92111335	1m	Nylon Tube	Flexible-Nylon	Nylonschlauch	Tubo de nylon	Tubazione	انبوب نايلون	13
14	92147842	1	Valve (Engine)	Evacuateur	Ventil (Motor)	Válvula (motor)	Scaricatore Contr.Poly.	صمام (المحرك)	14
15	92147511	1	Valve (A/E)	Evacuateur	Ventil (Luftaustritt)	Válvula (compresor)	Scaricatore Contr.Poly.	صمام (ايه/اي)	15
16	92122928	1	Clip	Clip	Clips	Abrazadera	Fascetta	مشبك	16
17	92106020	2	Support Bracket	Support	Stützbügel	Soporte	Supporto	كثيفة الحامل	17
18	92106038	2	Support Clamp	Collier Fixation	Stutzbügel	Placa de soporte	Collare	قائطة الحامل	18
19	92117696	1	Clamp	Bride	Klemme	Abrazadera	Fermaglio	قائطة	19
20	36709129	1	Support	Support	Träger	Soporte	Supporto	حامل	20

AIR INTAKE SYSTEM

ADMISSION D'AIR

LUFTEINLASS-SYSTEM

SISTEMA DI
AMMISSIONE

SISTEMA DE ADMISION
DE AIRE

جهاز سحب الهواء :

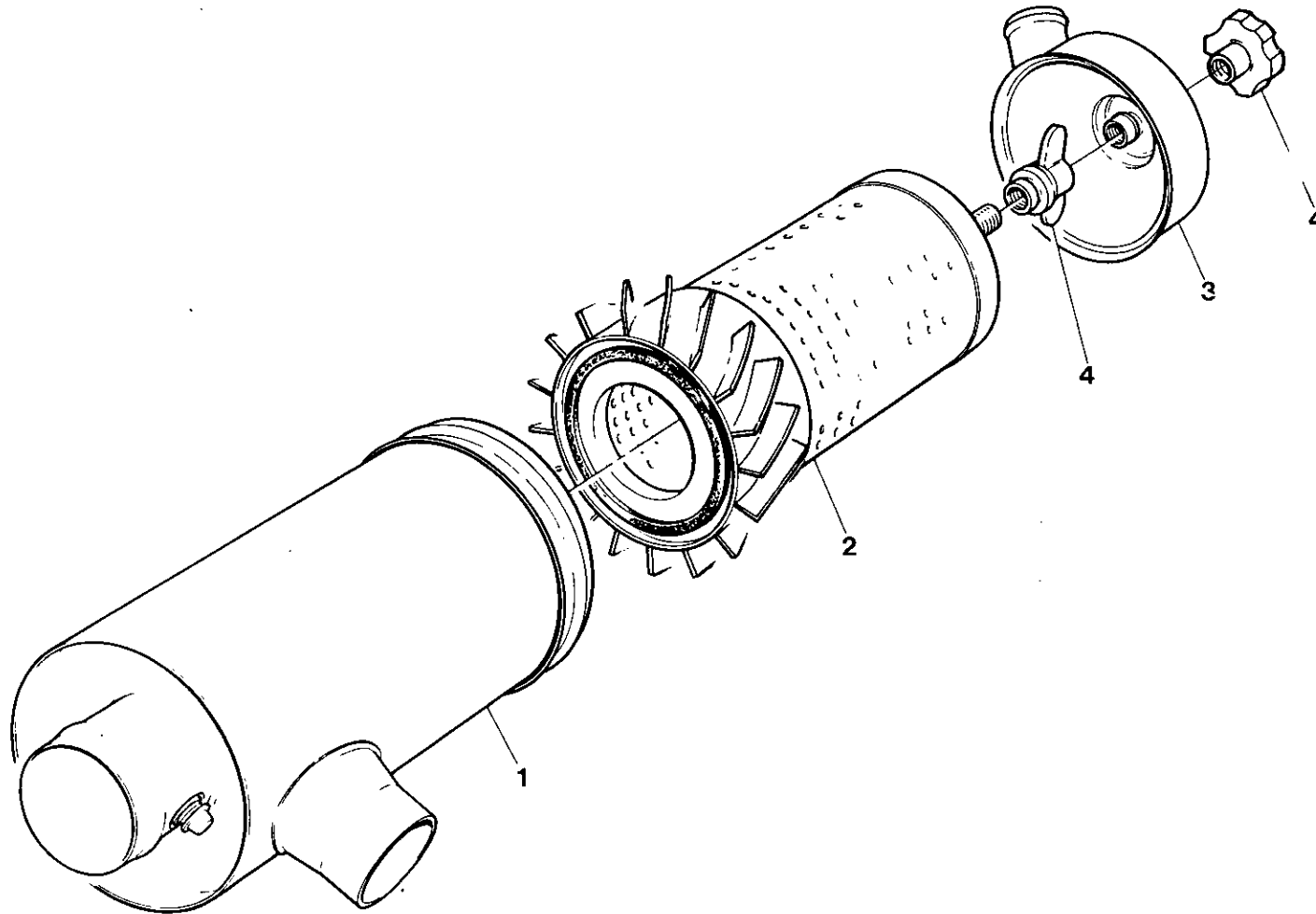

Item	C.P.N.	Qty	AIR INTAKE SYSTEM	ADMISSION D'AIR	LUFTEINLASS-SYSTEM	SISTEMA DI AMMISSIONE	SISTEMA DE ADMISION DE AIRE	جهاز سحب الهواء :	
(1-4)	92147438	2	Air Cleaner Assy	Fil.Compl.(Mot & Com.)	Luftfiltersatz	Filt. Aria Com. (Mot & Com)	Filtro de aire (motor y	مجموعة منقي الهواء	(1-4)
1	92147818	1	Body	Corps de Filtre	Körper	Corpo	Cuerpo	بدن	1
2	92147453	1	Element	Cartouche	Element	Cartuccia	Elemento	عنصر	2
3	92147834	1	Cover	Fond	Abdeckung	Coperchio	Tapa	غطاء	3
4	92147826	1	Nut & Gasket Assy	Ecrou & Joint Compl.	Mutter/Dichtung	Galletto & Guarnizione	Tuerca y junta	مجموعة صمولة وحشية	4

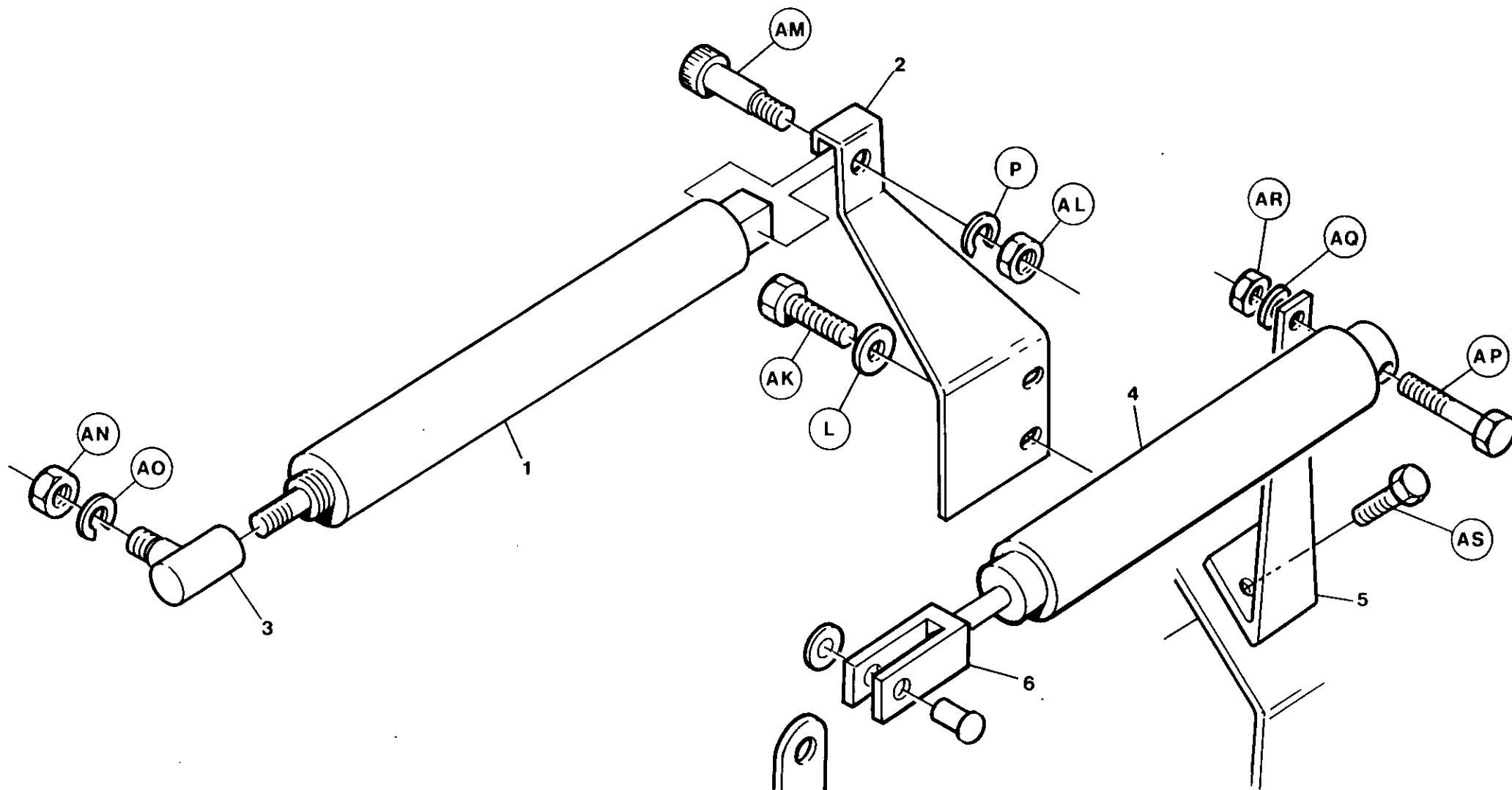

Item	C.P.N.	Qty	REGULATION	REGULATION	REGELUNG	REGOLAZIONE	REGULACION	جهاز التنظيم	
1	92071299	1	Air Cylinder	Vérin pneumatique	Druckluftzylinder	Cilindro pneumatico	Cilindro aire	اسطوانة الهواء	1
2	92071364	1	Bracket	Console vérin pneumatique	Halterung	Supporte cilindro pneumatico	Soporte	كتيفة	2
3	92169630	1	Ball Joint	Rotule filet	Kugelgelenk	Giunto sferico	Rótula	وصلة بكریات	3
4	92079573	1	Air Cylinder	Vérin pneumatique	Druckluftzylinder	Cilindro pneumatico	Cilindro aire	اسطوانة الهواء	4
5	92078062	1	Cylinder Bracket	Console cylindre	Zylinderhalterung	Arresta-motore	Soporte cilindro	كتيفة الاسطوانة	5
6	92036532	1	Clevis	Chape	Gabelkopfbolzen	Perno	Horquilla	شوكة مفصلية	6

REGULATION

REGULATION

REGELUNG

REGOLAZIONE

REGULACION

جهاز التنظيم

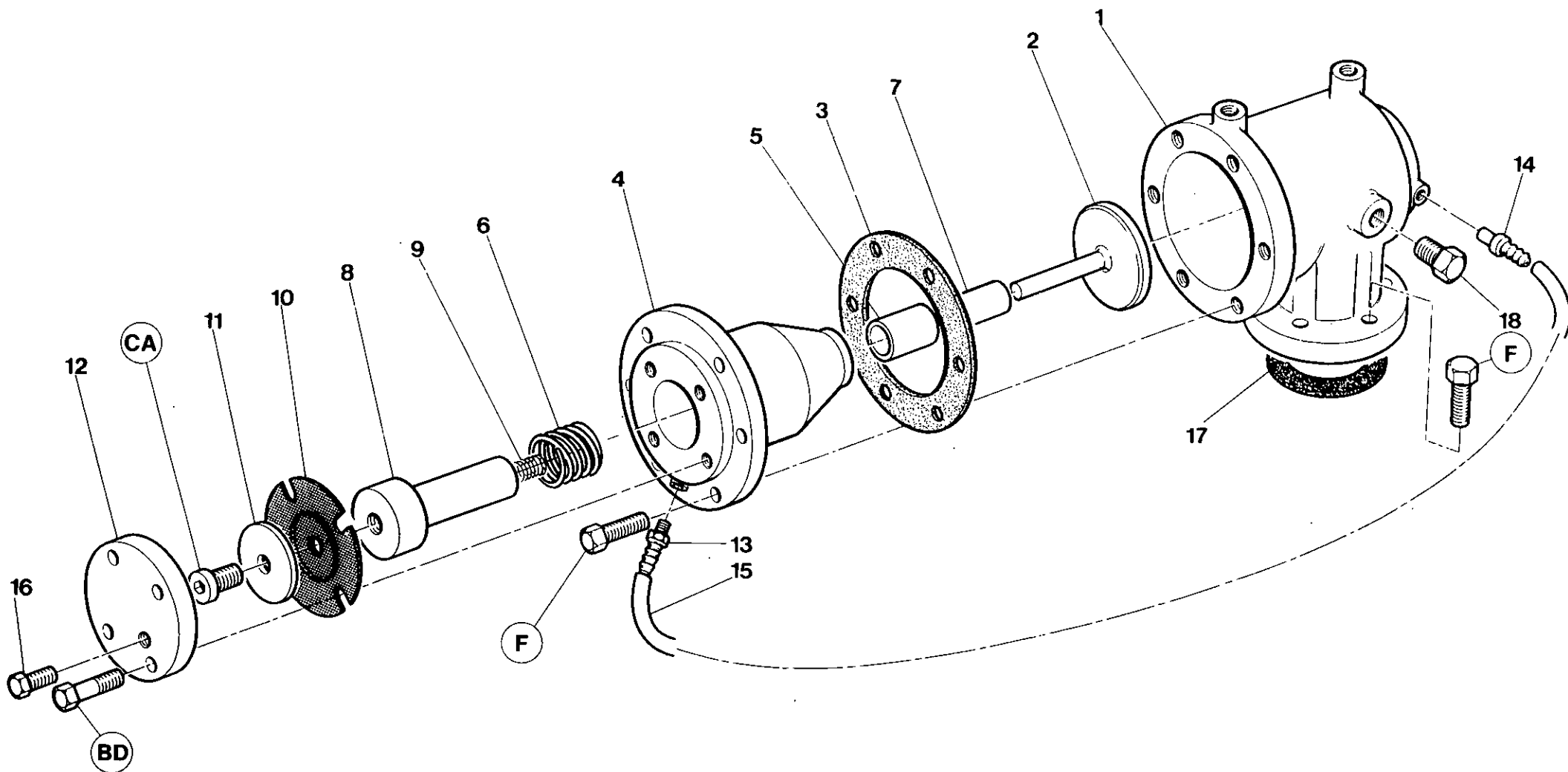

7.4.2

INGERSOLL-RAND

Item	C.P.N.	Qty	REGULATION	REGULATION	REGELUNG	REGOLAZIONE	REGULACION	جهاز التنظيم	
(1-17)	92080449	1	Unloader Comp.	Valve décharge comp.	Entlastungsventil Komp.	Valvola a farfalla	Descargador comp.	صانط المرغفة	(1-17)
(1-13)	36718732	1	Unloader Assy.	Bague de retenue	Entlader-Montagesatz	Insieme di scarico	Montaje descargador	مجموعة المرغف	(1-13)
1	36718708	1	Unloader Body	Corps valve décharge	Entlastungsventil, Gehäuse	Contenitore	Descargador, cuerpo	بدن المرغف	1
2	35321553	1	Valve Plate Assy.	Ens. plaque pour valve	Ventilteller-Baugruppe	Montaggio valvola	Montaje válvula	مجموعة صفيحة الصمام	2
3	35588607	1	Gasket	Joint	Dichtung	Rondella	Junta	حشية	3
(4-5)	92110279	1	Piston Housing Assy	Boitier de Piston	Deckel	Coperchio Pistone	Alojamiento del piston	مبيت الكباس	(4-5)
4	35833821	1	Piston Housing	Cylindre	Kolbengehäuse	Corpo valvola	Cárter pistón	مبيت الكباس	4
5	35318013	1	Piston Housing Bushing	Douille cylindre	Kolbengehäusebuchse	Bussola	Buje cárter pistón	جولة مبيت الكباس	5
6	35322767	1	Spring	Ressort	Feder	Molla	Resorte	نابض	6
(8-9)	92110287	1	Piston Assy	Piston	Kolben	Pistone	Piston	التفريغ	(8-9)
7	35318005	2	Bush	Douille	Kolbengehäusedichtung	Bussola	Buje	جولة مبيت الكباس	7
8	35588425	1	Unloader Piston	Piston décharge	Entlastungskolben	Pistone	Pistón de la descargadora	كاس المرغفة	8
9	35321603	1	Spring	Ressort	Feder	Molla	Resorte	نابض	9
10	35327105	1	Diaphragm	Membrane	Membran	Membrane	Diafragma	رق	10
11	35317817	1	Washer	Rondelle	U-Scheibe	Rondella	Arandela	فلكنة	11
12	35590371	1	Piston Cover	Couvercle piston	Kolbendeckel	Coperchio	Tapa pistón	غطاء الخدمس	12
13	35323542	1	Barbed Fitting	Raccord pour flexible	Anschlußstück mit Widerhaken	Raccorderia	Conector arponado	تركيبه سدائكة	13
14	35316587	1	Barbed Fitting	Raccord pour flexible	Anschlußstück mit Widerhaken	Raccorderia	Conector arponado	تركيبه سدائكة	14
15	35282292	1	Tube	Tube	Rohr	Tubo	Tubo	السوب	15
16	92497700	1	Plug	Bouchon	Stopfen	Tappo	Tapón	سدادة	16
17	35295005	1	Gasket	Joint	Dichtung	Rondella	Junta	حشية	17
18	35278548	1	Plug	Bouchon	Stopfen	Tappo	Tapón	سدادة	18

REGULATION

REGULATION

REGELUNG

REGOLAZIONE

REGULACION

جهاز التنظيم

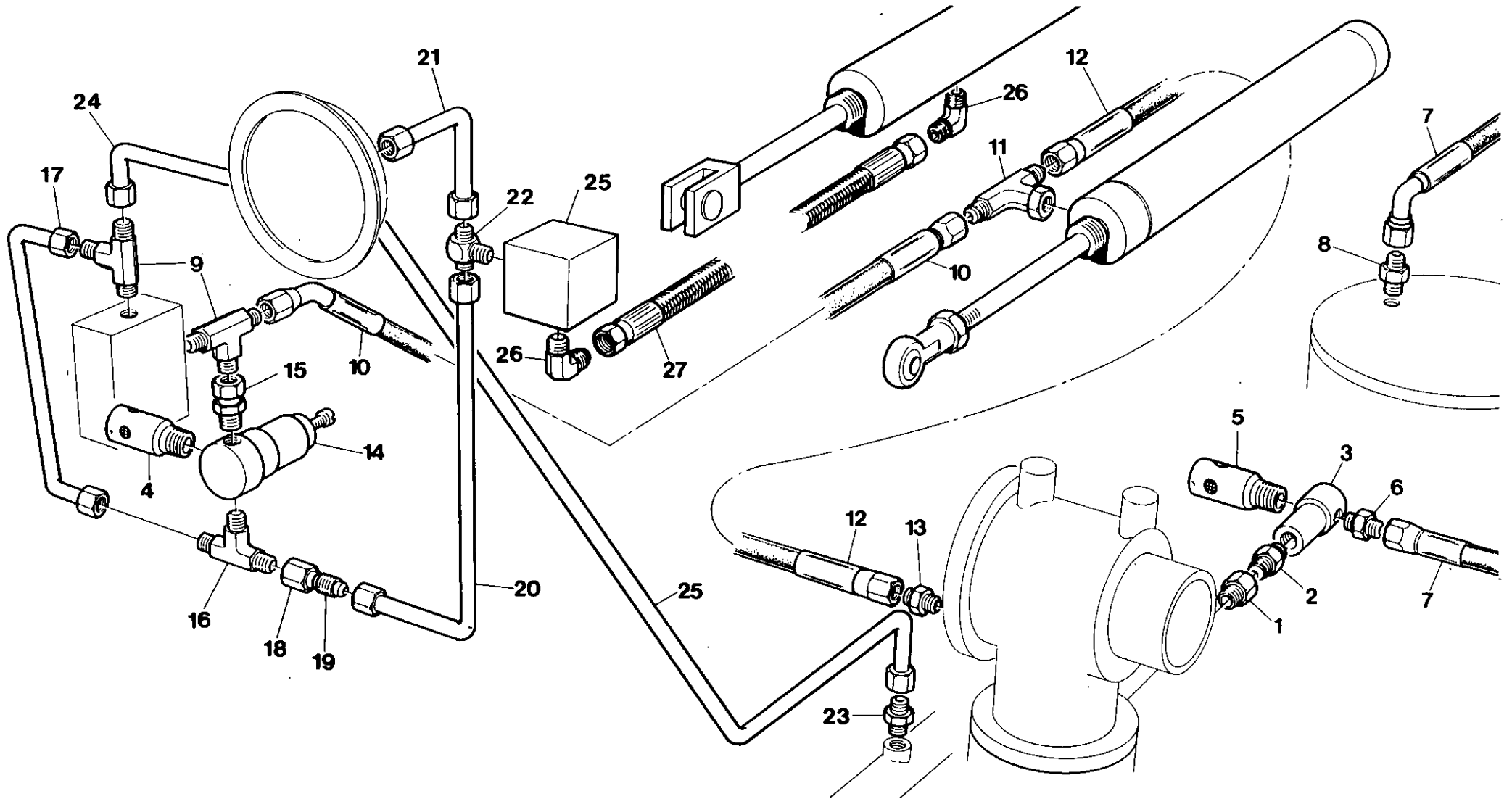

Item	C.P.N.	Qty	REGULATION	REGULATION	REGELUNG	REGOLAZIONE	REGULACION	جهاز التنظيم :	
1	35302314	1	Adaptor	Adapteur	Adapter	Riduzione	Adaptador	مهايي	1
2	92256171	1	Nipple	Mamelon	Nippel	Nipplo	Racor	حلمة	2
3	35322379	1	Blowdown Valve	Purge	Entlastungsventil	Valvola di Scarico	Válvula de Purga	صمام التصريف	3
4	92549203	1	Silencer/Orifice	Orifice/d'ajustement	Ablaßöffnungsmontage	Accessori per orifizio	Montaje orificio	كاتم الصوت / فتحة	4
5	92549377	1	Silencer/Orifice	Orifice/d'ajustement	Ablaßöffnungsmontage	Accessori per orifizio	Montaje orificio	كاتم الصوت / فتحة	5
6	35283472	1	Connector	Raccord	Anschlußstück	Raccordo	Conector	موصل	6
7	92079649	1	Hose	Flexible	Scauch	Tubazione	Manguera	خرطوم	7
8	92104132	1	Connector	Raccord	Anschlußstück	Raccordo	Conector	موصل	8
9	35279850	2	Tee Run	Te	T-Stück	Raccordo A.T.	Te de Conexión	مجرى تائي	9
10	92094689	1	Hose	Flexible	Schaluch	Tubazione	Manguera	خرطوم	10
11	92040799	1	Tee	Te	T-Stück	Raccordo A.T.	Te	وصلة تائية	11
12	92119684	1	Hose	Flexible	Schlauch	Tubazione	Manguera	خرطوم	12
13	92109867	1	Connector	Raccord	Anschlußstück	Raccordo	Conector	موصل	13
14	35355106	1	Regulator	Regulateur	Einsteller	Regolatore	Regulador	منظم	14
15	92098235	1	Connector	Raccord	Anschlußstück	Raccord	Conector	موصل	15
16	35306075	1	Tee	Te	T-Stück	Raccordo A.T.	Te	وصلة تائية	16
17	92098268	1	Tube	Tube	Röhre	Tubazione	Tuberia	انبوب	17
18	92394352	1	Nut	Ecrou	Mutter	Dado	Tuerca	صمولة	18
19	92394295	1	Reducer	Manchon reduction	Reduzierstück	Riduttore	Reductor	وحدة تخفيض	19
20	92098276	1	Tube	Tube	Röhre	Tubazione	Tuberia	انبوب	20
21	92098284	1	Tube	Tube	Röhre	Tubazione	Tuberia	انبوب	21
22	92098292	1	Tee	Te	T-Stück	Raccrodo A.T.	Te	وصلة تائية	22
23	92478387	1	Connector	Raccord	Anschlußstück	Raccordo accoppiamento	Conector	موصل	23
24	92098250	1	Tube	Tube	Röhre	Tubazione	Tubería	انبوب	24
25	92079565	1	Solenoid	Electro	Solenoid	Solenoide	Solenoide	ملف	25
26	92395433	2	Elbow	Coude	Kniestück	Gomito	Codo	صمولة	26
27	92713361	1	Hose	Tuyau	Schlauch	Flessibile	Manguera	زيتونة	27

Item	C.P.N.	Qty	COOLING SYSTEM	SYSTÈME DE REFROIDISSEMENT	KÜHLSYSTEM	SISTEMA DE RAFFREDDAMENTO	SISTEMA DE REFRIGERACION	جهاز التبريد :	
1	92121466	1	Cooler	Refroidisseur	Kühler	Radiatore	Enfiador	جهاز تبريد	1
2	92114057	1	Shroud	Bouclier	Haube	Cappottatura	Gualdera	طوق تقوية	2
3	92080472	1	Orifice Plate	Plaque orifice	Öffnungsplatte	Piastra orificio	Placa oficio	صفحة الفتحة	3
4	92497700	2	Plug	Bouchon	Stecker	Tappo	Tapón	سدادة	4
5	92086792	1	Guard	Protection	Abschirmung	Riparp	Protector	حاجز	5
6	92113992	1	Support R.H.	Support droit	Träger rechts	Supporto destro	Soporte M. Der.	حامل اليمين	6
7	92113984	1	Support L.H.	Support gauche	Träger links	Supporto sinistro	Soporte M. Izq.	حامل اليسر	7
8	92114008	1	Baffle Wall Rear	Chicane paroi arrière	Ablenkwand hinten	Deflettore parete post.	Tabique deflector trasero	جدار حاجز خلفي	8

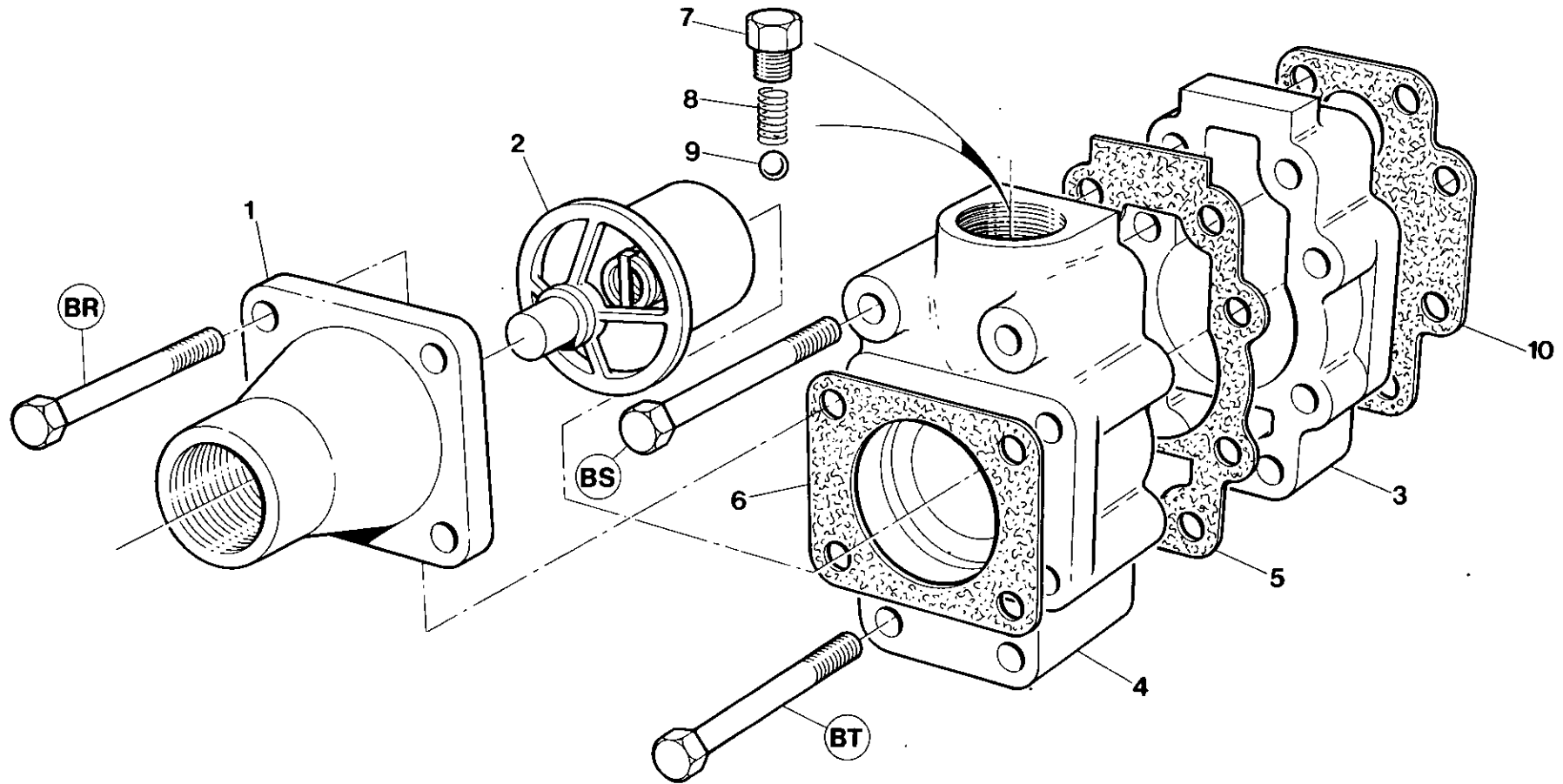

Item	C.P.N.	Qty	COOLING SYSTEM	SYSTÈME DE REFROIDISSEMENT	KÜHLSYSTEM	SISTEMA DE RAFFREDDAMENTO	SISTEMA DE REFRIGERACION	جهاز التبريد	
(1-9)	35811520	1	Oil Temp. Bypass Valve	Val.By-Pass de Temp.D'huile	Öltemperatur-Kontroll- ventil	Valv.By-pass Olio Compr.	Válvula desvió temp. de aceite	صمام تحويل درجة حرارة الزيت	(1-9)
1	35583863	1	Cover	Couvercle	Deckel	Coperchio	Tapa	غطاء	1
2	35318708	1	Element	Cartouche	Element	Termostato	Elemento	عنصر	2
3	35816826	1	Body	Corps	Gehäuse	Semicorpo	Cuerpo	حسم	3
4	35816834	1	Body	Corps	Gehäuse	Semicorpo	Cuerpo	جسم	4
5	35584242	1	Gasket	Joint	Dichtung	Guarnizione	Junta	حشية منع التسرب	5
6	35288414	1	Gasket	Joint	Dichtung	Guarnizione	Junta	حشية منع التسرب	6
7	92497700	1	Plug	Bouchon	Stopfen	Tappo	Tapón	سدادة	7
8	35289040	1	Spring	Ressort	Feder	Molla	Resorte	نابض	8
9	35288448	1	Ball	Bille	Kugel	Sfera	Bola	كرة	9
10	35579598	1	Gasket	Joint	Dichtung	Guarnizione	Junta	حشية	10

COOLING SYSTEM

SYSTÈME DE
REFROIDISSEMENT

KÜHLSYSTEM

SISTEMA DE
RAFFREDDAMENTO

SISTEMA DE
REFRIGERACION

جهاز التبريد

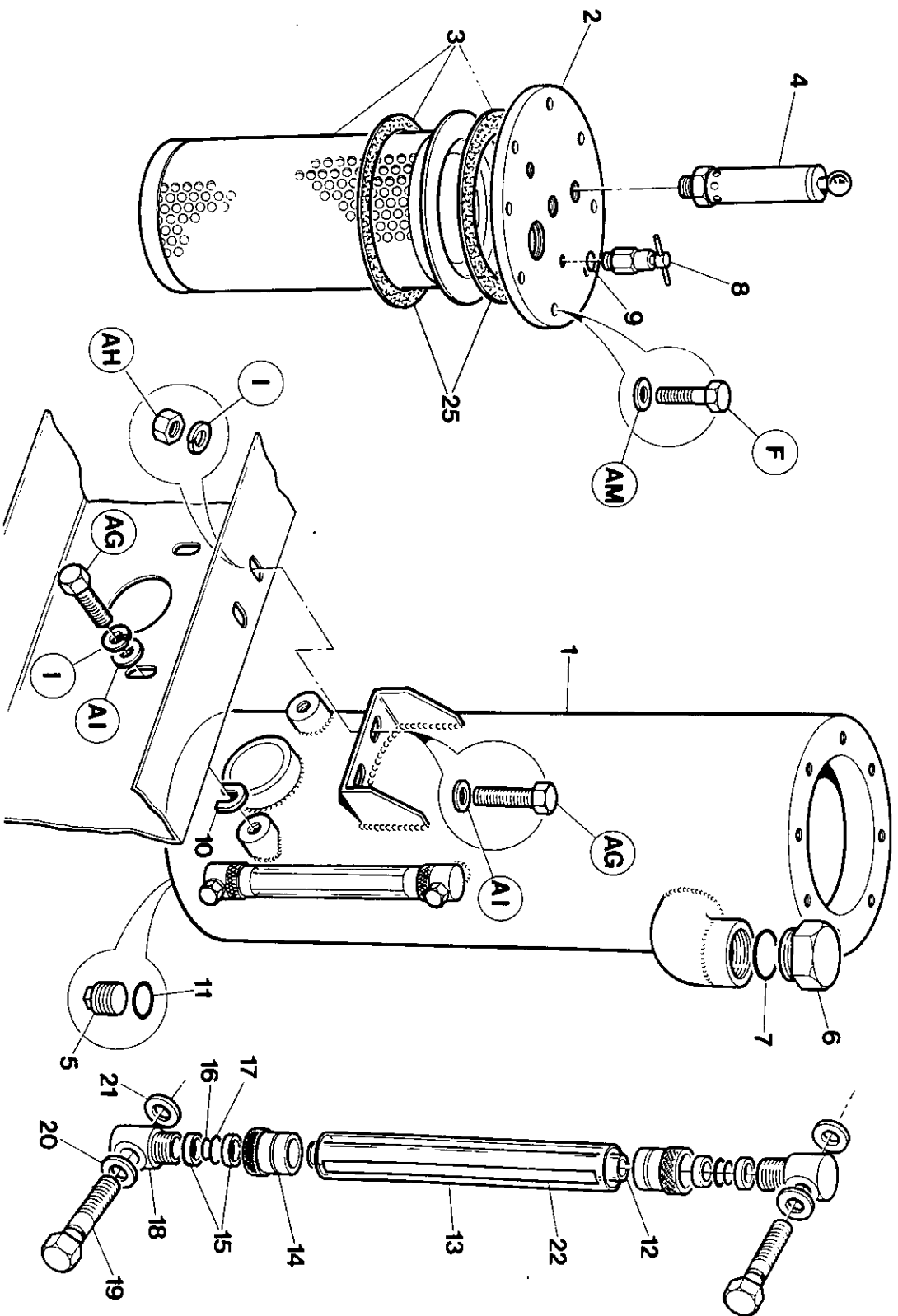

Item	C.P.N.	Qty	COOLING SYSTEM	SYSTÈME DE REFROIDISSEMENT	KÜHLSYSTEM	SISTEMA DE RAFFREDDAMENTO	SISTEMA DE REFRIGERACION	جهاز التبريد	
(1 - 2)	92092303	1	Tank Assy	Ens' réservoir	Tankmontage	Insieme Serbatoio	Montaje tanque	مجموعة الخزان	(1-2)
1	92081645	1	Tank	Réservoir	Tank	Serbatoio	Tanque	خزان	1
2	92081652	1	Cover	Couvercle	Abdeckung	Coperchio	Tapa	غطاء	2
3	92077601	1	Element/inc Gaskets	Catouche/Joint	Element/Dichtung	Cartuccia/Guarnizione	Elemento/Junta	عنصر حشية	3
4	92078054	1	Valve	Soupape	Ventil	Valvola	Valvula	صمام	4
5	92038694	1	Plug	Bouchon	Stecker	Tappo	Tapón	سدادة	5
6	35579630	1	Plug	Bouchon	Stecker	Tappo	Tapón	سدادة	6
7	35279942	1	Seal	Joint	Dichtung	Tenuta	Retenedor	حلقة خاتمة	7
8	92043017	1	Valve	Soupape	Ventil	Valvola	Valvula	صمام	8
9	92293661	1	Seal	Joint	Dichtung	Tenuta	Retenedor	حلقة خاتمة	9
10	30334882	4	Shim	Cale	Beilegscheibe	Spessore	Plancha de relleno	فلكة	10
11	92290162	1	Seal	Joint	Dichtung	Tenuta	Retenedor	حلقة خاتمة	11
(12-22)	92095363	1	Guage Assy	Jaugeur	Meßgerät	Indicatore	Manometro	مقياس	(12-22)
12	92095371	1	Tube	Tube	Schlauch	Tube	Tube	انبوب	12
13	92095389	1	Guard	Protecteur	Schutzvorrichtung	Riparo	Guarda	حاجز	13
14	92095397	2	Nut	Ecrou	Mutter	Dado	Tuerca	صمدلة	14
15	92095405	4	Ferrule	Ferrule	Zwinge	Bussola	Ferula	حلقة	15
16	92095413	2	Seal	Joint	Dichtung	Tenuta	Retenedor	حلقة خاتمة	16
17	92095421	2	Seal	Joint	Dichtung	Tenuta	Retenedor	حلقة خاتمة	17
18	92095439	2	Collar	Collier	Ansatz	Collare	Cuello	طوق	18
19	92095447	2	Nipple	Graisser	Nippel	Nipplo	Racor	حلمة	19
20	92095454	2	Seal	Joint	Dichtung	Tenuta	Retenedor	حلقة خاتمة	20
21	92095462	2	Seal	Joint	Dichtung	Tenuta	Retenedor	حلقة خاتمة	21
22	92094994	1	Level Indicator	Indicateur de niveau	Stanfanzeiger	Indicatore di livello	Indicador nivel	مؤشر المستوى	22
23	92651157	2	Gasket	Joint	Dichtung	Guarnizione	Junta	حشية	23

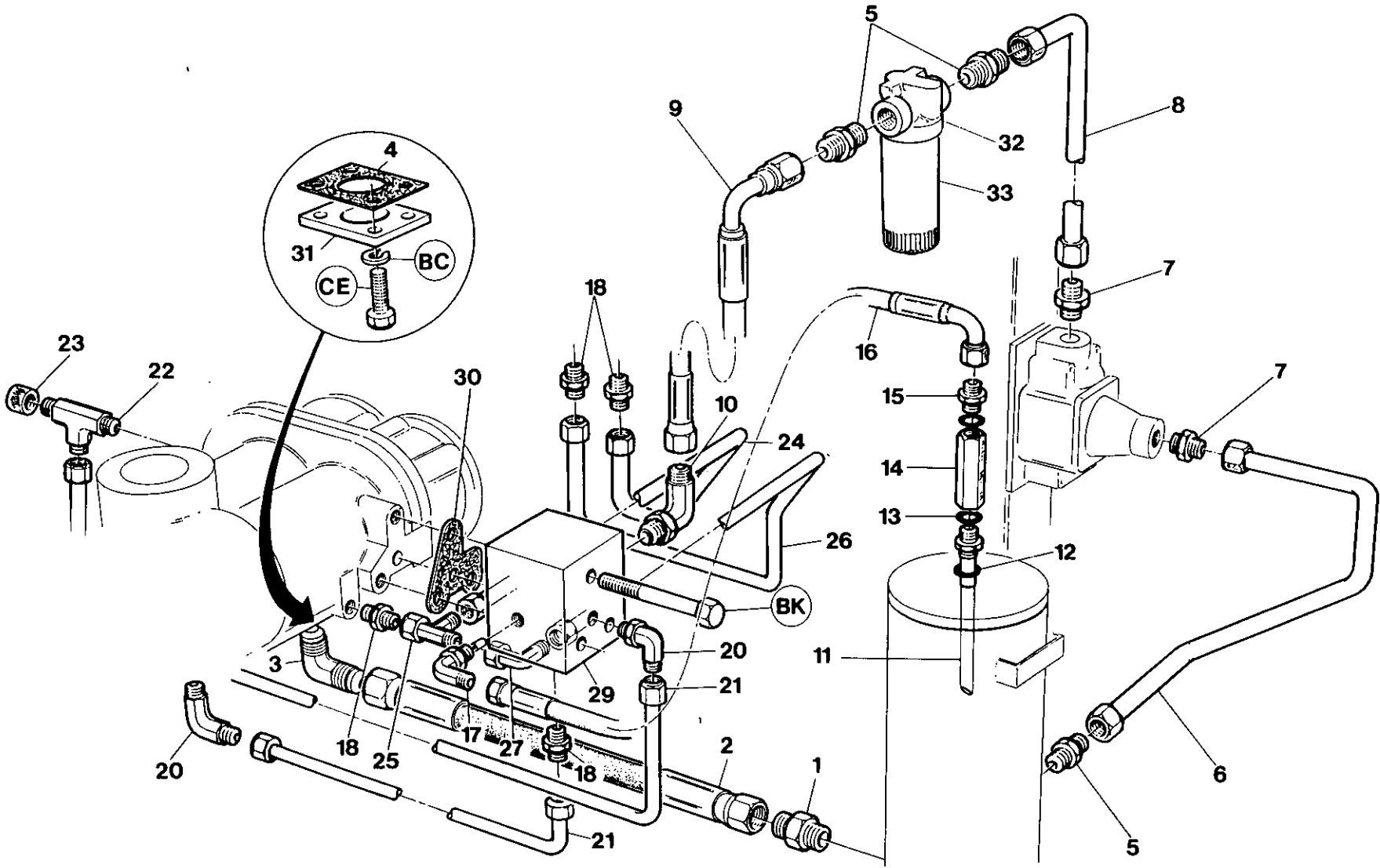

Item	C.P.N.	Qty	COOLING SYSTEM	SYSTÈME DE REFROIDISSEMENT	KÜHLSYSTEM	SISTEMA DE RAFFREDDAMENTO	SISTEMA DE REFRIGERACION	جهاز التبريد :	
1	92087840	1	Connector	Connecteur	Anschlußstück	Conector	Raccordo	موصل	1
2	92030600	1	Hose	Flexible	Schlauch	Manguera	Flessibile	خرطوم	2
3	92087832	1	Elbow	Coude	Kniestück	Codo	Gomito	كوع	3
4	35288943	1	Gasket	Joint	Dichtung	Junta	Guarnizione	حشوية	4
5	92123215	3	Connector	Connecteur	Anschlußstück	Conector	Raccordo	موصل	5
6	92080787	1	Tube	Conduit	Rohr	Tubo	Tubo	انيوب	6
7	35295880	2	Connector	Connecteur	Anschlußstück	Conector	Raccordo	موصل	7
8	92077718	1	Tube	Conduit	Rohr	Tubo	Tubo	انيوب	8
9	92097021	1	Hose	Flexible	Schlauch	Manguera	Flessibile	خرطوم	9
10	35294750	1	Elbow	Coude	Kniestück	Codo	Gomito	كوع	10
11	92080720	1	Tube	Conduit	Rohr	Tubo	Tubo	انيوب	11
12	92338946	1	O Ring	Joint Torique	O-Ring	O-Ring	Junta torica	حلقة	12
13	92293661	1	O Ring	Joint Torique	O-Ring	O-Ring	Junta torica	حلقة	13
14	92101054	1	Check Valve	Clapet anti-retour	Rückschlagventil	Válvula de retención	Valvola di ritegno	صمام غير رجعي	14
15	92104132	1	Adaptor	Adapteur	Adapter	Adaptador	Attacco	مهايي	15
16	92079748	1	Hose	Flexible	Schlauch	Manguera	Flessibile	خرطوم	16
17	92086081	1	Orifice Elbow	Coude	Blende/Kniestück	Codo orificio	Bocca, gomito	كوع الفتحة	17
18	35283076	4	Connector	Connecteur	Anschlußstück	Conector	Raccordo	موصل	18
19	35582964	1	Tube	Conduit	Rohr	Tubo	Tubo	انيوب	19
20	35279827	2	Elbow	Coude	Kniestück	Codo	Gomito	كوع	20
21	35582972	1	Tube	Conduit	Rohr	Tubo	Tubo	انيوب	21
22	35279850	1	Tee	Té	T-Stück	Te	Unione a T	وصلة T	22
23	35321389	1	Cap	Bouchon	Deckel	Tapa	Tappo	غطاء	23
24	35582980	1	Tube	Conduit	Rohr	Tubo	Tubo	انيوب	24
25	35283084	1	Tee	Té	T-Stück	Te	Unione a T	وصلة T	25
26	35582998	1	Tube	Conduit	Rohr	Tubo	Tubo	انيوب	26
27	35283068	1	Elbow	Coude	Kniestück	Codo	Gomito	كوع	27
28	35278548	2	Plug	Tampon	Stopfen	Tapón	Tappo	سدادة	28
29	92137181	1	Manifold	Tubulture	Verteiler	Distribuidor	Collettore	مشعب	29
30	35294610	1	Gasket	Joint	Dichtung	Junta	Guarnizione	حشوية	30
31	92067222	1	Plate	Déflécteur	Platte	Blende	Orifice	صفحة	31
(31-33)	92079755	1	Oil Filter Assy	Ensemble filtre à huile	Ölfilter-Baugruppe	Montaje filtro de aceite	Gruppo filtro olio	مجموعة مرشح الزيت	(31-33)
32	92077577	1	Head	Ensemble de t'ete (filtre à huile Mann)	Kopf	Montaje cabeza (filtro de aceite)	Testata filtro (Filtro Mann)	رأس	32
33	92118678	1	Element	Cartouche	Element	Elemento	Cartuccia	عنصر	33

CONTROL AND
MONITORING
SYSTEM

COMMANDES ET
SYSTÈME DE
CONTRÔLE

KONTROLL- UND
ÜBERWACHUNG-
SYSTEM

SISTEMA DI
COMANDO
E CONTROLLO

SISTEMA DE
CONTROL
Y SUPERVISION

جهاز التحكم
والمراقبة:

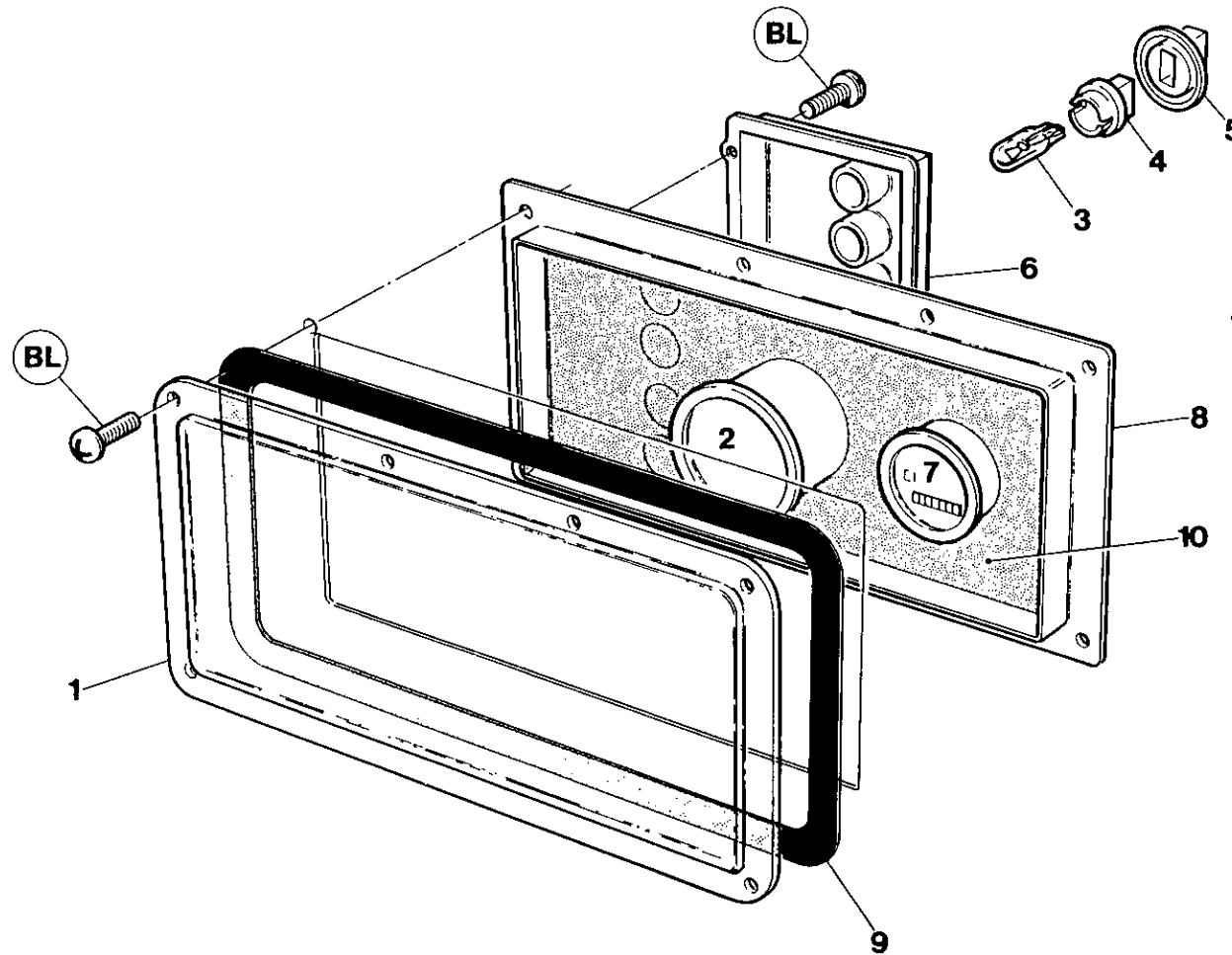

7.6.0

INGERSOLL-RAND

Item	C.P.N.	Qty	CONTROL AND MONITORING SYSTEM	COMMANDES ET SYSTÈME DE CONTRÔLE	KONTROLL- UND ÜBERWACHUNGSSYSTEM	SISTEMA DI COMANDO E CONTROLLO	SISTEMA DE CONTROL Y SUPERVISION	جهاز التحكم والمراقبة :	
1	36723989	1	Window	Lunette	Fenster	Finestra	Ventana	نافذة	1
2	92698364	1	Gauge – Discharge Press.	Indicateur press. refoulement	Enddruckmanometer	Indicatore di pressione	Manómetro descarga presión	مقياس ضغط التصريف	2
3	35327907	4	Lamps	Lampes	Lampen	Lampade	Lámparas	مصابيح	3
4	92652593	4	Base	Socle	Socket	Zoccolo	Base de lámpara	قاعدة المصباح	4
5	92652601	4	Seal	Joint d'étanchéité	Dichtung	Guarnizione	Rentenedor de lámpara	ختم المصباح	5
6	92058320	1	Circuit Board Passive	Plaque circuits	Leiterplatte,	Tavola circuiti,	Cuadro circuitos pasivo	لوحة الدارات السلبية	6
7	92306901	1	Engine Hours Counter	Compteur d'heures de service moteur	Betriebsstundenzähler	Contaore del motore	Cuentahoras motor	عداد ساعات المحرك	7
8	92698372	1	Enclosure	Enveloppe	Gehäuse,	Incassato	Caja panel de instrumentos	مضم لوحة أجهزة القياس	8
9	92078088	1	Gasket	Joint	Dichtung	Guarnizione	Junta	حشية	9
10	92698380	1	Decal - Instrument Panel	Autocollant tableau de commande	Schild, Instrumentenbrett	Ades. Pannello strumenti	Calcomaniá panel de instrumentos	ديكال - لوحة الأجهزة	10

CONTROL AND
MONITORING
SYSTEM

COMMANDES ET
SYSTÈME DE
CONTRÔLE

KONTROLL-UND
ÜBERWACHUNGS-
SYSTEM

SISTEMA DI
COMANDO
E CONTROLLO

SISTEMA DE
CONTROL
Y SUPERVISION

جهاز التحكم
والمراقبة :

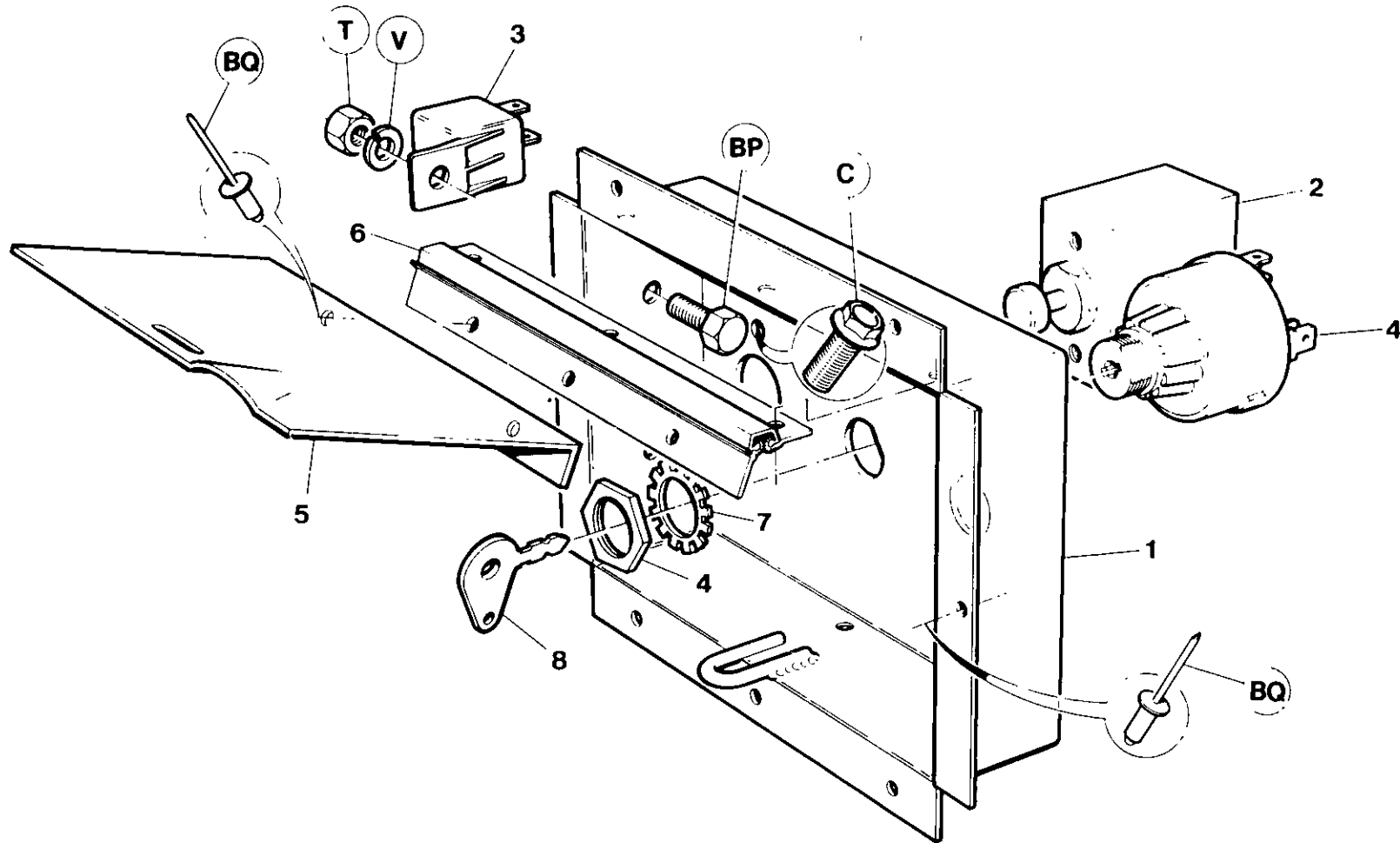

Item	C.P.N.	Qty	CONTROL AND MONITORING SYSTEM	COMMANDES ET SYSTÈME DE CONTRÔLE	KONTROLL- UND ÜBERWACHUNGSSYSTEM	SISTEMA DI COMANDO E CONTROLLO	SISTEMA DE CONTROL Y SUPERVISION	جهاز التحكم والمرافعية :	
1	92533652	1	Box	Boîtier de commande	Schaltkasten	Scatola controllo	Caja	صندوق اجهه التحكم	1
2	35583210	1	Valve	Valve	Zweiwegventil	Valvola	Válvula	صمام ثنائي المسلك	2
3	92076173	2	Relay	Relais	Relais	Relé	Relé	مرحل	3
4	92086719	1	Switch	Interrupteur démarrage de séquence	Startfolgeunterbrecher	Interruttore avvio sequenza	Interruptor	مفتاح بدء التشغيل لتسلسل	4
5	92184878	1	Door	Porte	Tür	Portello	Puerta	باب لوحة اجهه التحكم	5
6	35582220	1	Hinge	Charnière	Scharnier	Cerniera	Bisagra	مفصلة	6
7	95213427	1	Shakeproof Washer	Rondelle anti-vibration	Dichtungsring erschütterungsfest	Rondella anti vibrazioni	Arandela antivibratoria	لكة	7
8	92075530	1	Key	Clavette	Schlüsselstück	Chiavetta	Llave	مفتاح	8

CONTROL AND
MONITORING
SYSTEM

COMMANDES ET
SYSTÈME DE
CONTRÔLE

KONTROLL- UND
ÜBERWACHUNG-
SYSTEM

SISTEMA DI
COMANDO
E CONTROLLO

SISTEMA DE
CONTROL
Y SUPERVISION

جهاز التحكم
والمراقبة :

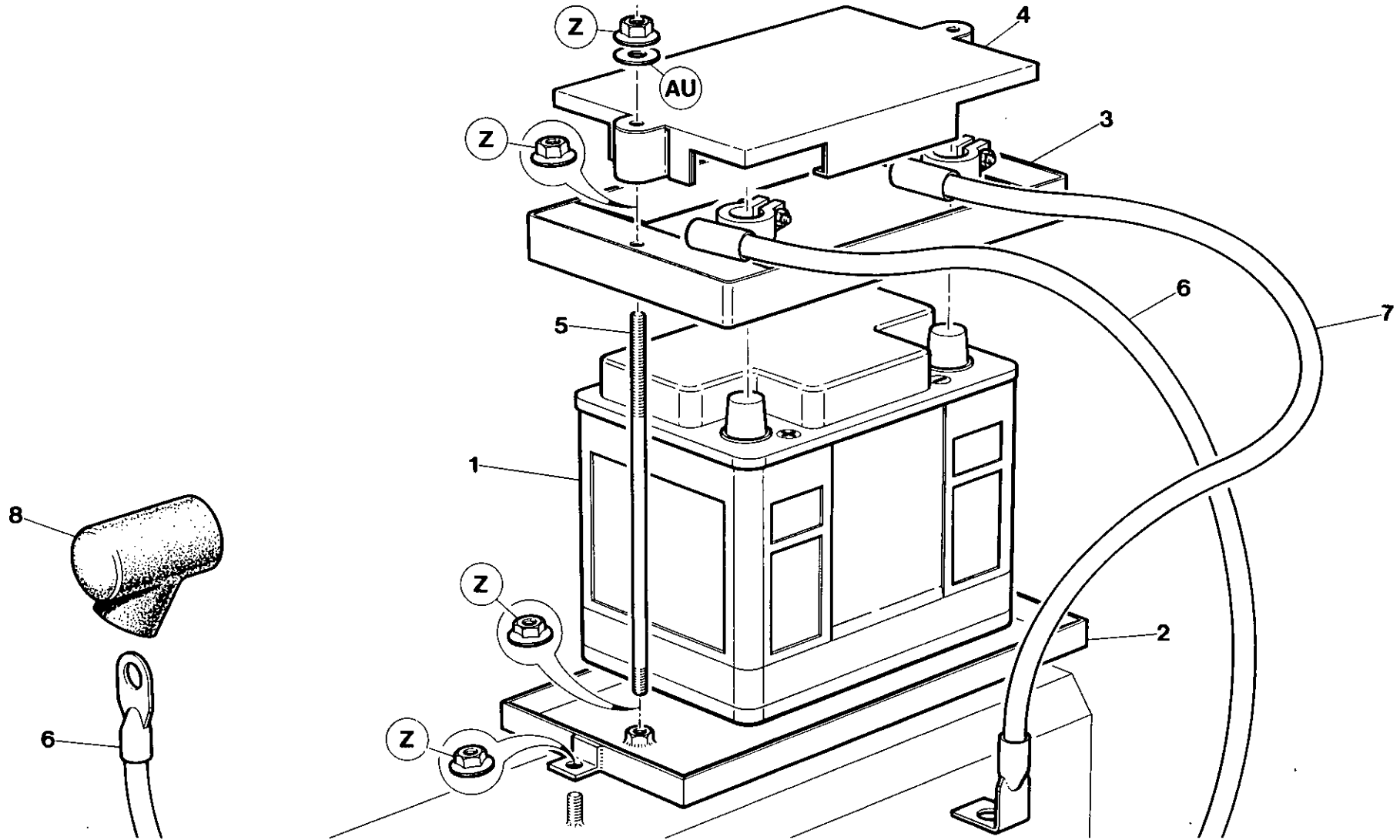

7.6.4

INGERSOLL-RAND

Item	C.P.N.	Qty	CONTROL AND MONITORING SYSTEM	COMMANDES ET SYSTÈME DE CONTRÔLE	KONTROLL- UND ÜBERWACHUNGS-SYSTEM	SISTEMA DI COMANDO E CONTROLLO	SISTEMA DE CONTROL Y SUPERVISION	جهاز التحكم والمراقبة :	
1	92656925	1	Battery	Batterie	Batterie	Batteria	Bateri á	بطارية	1
2	92657071	1	Tray	Plateau	Blech	Bacinella	Bandeja	صينية	2
3	92656933	1	Frame	Cadre	Rahmen	Intelaiatura	Amazón	هيكل	3
4	92656941	1	Cover	Couvercle	Ventildeckel	Coperchio	Cubierta	غطاء	4
5	92690189	2	Stud	Goujon	Nut	Prigioniero	Husillo	برغي عديم الرأس	5
6	92103928	1	Cable Positive	Câble positif	Positives (+) Kabel	Cavo positivo	Cable positivo	كابل موجب	6
7	92103936	1	Cable Negative	Câble négatif	Negatives (-) Kabel	Cavo negativo	Cable negativo	كابل سلمي	7
8	92271139	1	Hood	Chapeau	Haube	Calotta protettiva	Capote	كعة	8

CONTROL AND
MONITORING
SYSTEM

COMMANDES ET
SYSTÈME DE
CONTRÔLE

KONTROLL-UND
ÜBERWACHUNGS-
SYSTEM

SISTEMA DI
COMANDO
E CONTROLLO

SISTEMA DE
CONTROL
Y SUPERVISION

جهاز التحكم
والمراقبة :

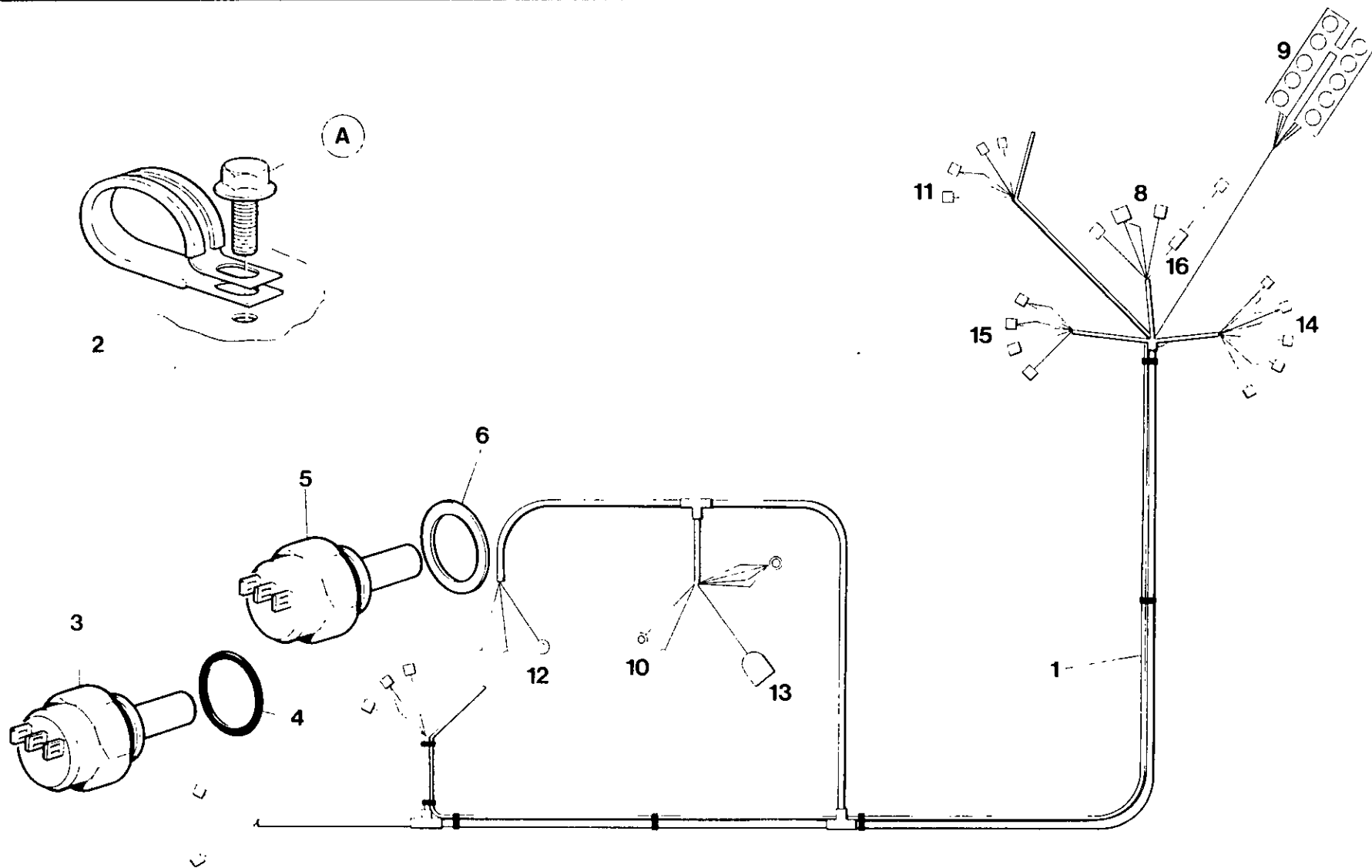

Item	C.P.N.	Qty	CONTROL AND MONITORING SYSTEM	COMMANDES ET SYSTÈME DE CONTRÔLE	KONTROLL- UND ÜBERWACHUNGS-SYSTEM	SISTEMA DI COMANDO E CONTROLLO	SISTEMA DE CONTROL Y SUPERVISION	جهاز التحكم والمراقبة :	
1	92713379	1	Wiring Harness	Faisceau de cablage	Kabelbaum	Cablaggio	Mazo de cables	حامل الاسلاك	1
2	92253202	3	Clip	Collier	Schelle	Fernaglio	Grapa	مشبك	2
3	92086156	1	Switch High Temp	Interrupteur haute temp.	Hochtemperaturschalter	Commutatore per temperature elevate	Interruptor temp. alta	مفتاح الحرارة العالية	3
4	92065366	1	Seal	Joint	Abdichtung	Tenuta	Sello	حلقة مانعة للتسرب	4
5	92480177	1	Oil Pressure Switch	Interrupteur pression Huile	Öldruckschalter	Pressostato olio	Interruptor presión aceite	مفتاح ضغط الزيت	5
6	92083427	1	Seal	Joint	Abdichtung	Tenuta	Sello	حلقة مانعة للتسرب	6
7	92281427	8	Tye Rap	Gainé	Umwicklung	Nastro per tener fermo	Ostaga	مطرفة تثبيت	7
8	92086719	1	Start Switch	Commutateur de mise en marche	Anlaßschalter	Commutatore d'avviamento	Interruptor poner en marcha	مفتاح بدء التشغيل	8
9	92058320	1	Circuit Board	Panneau de circuit	Leiterplatte	Piastra circuitale	Cuadro de circuito	لوحة الدائرة	9
10	++++++	1	Alternator	Alternateur	Lechtmaschine	Alternatore	Alternador	منوب	10
11	92306901	1	Hourmeter	Compteur d'heure	Betriebsstundenzähler	Contaore	Cuentahoras	عداد ساعة	11
12	++++++	1	Starter	Entretoise	Starter	Motorino d'Avviamento	Boton de arranque	مبدئ التشغيل	12
13	92095132	1	Belt Break Switch	Rupteur pour courroie	Keilriement/unterbrechungsschalter	Commutatore di Rottura Cinghia	Interruptor rotura de correa	مفتاح قطع السير	13
14	92076173	1	Shutdown Relay	Relais de fermeture	Abschaltrelais	Relè di Arresto	Rele de parada	مرحل الايقاف	14
15	92076173	1	Start/Override Relay	Relais démarrage/neutralisation	Start/Überlagerungsrelais	Relè d'Avviamento	Rele de arranque/sobrecontrol	مرحل بدء التشغيل / الابطال	15
16		1	Fuse						16
++++++ Items supplied by Engine Manufacturer				Articles fournis par le fabricant du moteur	Vom Motorhersteller geliefert	Elementi forniti dalla Fabbrica dei Motori	Piezas suministradas por el fabricante de los motores	أصناف نوردها شركة إنتاج المحرك	

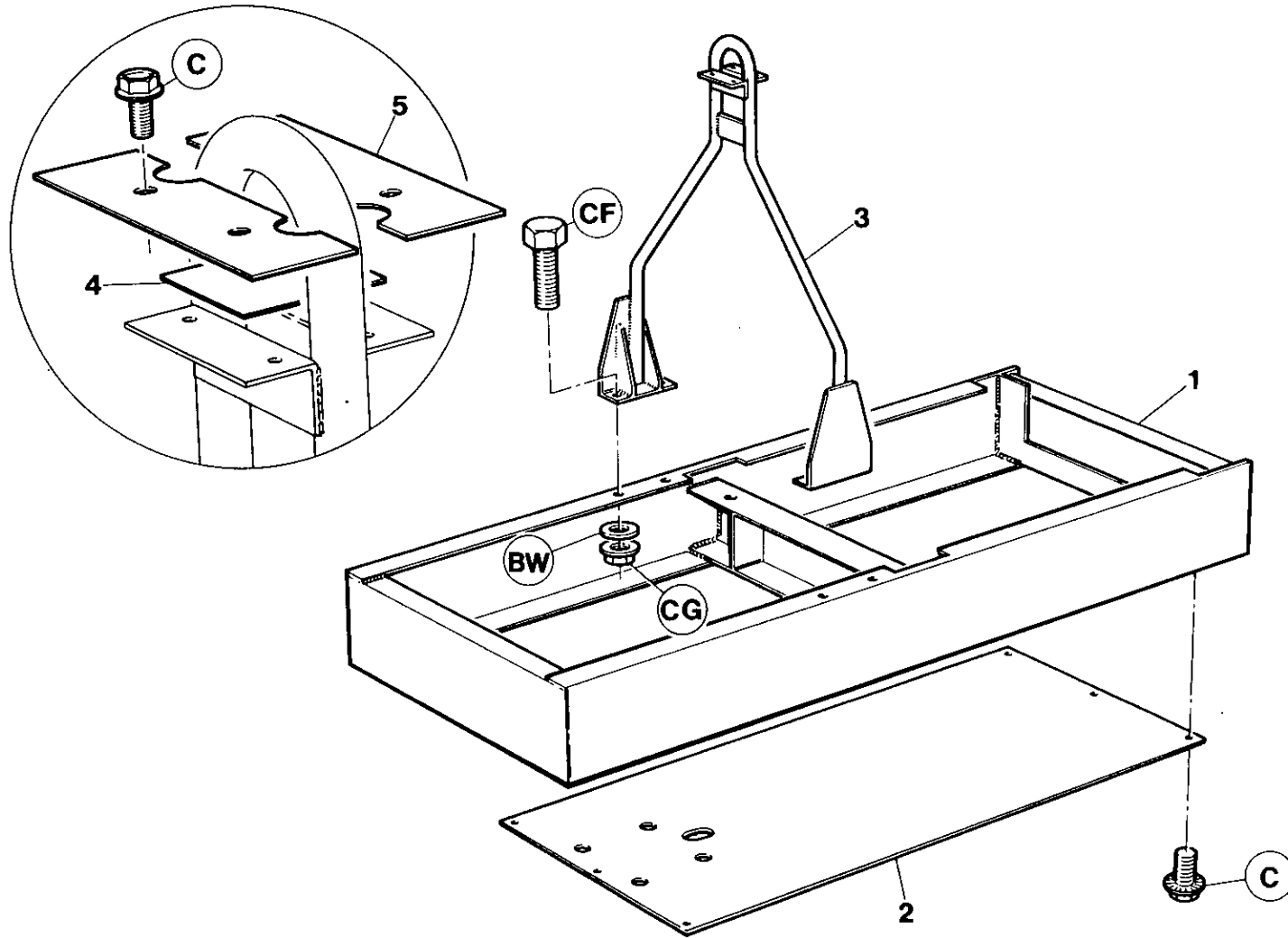

Item	C.P.N.	Qty	SUB ASSEMBLY	SOUS ENSEMBLE	SEKUNDÄRE UNTERGRUPPEN	SOTTOGRUPPI	SUBCONJUNTOS	المجموعة الفرعية :	
1	92113976	1	Frame	Chassis	Rahmen	Bastidor	Telaio	ميكل	1
2	92028406	1	Belly Pan	Carter Protection	Unterflurcontainer	Bandeja bombeada	Protezione Sottoscocca	حوض بطني	2
3	92707249	1	Lifting Bail	Anse de levage	Hebegriff	Barra de izar	Gancio di sollevamento	كفالة رفع	3
4	92085711	1	Shim	Cale	Beilegscheibe	Cojin	Spessore	نلكة	4
5	92101880	2	Cover	Couvercle	Abeckung	Coperchio	Tapa		5

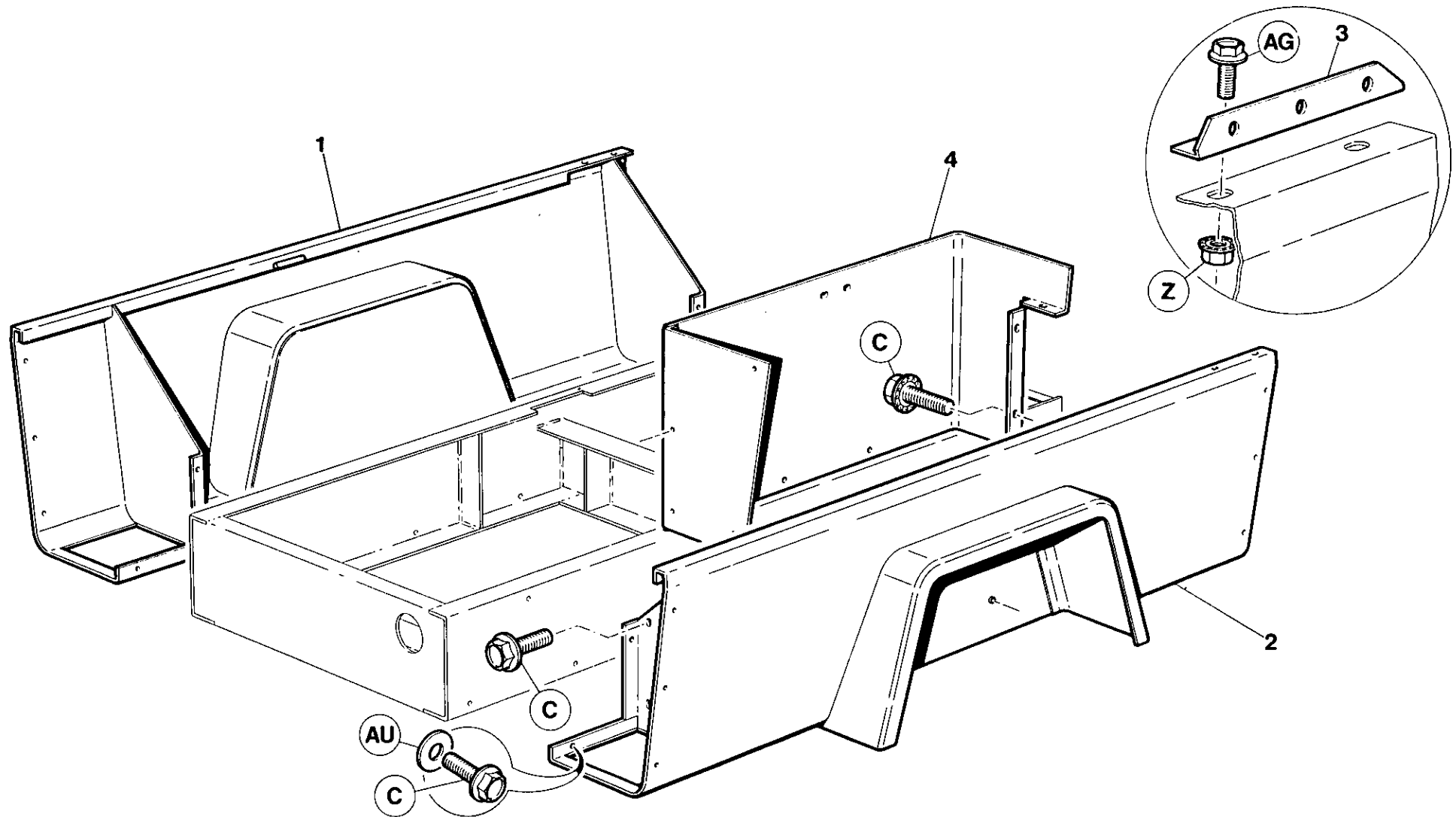

Item	C.P.N.	Qty	SUB ASSEMBLY	SOUS ENSEMBLE	SEKUNDÄRE UNTERGRUPPEN	SOTTOGRUPPI	SUBCONJUNTOS	المجموعة الفرعية :	
1	92114131	1	Toolbox R.H.	Boîte à outils droite	Werkzeugkasten rechts	Cassetta portautensili di destra	Caje herramientas M.Der.	صندوق ادوات اليمن	1
2	92114149	1	Toolbox L.H.	Boîte à outils gauche	Werkzeugkasten links	Cassetta portautensili di sinistra	Caje de herramientas M.Izq.	صندوق ادوات اليسر	2
3	92118645	2	Filler Piece	Cale	Füllung	Bocchettone di riempimento	Relleno	قطعة حشو	3
4	92085950	1	Inner Panel	Panneau intérieur	Innenpaneel	Pannello Interno	Panel interior	قطاع داخلي	4

SUB ASSEMBLY

SOUS ENSEMBLE

SEKUNDÄRE
UNTERGRUPPEN

SOTTOGRUPPI

SUBCONJUNTOS

المجموعة الفرعية

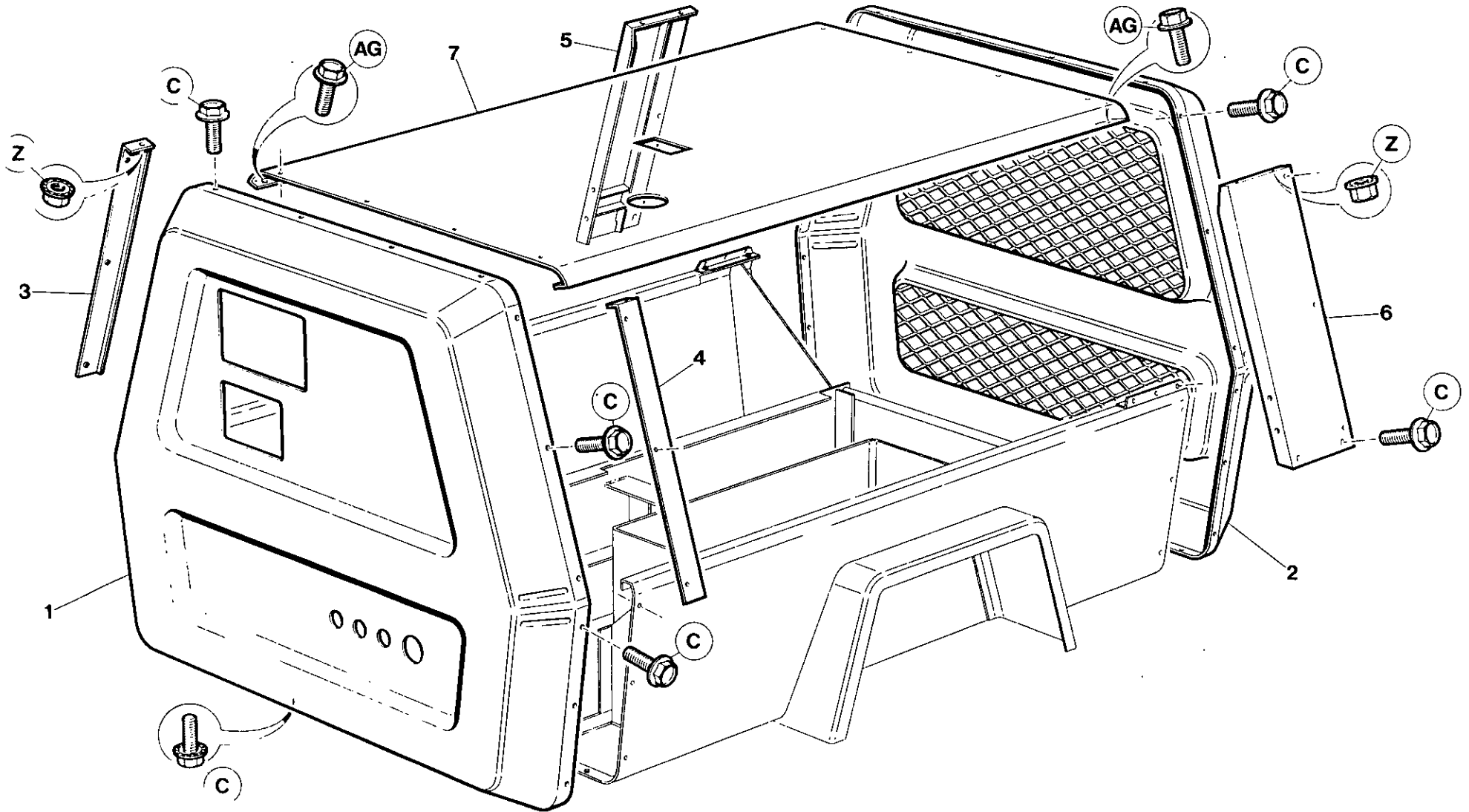

7.7.4

INGERSOLL-RAND

Item	C.P.N.	Qty	SUB ASSEMBLY	SOUS ENSEMBLE	SEKUNDÄRE UNTERGRUPPEN	SOTTOGRUPPI	SUBCONJUNTOS	المجموعة الفرعية :	
1	36706778	1	Cover Front	Couvercle avant	Deckel vorne	Coperchio Anteriore	Cubierta frontal	غطاء المقدمة	1
2	92098318	1	Cover Rear	Couvercle arrière	Deckel hinten	Coperchio Posteriore	Cubierta posterior	غطاء المؤخرة	2
3	35813583	1	Door Stop RH	Butoir de porte droit	Türriegel rechts	Fermaporta di Destra	Tope de puerta, lado derecho	مصد الباب الأيمن	3
4	35813591	1	Door Stop LH	Butoir de porte gauche	Türriegel links	Fermaporta di Sinistra	Tope de puerta, lado izquierdo	مصد الباب الأيسر	4
5	92114024	1	Side Panel RH	Panneau latéral droit	Seitenpaneel rechts	Pannello Laterale di Destra	Panel lateral, lado derecho	قطاع الجانب الأيمن	5
6	92114024	1	Side Panel LH	Panneau latéral gauche	Seitenpaneel links	Pannello Laterale di Sinistra	Panel lateral, lado izquierdo	قطاع الجانب الأيسر	6
7	92114099	1	Roof	Toit	Dach	Tetto	Techo	سقف	7

SUB ASSEMBLY

SOUS ENSEMBLE

SEKUNDÄRE
UNTERGRUPPEN

SOTTOGRUPPI

SUBCONJUNTOS

المجموعة الفرعية

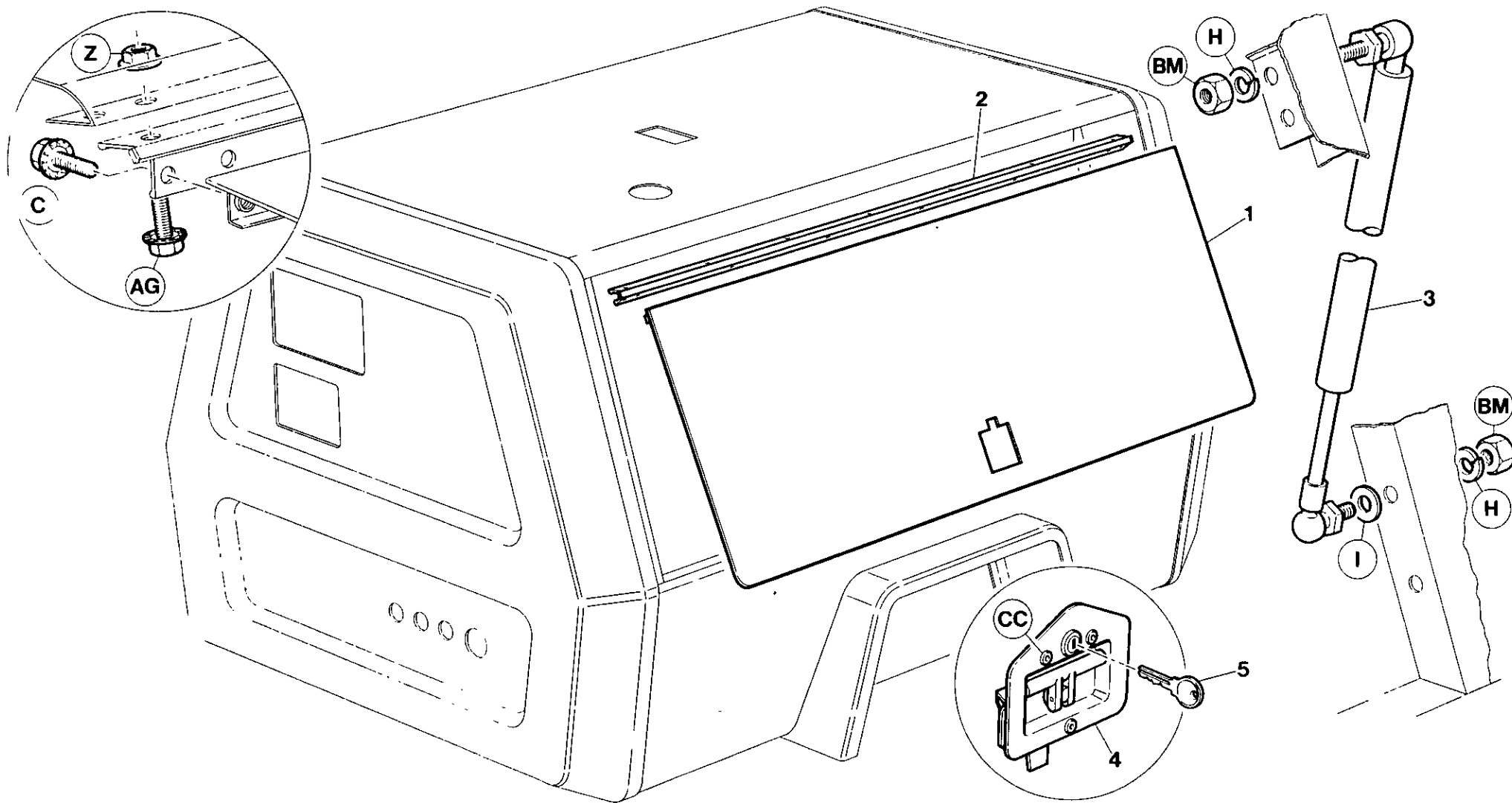

7.7.6

INGERSOLL-RAND

Item	C.P.N.	Qty	SUB ASSEMBLY	SOUS ENSEMBLE	SEKUNDÄRE UNTERGRUPPEN	SOTTOGRUPPI	SUBCONJUNTOS	المجموعة الفرعية :	
1	92185388	2	Door	Porte	Türe	Porta	Puerta	باب	1
2	36707180	2	Hinge	Charnière	Schamier	Cardine	Bisagra	مفصلة	2
3	35584036	2	Gas Spring	Ressort gaz	Feder/Gas	Molla a Gas	Resorte de gas	نابض بالغاز	3
4	35279108	2	Latch	Loquet	Riegel	Chiavistello	Candado	سقاطة	4
5	92094358	2	Key	Clé	Baßfeder	Chiave	Llave	مفتاح	5

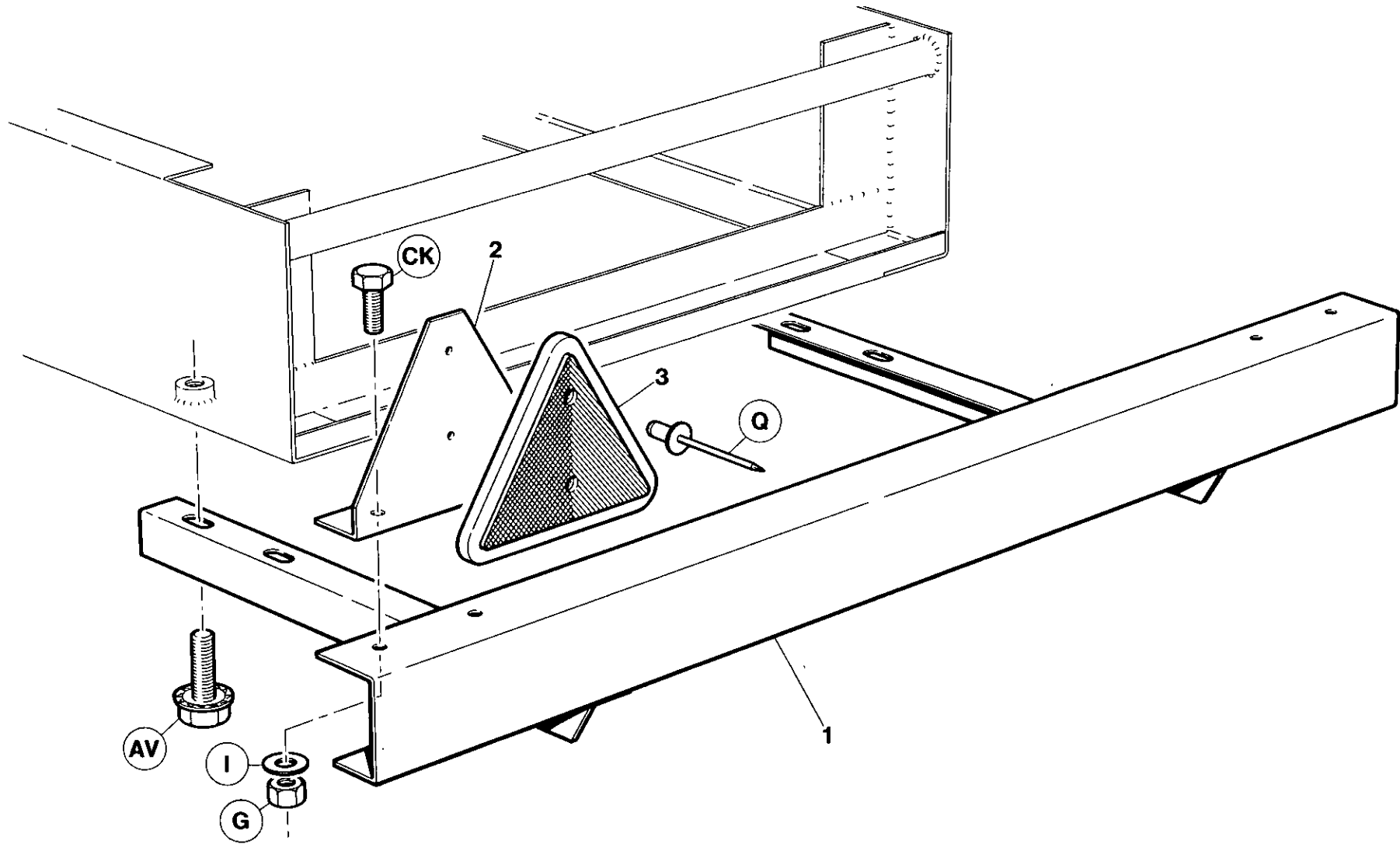

Item	C.P.N.	Qty	SUB ASSEMBLY	SOUS ENSEMBLE	SEKUNDÄRE UNTERGRUPPEN	SOTTOGRUPPI	SUBCONJUNTOS	المجموعة الفرعية :	
1	36707073	1	Bumper	Amortisseur	Stoßfänger	Paraurti	Tope	مصدم	1
2	92280866	2	Bracket	Support	Bügel	Supporto	Ménsula	كتيفة	2
3	92279140	2	Reflector	Réfecteur	Reflektor	Riflettore	Reflector	عاكس	3

		SUB ASSEMBLY	SOUS ENSEMBLE	SEKUNDÄRE UNTERGRUPPEN	SOTTOGRUPPI	SUBCONJUNTOS	المجموعة الفرعية :		
(1-6)	92517184	1	Exterior Decal Set	Lot D'Auto-Collants	Abziehbildersatz, auben	Serie adesivi	Juego completo de calcomanias	طاقم نقل خارجي	(1-6)
		1	Striping Black LH	Bande	Streifen rechts	Adesivo, D. X. Parte Lat.	Calcomania, banda negra derecha	شريط جهة يميني	1
		2	Striping Black RH	Bande	Streifen links	Adesivo, S. X. Parte Lat.	Calcomania, bande negro izquierda	شريط جهة يسري	2
		3	Model No.	Auto-Coolant de Type C.D.	Modell	Adesivo Indic. 11 Mod (Fiancata D. X.)	Calcomania, No. de modelo, der.	رقم الموديل	3
		4	80 L/S	80 L/S	80 L/S	80 L/S	80 L/S	رمز انجرسول راند	4
		5	I-R Logo	I-R Logo	IR Logo	I-R Logo	I-R Logo	رمز انجرسول راند	5
		6	I-R Logo	I-R Logo	IR Logo	I-R Logo	I-R Logo		6

Item	C.P.N.	Qty	SUB ASSEMBLY	SOUS ENSEMBLE	SEKUNDÄRE UNTERGRUPPEN	SOTTOGRUPPI	SUBCONJUNTOS	المجموعة الفرعية :	
(1-9)	92656768	1	Internal Decals. Complete	Jeu comp. auto-collant	Abbildungen innen Satz komplett	Serie decal completa interna	Jeugo calcomanias interno		(1-9)
(1-5)	92530302	1	Common Decal Set	Jeu comp. auto-collant	Bildbeschreibung innen,	Corredo adesivi interni	Juego calcomanías	طقم ديكال داخلي كامل ، فرنسي	(1-5)
1		1	Prev.Maintainance	Entretien de prévention	Vorbeugende Wartung	Manutenzione Preventiva	Mantenimiento	لا تدعم الوحدة تقف عاطلة	1
2		1	Caution Information	Information de prudence	Warnungen	Avvertenze	preventivo	سدادة فتحة التعتة	2
3		1	Air Discharge	Evacuation air	Luftablass	Scarico aria	Aire de descarga	هواء التفريغ	3
4		1	Filler Plug	Bouchon remplissage	Einfüllverschluss	Tappo	Tapon de relleno	صفحة	4
5		1	Model Plate	Plaque	Platte	Piastra	Placa	بيانات عامة	5
6		1	General Data	Données générales	Allgemeine Daten	Dati Generali	Datos Generales	نوحه الاجهزه	6
7		1	Control Panel	Tableau de commande	Instrumentenbret	Pannello strumenti	Panel de instrumentos	ارشادات التشغيل	7
8		2	Operating Instructions	Opérations de marche	Bedienungsanleitung	Istruzioni per il Funzionamento	Instrucciones sobre operación		8
9		1	Fuel Bleed	Purge combustible	Kraftstoffablass	Sfiato carburante	Sangrado de combustible	زف الوقود	9

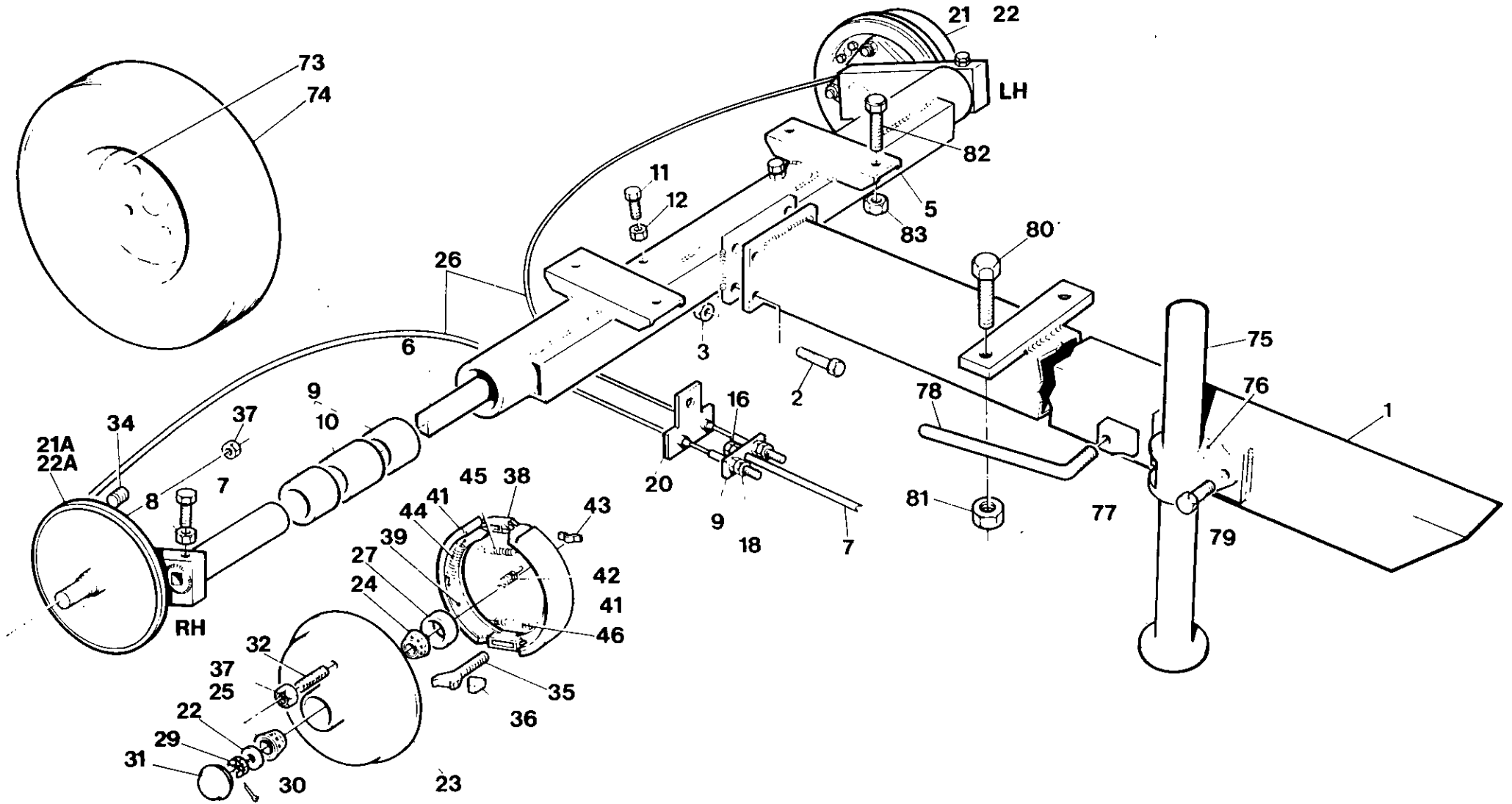

Item	C.P.N.	Qty	TRAILER EQUIPMENT	EQUIPEMENT REMORQUE	FAHRWERK-ZUBEHÖR	EQUIPAGGIAMENTO DI TRAINO	EQUIPO DE REMOLQUE	معدات القطر	
(1-88)	92058395	1	Running Gear Assy.	Montage de commande	Fahrgestell	Insieme organi di movimento	Montage tren rodante	مجموعة تروس التشغيل	(1-88)
1	92055359	1	Towbar Tube	Barre de remorquage	Zuggabelöhre	Barra di rimorchio	Tubo varilla	انبوب قضيب الجر	1
2	95252524	4	Setscrew	Vis	Feststellschraube	Vite di fermo	Tornillo de ajuste	مسمار تثبيت ملولب	2
3	92022763	6	Nut	Ecrou	Mutter	Dado	Tuerca	صمولة	3
4	92055383	2	Bolt	Boulon	Schraube	Bullone	Perno	مزلاج	4
(1-46)	92055367	1	Axle Tube Assy.	Montage Tube D'axe	Tragrohromtage	Complesso assale tubolare	Montage tubo eje	مجموعة انبوب المحور	(1-46)
5	92074467	1	Axle Tube	Tube d'axe	Tragrohr	Assale tubolare	Tubo eje	انبوب المحور	5
6	92074400	2	Torsion Bar	Barre de torsion	Torsionsfeder	Barra do torsione	Barra de torsion	قضيب اللي	6
7	92102508	2	Setscrew	Vis	Feststellschraube	Vite do fermo	Tornillo de ajuste	مسمار تثبيت ملولب	7
8	95076790	2	Nut	Ecrou	Mutter	Dado	Tuerca	صمولة	8
9	92102672	4	Bush	Bague	Buchse	Boccola	Buje	جلب	9
10	92102664	2	Spacer	Entretoise	Distanzstück	Distanziatore	Espaciador	قطعة مباعدة	10
11	92102508	2	Setscrew	Vis	Feststellschraube	Vite do fermo	Tornillo de ajuste	مسمار تثبيت ملولب	11
12	95076790	2	Locknut	Contre-écrou	Kreuzlocschraube	Controdado	Contratuerca	صمولة زنق	12
13	92102573	1	Yoke	Accouplement	Joch	Forcella	Horqueta	مقرن	13
14	92102565	1	Pin	Goupille	Stift	Perno	Clavija	دبوس	14
15	92102557	1	Clip	Clip	Klemme	Fermaglio	Abrasadera	مشبك	15
16	95076774	3	Nut	Ecrou	Mutter	Dado	Tuerca	صمولة	16
17	92687524	1	Rod	Tige	Stange	Tirante	Varilla	قضيب	17
18	92304518	4	Nut	Ecrou	Mutter	Dado	Tuerca	صمولة	18
19	92055433	1	Plate	Flasque	Platte	Piastra	Placa	صفحة	19
20	92055441	1	'T' Piece	Pièce en T	'T' Stück	Elemento a T	Pieza en 'T'	قطعة تايه	20
(21-46)	92687516	1	Swinging Arm Assy R.H.	Montage bras de balancement droit	Schwingarm-Montage rechts	Insime braccio oscillante di destra	Montaje brazo oscilante mano derecha	مجموعة الذراع الدور اليمين	(21-46)
(21-22)	92687557	1	Backplate R.H.	Flasque arriere droit	Bague Platte rechts	Piastra posteriore dediestra	Placa posterior mano derecha	صفحة خلفية يمين	(21-22)
21	92687565	1	Backplate Arm R.H.	Flasque arriere droit	Bague Platte rechts	Piastra posteriore dediestra	Placa posterior mano derecha	مجموعة الذراع الدور اليمين	21
22	92680669	1	Cable Holder	Cable	Seil	Cavo	Cable	صفيحة خلفه يسرى	22
(21a-46)	92687508	1	Swinging Arm Assy L.H.	Montage bras de balancement gauche	Schwingarm Montage links	Insieme braccio oscillante di destra	Montaje brazo oscilante mano izquierda	صفيحة خلفه يسرى	(21a-46)
(21a-22a)	92687532	1	Backplate L.H.	Flasque arriere gauche	Bague Platte links	Piastra posteriore di sinistra	Placa posterior mano izquierda	محمل	(21a-22a)
21a	92687540	1	Backplate Arm L.H.	Flasque arriere gauche	Bague Platte links	Piastra posteriore di sinistra	Placa posterior mano izquierda	محمل	21a
22a	92680669	1	Cable Holder	Cable	Seil	Cavo	Cable	صمولة	22a
23	92055425	1	Hub	Moyeu	Nabe	Mozzo	Cubo	سقاطه	23
24	92074350	1	Bearing	Roulement	Lager	Cuscinetto	Cojinete	فلكة	24
25	92102540	1	Bearing	Roulement	Lager	Coscinetto	Cojinete	صمولة	25
26	92687573	1	Cable	Cable	Seil	Cavo	Cable	صمولة	26

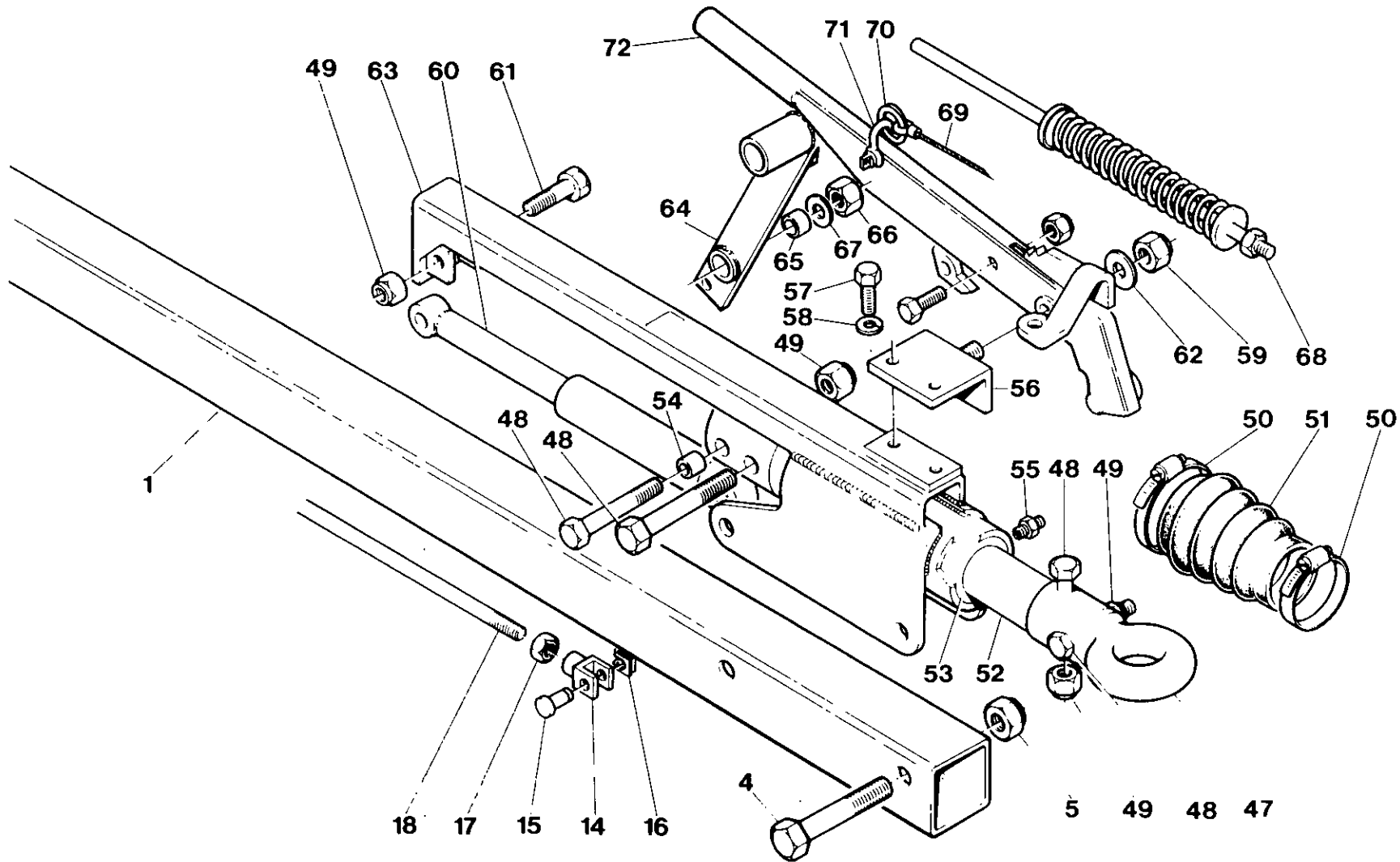

Item	C.P.N.	Qty	TRAILER EQUIPMENT	EQUIPEMENT REMORQUE	FAHRWERK-ZUBEHÖR	EQUIPAGGIAMENTO DI TRAINO	EQUIPO DE REMOLQUE	معدات القطر	
27	92074384	1	Seal	Joint d'étanchéité	Dichtung	Tenuta	Sello	حلقة مسيكة	27
28	92074376	1	Washer	Rondelle	Kissen	Rondella	Arandela	فلكة	28
29	95391348	1	Nut	Ecrou	Mutter	Dado	Tuerca	صمولة	29
30	95002697	1	Pin	Goupille	Stift	Perno	Clavia	نيلة	30
31	92074368	1	Cap	Bouchon	Aufsatz	Cappello	Tapa	غطاء	31
32	92102607	4	Stud	Goujon	Zapfen	Perno	Husillo	برغي عديم الرأس	32
33	92102599	4	Nut	Ecrou	Mutter	Dado	Tuerca	صمولة	33
34	92055680	1	Plug	Bouchon	Propfen	Tappo	Tapón	سدادة	34
35	92055698	1	Bolt	Boulon	Schraube	Bullone	Perno	مسمار ملولب	35
36	92055706	2	Adjusting Piece	Pièce d'ajustement	Einstellstück	Elemento di messa a punto	Pieza de ajuste	قطعة تضيق	36
37	92055714	6	Nut	Ecrou	Mutter	Dado	Tuerca	صمولة	37
38	92053768	1	Expander	Entretoise	Expander, Stützfederring	Espansore	Expansor	ممدد	38
39	92053776	1	Carrier	Porteur	Träger	Piastra portante	Conductor	حاملة	39
40	92053784	1	Shoe	Sabot	Schuh	Ganascia	Zapata	نعل	40
41	92053792	1	Shoe	Sabot	Schuh	Ganascia	Zapata	نعل	41
42	92053800	1	Spring	Ressort	Feder	Molla	Resprte	نابض	42
43	92053818	1	Saddle	Reposoir	Sattel	Sella	Silla	سناد	43
44	92053826	2	Spring	Ressort	Feder	Molla	Resorte	نابض	44
45	92053834	1	Spring	Ressort	Feder	Molla	Resorte	نابض	45
46	92053842	1	Spring	Ressort	Feder	Molla	Resorte	نابض	46
(48-73)	92687490	1	Overun Coupling Assy	Montage de dépassement	Freilaufkupplung	Accoppiamento freno ad inerzia	Montaje acoplamiento de sobremarcha	مجموعة قارنة المقطورة	(48-73)
47	92055482	1	Eye	Oeil	Ose	Occhiello	Ojo	عمرة	47
48	92053859	4	Bolt	Boulon	Schraube	Bullone	Perno	مسمار ملولب	48
49	92022540	4	Locknut	Contre-ecrou	Anschlagschraube	Controdado	Contractuerca	صمولة زلق	49
50	92253137	2	Clip	Clip	Schelle	Fermaglio	Abrasadera	مشبك	50
51	92055490	1	Boot	Coffre	Schuh	Parapolvere		حذاء	51
52	92680602	1	Shaft	Arbre	Welle	Pistoncino	Zapato	دراع	52
53	92055516	2	Bush	Bague	Buchse	Boccola	Buje	مقضب	53
54	92680610	1	Collar					زر	54
55	92302058	2	Nipple	Mamelon droit	Nippel	Raccordo filettato	Racor	دراع الصمام المثزلق	55
56	92680701	1	Bracket	Support	Bugel	Staffa	Brida	ناض	56
57	92272343	2	Setscrew	Vis	Schraube	Vite	Tornillo	صمولة	57
58	95081857	2	Springwasher	Rondelle	Dichrungsring	Rondella	Arandela	سفافة	58
59	95077442	1	Nut	Ecrou	Mutter	Dado	Tuerca	مسمار تثبت ملولب	59
60	92055557	1	Damper	Amortisseur	Dampfer	Ammortizzatore	Amortiguador	مسمار تثبت ملولب	60
61	92053883	1	Bolt	Boulon	Schraube	Bullone	Perno	فلكة نابضية	61

Item	C.P.N.	Qty	TRAILER EQUIPMENT	EQUIPEMENT REMORQUE	FAHRWERK-ZUBEHOR	EQUIPAGGIAMENTO DI TRAINO	EQUIPO DE REMOLQUE	معدات القطر	
62	95094314	1	Washer	Rondelle	Anschlagschraube	Controdado	Contratuera	صمولة رس	62
63	92687581	1	Body	Bati	Aufbau	Corpo	Cuerpo	بدن	63
64	92680636	1	Lever	Levier	Hebel	Levetta	Palanca	نواع	64
65	92055581	1	Bush	Bague	Buchse	Boccola	Buje	حسة	65
66	92022763	1	Nut	Ecrou	Mutter	Dado	Tuerca	صمولة	66
67	95064697	1	Washer	Rondelle	Abdichtring	Rondella	Arandela	فلكة	67
68	92055623	1	Spring	Ressort	Feder	Molla	Resorte	نبلة	68
69	92055631	1	Cable	Cable	Kabel	Cavo	Cable	فلكة	69
70	92055649	1	Ring	Segment	Ring	Anello	Anillo	صمولة	70
71	92055656	1	Shackle	Maillon	Lasche	Biscottino	Grille te	ربض	71
72	92680693	1	Handbrake Lever Assy.	Montage levier du frein a main	Handbremshebel Montage	Levetta del freno a mano	Montaje varilla freno de mano	كل	72
(74-75)	92185883	2	Wheel & Tyre Assy	Montage roue et pneu	Rad-und Reifen Montage	Insieme ruote a pneumatici	Montaje rueda y pneumatico	مجموعة عجلة واطار	(74-75)
73	92259563	2	Wheel	Roue	Rad	Ruota	Rueda	عجلة	73
74	92454875	2	Tyre	Pneu	Reifen	Pneumatico	Pneumatico	إطار	74
(76-80)	92186030	1	Prop Stand Assy	Montage de bequille	Anhebevorringung	Insieme gamba di sostegno	Montaje del apoyo	مجموعة حامل دعم	(76-80)
75	92040187	1	Prop Stand	Bequille	Heber	Gamba di sostegno	Apoyo	حامل دعم	75
76	92186055	1	Bracket	Equerre	Bugel	Braccio di sostegno	Soporte	كتيفة	76
77	92186063	1	Pad	Coussinet	Konsole	Tampone	Cojín	حشية	77
78	92186071	1	Handle	Poignee	Griff	Maniglia	Mango	مقبض	78
79	90103185	2	Setscrew	Vis	Anschlagschraube	Vite di fermo	Tornillo de ajuste	مسامير تثبيت ملولب	79
80	92367663	2	Setscrew	Vis	Anschlagschraube	Vite di fermo	Tornillo de ajuste		80
81	92311695	2	Nut	Ecrou	Mutter	Dado	Tuerca		81
82	90103185	4	Setscrew	Vis	Anschlagschraube	Vite di fermo	Tornillo de ajuste		82
83	92304575	4	Nut	Ecrou	Mutter	Dado	Tuerca		83

USE ONLY GENUINE INGERSOLL-RAND SPARE PARTS

N'UTILISER QUE LES VERITABLES PIECES DETACHEES INGERSOLL-RAND

NUR ORIGINAL INGERSOLL-RAND ERSATZTEILE VERWENDEN

USARE SOLO RICAMBI GENUINI INGERSOLL-RAND

USE SOLAMENTE REPUESTOS GENUINOS INGERSOLL-RAND

استخدم فقط قطع الغيار انجرسول - راند الأصلية

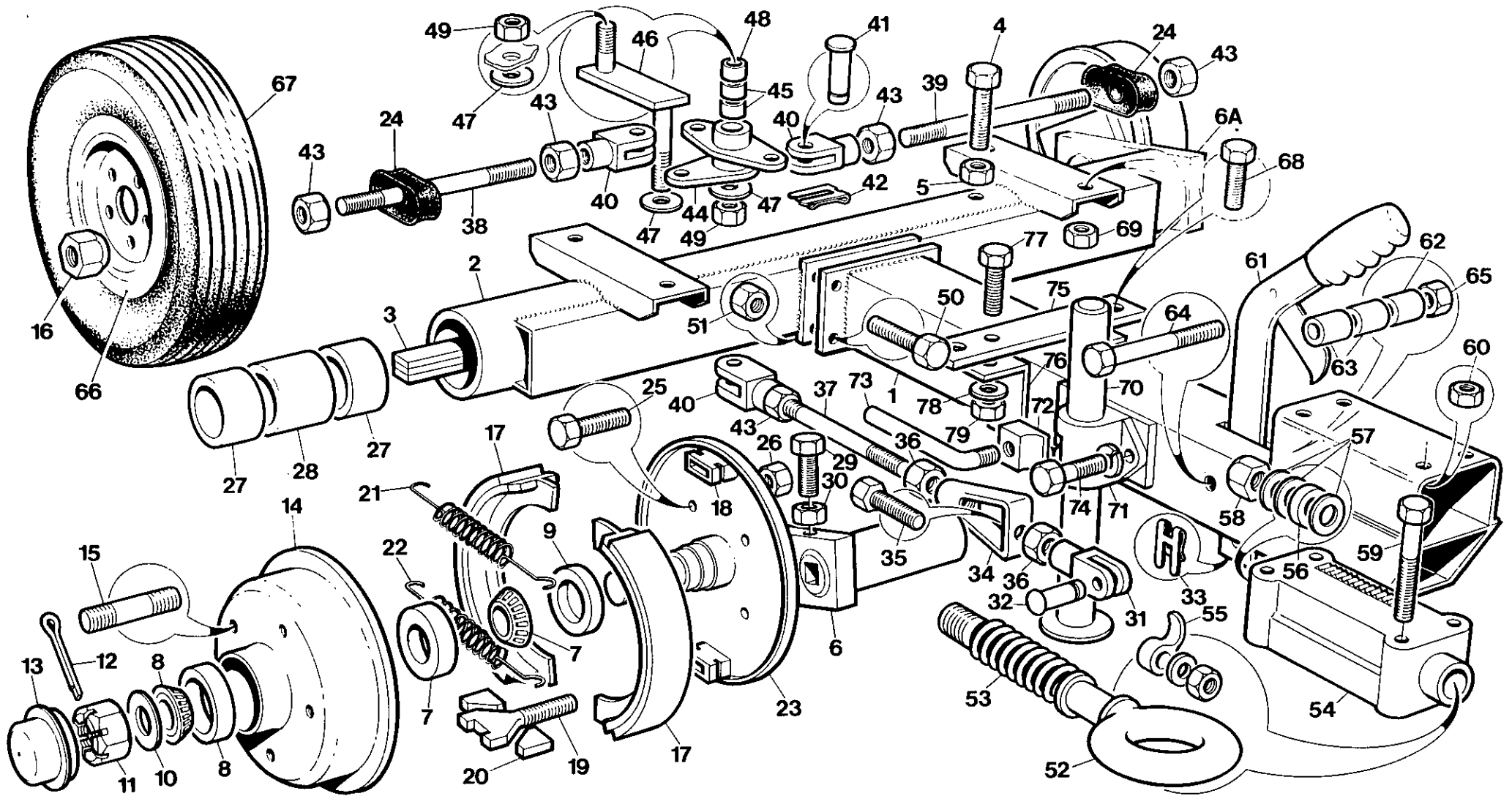

Item	C.P.N.	Qty	TRAILER EQUIPMENT	EQUIPEMENT REMORQUE	FAHRWERK-ZUBEHÖR	EQUIPAGGIAMENTO DI TRAINO	EQUIPO DE REMOLQUE	معدات القطر	
(1 - 79)	92092162	1	Running Gear Comp	Composants ensemble de	Fahrgestell Kompl.	Complesso Parti Mobili	Tren rodante comp.	اجزاء تروس التشغيل	(1-79)
(1 - 65)	92104140	1	Running Gear Assy	marche	Fahrgestell Montage	Insieme Parti Mobili	Montaje tren rodante	مجموعة تروس التشغيل	(1-65)
1	92092154	1	Towbar Tube	Ensemble de marche	Zugstange Rohr	Tubo per barra di rimorchio	Tubo varilla	انبوب قضيب الجر	1
(2 - 51)	92092170	1	Axle Tube Assy	Ensemble tube axe	Achse Rohrmontage	Insieme tubo d'assale	Montaje tubo eje	مجموعة انبوب المحور	(2 - 51)
2	92101583	1	Axle Tube	Tube axe	Achse Rohr	Tubo per assale	Tubo eje	انبوب المحور	2
3	92102680	2	Torsion Bar	Barre de torsion	Trosionsstange	Barra di torsione	Barra de torsion	قضيب اللي	3
4	92102508	2	Setscrew	Vis	Stellschraube	Vite di fermo	Tornillo de ajuste	سمار تثبيت ملولب	4
5	95076790	2	Nut	Ecrou	Mutter	Dado	Tuerca	صمولة	5
(6 - 26)	92102490	1	Swinging Arm Assy R.H	Bras de balayage droit	Schwenkarm Montage rechts	Insieme Braccio Oscillante di destra	Montaje brazo oscilante M. Der.	مجموعة الذراع المترجح اليمين	(6 - 26)
6	92101609	1	Swinging Arm R.H	Bras de balayage droit	Schwenkarm rechts	Braccio Oscillante di destra	Brazo oscilante M. Der.	الذراع المترجح اليمين	6
(6A - 26)	92102748	1	Swinging Arm Assy L.H	Bras de balayage gauche	Schwenkarm Montage links	Insieme Braccio Oscillante di sinistra	Montaje brazo oscilante M. Izq.	مجموعة الذراع المترجح اليسر	(6A - 26)
6A	92101591	1	Swinging Arm L.H	Bras de balayage gauche	Schwenkarm links	Braccio Oscillante di sinistra	Brazo oscilante M. Izq.	الذراع المترجح اليسر	6A
7	92102615	1	Bearing	Roulement	Lager	Cuscinetto	Cojinete	محمل	7
8	92102540	1	Bearing	Roulement	Lager	Cuscinetto	Cojinete	محمل	8
9	92102623	1	Seal	Joint	Dichtung	Tenuta	Retenedor	حلقة خاتمة	9
10	92102581	1	Washer	Rondelle	Dichtungsring	Rondella	Arandela	فلكة	10
11	95391348	1	Nut	Ecrou	Mutter	Dado	Tuerca	صمولة	11
12	92334291	1	Pin	Broche	Stift	Perno	Clavija	سمار المحور	12
13	92102631	1	Hub Cap	Couvercle moyeu	Nabenkappe	Coperimozzo	Tapa cubo	غطاء القب	13
14	92102532	1	Hub / Drum	Moyeu/tambour	Nabe Trommel	Mozzo/Tamburo	Cubo/Tambor	قب/دارة	14
15	92102607	5	Stud	Goujon	Neit	Perno	Husillo	سمار عديم الرأس	15
16	92102599	5	Nut	Ecrou	Mutter	Dado	Tuerca	صمولة	16
17	92102516	1	Shoe	Sabot	Schuh	Guarnizione d'attrito	Zapato	نعل	17
18	92102524	1	Expander	Extenseur	Expander	Ganascia	Expansor	وحدة تمدد	18
19	92487750	1	Adjuster	Régleur	Einsteller	Regolatore	Ajustador	وحدة تضبيب	19
20	92102656	1	Abutment	Aboutement	Widerlager	Appoggio	Apoyo	كف	20
21	92414671	1	Spring	Ressort	Feder	Molla	Resorte	نابض	21
22	92102649	1	Spring	Ressort	Feder	Molla	Resorte	نابض	22
23	92101617	1	Backplate	Plaque arrière	Rückplatte	Piastra di supporto	Placa de respaldo	لوحة خلفية	23
24	92098961	1	Boot	Gaine	Schuh	Parapolvere	Bota	حذاء	24
25	92272343	4	Setscrew	Vis	Stellschraube	Vite di blocco	Tornillo de ajuste	سمار تثبيت ملولب	25
26	92022540	4	Nut	Ecrou	Mutter	Dado	Tuerca	صمولة	26
27	92102672	4	Bush	Bague	Buchse	Boccola	Buje	جلب	27
28	92102664	2	Spacer	Entretoise	Distanzstück	Distanziatore	Espaciador	مباعدة	28
29	92102508	2	Setscrew	Vis	Stellschraube	Vite di blocco	Tornillo de ajuste	سمار تثبيت ملولب	29
30	95076790	2	Nut	Ecrou	Mutter	Dado	Tuerca	صمولة	30

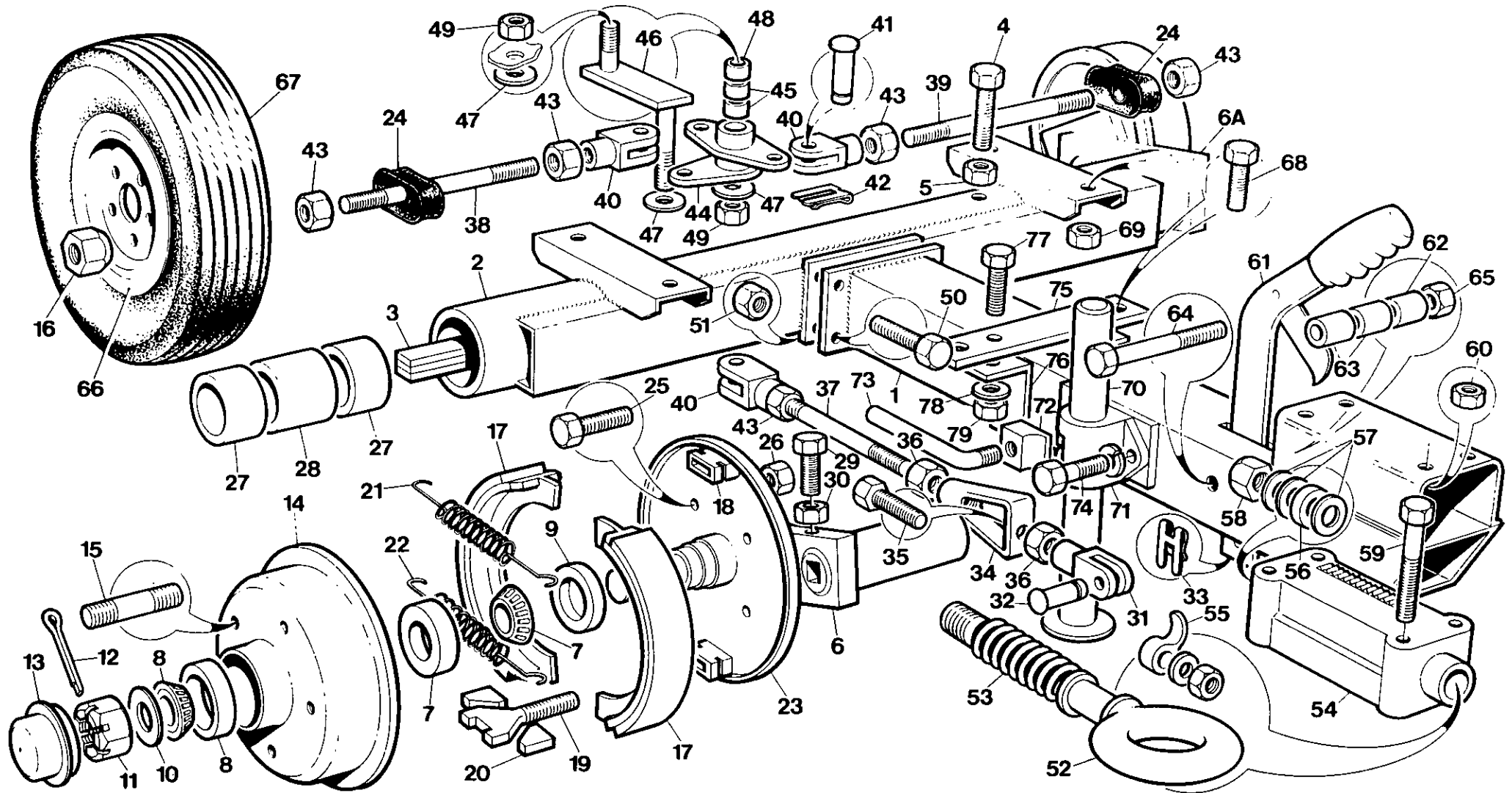

Item	C.P.N.	Qty	TRAILER EQUIPMENT	EQUIPEMENT REMORQUE	FAHRWERK-ZUBEHÖR	EQUIPAGGIAMENTO DI TRAINO	EQUIPO DE REMOLQUE	معدات القطار	
31	92102573	1	Yoke	Joug	Joch	Forcella	Horqueta	مقرن	31
32	92102565	1	Pin	Broche	Stfit	Perno	Grapa	مسمار المحور	32
33	92102557	1	Clip	Collier	Klemme	Fermaglio		مشبك	33
34	92104439	1	Turnbuckle	Tendeur	Spannmutter	Tenditore	Tensor de tornillo	شكّال ملولب	34
35	95252599	1	Bolt	Boulon	Bolzen	Bullone	Perno	مسمار	35
36	95076774	2	Nut	Ecrou	Mutter	Dado	Tuerca	صمولة	36
37	92092147	1	Rod	Tige	Stange	Asta	Varilla	قضيب	37
38	92102698	1	Rod R.H	Tige droite	Stange rechts	Asta di destra	Varilla M. Der.	قضيب اليمين	38
39	92102730	1	Rod L.H	Tige gauche	Stange links	Asta di sinistra	Varilla M. Izq.	قضيب اليسر	39
40	92101450	3	Yoke	Joug	Joch	Forcella	Horqueta	مقرن	40
41	92102565	3	Pin	Broche	Stsft	Perno	Clavija	مسمار المحور	41
42	92102557	3	Clip	Collier	Klemme	Fermaglio	Grapa	مشبك	42
43	95076774	5	Nut	Ecrou	Mutter	Dado	Tuerca	صمولة	43
44	92102706	1	Compensator	Compensateur	Kompensator	Compensatore	Compensador	وحدة تعويض	44
45	92102714	2	Bush	Bague	Buchse	Boccola	Bije	جلبية	45
46	92102722	1	Lever	Levier	Hebel	Levetta	Palanca	رافعة	46
47	95064697	3	Washer	Rondelle	Dichtungsring	Rondella	Arandela	فلكة	47
48	92102714	1	Bush	Bague	Buchse	Boccola	Buje	جلبية	48
49	92022763	2	Nut	Ecrou	Mutter	Dado	Tuerca	صمولة	49
50	95252524	4	Bolt	Boulon	Bolzen	Bullone	Perno	مسمار	50
51	92022763	4	Nut	Ecrou	Mutter	Dado	Tuerca	صمولة	51
(52 - 58)	92101567	1	Hitch Assy	Ensemble accrochage	Zughaken	Inseme Gancio di Traino	Montaje enganche	مجموعة الجمر	(52-58)
52	92104421	1	Eye / Shaft	Oeil/arbre	Üse / Schaft	Occhiello/Albero	Ojo/eje	عمود الإدارة	52
53	92289180	1	Spring	Ressort	Feder	Molla	Resorte	نايف	53
54	92289164	1	Body	Corps	Aufbau	Corpo	Cuerpo	بدن	54
55	92289271	1	Reverse Catch	Accrochage arrière	Sperr Riegel	Arresto invertito	Estpillo de reverso	سقاطة الاعكاس	55
56	92325224	1	Shock Absorber	Suspension	Stoßbampfer	Ammorizzatore	Amortiguador	عمدة الصدمات	56
57	92289214	3	Washer	Rondelle	Dichtungsring	Rondella	Arandela	فلكة	57
58	92299049	1	Nut	Ecrou	Mutter	Dado	Tuerca	صمولة	58
59	95466421	4	Bolt	Boulon	Bolzen	Bullone	Perno	مسمار	59
60	92022763	4	Nut	Ecrou	Mutter	Dado	Tuerca	صمولة	60
61	92102821	1	Handbrake	Frein à main	Handbremse	Ferno a Mano	Freno de mano	فرملة اليد	61
62	92102847	1	Bush	Bague	Buchse	Boccola	Buje	جلبية	62
63	92102839	2	Spacer	Entretoise	Distanzsock	Distanziatore	Espaciador	مباعدة	63
64	95466439	1	bolt	Boulon	Bolzen	Bullone	Perno	مسمار	64
65	92022763	1	Nut	Ecrou	Mutter	Dado	Tuerca	صمولة	65
(66-67)	92173525	2	Wheel + Tyre Assy	Ens. roue + pneu	Räderund Reifenmontage	Compleso Ruota e Pneumatico	Rueda + montaje neumatico	مجموعة العجلة والاطار	(66-67)
66	92441062	1	Wheel	Roue	Rad	Ruota	Rueda	عجلة	66
67	92454883	1	Tyre	Pneu	Riefen	Pneumatico	Neumatico	اطار	67
68	92280940	6	Setscrew	Vis	Stellschraube	Vite di blocco	Tornillo de ajuste	مسمار تثبيت ملولب	68
69	92311695	6	Nut	Ecrou	Mutter	Dado	Tuerca	صمولة	69
(70 - 73)	92186030	1	Prop Stand Assy	Ensemble béquille	Prop. Stand Montage	Insieme Gamba di	Montaje caballete	عمود حامل الدعم	(70-73)

Item	C.P.N.	Qty	TRAILER EQUIPMENT	EQUIPEMENT REMORQUE	FAHRWERK-ZUBEHÖR	EQUIPAGGIAMENTO DI TRAINO	EQUIPO DE REMOLQUE	معدات القطار	
70	92040187	1	Prop Stand	Béquille	Prop. Stand	Gamba di sostegno	Caballette	حامل الدعم	70
71	92186055	1	Bracket	Support	Träger	Staffa	Soporte	كثيفة	71
72	92186063	1	Pad	Tampon	Block	Cuscino	Cojin	حشوة	72
73	92186071	1	Handle	Poignée	Griff	Maniglia	Mango	مقبض	73
74	90103185	2	Setscrew	Vis	Stellschraube	Vite di blocco	Tornillo de ajuste	مسمار تثبيت ملولب	74
75	92083658	1	Clamp Plate	Plaque de bridage	Klemmplatte	Piastra di blocco	Placa abrasadera	لوحة الفامطة	75
76	92083641	1	Clamp	Bride	Klammer	Reggetta	Abrasadera	فامطة	76
77	90103185	2	Setscrew	Vis	Stellschraube	Vite di blocco	Tornillo de ajuste	مسمار تثبيت ملولب	77
78	92329341	2	Washer	Rondelle	Dichtungsring	Rondella	Arandela	فلكة	78
79	92304575	2	Nut	Ecrou	Mutter	Dado	Tuerca	صمولة	79

USE ONLY GENUINE INGERSOLL-RAND SPARE PARTS

N'UTILISER QUE LES VERITABLES PIECES DETACHEES INGERSOLL-RAND

NUR ORIGINAL INGERSOLL-RAND ERSATZTEILE VERWENDEN

USARE SOLO RICAMBI GENUINI INGERSOLL-RAND

USE SOLAMENTE REPUESTOS GENUINOS INGERSOLL-RAND

استخدم فقط قطع الغيار انجرسول - راند الأصلية

Item	C.P.N.	FASTENERS	FERMOIRS	BEFESTIGUNGEN	DISPOSITIVI DI CHIUSURA	FIJADORES		
A	92398130	M8 x 20 Whizlock Screw	Vis Whizlock M8 x 20	M8 x 20 zentrifugale Arretierschraube	Vite di fermo M8 x 20	Tornillo Whizlock M8 x 20	برغي ويزلوك ام 20x8	A
B	92398114	M8 Nut Whiztite	Ecrou Whiztite M8	M8 Schraubenmutter	Dado di blocco M8	Tuerca Whiztite M8	صمولة ويزتايت ام 8	B
C	92368687	M6 x 12 Taptite Screw	Vis Taptite M6 x 12	M6 x 12 Gewindeschraube	Vite 'taptite' M6 x 12	Tornillo Taptite M6 x 12	برغي تايتايت ام 12x6	C
D	92473586	M10 x 25 Whizlock Screw	Vis Whizlock M10 x 25	M10 x 25 zentrifugale Arretierschraube	Vite di fermo M10 x 25	Tornillo Whizlock M10 x 25	برغي ويزلوك ام 25x10	D
E	92473594	M10 Nut Whiztite	Ecrou M10	M10 Mutter	Dado M10	Tuerca M10	صمولة ام 10	E
F	90141078	M8 x 25 Setscrew	Vis M8 x 25	M8x25 Feststellschraube	Vite d'arresto M8 x 25	Tornillo de ajuste M8 x 25	مسمار تثبيت ملولب ام 25x8	F
G	92304518	M8 Nut	Ecrou M8	M8 Mutter	Dado M8	Tuerca M8	صمولة ام 8	G
H	92304666	M8 Lockwasher	Rondelle bloqueuse M8	M8 Sicherungsscheibe	Rondella di blocco M8	Arandela de seguridad M8	فلكة احكام ام 8	H
I	92304609	M8 Washer	Rondelle M8	M8 Dichtungsring	Rondella M8	Arandela M8		I
J	92148014	M12 x 65 Bolt	Boulon M12 x 65	M12 x 65 Bolzen	Bullone M12 x 65	Pemo M12 x 65	مسمار ملولب ام 65x12	J
K	90103854	M12 Nut	Ecrou M12	M12 Mutter	Dado M12	Tuerca M12	صمولة ام 12	K
L	92304682	M12 Lockwasher	Rondelle bloqueuse M12	M12 Sicherungsscheibe	Rondella di blocco M12	Arandela de seguridad M12	فلكة احكام ام 12	L
M	92304344	M8 x 20 Setscrew	Vis M8 x 20	M8 x 20 Feststellschraube	Vite d'arresto M8 x 20	Tomillo de ajuste M8 x 20	مسمار تثبيت ملولب ام 20x8	M
N	92304666	M8 Lockwasher	Rondelle bloqueuse M8	M8 Sicherungsscheibe	Rondella di blocco M8	Arandela de seguridad M8	فلكة احكام ام 8	N
O	92280981	M10 x 30 Setscrew	Vis M10 x 30	M10 x 30 Feststellschraube	Vite d'arresto M10 x 30	Tomillo de ajuste M10 x 30	مسمار تثبيت ملولب ام 30x10	O
P	92304674	M10 Lockwasher	Rondelle bloqueuse M10	M10 Sicherungsscheibe	Rondella di blocco M10	Arandela de seguridad M10	فلكة احكام ام 10	P
Q	92271915	3/16 x 1/2 Rivet	Vis à tête creuse M5 x 16	3/16 x 1/2 Niet	Rivetto 3/16 x 1/2	Remache 3/16 x 1/2	برشامة 3/16x1/2	Q
R	92340306	M5 x 16 Pan Head Setscrew	Rivet 3/16 x 1/2	M5 x 16 Zylinderschraube	Vite d'arresto a testa tronco-conica m5 x 16	Tornillo de ajuste de cabeza de cono achatado M5 x 16	مسمار تثبيت ملولب برأس مسطحة ام 16x5	R
S	92304583	M5 Washer	Rondelle M5	M5 Dichtungsring	Rondella M5	Arandela M5	فلكة ام 5	S
T	92304492	M5 Nut	Ecrou M5	M5 Mutter	Dado M5	Tuerca M5	صمولة ام 5	T
U	92281369	5/32 x 1/2 Rivet	Rivet 5/32 x 1/2	5/32 x 1/2 Niet	Rivetto 5/32 x 1/2	Remache 5/32 x 1/2	برشامة 5/32x1/2	U
V	92304641	Lockwasher	Rondelle bloqueuse	Sicherungsscheibe	Rondella di blocco	Arandela de seguridad	فلكة احكام	V
W	92184365	M5 x 12 Setscrew Countersunk	Vis à tête fraisée de M5 x 12	M5 x 12 Feststellschraube, eingelassen	Vite d'arresto a testa conica M5 x 12	Tornillo de ajuste avellanado M5 x 12	مسمار تثبيت ملولب مخوش ام 12x5	W
X	92304658	M6 Lockwasher	Rondelle bloqueuse M6	M6 Sicherungsscheibe	Rondella di blocco M6	Arandela de seguridad M6	فلكة احكام ام 6	X
Y	92304500	M6 Nut	Ecrou M6	M6 Mutter	Dado M6	Tuerca M6	صمولة ام 6	Y
Z	92398106	M6 Nut Whiztite	Ecrou Whiztite M6	M6 Schraubenmutter	Dado di blocco M6	Tuerca Whiztite M6	صمولة ويزتايت ام 6	Z
AA	92398122	M6 x 20 Whizlock Screw	Vis Whizlock M6 x 20	M6 x 20 Arretierschraube	Vite di fermo M6 x 20	Tornillo Whizlock M6 x 20	برغي ويزلوك ام 20x6	AA
AB	92329309	M10 x 35 Setscrew	Vis M10 x 35	M10x35 Feststellschraube	Vite d'arresto M10 x 35	Tomillo de ajuste M10 x 35	مسمار تثبيت ملولب ام 35x10	AB
AC	92304567	M10 Selflocking Nut	Ecrou auto-bloquant M10	M10 selbstfeststellende Mutter	Dado autobloccante M10	Tuerca de cierre automático M10	صمولة ذاتية الاحكام ام 10	AC

Item	C.P.N.	FASTENERS	FERMOIRS	BEFESTIGUNGEN	DISPOSITIVI DI CHIUSURA	FIJADORES		
AD	95478483	5/8 x 3/4 Shoulder Bolt	Boulon à épaulement	5/8 x 3/4 Ansatzbolzen	Bullone 5/8 x 3/4	Perno de tope 5/8 x 3/4	مسمار كفتي 3/8x5/8	AD
AE	92472638	M10 x 20 Whizlock Screw	Vis Whizlock M10 x 20	M10 x 20 zentrifugale Arretierschraube	Vite di fermo M10 x 20	Tomillo Whizlock M10 x 20	برغي ويزلوك ام 20x10	AE
AG	92184811	M6 x 12 Whizlock Screw	Vis Whizlock M6 x 12	M6 x 12 zentrifugale Arretierschraube	Vite di fermo M6 x 12	Tomillo Whizlock M6 x 12	برغي ويزلوك ام 12x6	AG
AH	92271576	3/8 Nut	Ecrou 3/8	3/8 Mutter	Dado 3/8	Tuerca 3/8	صمولة 3/8	AH
AI	92304450	M12 x 50 Setscrew	Vis M12 x 50	M12 x 50 Feststellschraube	Vite d'arresto M12 x 50	Tomillo de ajuste M12 x 50	مسمار تثبيت ملولب ام 12x50	AI
AJ	92075340	M12 Locknut	Ecrou M12	M12 Arretierschraube	Controdado M12	Contratuerca M12	صمولة زنق ام 12	AJ
AK	92176718	M12 x 20 Setscrew	Vis M12 x 20	M12 x 20 Feststellschraube	Vite d'arresto M12 x 20	Tomillo de ajuste M12 x 20	مسمار تثبيت ملولب ام 12x20	AK
AL	92273226	5/16 Unc Philidas Nut	Ecrou Philidas Unc de 5/16	5/16 Unc. Philidas Mutter	Dado 5/16 Unc 'Philidas'	Tuerca Unc. Philidas 5/16	صمولة فيلidas 5/16	AL
AM	95470993	3/8 Shoulder Bolt	Boulon à épaulement de 3/8	3/8 Ansatzbolzen	Bullone 3/8	Perno de tope 3/8	مسمار كفتي 3/8	AM
AN	92274828	1/4 Unf Nut	Ecrou Unf de 1/4	1/4 Unf. Mutter	Dado 1/4 Unf	Tuerca Unf 1/4	صمولة يون اف 1/4	AN
AO	95209367	1/4 Unc Lockwasher	Rondelle bloqueuse Unc de 1/4	1/4 Inc. Sicherungsscheibe	Rondella di fermo 1/4 Unc	Arandela de seguridad Unc. 1/4	فلكة احكام يون سي 1/4	AO
AP	95775037	1/4 x 1/2 x 1 Shoulder Bolt	Boulon à épaulement de 1/4 x 1/2 x 1	1/4 x 1/2 x 1 Ansatzbolzen	Bullone 1/4 x 1/2 x 1	Perno de tope 1/4 x 1/2 x 1	مسمار كفتي 1/4x1/2x1	AP
AQ	95064655	1/4 Unc Steel Washer	Rondelle en acier Unc de 1/4	1/4 Unc. Metalldichtungsring	Rondella d'acciaio 1/4 Unc	Arandela de acero Unc 1/4	فلكة فولاذية يون سي 1/4	AQ
AR	95076733	No 10 Unc Nut	Ecrou Unc No. 10	No. 10 Unc. Mutter	Dado 10 Unc.	Tuerca Unc No. 10	صمولة يون سي رقم 10	AR
AS	92472638	M10 x 20 Whizlock Screw	Vis Whizlock M10 x 20	M10 x 20 zentrifugale Arretierschraube	Vite di fermo M10 x 20	Tomillo Whizlock M10 x 20	برغي ويزلوك ام 20x10	AS
AT	92304401	M10 x 25 Setscrew	Vis M10 x 25	M10 x 25 Feststellschraube	Vite d'arresto M10 x 25	Tomillo de ajuste M10 x 25	مسمار تثبيت ملولب ام 25x10	AT
AU	92304591	M6 Washer,	Rondelle M6	M6 Dichtungsring	Rondella M6	Arandela M6	فلكة ام 6	AU
AV	92398627	M12 x 30mm Whizlock Screw	Vis Whizlock M12 x 30 mm	M12 x 30 mm zentrifugale Arretierschraube	Vite di fermo M12 x 30 mm	Tornillo Whizlock M12 x 30 mm	برغي ويزلوك ام 30x12 مم	AV
AW	92398643	M12 Whiztite Nut	Ecrou Whiztite M12	M12 Schraubenmutter	Dado di fermo M12	Tuerca Whiztite M12	صمولة ويزتيت ام 12	AW
AX	35279025	M8 x 20 Taptite	Taptite M8 x 20	M8 x 20 Gewindeschraube	Vite 'taptite' M8 x 20	Taptite M8 x 20	سدادة تابتيت ام 20x8	AX
AY	95200267	3/4 Unc x 3" Setscrew	Vis Unc 3/4 Unc x 3"	3/4 Unc. x 3" Feststellschraube	Vite d'arresto 3/4 Unc x 3"	Tomillo de ajuste 3/4 Unc x 3"	مسمار تثبيت ملولب 3/4 يون سي 3x بوصة	AY
AZ	35273937	Snubber Washer 83 O/D x 20 I/D	Rondelle bloqueuse 83 O/D x 20 I/D	Dichtungsring für Reibungsstoßdämpfer AußenØ x innenØ 20	Rondella di blocco; dia. est. 83 x dia. int. 20	Arandela amortiguadora 83 O/D x 20 I/D	فلكة مخمدة الفطر الخارجي 83x20 الفطر الداخلي 20	AZ
BA	95069597	Washer Large 3/8" Unc	Grande rondelle Unc de 3/8	Großer Dichtungsring 3/8" Unc.	Rondella larga; 3/8" Unc	Arandela grande 3/8" Unc	فلكة كبيرة 3/8 بوصة يون سي	BA
BB	92271667	Nut 3/4" Unc Aerotight	Ecrou Aerotight Unc de 3/4"	Mutter 3/4" Unc. Aerotight	Dado 3/4" Unc, tipo 'Aerotight'	Tuerca Aerotight 3/4" Unc	صمولة 3/4 بوصة يون سي ابوتيت	BB
BC	92304674	M10 Lockwasher	Rondelle bloqueuse M10	M10 Sicherungsscheibe	Rondella di fermo M10	Arandela de seguridad M10	فلكة احكام ام 10	BC

Item	C.P.N.	Qty	FASTENERS	FÉRMOIRS	BEFESTIGUNGEN	DISPOSITIVI DI CHIUSURA	FIJADORES		
BD	92341973		M6 x 25 Setscrew	Vis M6 x 25	M6 x 25 Feststellschraube	Vite d'arresto M6 x 25	Tornillo de ajuste M6 x 25	مسمار تثبيت ملولب ام ٢٥x٦	BD
BE	92304393		M10 x 20 Setscrew	Vis M10 x 20	M10 x 20 Feststellschraube	Vite d'arresto M10 x 20	Tornillo de ajuste M10 x 20	مسمار تثبيت ملولب ام ٢٠x١٠	BE
BF	95104683		Screw 3/4" x 3 1/2 Unc	Vis Unc 3/4" x 3-1/2	Schraube 3/4" x 3-1/2 Unc.	Vite 3/4" x 3-1/2 Unc	Tornillo 3/4" x 3-1/2 Unc	برغي ٣/٤ بوصة x ٣ ١/٢ بوصة يون سي	BF
BG	95081808		3/4" Lockwasher	Rondelle bloqueuse de 3/4"	3/4" Sicherungsscheibe	Rondella di fermo 3/4 "	Arandela de seguridad 3/4"	فلكة احكام ٣/٤ بوصة	BG
BH	92304336		M8 x 16 Setscrew	Vis M8 x 16	M8 x 16 Feststellschraube	Vite d'arresto M8 x 16	Tornillo de ajuste M8 x 16	مسمار تثبيت ملولب ام ١٦x٨	BH
BI	35311463		M10 x 30 Capscrew	Vis M10 x 30	M10 x 30 kopfschraube	Vite a testa cilindrica M10 x 30	Tornillo de cabeza M10 x 30	مسمار ملولب هامي ام ٣٠x١٠	BI
BJ	92329283		M10 Washer	Rondelle M10	M10 Dichtungsring	Rondella M10	Arandela M10	فلكة ام ١٠	BJ
BK	92359355		Bolt M10 x 75	Boulon M10 x 75	Bolzen M10 x 75	Bullone M10 x 75	Perno M10 x 75	مسمار ام ٧٥x١٠	BK
BL	95753588		10- Unc x 1/2 Setscrew	Vis 10 - Unc x 1/2	10 - Unc. x 1/2 Feststell- schraube	Vite d'arresto 10 Unc x 1/2	Tornillo de ajuste 10 Unc. x 1/2	مسمار تثبيت ملولب ١٠ - يون سي ١/٢x	BL
BM	92329119		Nut Thin	Ecrou mince	Mutter, dünn	Dado sottile	Tuerca de pequeña altura	صمولة رقيقة	BM
BN	92367663		M16 x 35 Setscrew	Vis M16 x 35	M16 x 35 Feststellschraube	Vite d'arresto M16 x 35	Tornillo de ajuste M16 x 35	مسمار تثبيت ملولب ام ٣٥x١٦	BN
BO	35285584		M12 x 25 Capscrew	Vis M12 x 25	M12 x 25 kipschraube	Vite a testa cilindrica M12 x 25	Tornillo de cabeza M12 x 25	مسمار ملولب هامي ام ٢٥x١٢	BO
BP	92472679		M5 x 12 Setscrew	Vis M5 x 12	M5 x 12 Feststellschraube	Vite d'arresto M5 x 12	Tornillo de ajuste M5 x 12	مسمار تثبيت ملولب ام ١٢x٥	BP
BQ	92131135		5/32 Rivet	Rivet 5/32	5/32 Niet	Rivetto 5/32	Remache 5/32	برشامة ٥/٣٢	BQ
BR	35288422		M8 x 80 Bolt	Boulon M8 x 80	M8 x 80 Bolzen	Bullone M8 x 80	Perno M8 x 80	مسمار ملولب ام ٨٠x٨	BR
BS	92488733		M8 x 70 Bolt	Boulon M8 x 70	M8 x 70 Bolzen	Bullone M8 x 70	Perno M8 x 70	مسمار ملولب ام ٧٠x٨	BS
BT	92142926		M8 x 75 Bolt	Boulon M8 x 75	M8 x 75 Bolzen	Bullone M8 x 75	Perno M8 x 75	مسمار ملولب ام ٧٥x٨	BT
BU	92304351		M8 x 30 Setscrew	Vis M8 x 30	M8 x 30 Feststellschraube	Vite d'arresto M8 x 30	Tornillo de ajuste M8 x 30	مسمار تثبيت ملولب ام ٣٠x٨	BU
BV	92304443		M12 x 40 Screw	Écrou M12 x 40	M12 x 40 Skt-Schraube	Vite T.E. M12 x 40	Tornillo M12 x 40	برغي ويزلوك ام	BV
BW	92329341		M12 Washer	Rondelle M12	M12 Dichtungsring	Rondella M12	Arandela M12	برغي ويزلوك ام	BW
BX	92304526		M10 Nut	Ecrou M10	M10 Mutter	Dado M10	Tuerca M10		BX
BY	90141078		M10 x 20 SKT. HD Screw	SKT. HD Écrou M10 x 20	M10 x 20 SKT. HD. Skt-Schraube	SKT. HD Vite T.E. M10 x 20	SKT. HD Tornillo M10 x 25	برغي	BY
CA	92092022		M10 x 20 SKT. HD Screw	SKT. HD Écrou M10 x 20	M10 x 20 SKT. HD Skt-Schraube	SKT. HD Vite T.E. M10 x 20	SKT. HD Tornillo M10 x 20	برغي	CA
CB	95081790		M10 x 25 SKT. HD Screw	SKT. HD Écrou M10 x 25	M10 x 25 SKT. HD Skt-Schraube	SKT. HD Vite T.E. M10 x 25	SKT. HD Tornillo M10 x 25	برغي	CB
CC	92664929		Rivet Assy	Rivet Montage	Rivet Montage	Rivetto Complesso	Remache Montage	مجموعة برشامة ١٠٠	CC
CD	92075340		Nut	Écrou	Mutter	Dado	Tuerca		CD
CE	92465590		Setscrew	Vis	Anschlagschraube	Vite di fermo	Tornillo de ajuste	صمولة	CE
CF	90103185		M12 x 30 Setscrew	Vis M12 x 30	M12 x 30 Anschlag- schraube	Vite di fermo M12 x 20	Tornillo de ajuste M12 x 30	فلكة مسمار تثبيت ملولب	CF
CG	92304575		Nut	Ecrou	Mutter	Dado	Tuerca	صمولة	CG
CH	92391382		Washer	Rondelle	Dichtungsring	Rondella	Arandela	جلبة	CH

Item	C.P.N.	Qty	FASTENERS	FERMOIRS	BEFESTIGUNGEN	DISPOSITIVI DI CHIUSURA	FIJADORES		
CI	92182138		M10 x 30 Whizlock Screw	Whizlock vis	Zentrifugalschraube	Vite di bloccante Whizlock	Tornillo Whizlock	برغي ويزلوك م ٣٠ × ١٠	CI
CJ	92394733		M8 Nut Grip	Ecrou	Mutter	Dado	Tuerca	مسمار تثبيت ملولب م ٨ × ١٢	CJ
CK	92359751		M8 x 12 Setscrew	Vis	Kopfschraube	Vite de fermo	Tomillo de ajuste	كباس تروس التشغيل	CK
CL	30346456		Copper Washer	Rondelle	Dichrungsring	Rondella	Arandela	حلقة	CL

Item	C.P.N.	Qty	RECOMMENDED SPARE PARTS AND MAINTENANCE/SERVICE KITS	PIECES DE RECHANGE RECOMMANDEES ET KITS D'ENTRETIEN	EMPFOLHENE ERSATZ-TEILE WARTUNGS- UND INSPEKTIONS-SATZE	SERIE DE RICAMBI CONSIGLIATI KIT DE SERVIZIO	REPUESTOS RECOMENDADOS Y KITS DE MANTENIMIENTO	قطع الغيار الموصى بها وصناديق أدوات الصيانة/ الخدمة	
—	92061894	—	Filter Service Kit	Kit entretien du filtre	Service-Satz Filter	Corredo di manutenzione	Kit servicio filtro	طقم لخدمة المرشح	—
1	92147453	2	Element Air	Élément air	Luftelement	Elemento aria compressa	Elemento aire	عنصر الهواء	1
2	92119678	1	Element Oil	Élément huile	Öl Element	Elemento, olio	Elemento aceite	عنصر الزيت	2
3	35292358	1	Element Oil	Élément huile	Öl Element	Elemento, olio	Elemento aceite	عنصر الزيت	3
4	35292366	1	Element Fuel	Élément combustible	Kraftstoff Element	Elemento, carburante	Elemento combustible	عنصر الوقود	4
—	92654015	—	Basic Spares Set	Jeu de rechange de base	Grundsatz Ersatzteile	Complesso base di pezzi di ricambio	Juego básico de repuestos	طقم قطع غيار اساسية	—
1	92549815	1	Gasket Set	Jeu de joint	Dichtungssatz	Insieme di guarnizioni	Juego juntas	طقم حشيات	1
2	92147453	2	Element Air	Élément air	Element Luft	Elemento, aria compressa	Elemento aire	عنصر الهواء	2
3	92118678	1	Element Oil	Élément huile	Element Öl	Elemento, olio	Elemento aceite	عنصر الزيت	3
4	35292358	1	Element Oil	Élément huile	Element Öl	Elemento, olio	Elemento aceite	عنصر الزيت	4
5	35292366	1	Element Fuel	Élément combustible	Element Kraftstoff	Elemento, carburante	Elemento combustible	عنصر الوقود	5
6	35326461	1	Belt	Courroie	Riemen	Cinghia	Correa	سير	6
7	92105063	1	Belt	Courroie	Riemen	Cinghia	Correa	سير	7
—	92650423	—	Intermediate Spares Set	Jeu de rechange intermédiaire	Zwischensatz Ersatzteile	Insieme pezzi ricambio intermedio	Juego intermedio de repuestos	طقم قطع غيار متوسط	—
1	92650415	1	Basic Spares Set	Jeu de rechange de base	Grundausstattung- Ersatzteile	Insieme pezzi di ricambio base	Juego básico de repuestos	طقم قطع غيار اساسية	1
2	92076173	2	Relay	Relais	Relais	Relé	Relé	مرحل	2
3	92120013	1	Cap, Filler	Bouchon, remplissage	Füllkappe	Bocchettone	Tapon de relleno	غطاء المرشح	3
4	92077601	1	Element Oil Separator	Élément séparateur d'huile	Element Ölabscheider	Elemento, separatore olio	Elemento separador aceite	فاصل عنصر الزيت	4
5	92698364	1	Gauge	Jauge	Meßgerät	Indicatore	Manómetro	مقياس	5
6	92086156	1	Switch Temp.	Contact temp.	Temperaturschalter	Interruttore, temperatura	Interruptor temperatura	مفتاح الحرارة	6
7	92480177	1	Switch Oil Pressure	Contact pression huile	Öldruckschalter	Interruttore, pressione dell'olio	Interruptor presión aceite	مفتاح ضغط الزيت	7
8	92549377	1	Silencer Orifice B/D Valve	Orifice d'ajustement B.D.	Mündung-Geräuschdämpfer B/D Ventil	Accessorio per oritizio B/D	Montaje oriticio B/D	صمام بي / دي لفتحة كاتم الا	8
9	35583210	1	Valve Two Way	Soupape à deux voies	Durchgangsventil	Válvula dos viás	Valvula dos viás	صمام بمفتاحين	9
10	35322379	1	Valve Blowdown	Soupape de restriction	Abstellventil	Válvula de purga	Valvula de purga	صمام التصريف	10
11	35355106	1	Regulator Pressure	Régulateur de pression	Druckregler	Regulador presión	Regulador presión	منظم الضغط	11
12	92095363	1	Gauge Oil Level	Jauge niveau huile	Ölstandsmeßgerät	Manómetro nivel de aceite	Manómetro nivel de aceite	مقياس مستوى الزيت	12
13	35327105	1	Diagram	diaphragme	Schema	Diaframma	Diaframma	رسم بياني	13
14	92549203	1	Silencer Orifice Regulator	Orifice d'ajustement (Regulateur)	Einstellregler-Schalldämpfer	Accessorio per oritizio (Regolatore)	Montaje oriticio (Regulador)	منظم فتحة كاتم الصوت	14

Item	C.P.N.	Qty	RECOMMENDED SPARE PARTS AND MAINTENANCE/SERVICE KITS	PIECES DE RECHANGE RECOMMANDEES ET KITS D'ENTRETIEN	EMPFOLHENE ERSATZ-TEILE WARTUNGS- UND INSPEKTIONS-SATZE	SERIE DE RICAMBI CONSIGLIATI KIT DE SERVIZIO	REPUESTOS RECOMENDADOS Y KITS DE MANTENIMIENTO	قطع الغيار الموصى بها وصناديق أدوات الصيانة/الخدمة	
	92650431	—	Major Spares Set	Jeu de rechange majeur	Haupt-Ersatzzeilsatz	Insieme pezzi di ricambio principale	Jeugo principal de repuestos	مؤشر التقيد	
1	92650423	1	Intermediate Spares Set	Jeu de rechange intermédiaire	Ersatzteilpackung mittel	Insieme pezzi di ricambio intermedio	Jeugo intermedio de repuestos	طقم قطع غيار رئيسي	1
2	35287838	3	Mount	Monture	Träger	Supporto	Armadura	طقم قطع غيار متوسط	2
3	92058320	1	Circuit Board	Panneau de circuit	Leiterplatte	Piastra circuitale	Tabla de circuito	حامل	3
4	92098300	1	Muffler	Silencieux	Schalldämpfer	Silenziatore	Silenciador de escape	لوحة الدائرة	4
5	92064120	1	Tailpipe	Tuyau d'échappement arrière	Auspuffrohr	Tube di scarico	Tube de escape	كاتم الصوت	5
6	92071299	1	Cylinder Air	Cylindre d'air	Luftzylinder	Cilindro aria compressa	Cilindro aire	ماسورة طرفية	6
7	92078054	1	Valve Safety	Soupape de sécurité	Sicherheitsventil	Valvola, sicurezza	Válvula de seguridad	اسطوانة الهواء	7
8	92294461	3	Valve Hand	Soupape manuelle	Handventil	Valvola, azionamento a mano	Válvula de mano	صمام الامان	8
9	92306901	1	Hourmeter	Compteur d'heures	Betriebsstundenzähler	Contaore	Cuentahoras	صمام يدوي	9
10	92079573	1	Cylinder Air	Cylindre d'air	Luftzylinder	Cilindro aria compressa	Cilindro aire	عداد الساعات	10
11	92086719	1	Switch Starter	Contract démarreur	Anlaßschalter	Interruttore d'avviamento	Interruptor motor de arranque	اسطوانة الهواء	11
12	92075530	1	Key	Clavette	Schlüssel	Chiave	Llave	مفتاح التشغيل	12
13	92101054	1	Valve Check	Soupapa de retenue	Rückschlagventil	Verifica valvole	Válvula verificación	مفتاح	13
14	35318161	1	Spring M.P.V.	Ressort de soupapa de pression minimum	Feder M.P.V.	Molla V.M.P.	Resorte M.P.V.	صمام الكشف	14
15	92169630	1	Ball Joint	Joint à bille	Kugelgelenk	Giunto sferico	Rótula	نايض ام . بي . بي .	15
16	35318708	1	Thermostat	Thermostat	Thermostat	Termostato	Termostato	وصلة كريات	16
17	35288448	1	Ball	Bille	Kugel	Sfera	Bola	كرومونات	17
18	35289040	1	Spring	Ressort	Feder	Molla	Resorte	كروية	18
19	92268051	1	Restriction Indicator	Indicateur	Beschränksanzeiger	Indicatore di restrizione	Indicador restricción	نايض	19
20	92419290	1	Restriction Indicator	Indicateur	Beschränksanzeiger	Indicatore di restrizione	Indicador restricción	مؤشر التقيد	20
21	92147842	1	Valve Vaccuator	Soupape à vide	Vakunventil	Valvola di scarico	Válvula Vacuator	صمام المفرغ	21
22	92147511	1	Valve Vaccuator	Soupape à vide	Vakunventil	Valvola di scarico	Válvula Vaccuator	صمام المفرغ	22

Item	C.P.N.	Qty	RECOMMENDED SPARE PARTS AND MAINTENANCE/SERVICE KITS	PIECES DE RECHANGE RECOMMANDEES ET KITS D'ENTRETIEN	EMPFOLHENE ERSATZ-TEILE WARTUNGS- UND INSPEKTIONS-SATZE	SERIE DE RICAMBI CONSIGLIATI KIT DE SERVIZIO	REPUESTOS RECOMEN-DADOS Y KITS DE MANTENIMIENTO	قطع الغيار الموصى بها وصناديق أدوات الصيانة/الخدمة	
1	92549815	1	Complete Gasket Set	Pouchette de joint Compl	Dichtungssatz Komplett	Serie Compl. di Guarnizioni	Jeugo completo de juntas	طقم حشيات كامل	1
2	35295005	1	Gasket	Joint	Dichtung	Guarnizione	Junta	حشية	2
3	35294610	1	Gasket Valve Shutoff	Joint, Soupape D'Arrét D'Huile	Absperrventil Dichtung	Guarnizione, Vlv. intercettazione	Junta, Cierre válvula	حشية فاطم الصمام	3
4	35288943	1	Gasket, Check Valve	Joint, Clapet	Schiherungsventil	Guarnizione, Vlv. di Non	Junta, Válvula de control	حشيه صمام غير مرجع	4
5	35366392	1	Seal, Oil	Joint, D'Etanchéité	Dichtung	Paraolio, Kompr.	Retenedor, aceite	حلقة خاتمة للزيت	5
6	95482220	2	O-Ring	Joint Torique	Öldichtung	O-Ring	Junta tórica	حلقة	6
7	35596451	1	Gasket, Rear Brg. Hsg.	Joint, Boiter Roult.Arr'	O-Ring	Guarnizione, Coperch. Post.	Junta, Cárter cojinete posterior	حشيه مبيت المحمل الخلفي	7
8	35596477	1	Gasket, Gear Case	Joint, Carter de Rotor	Hinteres Lagergehäuse Dichtung	Guarnizione, Incastellatura	Junta, Caja de engranajes	حشيه صندوق التروس	8
9	35579598	2	Gasket, Oil Temp. Valve	Joint, Valve de Températ Huile	Dichtung-Gétriebekasten	Guarnizione Valvola By-Pass Olio	Junta, Válvula temp. aceite	حشيه صمام حرارة الزيت	9
10	35288414	1	Gasket, Valve Cover	Joint, Vlv. By-Pass Couvercle	Dichtung-Öltemperaturventil	Guarnizione, Vlv By-Pass Olio	Junta, Tapa válvula	حشيه عطاء الصمام	10
11	35584242	1	Gasket, By-Pass Valve	Joint, Vlv. By-Pass de Temp.	Dichtung-Ventilabdeckung	Guarnizione, Vlv. By-Pass Olio	Junta, Válvula desvió	حشيه صمام التجاوز	11
12	95086559	2	O-Ring Min. Pressure Vlv	Joint Torique, Soupapa Min. de press.	Dichtung-Umgehungsventil	O-Ring Vlv. di Min. Press	Junta tórica, Válvula presión mínima	حلقة صمام الضغط الادن	12
13	35294628	1	Gasket, Min. Pressure Vlv	Joint, Soupape Min. de Pres	Unterdruckventil O-Ring Dichtung	Guarnizione, Vlv. di Min. Press.	Junta, Válvula presión mínima	حشيه صمام الضغط الادن	13
14	35279942	1	O-Ring	Joint Torique	Unterdruckventil	O-Ring	Junta tórica	حلقة	14
15	35293760	1	Gasket, Engine Exhaust	Joint, Systeme Echappment	O-Ring Dichtung-Motorauspuff	Guarnizione, Silenzatore di Scarico	Junta, Escape motor	حشيه العادم للمحرك	15
16	95358024	1	O-Ring	Joint Torique	O-Ring	O-Ring	Junta tórica	حلقة	16
17	35334960	1	Gasket	Joint	Dichtung	Guarnizione	Junta	حشيه	17
18	35588607	1	Gasket - Piston Housing	Joint, Piston	Dichtung-Kolbengehäuse	Guarnizione, Pistone	Junta, Cárter piston	حشيه غلاف الكباس	18
19	92290162	1	Seal	Joint, d'etancheite	Dichtung	Tenuta	Sello	حلقة منيعة	19
20	92095413	2	O-Ring	Joint torique	O-Ring	Anello di Tenuta a 'O'	Junta torica	حلقة	20
21	92095421	2	O-Ring	Joint torique	O-Ring	Anello di Tenuta a 'O'	Junta torica	حلقة	21
22	92338946	1	Seal	Joint d'etancheite	Dichtung	Tenuta	Sello	حلقة منيعة	22
23	92078088	1	Gasket	Joint	Dichtung	Guarnizione	Junta	حشيه	23
24	92065366	1	Seal	Joint d'etancheite	Dichtung	Tenuta	Sello	حلقة منيعة	24
25	92293661	1	Seal	Joint d'etancheite	Dichtung	Tenuta	Sello	حلقة منيعة	25
26	92083427	1	Seal	Joint d'etancheite	Dichtung	Tenuta	Sello	حلقة منيعة	26
27	92651157	2	Gasket	Joint	Dichtung	Guarnizione	Junta	حشيه	27

USE ONLY GENUINE INGERSOLL-RAND SPARE PARTS

N'UTILISER QUE LES VERITABLES PIECES DETACHEES INGERSOLL-RAND

NUR ORIGINAL INGERSOLL-RAND ERSATZTEILE VERWENDEN

USARE SOLO RICAMBI GENUINI INGERSOLL-RAND

USE SOLAMENTE REPUESTOS GENUINOS INGERSOLL-RAND

استخدم فقط قطع الغيار انجرسول - راند الأصلية

PART No. INDEX

INDEX DES Nos.
DE PIECESAUFLISTUNG
DER TEILE

INDICE NR. RIF. PARTI

INDICE No. REPUESTOS

أجهزة التدوير

CPN	PAGE NO.	CPN	PAGE NO	CPN	PAGE NO	CPN	PAGE NO	CPN	PAGE NO	CPN	PAGE NO
30334882	7 5 5	35288422	7 9 2	35301811	7 2 7		7 10 0	35811843	7 2 7		7 8 7
35064393	7 2 3	35288448	7 5 3	35302314	7 4 5	35364660	7 2 1	35813583	7 7 5	92022763	7 8 1
35134303	7 2 1		7 10 1	35305689	7 2 3	35366392	7 2 5	35813591	7 7 5		7 8 4
35273937	7 2 3	35288729	7 2 7	35306075	7 4 5		7 10 2	35813641	7 2 1		7 8 9
	7 9 1	35288943	7 5 7	35306737	7 2 1	35577741	7 2 5	35815810	7 2 3	92028406	7 7 1
35278548	7 4 3		7 10 2	35311463	7 9 2	35579598	7 5 3	35816826	7 5 3	92030600	7 5 7
	7 5 7	35289040	7 5 3	35316587	7 4 3		7 10 2	35816834	7 5 3	92036532	7 4 1
35279025	7 9 1		7 10 1	35318005	7 4 3	35579630	7 5 5	35833821	7 4 3	92038694	7 5 5
35279108	7 7 7	35289180	7 2 1	35318013	7 4 3	35579762	7 2 7	35843101	7 2 1	92040187	7 8 4
35279611	7 2 3	35289479	7 2 3	35318161	7 2 7	35582220	7 6 3	36706778	7 7 5		7 8 10
35279785	7 2 7	35291012	7 2 5		7 10 1	35582956	7 3 1	36707073	7 7 9		7 8 4
35279827	7 5 7	35292358	7 10 0	35318708	7 5 3	35582964	7 5 7	36707180	7 7 7	92040799	7 4 5
35279850	7 4 5	35292366	7 10 0		7 10 1	35582972	7 5 7	36708048	7 1 1	92043017	7 5 5
	7 5 7	35293760	7 1 2	35321389	7 5 7	35582980	7 5 7	36709129	7 3 1	92053768	7 8 3
35279942	7 5 5		7 10 2	35321553	7 4 3	35582998	7 5 7	36710036	7 2 7	92053776	7 8 3
	7 10 2	35294610	7 5 7	35321603	7 4 3	35583210	7 6 3	36718708	7 4 3	92053784	7 8 3
35282292	7 1 5		7 10 2	35322379	7 4 5		7 10 0	36718732	7 4 3	92053792	7 8 3
	7 4 3	35294628	7 2 7		7 10 0	35583863	7 5 3	36723989	7 6 1	92053800	7 8 3
35283068	7 5 7		7 10 2	35322692	7 2 1	35584036	7 7 7	36729606	7 2 3	92053818	7 8 3
35283076	7 5 7	35294750	7 5 7	35322767	7 4 3	35584242	7 5 3	36729614	7 2 3	92053826	7 8 3
35283084	7 5 7	35295005	7 4 3	35323542	7 4 3		7 10 2	36729622	7 2 5	92053834	7 8 3
35283472	7 4 5		7 10 2	35324656	7 2 3	35587716	7 2 5	39124946	7 2 3	92053842	7 8 3
35285584	7 9 2	35295799	7 3 1	35326461	7 1 1	35588425	7 4 3	39417100	7 2 5	92053859	7 8 3
35286004	7 2 1	35295880	7 5 7		7 10 0	35588607	7 4 3	39424916	7 2 1	92053883	7 8 3
35287598	7 2 1	35297134	7 2 5	35327105	7 4 3		7 10 2	90103185	7 8 4	92055359	7 8 1
35287614	7 2 1	35297142	7 2 3		7 10 0	35588847	7 2 7		7 8 10	92055367	7 8 1
35287622	7 2 1	35297159	7 2 3	35327907	7 6 1	35590371	7 4 3		7 9 2	92055383	7 8 1
35287697	7 2 5	35297175	7 2 3	35328327	7 2 3	35592625	7 2 1		7 8 4	92055425	7 8 1
35287838	7 1 1	35297183	7 2 3	35328475	7 2 1	35593490	7 2 1	90103854	7 9 0	92055433	7 8 1
	7 2 3	35297191	7 2 3	35330216	7 2 5	35596451	7 2 3	90141078	7 9 0	92055441	7 8 1
	7 10 1	35297571	7 2 3	35334960	7 2 3		7 10 2		7 9 2	92055482	7 8 3
35288281	7 2 5	35299601	7 2 5		7 10 2	35596477	7 2 3	92022540	7 8 3	92055490	7 8 3
35288414	7 5 3	35299759	7 2 7	35355106	7 4 5		7 10 2			92055516	7 8 3
	7 10 2	35301738	7 2 5			35811520	7 5 3				

7.11.0

INGERSOLL-RAND

PART No. INDEX

INDEX DES Nos.
DE PIECESAUFLISTUNG
DER TEILE

INDICE NR. RIF. PARTI

INDICE No. REPUESTOS

أجهزة التدوير

CPN	PAGE NO	CPN	PAGE NO	CPN	PAGE NO	CPN	PAGE NO	CPN	PAGE NO	CPN	PAGE NO
92055557	7 8 3		7 10 1	92086081	7 5 7	92097021	7 5 7	92102573	7 8 9	92105956	7 3 1
92055581	7 8 4	92076173	7 6 3	92086156	7 6 7	92098325	7 4 5	92098235	7 8 7	92106020	7 3 1
92055623	7 8 4		7 6 7		7 10 0	92098250	7 4 5	92102599	7 8 3	92106038	7 3 1
92055631	7 8 4		7 10 0	92086594	7 1 5	92098268	7 4 5		7 8 7	92106277	7 3 1
92055649	7 8 4	92076447	7 2 7	92086719	7 6 3	92098276	7 4 5	92102607	7 8 3	92109867	7 4 5
92055656	7 8 4	92077577	7 5 7		7 6 7	92098284	7 4 5		7 8 7	92110279	7 4 3
92055680	7 8 3	92077601	7 5 5		7 10 1	92098292	7 4 5	92102615	7 8 7	92110287	7 4 3
92055698	7 8 3		7 10 0	92086792	7 5 1	92098300	7 1 2	92102623	7 8 7	92111335	7 3 1
92055706	7 8 3	92077718	7 5 7	92087832	7 5 7		7 10 1	92102631	7 8 7	92112556	7 1 1
92055714	7 8 3	92078054	7 5 5	92087840	7 5 7	92098318	7 7 5	92102649	7 8 7	92113513	7 3 1
92058320	7 6 1		7 10 1	92092022	7 9 2	92098961	7 8 7	92102656	7 8 7	92113968	7 1 5
	7 6 7	92078062	7 4 1	92092147	7 8 9	92101054	7 5 7	92102664	7 8 1	92113976	7 7 1
	7 10 1	92078088	7 6 1	92092154	7 8 7		7 10 1		7 8 7	92113984	7 5 1
92058395	7 8 1		7 10 2	92092162	7 8 7	92101286	7 2 5	92102672	7 8 1	92113992	7 5 1
92059062	7 1 2	92079565	7 4 5	92092170	7 8 7	92101450	7 8 9		7 8 7	92114008	7 5 1
92061894	7 10 0	92079573	7 4 1	92092303	7 5 5	92101567	7 8 9	92102680	7 8 7	92114024	7 7 5
92064120	7 1 2		7 10 1	92094358	7 7 7	92101583	7 8 7	92102698	7 8 9	92114057	7 5 1
	7 10 1	92079649	7 4 5	92094689	7 4 5	92101591	7 8 7	92102706	7 8 9	92114099	7 7 5
92065358	7 1 5	92079748	7 5 7	92094994	7 5 5	92101609	7 8 7	92102714	7 8 9	92114131	7 7 3
92065366	7 6 7	92079755	7 5 7	92095132	7 6 7	92101617	7 8 7	92102722	7 8 9	92114149	7 7 3
92065366	7 10 2	92080449	7 4 3	92095363	7 5 5	92101880	7 7 1	92102730	7 8 9	92117696	7 3 1
92067222	7 5 7	92080472	7 5 1		7 10 0	92102490	7 8 7	92102748	7 8 7	92118645	7 7 3
92071299	7 4 1	92080720	7 5 7	92095371	7 5 5	92102508	7 8 1	92102821	7 8 9	92118678	7 5 7
	7 10 1	92080787	7 5 7	92095389	7 5 5		7 8 7	92102839	7 8 9		7 10 0
92071364	7 4 1	92081645	7 5 5	92095397	7 5 5	92102516	7 8 7	92102847	7 8 9	92119684	7 4 5
92074350	7 8 1	92081652	7 5 5	92095405	7 5 5	92102524	7 8 7	92103928	7 6 5	92120013	7 1 5
92074368	7 8 3	92081835	7 2 7	92095413	7 5 5	92102532	7 8 7	92103936	7 6 5		7 10 0
92074376	7 8 3	92083427	7 6 7		7 10 2	92102540	7 8 1	92104132	7 4 5	92121342	7 2 1
92074384	7 8 3		7 10 2	92095421	7 5 5		7 8 7		7 5 7	92121359	7 2 1
92074400	7 8 1	92083641	7 8 10		7 10 2	92102557	7 8 1	92104140	7 8 7	92121367	7 2 1
92074467	7 8 1	92083658	7 8 10	92095439	7 5 5		7 8 9	92104421	7 8 9	92121466	7 5 1
92075340	7 9 1	92085711	7 7 1	92095447	7 5 5	92102565	7 8 1	92104439	7 8 9	92122928	7 3 1
	7 9 2	92085935	7 2 5	92095454	7 5 5		7 8 9	92105063	7 1 1	92123009	7 3 1
92075530	7 6 3	92085950	7 7 3	92095462	7 5 5	92102573	7 8 1		7 10 0	92123215	7 5 7
								92105949	7 3 1		

PART No. INDEX		INDEX DES Nos. DE PIECES		AUFLISTUNG DER TEILE		INDICE NR. RIF. PARTI		INDICE No. REPUESTOS			
CPN	PAGE NO	CPN	PAGE NO	CPN	PAGE NO	CPN	PAGE NO	CPN	PAGE NO	CPN	PAGE NO
92123231	7 2 7	92186071	7 8 4		7 10 1		7 8 9	92398627	7 9 1	92650431	7 10 1
92131135	7 9 2		7 8 10	92299049	7 8 9		7 8 4	92398643	7 9 1	92651157	7 5 5
92137181	7 5 7	92253079	7 1 2	92302058	7 8 3	92321702	7 1 1	92414671	7 8 7		7 10 2
92142926	7 9 2	92253137	7 8 3	92304336	7 9 2	92325224	7 8 9	92419290	7 3 1	92652593	7 6 1
92147438	7 3 3	92253202	7 6 7	92304344	7 9 0	92329119	7 9 2		7 10 1	92652601	7 6 1
92147453	7 3 3	92256171	7 4 5	92304351	7 9 2	92329283	7 9 2	92441062	7 8 9	92654015	7 10 0
	7 10 0	92257435	7 2 7	92304393	7 9 2	92329309	7 9 0	92454875	7 8 4	92656768	7 7 11
92147461	7 3 1	92259563	7 8 4	92304401	7 9 1	92329341	7 8 10	92454883	7 8 9	92656925	7 6 5
92147511	7 3 1	92268051	7 3 1	92304443	7 9 2		7 9 2	92465590	7 9 2	92656933	7 6 5
	7 10 1		7 10 1	92304450	7 9 1	92334291	7 8 7	92472638	7 9 1	92656941	7 6 5
92147818	7 3 3	92271139	7 6 5	92304492	7 9 0	92338946	7 5 7	92472679	7 9 2	92657071	7 6 5
92147826	7 3 3	92271576	7 9 1	92304500	7 9 0		7 10 2	92473586	7 9 0	92664929	7 9 2
92147834	7 3 3	92271667	7 9 1	92304518	7 8 1	92340306	7 9 0	92473594	7 9 0	92680602	7 8 3
92147842	7 3 1	92271915	7 9 0		7 9 0	92341973	7 9 2	92478387	7 1 5	92680610	7 8 3
	7 10 1	92272343	7 8 3	92304526	7 9 2	92354661	7 1 5		7 4 5	92680636	7 8 4
92148014	7 9 0		7 8 7	92304567	7 9 0	92359355	7 9 2	92480177	7 6 7	92680669	7 8 1
92149574	7 1 1	92273226	7 9 1	92304575	7 8 4	92359751	7 9 3		7 10 0	92680693	7 8 4
92169630	7 4 1	92274828	7 9 1		7 8 10	92367663	7 8 4	92487750	7 8 7	92680701	7 8 3
	7 10 1	92279140	7 7 9		7 9 2		7 9 2	92488733	7 9 2	92687490	7 8 3
92173525	7 8 9	92280866	7 7 9		7 8 4		7 8 4	92497700	7 2 1		7 8 3
92176718	7 9 1	92280940	7 8 9	92304583	7 9 0	92368687	7 9 0		7 4 3	92687508	7 8 1
92182138	7 9 3	92280981	7 9 0	92304591	7 9 1	92391382	7 9 2		7 5 1	92687516	7 8 1
92184365	7 9 0	92281369	7 9 0	92304609	7 9 0	92394279	7 1 5		7 5 3	92687524	7 8 1
92184787	7 3 1	92281427	7 6 7	92304641	7 9 0	92394295	7 4 5	92530302	7 7 11	92687532	7 8 1
92184811	7 9 1	92289164	7 8 9	92304658	7 9 0	92394352	7 4 5	92533652	7 6 3	92687540	7 8 1
92184878	7 6 3	92289180	7 8 9	92304666	7 9 0	92394733	7 9 3	92549203	7 4 5	92687557	7 8 1
92185388	7 7 7	92289214	7 8 9	92304674	7 9 0	92395433	7 4 5		7 10 0	92687565	7 8 1
92185883	7 8 4	92289271	7 8 9		7 9 1	92398106	7 9 0	92549377	7 4 5	92687573	7 8 1
92186030	7 8 4	92290162	7 5 5	92304682	7 9 0	92398114	7 9 0		7 10 0	92687581	7 8 4
	7 8 9		7 10 2	92306901	7 6 1	92398122	7 9 0	92549815	7 10 0	92690189	7 6 5
92186055	7 8 4	92293661	7 5 5		7 6 7	92398130	7 9 0		7 10 2	92698364	7 6 1
	7 8 10		7 5 7		7 10 1			92650415	7 10 0	92698364	7 10 0
92186063	7 8 4		7 10 2	92311695	7 8 4			92650423	7 10 0	92698372	7 6 1
	7 8 10	92294461	7 2 7						7 10 1	92698380	7 6 1
										92707249	7 7 1

PART No. INDEX		INDEX DES Nos. DE PIECES		AUFLISTUNG DER TEILE		INDICE NR. RIF. PARTI		INDICE No. REPUESTOS		أجهزة التدوير :	
CPN	PAGE NO	CPN	PAGE NO	CPN	PAGE NO	CPN	PAGE NO	CPN	PAGE NO	CPN	PAGE NO
92713361	7 4 5		7 8 7		7 10 2	95220901	7 3 1		7 10 2	95470993	7 9 1
92713379	7 6 7	95077442	7 8 3	95094314	7 8 4	95223772	7 2 1	95391348	7 8 3	95478483	7 9 1
95002697	7 8 3	95081790	7 9 2	95104683	7 9 2	95252524	7 8 1		7 8 7	95482220	7 2 5
95064655	7 9 1	95081808	7 9 2	95200267	7 9 1		7 8 9		7 8 3		7 10 2
95064697	7 8 4	95081857	7 8 3	95209367	7 9 1	95252599	7 8 9	95466421	7 8 9	95753588	7 9 2
	7 8 9	95086559	7 2 7	95213427	7 6 3	95358024	7 2 1	95466439	7 8 9	95775037	7 9 1
95069597	7 9 1										
95076733	7 9 1										
95076774	7 8 1										
	7 8 9										
95076790	7 8 1										