

# INGERSOLL-RAND

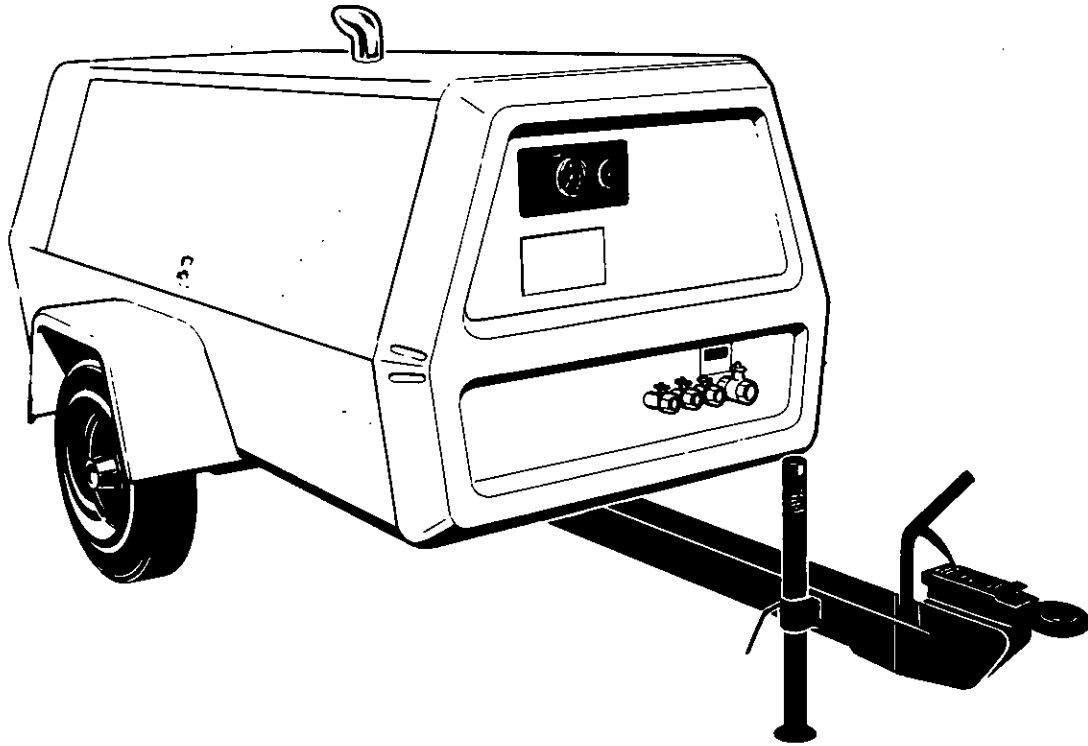

*Doosan purchased Bobcat Company from Ingersoll-Rand Company in 2007. Any reference to Ingersoll-Rand Company or use of trademarks, service marks, logos, or other proprietary identifying marks belonging to Ingersoll-Rand Company in this manual is historical or nominative in nature, and is not meant to suggest a current affiliation between Ingersoll-Rand Company and Doosan Company or the products of either.*

SERIAL No. RANGE

FROM

840001

TO

840500

# P-175WD P-150WD

OPERATING & MAINTENANCE MANUAL  
with spare parts list

MANUAL D'UTILISATION ET D'ENTRETIEN  
avec catalogue de pieces detachees

BEDIENUNGS-UND WARTUNGSANLEITUNG  
mit ersatzteilliste

LIBRO D'USO E MANUTENZIONE  
con lista ricambi

MANUAL DE MANEJO Y MANTENIMIENTO  
con Lista de Repuestos

دليل التشغيل والصيانة  
مع قائمة قطع الغيار

IGNORE

COVER

REST

DOUBLE

SIDES

# INGERSOLL-RAND

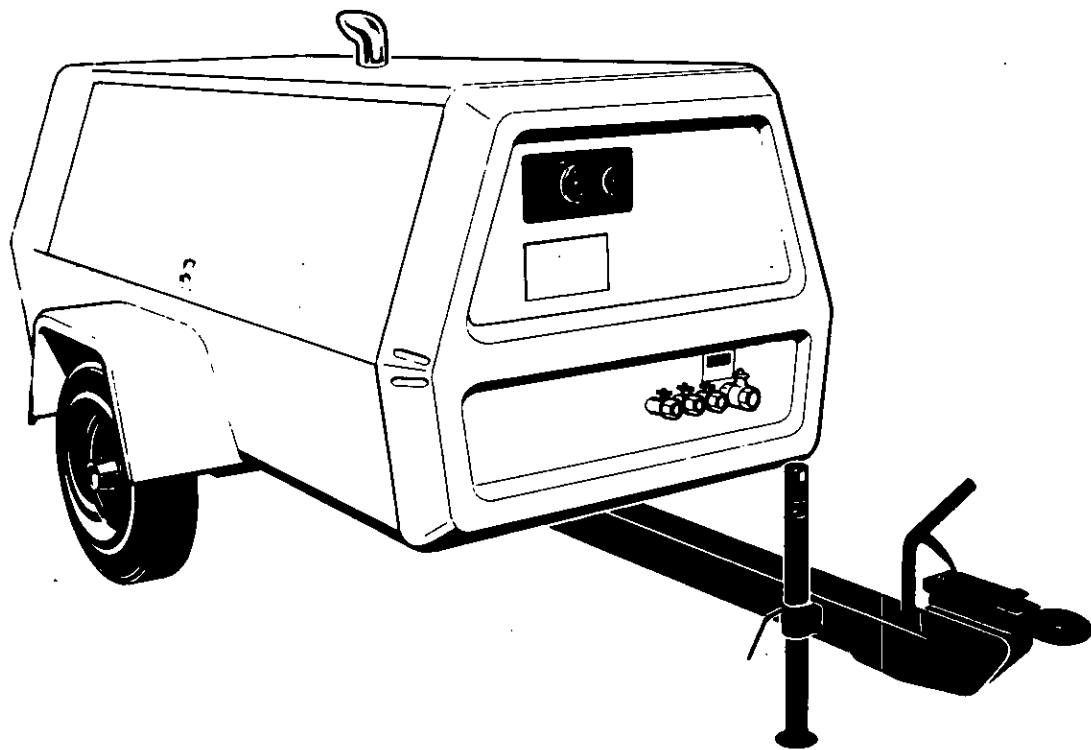

# P-175WD P-150WD

OPERATING & MAINTENANCE MANUAL

MANUAL D'UTILISATION ET D'ENTRETIEN

BEDIENUNGS-UND WARTUNGSANLEITUNG

LIBRO D'USO E MANUTENZIONE

MANUAL DE MANEJO Y MANTENIMIENTO

دليل التشغيل والصيانة

PARTS BOOK C.P.N. 92102789

ISSUE No. 12

DATE : JANUARY 1988 Revised (10-12)

INDEX	TABLE DES MATIERES	INHALTSVERZEICHNIS	INDICE	INDICE	الفهرس
<b>SECTION 1</b> GENERAL DATA	<b>SECTION 1</b> CARACTERISTIQUES	<b>ABSCHNITT 1</b> ALLGEMEINE DATEN	<b>PARTE 1</b> CARATTERISTICHE GENERALI	<b>SECCION 1</b> DATOS GENERALES	معطيات عامة الفهرس
<b>SECTION 2</b> Operation Before Starting Starting Unit	<b>SECTION 2</b> Fonctionnement Avant de démarrer Démarrage	<b>ABSCHNITT 2</b> Bedienung Vor dem Start Anlassen	Descrizione Descrizione guppo compressor e circuito aria Descrizione circuito aria/olio e suoi componenti	<b>SECCION-2</b> Funcionamiento Antes de la puesta en march Puesta en marcha	القسم ١ الوصف وصف الضاغط ودفق الهواء رسومات بيانية لدفق الهواء والزيت مع أوصاف الأجزاء
Stopping Safety Shut Down	Arrêt Arrêt automatique	Abstellen Sicherheitsabschaltung	<b>PARTE 2</b> Modo d'impiego Prima del l'avviamento Avviamento	Parada Parada de seguridad	القسم ٢ التشغيل
<b>SECTION 3</b> Lubrication General Compressor Oil Change	<b>SECTION 3</b> Lubrification Généralités Vidange d'huile compresseur	<b>ABSCHNITT 3</b> Schmierung Allgemeines Kompressorölwechsel	Verifica spia/indicatori Arresto Dispositivi di sicurezza	<b>SECCION 3</b> Lubricación General Cambio de aceite compresor	قبل بدء التشغيل وحدة التشغيل
Engine Lubricating Oil Lubricant Specifications - Table	Huile moteur Normalisation lubrifiants - Tableau	Motoröl Ölvorschriften - Tabelle	<b>PARTE 3</b> Lubrificazione Generalità Cambio olio compressor	Aceite lubricante motor Especificaciones lubricante - cuadro	التوقيت إيقاف أمام
<b>SECTION 4</b> Maintenance General Scavenger Line Compressor Oil Filter	<b>SECTION 4</b> Entretien Généralités Circuit de récupération Filtre à huile compresseur	<b>ABSCHNITT 4</b> Wartung Allgemeines Ölrücklauf/Abscheider Kompressorölfilter	Olio Motore Tabella specifiche lubrificanti	<b>SECCION 4</b> Mantenimiento General Linea de recuperación Filtro aceite compresor	القسم ٣ التشخيص عموميات تغيير زيت الضاغط
Compressor Oil Separator Element	Elément séparateur d'huile compresseur	Kompressorölabscheider- element	<b>PARTE 4</b> Manutenzione Generalità Tubo di ricupero Filtro olio compressore	Elemento separador aceite compresor	زيت لتشحيم المحرك مواصفات الشحومات - جدول
Compressor Oil Engine Oil Filter Protective Shutdown System Service Valves Battery Engine Fuel Filter Speed and Pressure Regulator	Huile compresseur Filtre à huile moteur Sécurités entraînant l'arrêt du groupe Valves de refoulement Batterie Filtre à gazole Régulateur de vitesse-pression	Kompressoröl Motorölfilter Sicherheitsabschaltssystem Luftaustrittventile Batterie Kraftstofffilter Druck- und Drehzahlregler Luftfilterelemente Entlastungsventil	Elemento filtrante del serbatoio separatore	Aceite compresor Filtro aceite motor Sistema de parada protectora Válvulas servicio Bateriá	خط الكسح مرشح زيت الضاغط
			Olio compressor Filtro olio motore Sistema d'arresto di sicurezza Rubinetti di servizio Batteria Filtro nafta motore		عنصر جهاز فصل زيت الضاغط زيت الضاغط مقياس بصري (مؤشر) لمستوى زيت الضاغط

Air Filter Elements

Cooling Fan Drive  
Compressor Oil Cooler  
HosesFuel Tank  
Running Gear**SECTION 5**Speed & Pressure Regulator  
Adjusting Instructions**SECTION 6**Trouble Shooting  
Introduction  
Trouble-shooting Chart  
Wiring Diagram  
Compressor wiring diagram  
lighting Torque Valves.  
Torque Values**SECTION 7****PARTS LIST****7.1 Drivers :**Engine – Brackets –  
Mountings – Fuel Tank –  
Fuel Piping – Exhaust –  
System and Couplings**7.2 Air End :**Air end complete – Air end  
bare – Mountings –  
Couplings –**7.3 Air Intake System :**

Filters – Brackets –

**7.4 Regulation :**

Valves – Pipework – Linkage

**7.5 Cooling System :**Radiator/Oil cooler and  
pipework – Receiver/  
Separator and Safety  
pipework – Oil Temperature  
Bypass Valve – Oil Filter –

Eléments filtre à air

Entraînement du ventilateur de  
refroidissement  
Réfrigérant d'huile compresseur  
Flexibles  
Réservoir de gazole**SECTION 5**Régulateur vitesse-pression  
Réglages**SECTION 6**Dépannage  
Tableau de recherche des pannes  
Schéma électrique  
Equipement de marche**SECTION 7****RECHANGES****7.1 Drivers**Moteur – supports – silentblocs –  
réservoir de gazole – tuyauteries  
de gazole – échappement –  
raddords'**7.2 Compresseur :**Compresseur complet –  
compresseur nu –  
accouplements – tuyauterie de  
refoulement**7.3 Admission d'air :**

Filtres – supports –

**7.4 Régulation :**Vannage – tuyauteries –  
tringle**7.5 Refroidissement :**Radiateur-réfrigérant d'huile  
et tuyauterie – réservoir-

Ventilatorantrieb

Schläuche  
Kraftstofftank**ABSCHNITT 5**Druck- und Drehzahlregler  
Einstellung**ABSCHNITT 6**Fehlersuche  
Fehlersuchetabelle  
Schaltplan  
Laufwerk**ABSCHNITT 7****ERSATZTEILVERZEICHNIS****7.1 Antriebe**Motor – Halterungen –  
Befestigungsteile – Kraftstoff-  
tank – Kraftstoffleitungen –  
Auspuffanlage und Kupplungen**7.2 Kompressor**Kompressor komplett –  
Kompressor ohne Zubehör –  
Befestigungsteile –  
– Auslaßleitungen**7.3 Luftansaugsystem**

Filter – Halterungen –

**7.4 Regelung**Kühler/Ölkühler und Rohr-  
leitungen – Abscheider und  
Sicherheitsleitungen –  
Öltemperatur – Kontrollventil  
– Ölfilter – Ölabsperventil –  
Ölleitungen

Regolatore di pressione e velocità

Valvola a farfalla  
Ventola di raffreddamento  
Radiatore olio compressore  
Tubazioni  
Serbatoio nafta**PARTE 5**Regolatore di pressione  
Istruzioni per la taratura**PARTE 6**Guasti  
Tabella del guasto  
Schema impianto elettrico  
Parti mobil**PARTE 7****ELENCO RICAMBI DIVISI  
PER GRUPPI****7.1 Gruppo Motore :**Motore – Supporti – Serbatoio  
nafta – Tubazioni nafta –  
Scarico – Accoppiamenti**7.2 Gruppo compressore :**Incastellatura rotori –  
Accoppiamenti – Tubazioni di  
Scarico**7.3 Sistema di Ammissione :**Elementi filtranti – Filtri –  
Staffe –**7.4 Regolazione :**

Valvole – Tubazioni – Titanteria

Filtro combustible motor

Elementos filtro de aire  
Válvula descargadora  
Impulso ventilador refrigeración  
Mangueras  
Tanque combustible**SECCION 5**Regulador velocidad y presión  
Instrucciones para ajustes**SECCION 6**Localización de averías  
Tren rodante  
Cuadro de localización de averías  
Esquema de los cables**SECCION 7****LISTA DE PIEZAS****7.1 Motores :**Motor – Soportes – Montajes –  
Tanque combustible – Tuberías  
combustible – Tubo de escape –  
Sistema y acoplamientos**7.2 Compresor :**Compresor completo –  
Compresor desnudo –  
Montajes – Acoplamientos –**7.3 Sistema Toma de Aire :**

Filtros – Soportes –

**7.4 Regulación :**Válvulas – Tubería –  
Conexiones

الاطارات / ضغوط الاطارات

مرشح زيت المحرك  
نظام ايقاف واق  
صمامات خاصة بأعمال الخدمة  
البطارية

مرشح وقود المحرك

منظم السرعة والضغط

عناصر مرشح الهواء

صمام الأفران

ألية تدوير مروحة التبريد

مبرد زيت الضاغط

القسم ٦

تجري الخلل واصلاحه

مقدمة

فكر قبل القضاء بالعمل

قم بأسهل الأعمال أولاً

كرر التدقيق قبل فك الأجزاء

توصّل إلى السبب الأساسي وضححه

محطّط بيان للمحري عن الخلل

واصلاحه

رسم بيان لشبكة الاسلاك

القسم ٧

قائمة قطع الغيار

١-٧ ناقلات الحركة :

المحرك - كتيبات -

سنادات - خزان الوقود -

أنايب الوقود - العادم -

النظام والمقاربات

Oil Shut Off Valve – Oil Piping  
**7.6 Control and Monitoring System :**  
 Starting Equipment – Battery – Cables – Instrument/Control Panel – Safety Circuit  
**7.7 Sub Assembly**  
 Main Components – Enclosure – Plating and Decals  
**7.8 Trailer Equipment**  
 Running Gear – Lights – Bumper – Wheels and Tyres  
**7.9 Fasteners**  
**7.10 Recommended Spare Parts and Maintenance/Service Kits**  
 Filter Service Kit  
 Basic Spares Set  
 Intermediate Spares Set  
 Major Spares Set  
**7.11 C.P.N. Index**

séparateur et tuyauterie de sécurité – soupape thermostatique d'huile – Soupape d'arrêt d'huile – tuyauteries d'huile  
**7.6 Commandes et système de contrôle :**  
 Equipement de démarrage – batterie – câbles – tableau de commande-contrôle – circuit sécurité  
**7.7 Sous-ensemble**  
 Composants principaux – Carrosserie – plaques et autocollants  
**7.8 Partie remorque**  
 Châssis – éclairage – Pare-chocs – roues et pneumatiques  
**7.9 Fixations**  
**7.10 Pièces de rechange recommandées et kits d'entretien**  
 Kit entretien filtre  
 Jeu de pieces detaches de bases  
 Jeu de pieces detaches interédiares  
 Jeu de pieces detaches majueras  
**7.11 Index Nos' Pièces**

**7.5**  
**Kühlsystem :**  
 Wasser – Öl-kühler und Schläuch – Ölbehälter/ Abscheider und Sicherheitsleitungen – Ölumlenkungsventil – Ölfilter – Ölstop-Ventil – Ölleitungen  
**7.6 Kontrol- und Überwachungssystem**  
 Anlaßgeräte – Batterie – Kabel – Instrumenten/Bedienungstafel – Sicherheitskreis  
**7.7 Sekundäre Untergruppen**  
 Hauptbauteile – Gehäuse – Schilder und Abziehbilder  
**7.8. Anhänger**  
 Fahrwerk – Lampen – Stoßfänger – Räder und Reifen  
**7.9 Befestigungen**  
**7.10 Empfohlene Ersatzteile und Wartungs/Service-Ausstattungen**  
 Filtro Service-Kit  
 Grundausstattung Ersatzteile  
 Zwischenausstattung Ersatzteile  
 Hauptausstattlun Ersatzteile  
**7.11 Inhaltsverzeichnis**  
 Ersatzteillistung

**7.5 Sistema di Raffreddamento:**  
 Radiatore e Tubazioni – Serbatoio Separature e Tubazioni – Valvola Termostatica By-pass – Filtro olio – Valvola Intercettazione – Tubazioni olio  
**7.6 Sistema di Comando e Controllo**  
 Sistema di avviamento – Batteria – Cavi – Pannello comando e controllo – Circuito di sicurezza  
**7.7 Sottogruppi :**  
 Componenti Principali – Carrozzeria Targhette e Adesivi  
**7.8 Equipaggiamento di Traino**  
 Gruppo assale e Timone – Luci – Paraurti, Tuote e Pneumatici  
**7.9 Dispositivi di chiusura**  
**7.10 Ricambi consigliati e kit di assistenza/manutenzione**  
 Kit d'assistenza filtro  
 Gruppo ricambi di base  
 Gruppo ricambi intermedio  
 Gruppo ricambi essenziali  
**7.11 Indice N.P.C.**

**7.5 Sistema de Refrigeración :**  
 Radiador/Enfriador aceite y tuberías – Recipiente/Separador y tubería de seguridad – Válvula desvió temperatura de aceite – Filtro de aceite – Válvula interruptor aceite – Tubería aceite  
**7.6 Sistema de Control y Comando**  
 Comando de puesta en marcha – Batería – Cables – Tablero Control/Instrumentos – Circuito de Seguridad  
**7.7 Subconjunto :**  
 Componentes principales – Carrocería – Enchapado y colcomaniás  
**7.8 Equipo de Remolque :**  
 Tren rodante – Luces – Parachoques – Ruedas y neumáticos  
**7.9 Fijadores**  
**7.10 Repuestos recomendados y kits de Mantenimiento/ Servicio**  
 Kit servicio filtro  
 Juego básico repuestos  
 Juego intermedio repuestos  
 Juego principal repuestos  
**7.11 Indice C.P.N.**

٢-٧ الطرف الهوائي :  
 طرف مدخل الهواء كاملا - طرف مدخل الهواء عاريا - سدادات - قارنات - أنابيب التفريغ  
 ٣-٧ جهاز سحب الهواء  
 مرشحات - كتيقات - أنابيب - ترابط  
 ٤-٧ التنظيم :  
 صمامات - أنابيب - ترابط  
 ٥-٧ جهاز التبريد  
 مشعاع / مبرد الزيت والأنابيب - جهاز الاستقبال / الفاصل وأنابيب الأمان - صمام تحويل حرارة الزيت - مرشح الزيت  
 صمام قطع الزيت - أنابيب الزيت  
 ٦-٧ نظام المضابط والمراقبة :  
 جهاز بدء التشغيل - البطارية - كليات - لوحة الأجهزة / المضابط - دائرة الأمان  
 ٧-٧ المجموعة الفرعية :  
 الأجزاء الرئيسية - تحويطة - التصفيح ونزق الكالسيوم  
 ٨-٧ معدات المقطورة :  
 مستنات الإدارة - الأضواء - المصد - العجلات والأطارات  
 ٩-٧ قطع الغيار وأطقم الصيانة / الخدمة

In preparing this multilanguage publication, every effort has been made to provide sufficient information to permit an operator to perform his duties so as to receive maximum performance and trouble free service from the compressor. All classes of equipment, regardless of how well built, require a certain amount of attention. The purpose of this publication is to acquaint an operator with the functions, operation and servicing of the various components, which were built with the very best of materials and workmanship, to obtain maximum life from the compressor.

Before starting the compressor, the instructions should be carefully read to obtain a thorough knowledge of the duties to be performed. Take pride in the compressor, keep it clean, and in good mechanical condition. For major servicing, not covered in this publication, consult your nearest Ingersoll-Rand Company Branch office, or the distributor from whom the compressor was purchased. Correspondence with a branch office, or distributor, must always specify the serial number of the compressor as well as the model.

Tous nos efforts ont été apportés dans la composition de cette brochure en vue d'informer l'utilisateur aussi complètement que possible et de lui permettre ainsi d'obtenir le maximum de rendement.

Tous les équipements sans exception, quelle que soit leur fabrication, exigent un minimum d'attention.

Le but de cette brochure est de familiariser l'utilisateur avec les fonctions, travail et lubrification des différents composants de la machine, lesquels ont été fabriqués avec des matériaux de premier choix et une main d'oeuvre des plus qualifiées, dans le but de prolonger au maximum la vie du compresseur.

Avant la mise en route de la machine, il importera de lire attentivement les instructions afin d'avoir une connaissance parfaite des consignes à respecter.

Il faut que l'utilisateur soit fier de son compresseur et qu'il le garde dans un état impeccable de propreté et de fonctionnement.

Pour des réparations importantes non décrites dans ce manuel, consulter le plus proche bureau de la Compagnie Ingersoll-Rand ou le Distributeur chez qui le compresseur a été acheté. Dans toute correspondance, précisez bien le type du compresseur et son numéro de série.

Diese mehrsprachige Anleitung soll dem Bedienungspersonal alles Wissenswerte über die Wartung und einen störungsfreien Betrieb vermitteln. Die einzelnen Beschreibungen sollen mit der Funktion, Bedienung und Wartung vertraut machen, um eine optimale Leistung und lange Lebensdauer des Gerätes zu gewährleisten.

Die Anleitung sollte vor der Inbetriebnahme des Kompressor sorgfältig gelesen werden, um die erforderliche Bedienung und fachgerechte Wartung genau kennenzulernen.

Vor dem Anlassen des Kompressors sind die Anweisungen sorgfältig durchzulesen, damit ein genaues Bild über die zu leistenden Ausgaben erhalten wird. Man sollte auf den Kompressor stolz sein, ihn sauber und mechanisch in gutem Zustand halten. Große Wartungen, die in diesem Buch nicht behandelt werden, bitte an der nächsten Ingersoll-Rand Dienststelle oder beim Fachhändler, bei dem der Kompressor bezogen wurde, besprechen. Jegliche Korrespondenz mit einer Zweigstelle oder dem Fachhändler muß stets die Seriennummer und Angaben über das Modell enthalten.

Nella stesure di questa pubblicazione in più lingue si è fatto ogni sforzo per dare all'operatore tutte le informazioni necessarie per ottenere dalla macchina le migliori prestazioni con il massimo rispetto delle condizioni d'uso e manutenzione.

Ogni macchina, per ben costruita che sia, richiede sempre sicune elementari operazioni di manutenzione. Lo scopo di questa pubblicazione è di familiarizzare l'operatore con la manutenzione della macchina, la lubrificazione di tutti i suoi componenti costruiti con materiali selezionati ed assemblati da manodopera qualificate, il tutto al fine di ottenere la massima durata del Vostro compressore.

Prima di avviare il compressore è opportuno leggere attentamente le istruzioni al fine di conoscere sufficientemente le reali prestazioni a caratteristiche della macchina. Cercate di curare il Vostro compressore, mantenetelo pulito e in buone condizioni meccaniche. Per ulteriori e più precise consigli sulla manutenzione non riportati su questa pubblicazione, consultate il rappresentante o la filiale Ingersoll-Rand più vicina. Per qualsiasi contatto o corrispondenza con le filiali o il rappresentante Ingersoll-Rand si dovrà sempre specificare il modello della macchina e il suo numero di matricola.

Se ha preparado este manual con sumo cuidado con el propósito de dar al operario toda la información necesaria para el rendimiento máximo, y sin averías, del compresor. Todo equipo, aunque sea de la mejor fabricación, exige atención. El objeto de esta publicación es el de hacer conocer al operario las funciones, las operaciones y el mantenimiento de los distintos componentes, los cuales han sido fabricados con elementos y mano de obra de primera calidad, para así prolongar al máximo la vida del compresor.

Antes de la puesta en marcha de la máquina hay que leer con atención las instrucciones, para así tener un perfecto conocimiento de las medidas que hay que tomar. El operario debe estar orgulloso de su compresor, manteniéndolo en un estado impecable de limpieza y de funcionamiento. Cuando sea necesario realizar un servicio de revisión mayor, no incluida en esta publicación, se debe consultar a la Oficina de Ingersoll-Rand más próxima, o al distribuidor donde se compró el compresor. Cada vez que se haga una consulta la correspondencia debe especificar tanto el modelo como el número de serie del compresor.

لقد بذلت جميع الجهود، لدى إعداد هذه النشرة المتعددة اللغات، لتقديم المعلومات الكافية للمشغل لأن يقوم بعمله بحيث يحصل من الضاغط على أقصى قدر من الأداء مع الخدمة الخالية من المتاعب. وتتطلب كافة أصناف المعدات، بصرف النظر عن جودة صنعها، قدراً من العناية. والغرض من هذه النشرة هو تعريف المشغل بوظائف مختلف الأجزاء وتشغيلها وخدمتها، وهي أجزاء جرى صنعها من أفضل المواد وبأحسن المصنوعات من أجل أن يعمر الضاغط أصول مدة ممكنة في الخدمة.

وقبل البدء بتشغيل الضاغط، يجب قراءة الإرشادات بعناية للحصول على معرفة دقيقة بالمهام التي سيؤديها انضغاط بالضاغط واحفظه نظيف وفي حالة ميكانيكية جيدة. أما بخصوص أعمال الخدمة الرئيسية التي لا تندرج هذه النشرة، راجع أقرب مكتب فرعي لشركة إنكرسول - راند أو الموزع الذي اشترت منه الضاغط. وبعد مراسلة المكتب الفرعي أو الموزع سعي دائماً ذكر الرقم التسلسلي للضاغط لأصعبه إلى الموديل.

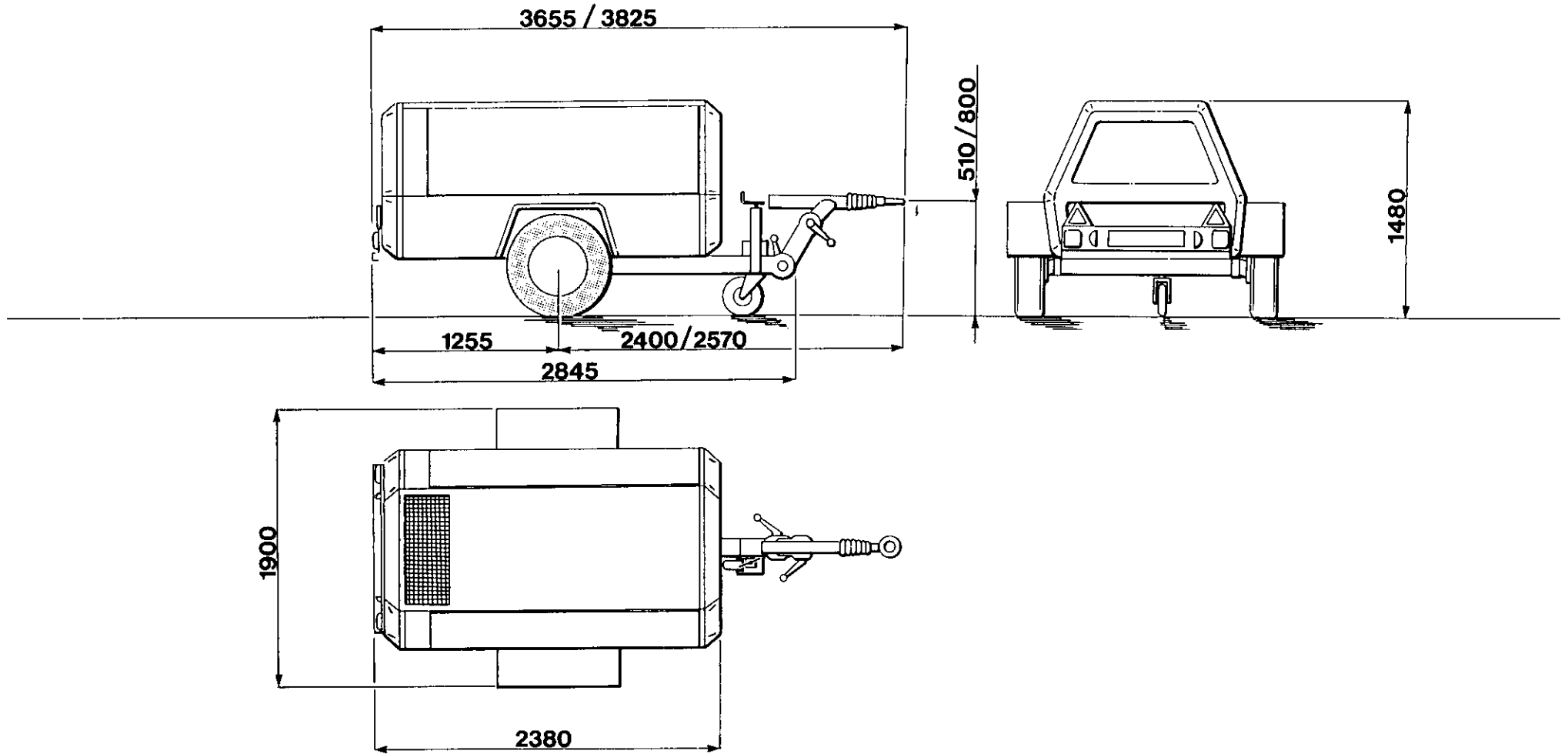



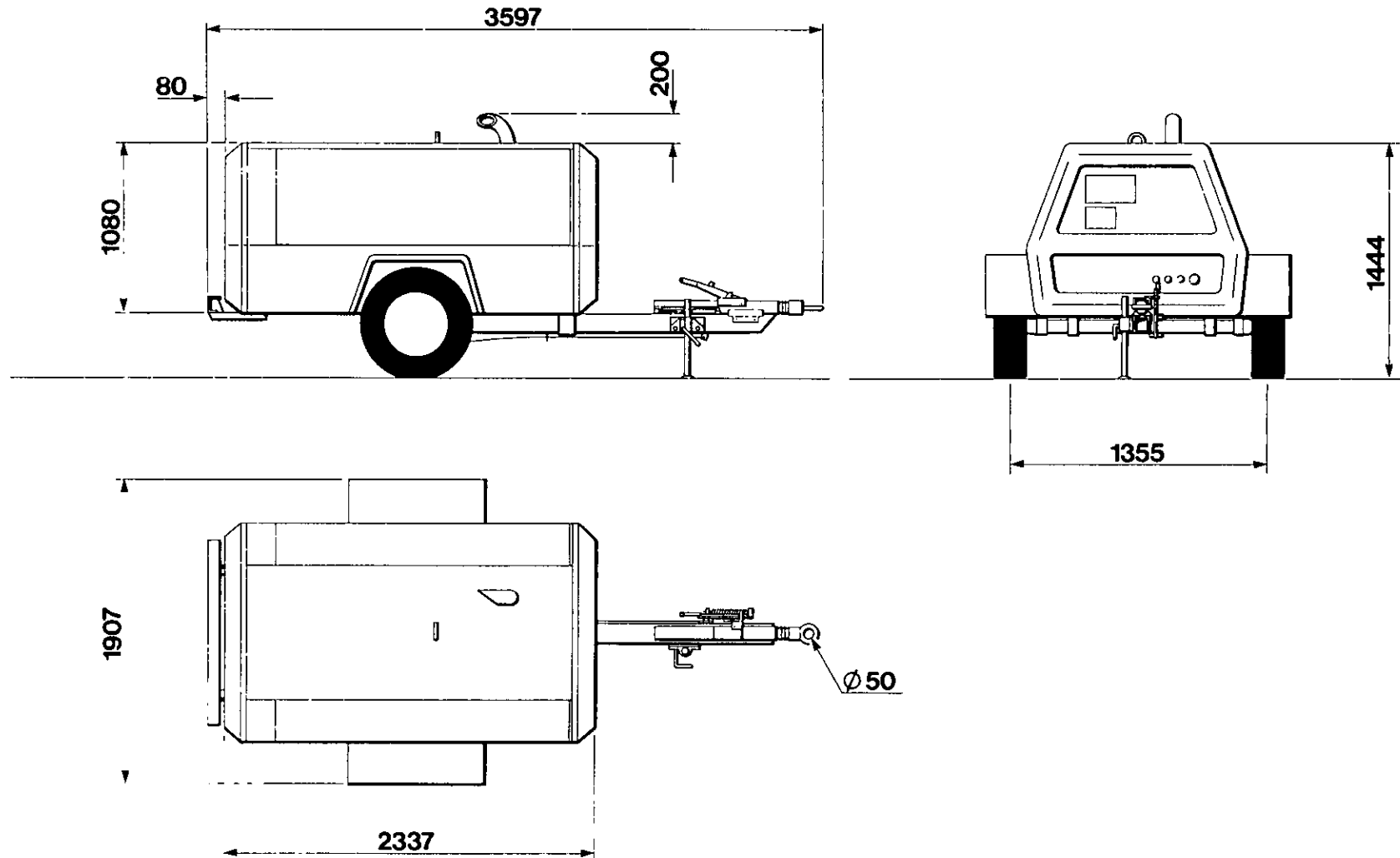

## GENERAL DATA

## CARACTERISTIQUES

## TECHNISCHE DATEN

COMPRESSOR		COMPRESSUER		KOMPRESSOR	
Model	P150WD/P175WD	Modele	P150WD/P175WD	Modell	P150WD/P175WD
Actual Free Air Delivery	150cfm 80 L/S 175cfm 70 L/S	Debit reel d'air	150cfm 80 L/S 175cfm 70 L/S	Tatsachliche	150cfm 80 L/S 175cfm 70 L/S
Normal Operating Pressure	102 psig 7.0 bar	Pression de marche normale	102 psig 7.0 bar	Normaler Betriebsdruck	102 psig 7.0 bar
Cooling System	Oil Injection	Systeme de refroidissement	Oil Injection	Kuhlanlage	Oil Injection
Oil Capacity	3.3 gals 15 litres	Capacite huile	3.3 gals 15 litres	Fullvermogen	3.3 gals 15 litres
Maximum Pressure	114 psig 7.9 bar	Maxi Pression	114 psig 7.9 bar	Max. Druck	114 psig 7.9 bar
Operating Ambient Temp Range at Sea Level	23°C - 52°C	Temperature ambiante de marche au niveau de la mer entre	23°C - 52°C	Betrieblicher Umgebungs temperaturbereich bei Seehohe	23°C - 52°C
ENGINE		MOTEUR		MOTOR	
Type/Model	Deutz F3L912	Type/Modele	Deutz F3L912	Typ/Modell	Deutz F3L912
No. of Cylinders	3	Nombre de cylindres	3	Zylinderanzahl	3
Oil Capacity	2 gals 9.1 litres	Capacite huile	2 gals 9.1 litres	Fullvermogen OI	2 gals 9.1 litres
Speed at Full Load	2500 rpm	Vitesse a charge pleine	2500 rpm	Geschwindigkeit bei Vollbelastung	2500 rpm
Speed at Idle	1500 rpm	Vitesse au ralenti	1500 rpm	Geschwindigkeit im Leerlauf	1500 rpm
Electrical System	12 volt	Systeme electrique	12 volt	Verfugbare Leistung bei 2500 rpm	54 B.H.P. 40.3 kw
Power available at 2500 rpm	54 B.H.P. 40.3 kw	Puissance disponible a 2500 pmn	54 B.H.P. 40.3 kw	Fullvermogen Brennstofftank	20 gals 91 litres
Fuel Tank Capacity	20 gals 91 litres	Capacite reservoir combustible	20 gals 91 litres		
WEIGHTS		POIDS		GEWICHTE	
Shipping Weight	1215 kg	Poids d'expedition	1215 kg	Versandgewicht	1215 kg
Gross Weight (Ready to Operate)	1300 kg	Poids brut (Pret a la marche)	1300 kg	Brittgewicht (betriebsbereit)	1300 kg
No. of Wheels/Tyre Size	2/6.70 x 13.6 pr	Nombre de roues/Taille pneu	2/6.70 x 13.6 pr	Anzahl der Rader/Reiffengrosse	2/6.70 x 13.6 pr
Tyre Pressure	3.25 bar 47.1 psig	Pression pneu	3.25 bar 47.1 psig	Reifendruck	3.25 bar 47.1 psig

**CARATTERISTICHE  
GENERALI**

**DATOS GENERALES**

معلومات عامة

COMPRESSORE		COMPRESOR		المضغطة
Modello	P150WD/P175WD	Modelo	P150WD/P175WD	الموديل
Mandata aria effettiva	150cfm 80 L/S 175cfm 70 L/S	Entrega actual aire libre	150cfm 80 L/S 175cfm 70 L/S	التصريف الفعلي للهواء الطليق
Pressione normale	102 psig 7.0 bar	Presion normal de operacion	102 psig 7.0 bar	الضغط التشغيلي العادي
Sistema di raffreddamento	Oil Injection	Sistema de refrigeracion	Oil Injection	جهاز التبريد
Capacita olio	3.3 gals 15 litres	Capacidad aceite	3.3 gals 15 litres	سعة الزيت
Presion Maxima	114 psig 7.9 bar	Pressione Massima	114 psig 7.9 bar	اقصى الضغط
Gamma temperatura ambientedi esercizio a livello mare (quota zero)	23°C - 52°C	Gama de temperatura ambientede operacion al nivel del mar	23°C - 52°C	درجة الحرارة التشغيلية المحيطة المجال عند مستوى البحر
MOTORE		MOTOR		المحرك
Tipo/Modello	Deutz F3L912	Tipo/Modelo	Deutz F3L912	الطرز/الموديل
Numero di cilindri	3	No. de cilindros	3	عدد السلندرات
Capacita olio	2 gals 9.1 litres	Capacidad aceite	2 gals 9.1 litres	سعة الزيت
Giri a regime massimo	2500 rpm	Velocidad a plena corga	2500 rpm	السرعة بكامل الحمولة
Giri a regime minimo	1500 rpm	Velocidad an vacio	1500 rpm	سرعة التباطؤ
Sistema elettrico	12 volt	Sistema elettrico	12 volt	الجهاز الكهربائي
Potenza disponibile a 2500 rpm	54 B.H.P. 40.3 kw	Potencia disponible a 2500 rpm	54 B.H.P. 40.3 kw	القدرة المتوافرة عند
Capacita serbatoio carburante	20 gals 91 litres	Capacidad tanque combustible	20 gals 91 litres	دورة بالدقيقة
PESI		PESOS		الاوزان
Peso di spedizione	1215 kg	Peso de embarque	1215 kg	الوزن للشحن
Peso lordo (prontoa al funzionamento)	1300 kg	Peso bruto (listo para trabajar)	1300 kg	الوزن الاجمالي
Numero di ruote/dimensione dei Pneumatici	2/6.70 x 13.6 pr	Numero de ruedas/tamano neumaticos	2/6.70 x 13.6 pr	(جاهز للتشغيل)
Pressione dei pneumatici	3.25 bar 47.1 psig	Presion Neumaticos	3.25 bar 47.1 psig	عدد العجلات/مقاس الاطارات
				ضغط الاطار

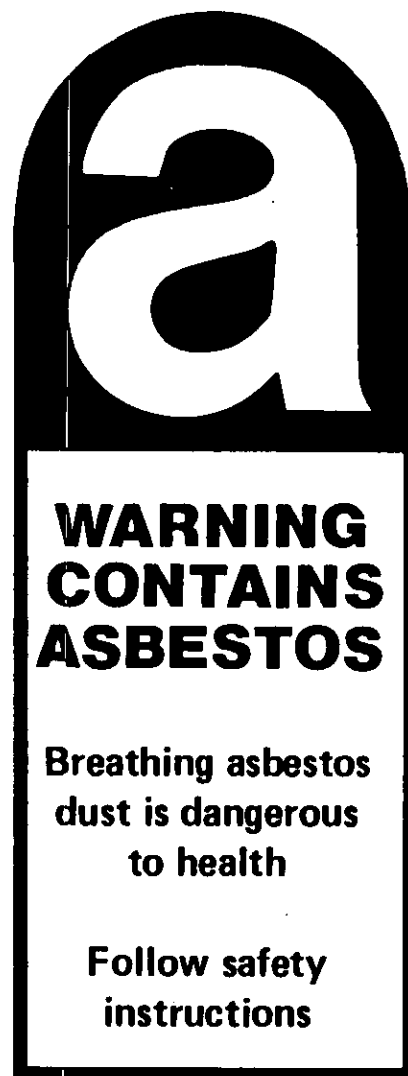

**GENERAL DATA****CARACTERISTIQUES****TECHNISCHE DATEN****CARATTERISTICHE GENERALI****DATOS GENERALES****SAFETY WARNING**

Components of a non-metallic fibrous material may contain small quantities of white asbestos. When handling, dismantling or assembling these components please observe the following rules :

1. Always operate in a well ventilated area.
2. Dispose of waste in a sealed container.
3. Use water to damp down dust.
4. Avoid inhalation of dust particles.

**AVERTISSEMENT SECURITE**

Les éléments en matière non-métallique peuvent contenir de faibles quantités d'amiantes blanc. Pour le montage, le démontage et la manutention de ces éléments, observer les précautions suivantes :

1. Le travail doit toujours se faire dans un endroit bien aéré.
2. Jeter les déchets dans un récipient hermétique.
3. Utiliser de l'eau pour faire déposer la poussière d'amiantes.
4. Éviter d'inhaler les particules de poussière d'amiantes.

**WARNUNG**

Teile aus nichtmetallischem, faserigen material können kleine mengen weißen Asbestmaterials enthalten. Beim Berühren, Demontieren oder Montieren solcher Produkte bitte nachstehende Anweisungen befolgen :

1. Stets in gut durchlüfteten Räumen arbeiten.
2. Die Entfernung von abfall hat stets in einem abgedichteten Behälter zu erfolgen.
3. Mit Wasser den Staub eindämmen.
4. Einatmen von Staubeilen vermeiden.

**AVVERTIMENTI DI SICUREZZA**

I componenti che sono prodotti con una sostanza fibrosa non metallica possono contenere piccole quantità di asbesto bianco. Quando si maneggiano, si smontano o si rimontano tali componenti, si prega di osservare le regole che seguono:

1. Lavorare sempre in una zona ben ventilata.
2. Buttar via ogni rifiuto in un contenitore sigillato.
3. Usare acqua per ridurre la polvere.
4. Evitare l'inhalazione di particelle di polvere.

**ADVERTENCIA**

Componentes de un material fibroso no metálica pueden contener pequeñas cantidades de asbesto blanco. Al manejar, desarmar o armar estos componentes, sírvase observar las siguientes reglas :

1. Siempre trabajar en un área bien ventilada.
2. Botar los desperdicios en un recipiente sellado.
3. Usar agua para mojar el polvo.
4. Evitar la inhalación de partículas de polvo.

تحذيرات الامان :

قد تحتوي بعض مركبات مادة الغير معدنية ، الليفيه الشكل على كميات صغيرة من الاسبتوس الابيض . عند لمس ، كشف او تركيب هذه المركبات ، اتبع القواعد التالية رجاء :

- ١) دائما اشتغل في مكان جيد التهوية .
- ٢) تخلّص من النفايات في وعاء محكم السد .
- ٣) استعمل الماء لترطيب وترطيب التراب .
- ٤) تجنّب استنشاق جزئيات التراب .

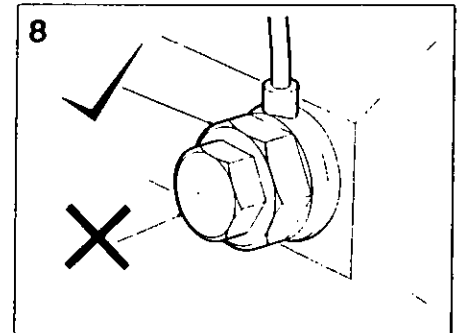
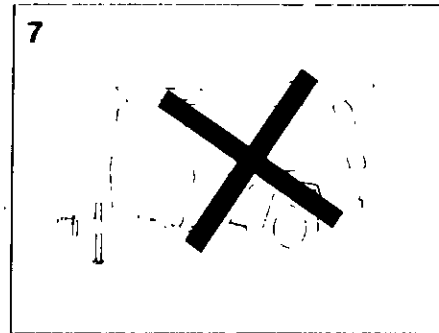
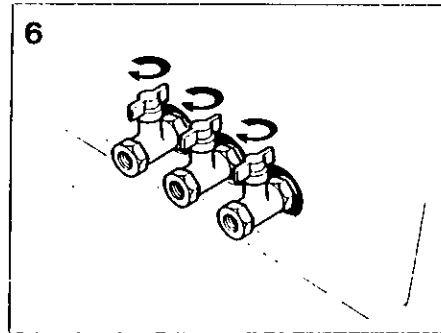
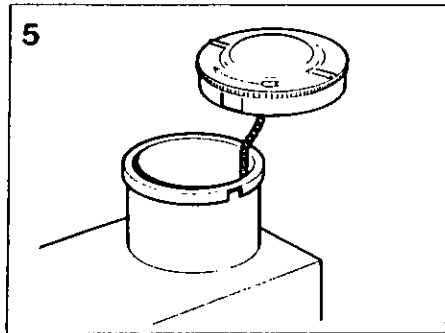
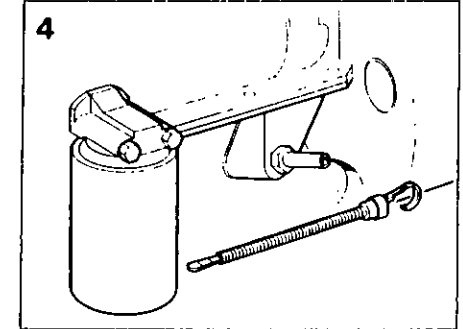
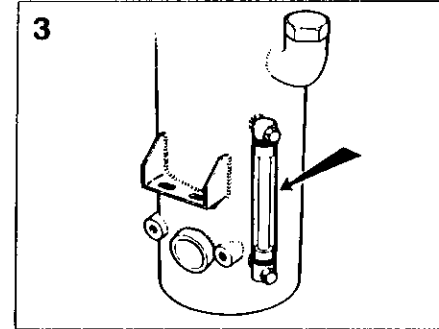
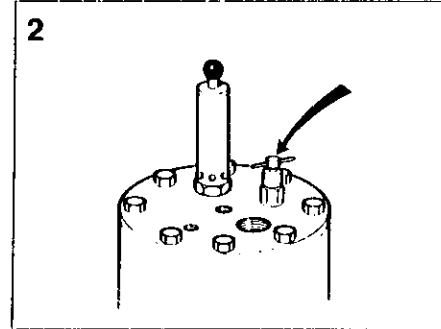
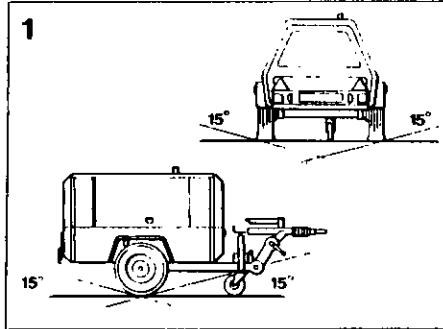

**BEFORE STARTING**

1. Place the unit in a position as level as possible. The design of these units permits a 15 degree lengthwise and a 15 degree side-ways limit on out-of-level operation. The engine, not the compressor, is the limiting factor in any case. When the unit is to be operated out-of-level it is important to keep the engine crankcase oil level near the high level mark (with the unit level). **DO NOT** overfill either the engine or the compressor with oil.

**CAUTION :** If the unit is to be connected to a common header or together with any other source of compressed air: make sure a check valve is fitted to the unit.

2. Open blowdown valve to ensure all pressure is relieved in system. Then close valve.

3. Check the compressor oil level in sight glass with compressor level, oil level should be between max. & min. marks on sight glass indicator.

4. Check the engine lubricating oil in accordance with the operating instructions of the engine operator's manual.

5. Check diesel fuel level. A good rule is to top up after each shift.

This prevents condensation occurring in fuel tank.

**CAUTION :** Use only a No. 2-D diesel fuel oil with a minimum cetane number of 45 and sulphur content not greater than 0.5%.

**AVANT LE DEMARRAGE**

1. Placer le groupe sur sol aussi plat que possible. L'inclinaison maximale est fixée à 15° aussi bien dans le sens de la longueur que dans celui de la largeur. Le moteur, non pas le compresseur, constitue le facteur limitatif. S'il est envisagé d'exploiter le groupe sur une dénivellation, il est important que l'huile moteur arrive jusqu'au repère maxi ou peu s'en faut (groupe horizontal).

**NE PAS TROP REMPLIR** d'huile ni le moteur ni le compresseur.

**ATTENTION :** Montage obligatoire sur le groupe d'un clapet de retenue en cas de branchement à un collecteur de mise en commun ou à une autre source d'air comprimé.

2. Ouvrir la soupape d'échappement afin d'alléger le système de toute pression. Puis fermer la soupape.

3. Contrôle du niveau d'huile compresseur à l'aide du viseur; compresseur de niveau, l'huile doit arriver entre les repères maxi et mini du viseur.

4. Contrôle de l'huile moteur suivant prescriptions de la documentation du constructeur.

5. Contrôle du niveau de gazole. Il est une bonne pratique de faire le plein au terme de chaque poste.

Ceci empêche la condensation dans les réservoirs de carburant.

**VOR DEM ANLASSEN**

1. Kompressor möglichst waagrecht aufstellen. Seine Konstruktion erlaubt den Betrieb bei 15° Neigung in Längsrichtung und 15° Neigung in Querrichtung, einem Grenzwert, der Letzten Endes nicht durch den Kompressor, sondern durch den Motor bedingt wird. Bei Betrieb des Kompressors auf schrägem Gelände ist darauf zu achten, daß (bei waagerechter Stellung) der Ölstand im Kurbelgehäuse des Motors möglichst nahe an die obere Markierung herankommt.

Motor und Kompressor **NICHT** mit Öl überfüllen.

**ACHTUNG :** Wenn der Kompressor an einen gemeinsamen Druckkessel angeschlossen oder mit anderen Kompressoren zusammengeschaltet werden soll, muß unbedingt ein Rückschlagventil eingebaut werden.

2. Zur vollständigen Druckentlastung des Systems das Entlastungsventil öffnen. Dann wieder schließen.

3. Bei waggerechtem Kompressor den Ölstand im Schauglas ablesen; er muß zwischen der Maximal- und Minimal-Markierung des Schauglases liegen.

4. Motorschmieröl nach den Anweisungen des Motorhandbuchs kontrollieren.

**PRIMA DI AVVIARE LA MACCHINA**

1. Piazzare la macchina in una posizione la più orizzontale possibile. Il massimo dislivello consentito dal disegno è di 15° sia nel senso della larghezza che in senso longitudinale. In ogni caso, il fattore che limita la possibilità di usare la macchina in dislivello non è il gruppo compressore, ma il motore. Quando si debba lavorare in posizione non livellata, occorre mantenere il livello olio nella coppa motore (misurato con la macchina in posizione orizzontale vicino al segno di max.

In ogni caso, **NON** mettere mai, né nel motore né nel compressore, più olio della quantità massima consentita.

**ATTENZIONE :** Se la macchina viene collegata ad un collettore comune, o viene montata in parallelo con altre fonti di aria compressa, si dovrà installare sulla macchina una valvola di non ritorno.

2. Aprire la valvola di scarico in modo da scaricare tutta la pressione presente nel sistema. Chiudere quindi questa valvola.

3. Col compressore in posizione livellata, controllare attraverso il vetrino spia il livello olio nel compressore. Tale livello deve essere tra i contrassegni max. e min. sul vetro indicatore.

**FUNCIONAMIENTO**

1. Colocar la unidad en la posición la más horizontal posible. El diseño de estas unidades permite una operación desnivelada con un límite de 15°, tanto a lo largo como lateralmente. El motor y no el compresor es el factor restrictivo en cada caso. Cuando sea necesario operar la unidad en una posición desnivelada es importante que el nivel de aceite del cárter corresponda a la marca superior en el indicador, verificado cuando la unidad se encuentra en la posición horizontal.

**NO LLENAR** ni el motor ni el compresor con un exceso de aceite.

**ADVERTENCIA :** No conectar la unidad a un colector o a cualquier otra fuente de aire comprimido sin equiparla previamente con una válvula de retención.

2. Abrir la válvula de purga para asegurarse que no hay presión en el sistema. Entonces cerrar la válvula.

3. Manteniendo nivelado el compresor, verificar el nivel del aceite. El nivel del aceite debe estar entre las marcas de máximo y mínimo en el indicador.

4. Verificar el aceite lubricante del motor en conformidad con las instrucciones dadas en el manual del operador.

**قبل البدء بالتشغيل**

١ - ركز الوحدة في وضع مستو قدر الامكان . ويسمح تصميم هذه الوحدات بتشغيلها ضمن حدود ١٥ درجة من الانحراف الطولاني و ١٥ درجة من الانحراف الجانبي . فالمحرك ، لا الضاغط ، هو العامل المحدد على كل حال . وعند تشغيل الوحدة وهي في وضع غير مستو ، من الضروري حفظ مستوى الزيت في حوض المحرك قرب علامة المستوى العالي (والوحدة في وضع مستو) .

لا تملأ المحرك أو الضاغط بالزيت زيادة عن الزروم .

تنبيه : اذا كانت الوحدة متوصلة بأنبوب توصيل رئيسي مشترك ، أو بأي مصدر آخر للهواء المضغوط ، تأكد من تركيب صمام غير مرجع فيها .

٢ - افتح صمام التصريف للتأكد من انصراف الضغط من النظام . ثم اقلب الصمام .

٣ - تفقد مستوى زيت الضاغط في أنبوب البيان الزجاجي والضاغط في وضع مستو ، ينبغي ان يكون مستوى الزيت بين علامتي الحد الأقصى والحد الأدنى على مؤشر الأنبوب الزجاجي .

٤ - تفقد زيت تزييق المحرك وفقا لتعليمات التشغيل المدرجة في الكتيب الخاص بتشغيل المحرك .

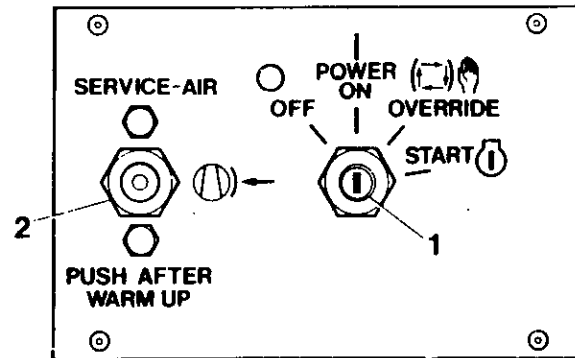
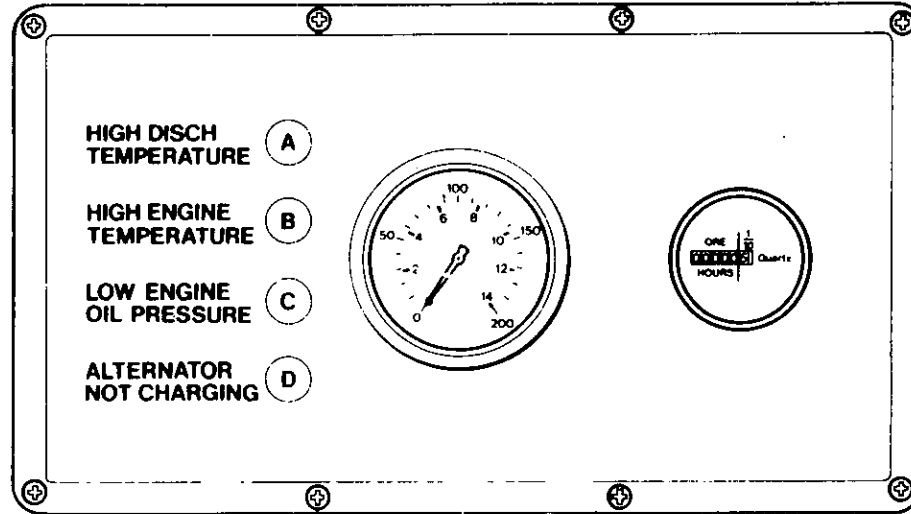



6. Close all service valves to allow full air pressure which ensures proper oil circulation.

7. Do not operate the machine with the doors open as this may cause overheating.

NOTE : In order to allow unit to start at a reduced load, a button type "start-run" valve, located on the control panel, is incorporated in the regulation control system. The valve automatically returns to start position when the unit is stopped and air pressure blowdown.

8. CAUTION : If air needs to be bled from the fuel system, use the banjo fitted, on the side of the injection pump. The inner nut (large) only should be released. DO NOT RELEASE the small outer nut.

#### STARTING UNIT

All normal starting functions are incorporated in the key operated switch (1).

A. Turn key to override position. All four lights A, B, C, and D, on the circuit board should be illuminated.

B. Continue to turn switch to "start" position and release to "run" position as soon as engine starts. The override of the safety shutdown devices will be carried out until engine oil pressure rises and the system will then operate normally.

**ATTENTION :** Utiliser exclusivement du gazole No. 2-D, indice de cétane 45 minimum, teneur maximum en soufre 0,5%.

6. Fermer toutes valves de refoulement de sorte que la circulation d'huile soit assurée par une pression d'air maximum.

7. Ne pas faire marcher la machine avec les portes ouvertes comme ceci peut entraîner de la surchauffe.

REMARQUE : Une valve de démarrage-marche normale à bouton située sur le tableau de commande, montée sur le circuit de régulation, permet de démarrer à charge réduite. A l'arrêt du groupe (chute de la pression de refoulement), la valve revient automatiquement en position de démarrage.

8. ATTENTION : S'il est nécessaire de purger le système d'alimentation, utiliser le banjo prévu sur le côté de la pompe d'injection. SEUL l'écrou intérieur (le plus gros) doit être desserré. NE PAS DESSERRER le petit écrou extérieur.

#### ENSEMBLE DE DEMARRAGE

Toutes les fonctions de démarrage normal se trouvent dans le contact à clé (1).

A. Mettre la clé à la position by-pass. Les quatre voyants A, B, C et D sur le panneau de circuit devraient s'allumer.

5. Dieselstand kontrollieren. Es empfiehlt sich, den Tank nach jeder Arbeitsschnicht aufzufüllen.

Dadurch wird Kondensation im Kraftstofftank vermieden.

ACHTUNG : Nur Dieselöl mit einer Cetanzahl von mindestens 45 und einem Schwefelgehalt von höchstens 0,5% verwenden.

6. Zum Aufbau des Luftdruckes im Interesse guter Ölzirkulation alle Austrittsventile öffnen.

7. Kompressor nicht mit offenen Türen betreiben, da dies zum Heißlauf führen kann.

ANMERKUNG : Um den Kompressor gegen geringere Last anfahren zu können, ist in das Regelsystem ein "Start-Betrieb"-Ventil mit Knopf an der Bedienungsstafel eingebaut. Bei Abstellen des Kompressors und Abfallen des Luftdruckes kehrt dieses Ventil automatisch in Start-Stellung zurück.

8. ACHTUNG : Zum Entlüften der Kraftstoffanlage die Hohlschraube an der Seite der Einspritzpumpe verwenden. Nur die innere (große) Mutter lösen. Die kleine äußere Mutter DARF NICHT gelöst werden.

#### ANLASSEN DER EINHEIT

Der Schlüsselschalter (1) ist für alle normalen Startfunktionen zuständig.

4. Controllare il livello olio nel motore, seguendo le istruzioni riportate nel libretto uso a manutenzione del motore.

5. Controllare il livello nafta. E' buona norma rabboccare al termine di ogni turno di lavoro.

In tal modo si previene la formazione di condensa nel

ATTENZIONE : Usare esclusivamente gasolio n.2-D, con numero di cetano pari ad almeno 45 e con contenuto di zolfo non superiore allo 0.5%.

6. Chiudere tutte le valvole di servizio, in modo da permettere la piena pressione d'aria necessaria per far circolare bene l'olio.

7. L'apparecchiatura non deve essere messa in funzione con porte aperte altrimenti si potrebbe verificare del surriscaldamento.

NOTA : Per consentire l'avviamento della macchina con carico parzializzato, nel sistema di regolazione è incorporata una valvola "avviamento-marcia" del tipo a pulsante, situata sul pannello di comando. Quando la macchina si arresta e non vi è più pressione residua, la valvola ritorna automaticamente in posizione di avviamento.

8. ATTENZIONE : Se bisogna spurgare dell'aria dal sistema d'alimentazione del carburante, si deve usare il raccordo orientabile situato sul

5. Verificar el nivel del combustible diesel. La costumbre de llenar el tanque después de cada turno de trabajo da buenos resultados.

Esto previene condensación en el tanque de combustible.

ADVERTENCIA : Usese solamente aceite diesel No. 2-D con un número mínimo cetano de 45 y un contenido de azufre no mayor de 0.5%.

6. Cerrar todas las válvulas de servicio para así permitir presión máxima de aire, el cual asegura la circulación debida del aceite.

7. No hacer funcionar la máquina con las puertas esto podría causar recalentamiento.

NOTA : Para permitir que la unidad arranque a carga reducida, una válvula de "arranquemarcha", con su pulsador ubicada en la tablilla de mando, es incorporada al sistema de regulación de control. Cuando la unidad deja de funcionar y la presión baja esta válvula vuelve automáticamente a la posición de arranque.

8. PREVENCIÓN : Si hay que purgar aire del circuito de combustible, tiene que hacerse por el racor banjo en el costado de la bomba de inyección. Solamente se debe aflojar la tuerca interior (es decir la grande). NO AFLOJAR la pequeña tuerca de más afuera.

5 - تفقد مستوى وقود الديزل ، واتبع القاعدة الصحيحة عمل الخزائن بعد كل نوبة عمل .

هذا من شأنه منع حدوث تكثف في خزان الوقود .

تنبيه : استعمال فقط زيت وقود الديزل رقم ٢ - دي الذي يبلغ عدد السيتان الأدنى فيه ٤٥ ، ولا يزيد محتوى الكبريت فيه عن ٠.٥٪ .

٦ - اغلق جميع صمامات الخدم للسماح بقاء ضغط كامل للهواء ، مما يضمن دورانا جيدا للزيت .

٧ - لا تشغل المكنة بينما تكون الابواب مفتوحة ، اذ قد يسبب ذلك حدوث تجاوز للحرارة .

ملاحظة : للسماح بدء تشغيل الوحدة بحمل منخفض ، هناك صمام لبدء التشغيل - التدوير ، شبيه بالزر ، تقع على لوحة المضاط ، مدمج ضمن نظام مضاطب التنظيم . وهذا الصمام يعود أوتوماتيكيا إلى وضع بدء التشغيل ، عند توقيف الوحدة وتفريغ ضغط الهواء منها .

٨ - تحذير : اذا اقتضى الأمر نزع الهواء من جهاز الوقود ، استخدم الوحدة البانجوية المركبة في جانب مضخة الحقن .

يجب تسيب الصمولة الداخلية (الكبيرة) فقط . لا تسيب الصمولة الخارجية الصغيرة .

**CAUTION** : Ensure that all curcuit board lights are extinguished. If any lights remain illuminated, stop machine and check engine oil and engine oil pressure switch.

C. The engine will now be running at reduced speed. Allow unit to warm up then depress start-run valve (3). The engine will immediately increase to max. Speed and compressor will soon reach normal operating pressure.

Normally the unit must be started with the service valves closed.

**CAUTION** : Never allow the system pressure to fall below 50 psi (3.45 Bar) to ensure adequate oil flow to the compressor at low temperature.

If the engine does not start, refer to the Trouble Shooting Chart found in this publication and to the separate engine operator's manual.

Allow the engine to warm up, then push the "start-run" valve. At this point in the operation of the unit it is safe to apply full load to the engine.

**STOPPING**

Close all service valves. Allow the unit to run unloaded for a few minutes to reduce the engine temperature. It is important to idle an engine 3 to 5 minutes before shutting it down to allow

B. Continuer à tourner la clé jusqu'à la position de "démarrage" et la remettre à la position "marche" dès que le moteur démarre. Le by-pass des appareils de sécurité sera effectué dès que la pression d'huile dans l'ensemble du moteur s'élève, le système alors marchera normalement.

**ATTENTION** : S'assurer que tous les voyants du panneau du circuit sont éteints. Si un voyant quelconque reste allumé arrêter la machine et vérifier l'huile du moteur et le contact de pression d'huile.

C. Le moteur tournera maintenant à une vitesse. Laisser chauffer l'ensemble puis, appuyer sur la soupape de démarrage (3). Le moteur tournera alors rapidement à sa vitesse maximum et le compresseur atteindra bientôt sa pression d'opération normale.

En principe, le démarrage est effectué après fermeture des valves de refoulement.

**ATTENTION** : La pression ne doit jamais chuter au-dessous de 50 psi (3,45 bars), il y a du débit d'huile vers le compresseur aux basses températures.

Si le moteur ne part pas, se reporter au tableau de recherche de pannes incorporé à la présente documentation, et à la documentation séparée du constructeur du moteur.

A. Schlüssel in Übersteuer-Stellung drehen. Die vier Lampen A, B, C, und D auf der Schaltplatte müssen

B. Schalter weiter in Start-Stellung drehen und, sobald der Motor anspringt, in Betriebs-Stellung schalten lassen. Die Sicherheits-Abstelleinrichtungen werden übersteuert, bis der Motoröl-Druck ansteigt und das System normal laufen kann.

**ACHTUNG** : Sicherstellen, daß alle Lampen ausgegangen sind. Wenn noch eine Lampe Kompressor abstellen und Motoröl und Motoröl-Druckwächter kontrollieren.

C. Der Motor läuft jetzt mit geringerer Drehzahl. Warmlaufen lassen und Start-Betrieb-Ventil (3) betätigen. Der Motor läuft sofort auf volle Touren und erreicht bald den normalen Betriebsdruck.

Im Normalfall wird der Motor mit geschlossenen Ventilen angelassen.

**ACHTUNG** : Druck niemals unter 50 psi (3,45 Bar) sinken lassen, damit ausreichende Ölversorgung des Kompressors bei niedrigen Temperaturen gewährleistet wird.

Wenn der Motor nicht anspringt, in der Fehlersuchetabelle dieser Druckschrift und im einschlägigen Motorhandbuch nachschlagen.

Motor warmlaufen lassen und "Start-Betrieb"-Ventil betätigen. Der Motor kann jetzt mit Vollast betrieben werden.

fianco della pompa d'iniezione. E necessario svitare soltanto il dado più grosso che è poi quello interno. **NON BISOGNA ASSOLUTAMENTE SVITARE** il più piccolo dado esterno.

**DISPOSITIVE D'AVVIAMENTO**

Tutte le normali funzioni d'avviamento sono state incorporate nel commutatore a chiavetta (1).

A. Girare la chiavetta in posizione d'intervento esclusivo (cioè di 'override'). Tutte le quattro spie A, B, C e D situate sulla piastra circuitale devono essere accese.

B. Si passa quindi il commutatore alla posizione di "start" ed appena il motore si avvia il commutatore va in posizione di "run". I dispositivi d'arresto automatico vengono 'by-passati' automaticamente fino a che la pressione dell'olio del motore comincia a salire ed il sistema funziona normalmente.

**ATTENZIONE** - Verificare che tutte le spie sul circuito risultino spente. Se una spia qualsiasi rimane accesa, bisogna fermare subito la macchina e controllare il livello d'olio nel motore e l'interruttore di pressione dell'olio.

C. A questo punto il motore sta funzionando a regime ridotto. Bisogna lasciarlo riscaldare per poi premere la valvola di 'start-run' (3). A

**UNIDAD DE ARRANQUE**

Se han incorporado todas las funciones normales de arranque en la llave interruptor.

A. Hacer girar la llave hasta llegar a la posición bypass (desví). Las cuatro luces A, B, C, y D en el tablero de circuitos deberán iluminarse.

B. Continuar girando el interruptor hasta llegar a la posición "start" (arranque) y en cuanto el motor comienza a funcionar cambiar la posición a "run" (marcha). Los elementos de paro por seguridad serán desviados hasta que suba la presión del aceite del motor; de ahí en adelante el sistema trabajará normalmente.

**ADVERTENCIA** : Asegurarse que todas las luces del tablero de circuitos estén apagadas. Si alguna de las luces siga encendida parar la máquina y examinar el aceite del motor y el interruptor de la presión del aceite del motor.

C. El motor ahora funciona a una velocidad reducida. Permitir que la unidad se caliente entonces presionar el botón de la válvula "start-run" (arranque-marcha) (3). De inmediato el motor acalará a su velocidad máxima y el compresor luego acalará a la presión normal de operación.

**ADVERTENCIA**: Nunca permita que el sistema de presión baje a menos de 50 psi (3.45 Bar)

وحدة بدء التشغيل

ان مفتاح التشغيل (1) يتضمن جميع وظائف التشغيل العادية.

أ) ادر المفتاح الى موضع التجاوز. ينبغي الآن ان تكون جميع الانوار الاربعة « أ » و « ب » و « ج » و « د » مضاءة.

ب) استمر في تدوير المفتاح الى الموضع « بدء التشغيل » وسبب الموضع « الاشتغال » حالما يدور المحرك. بذلك سيتم تجاوز نبطة الأيقاف للأمان ويرتفع ضغط زيت محرك الوحدة فيعمل النظام على نحو طبيعي.

تحذير : تأكد من ان جميع انوار لوحة الدائرة الكهربائية مطفأة. واذا بقي اي نور مضاء، اوقف المكنة واكشف على زيت المحرك ومفتاح ضغط زيت المحرك.

ج) والان يدور المحرك على سرعة منخفضة. دع الوحدة تحمي ثم اضغط على صمام بدء - تشغيل (3). سترتفع سرعة المحرك في الحال الى اقصاها ويصل ضغط الكباس بعد قليل الى الضغط التشغيلي العادي.

يجب تشغيل الوحدة عادة وصمامات الخدمة مغلقة.

تنبيه : لا تدع ضغط النظام يهبط ابدًا دون 50 باوند بالبوصة المربعة (3.45 بار)، وذلك لضمان تدفق الزيت بالشكل الملائم إلى الضاغط في درجات الحرارة المنخفضة.

OPERATION	FONCTIONNEMENT	BEDIENUNG	NORME PER L'USO	FUNCIONAMIENTO	التشغيل
lubricating oil and cooling air to carry heat away from the combustion chamber, bearings, shafts etc. Turn the switch to the "OFF" position.	Laisser chauffer le moteur, puis appuyer sur la valve de démarrage-marche normale. Aucun inconvénient dès lors à mettre le moteur en pleine charge.	ABSTELLEN Alle Austrittsventile Schließen. Kompressor einige Minuten leer laufen lassen, damit der Motor abkühlen kann. Der Motor muß vor dem Abstellen unbedingt 3 bis 5 Minuten leerlaufen, damit das Schmieröl und die Kühlluft die Wärme von der Brennkammer, den Lagern, Wellen abführen können. Schalter in Stellung OFF (AUS) drehen.	questo punto il motore passa subito a massimo regime ed il compressore raggiunge entro pochi istanti la sua pressione operativa normale.	para asegurar la circulación adecuada de aceite en el compresor en temperaturas bajas.	إذا اخفق المحرك في الدوران، راجع مخطط تحري الخلل واصلاحه الموجود في هذه النشرة والكتيب المتصل الخاص بالمشغل.
NOTE : As soon as the engine stops the automatic blowdown valve should relieve all pressure from the receiver-separator system.	ARRET Fermer toutes valves de refoulement. Tourner à vide pendant quelques minutes pour réduire la température du moteur. Il importe qu'un moteur tourne à vide pendant 3 à 5 minutes avant l'arrêt de sorte que l'huile de graissage et l'air de refroidissement puissent assurer l'échange de la chaleur développée par les chambres de combustion, les roulements, les arbres etc. Tourner le contact à position "arrêt".	AMMERKUNG : Sobald der Motor zum Stillstand kommt, baut das automatische Entlastungsventil den Druck im Druckspeicher-Abscheidersystem vollkommen ab.	Di norma la macchina va avviata con i rubinetti de servizio aperti.	Si el motor no arranca refiérese al Trouble Shooting Chart (Cuadro de Averías) que se encuentra en esta publicación y también al manual preparado para el operador del motor.	دع المحرك يعمى، ثم ادفع صمام بادع التشغيل - التدوير. عند هذه المرحلة من تشغيل الوحدة، يمكن تشغيل المحرك بالكامل بشكل مأمون.
CAUTION : Never allow the unit to stand idle with pressure in the receiver-separator system.	REMORQUE : Dès l'arrêt du moteur, la valve automatique vide-vite doit décharger complètement le circuit bouteille-séparateur.	Druckspeicher-Abscheidersystem vollkommen ab.	ATTENZIONE : Non lasciar mai che la pressione del sistema scenda al di sotto di 50 libbre/pollice <sup>2</sup> (cioè 3,45 bar) per assicurare al compressore una lubrificazione adeguata malgrado la temperatura bassa.	Permita que el motor se caliente y a continuación pulsar el botón de la válvula "start-run" (arranque-marcha). En este momento se puede, sin peligro, poner el motor en plena carga.	التوقيف اغلق جميع صمامات الخدمة، ودع الوحدة تدور دون تحميل بضع دقائق، لتخفيض درجة حرارة المحرك. ومن المهم تدوير المحرك بالسرعة المنخفضة دون تعشيق لمدة 3 إلى 5 دقائق، قبل توقيفه عن العمل للسماح لزيت التزليق وخلافه. ادر المفتاح الى الموضع « توقف ».
Should any of the three shutdown failures occur, the unit will stop.	ATTENTION : Ne jamais laisser un groupe à l'arrêt avec le circuit bouteille-séparateur en pression.	ACHTUNG : Kompressor niemals mit unter Druck stehendem Druckspeicher-Abscheidersystem stehen lassen.	Lasciar prima al motore il tempo di scaldarsi, e quindi premere il pulsante di "avviamento-marcia". A questo punto si potrà senza alcun rischio mettere il motore in regime di pieno carico.	Cerrar todas las válvulas de servicio. Permitir que la unidad funcione sin carga por varios minutos para reducir la temperatura del motor. Es importante mantener un motor en vacío por 3 a 5 minutos antes de pararlo para permitir que el aceite lubricante y el aire de entrainment quiten el calor de la cámara de combustión, los cojinetes, los ejes, etc. Poner el interruptor en posición "OFF" (cerrado).	ملاحظة : فور توقف المحرك عن العمل، يجب ان يتمكن صمام التفريغ الأوتوماتيكي من تخفيف الضغط كله عن نظام المستقبل/الفاصل.
In a shutdown situation the function of the panel lights is to indicate the specific failure which caused the unit to shut down.	Si l'un des trois appareils d'urgence se déclenche, l'ensemble s'arrêtera.	Falls einer der drei Zustände eintritt, die das Abstellen des kompressors erforderlich machen, stellt sich die Maschine ab.	ARRESTO Chiudere tutti i rubinetti di servizio. Per far scendere la temperatura del motore, permettere al compressor di girare a vuoto per qualche minuto. E' importante far girare il motore al minimo per 3-5 minuti prima dell'arresto perché l'olio lubrificante e l'aria del sistema di raffreddamento possano smaltire il calore della camera di combustione, dei cuscinetti, degli eccetera. Mettere il commutatore in posizione di	« توقف » ملاحظة : فور توقف المحرك عن العمل، يجب ان يتمكن صمام التفريغ الأوتوماتيكي من تخفيف الضغط كله عن نظام المستقبل/الفاصل.	تنبيه : لا تدع الوحدة تتوقف، خاملة دون دوران مع وجود ضغط في نظام المستقبل/الفاصل.
Hour Counter Ref. No. 6 monitors amount of hours the unit has operated.	Dans une situation d'arrêt d'urgence, la fonction des voyants du panneau est d'indiquer la cause spécifique a entraîné l'arrêt de l'ensemble.	In dieser Situation zeigen die Kontrollampen den Fehler an, der den Kompressor abgestellt hat.	AVVERTENZA : Appena il motore si arresta, la valvola automatica di scarico dovrebbe consentire la fuoruscita della pressione rimasta nel sistema servatoio-separatore.	NOTA : Al pararse el motor la válvula de purga automática debe quitar toda la presión del sistema receptor-separador.	إذا وقع اخفاق في اي من نيبطات الايقاف الثلاث، فان الوحدة تتوقف.
		BETRIEBSSTUNDENZÄHLER Nr. 6A zeigt die Betriebsstunden des Kompressors an.		ADVERTENCIA : Nunca permitir presión en el sistema receptor-separador cuando la unidad se encuentra parada.	في حالة التوقف تصبح وظيفة انوار لوحة الاجهزة هي الدلالة على الاخفاق بالتحديد الذي سبب للوحدة بالتوقف.

OPERATION

FONCTIONNEMENT

BEDIENUNG

NORME PER L'USO

FUNCIONAMIENTO

التشغيل

TOTALISATEUR D'HEURES  
DE FONCTIONNEMENT réf.  
6A. Il indique le nombre  
d'heures de fonctionnement du  
groupe.

**ATTENZIONE** :Prima di lasciare  
la macchina a riposo, non mancare  
di accertarsi che il sistema  
serbatoio-separatore non sia più  
in pressione

Il dispositivo d'avviamento si  
fermerà se una qualsiasi delle  
tre possibilità di guasto viene  
a verificarsi.

Il CONTAORE : (n. di rif. 6A)  
porta il conto delle ore di lavoro  
della macchina.

Si falla una de las tres protec-  
ciones de parada la unidad de-  
jará de funcionar. En una  
situación de parada las luces del  
tablero de mando indicarán el  
fallo que ha causado dicha per-  
ada.

CUENTAHORAS Ref; No. 6A  
indica el número de horas de  
operación de la unidad.

عداد الساعات , المرجع رقم 6A  
على رصد عدد ساعات تشغيل  
الوحدة

USE ONLY GENUINE INGERSOLL-RAND SPARE PARTS

N'UTILISER QUE LES VERITABLES PIECES DETACHEES INGERSOLL-RAND

NUR ORIGINAL INGERSOLL-RAND ERSATZTEILE VERWENDEN

USARE SOLO RICAMBI GENUINI INGERSOLL-RAND

USE SOLAMENTE REPUESTOS GENUINOS INGERSOLL-RAND

استخدم فقط قطع الغيار انجرسول - راند الأصلية

## GENERAL

The compressor is initially supplied with oil sufficient for 500 hours operation. Always check the oil level before start up of a new compressor. If unit, for any reason, has been drained it must be filled with clean new oil before it is put in operation.

## COMPRESSOR OIL CHANGE

After 500 hours operation (or 2500 hours if synthetic lubricant used) an oil change must take place. If compressor has been operated under adverse conditions, or under long shutdown periods, an earlier oil change may be necessary as oil deteriorates with time as well as by operating conditions. Regular oil change every 300 - 500 hours (or six months, whichever comes first) is not only desirable but a good insurance against the accumulation of dirt, sludge or oxidized oil products.

**CAUTION :** Make sure that the compressor oil level is never above the centre of sight gauge. Add oil only if the level falls to the bottom of the sight gauge when unit is not running.

Completely drain the receiver-separator, piping and oil cooler. After the unit has been completely drained of all oil, replace the drain plugs, making sure they are tight. If the oil is drained immediately after the unit has been run for some time, most of the sediment will be in suspen-

## GENERALITIES

Le compresseur cotient au départ une quantité d'huile suffisante pour 500 heures de fonctionnement. Se faire une règle de contrôler le niveau d'huile avant de démarrer un compresseur neuf. Si le groupe a été vidangé, faire le plein d'huile.

## VIDANGE D'HUILE

Une vidange complète de l'huile est obligatoire après 500 h de fonctionnement ou 2.500 h avec les lubrifiants synthétiques. Si les conditions d'utilisation du compresseur sont défavorables, et de toute façon après prolongé, il est parfois nécessaire de procéder à des vidanges plus fréquentes car l'altération de l'huile résulte non seulement des conditions de fonctionnement, mais aussi du temps. Une vidange complète toutes les 300-500 h (ou 6 mois à défaut de ce total d'heures de fonctionnement) est non seulement souhaitable, mais encore elle constitue une bonne assurance contre l'accumulation de crasses, boues et déchets oxydés d'hydrocarbures.

**ATTENTION :** Le niveau d'huile du compresseur ne doit jamais monter au-dessus du milieu du viseur. Faire l'appoint exclusivement si le niveau chute au bas du viseur moteur à l'arrêt.

Vidanger complètement la bouteille séparatrice, les tuyauteries et le réfrigérant d'huile. Après vidange totale

## ALLGEMEINES

Der Kompressor ist bei der Auslieferung mit einer für 500 Betriebsstunden ausreichenden Ölmenge gefüllt. Vor der ersten Inbetriebnahme eines neuen Kompressors immer den Ölstand kontrollieren. Wenn das Öl aus irgendeinem Grund abgelassen wurde, muß der Kompressor vor der Weideraufnahme der Arbeit mit reinem, frischen Öl aufgefüllt werden.

## KOMPRESSORÖLWECHSEL

Nach 500 Betriebsstunden (oder 2500 Stunden bei synthetischer Schmierung) ist ein Ölwechsel vorzunehmen. ungünstigen Einsatzbedingungen oder längeren Betriebsunterbrechungen kann häufigerer Ölwechsel erforderlich werden, da das Öl im Lauf der Zeit seine Wirkung verliert. Es wird regelmäßiger Ölwechsel alle 300 bis 500 Betriebsstunden (oder mindestens alle sechs Monate) empfohlen, da auf diese Weise die Ablagerung von Schmutz, Schlamm und Öxydationsprodukten ausgeschaltet wird.

**ACHTUNG :** Ölstand nie über die Mitte des Schauglases hinaus steigen lassen.

Druckspeicher-Abscheider, Rohrleitungen und Ölkühler ganz entleeren. Danach die Ablassschrauben wieder gut schließen. Wenn das Öl sofort nach Abstellen des Kompressors abgelassen wird, sind die meisten

## GENERALITA

Il compressore è consegnato con olio sufficiente per le prime 500 ore di funzionamento. Prima della messa in moto verificare sempre il livello olio. Se l'olio è stato vuotato per una ragione qualsiasi, ripristinare il livello con olio nuovo e pulito.

## CAMBIO OLIO COMPRESSORE

Cambiare l'olio 500 ore d'esercizio (o 2500 se si usa un lubrificante sintetico). Se il motocompressore è stato sottoposto a impieghi gravosi o è rimasto a lungo fermo, può essere necessario diminuire il periodo tra i cambi olio. L'olio infatti si altera con il tempo e in condizioni di uso severo. I cambi olio effettuati regolarmente ogni 300 - 500 ore (in ogni caso non oltre 6 mesi) sono una buona precauzione per evitare l'accumulo di sporcizia, scaglie o prodotti derivanti dall'ossidazione dell'olio.

**ATTENZIONE :** Il livello dell'olio compressore non deve mai superare il centro del vetrino spia. Aggiungere olio se il livello dell'olio, a macchina ferma, sfiora il bordo inferiore del vetrino spia.

Svuotare completamente il serbatoio-separatore, le tubazioni e il radiatore dell'olio. Riavvitare il tappo a serrario. Eseguendo questa operazione con l'olio ancora caldo lo

## GENERALIDADES

En primer lugar el compresor contiene una cantidad de aceite suficiente para 500 horas de funcionamiento. Controlar siempre el nivel de aceite antes de poner en marcha un compresor nuevo. Si, por cualquiera razón que sea, la unidad ha sido vaciado, es necesario llenarla con aceite nuevo y limpio antes de ponerla en marcha.

## CAMBIO DE ACEITE DEL COMPRESOR

Se debe cambiar el aceite después de 500 horas de operación (o 2500 horas si se ha usado un lubricante sintético). Si el trabajo del compresor ha sido bajo condiciones desfavorables, o si han habido largos períodos de parada es posible que este cambio sea necesario antes, puesto que el aceite se deteriora tanto por el tiempo como por condiciones adversas. Cambios de aceite cada 300-500 horas (o seis meses según lo que ocurra primero) son no sólo deseables pero también un buen seguro contra las acumulaciones de suciedad, sedimento o productos de aceites oxidados.

**ADVERTENCIA :** Asegurarse que el nivel de aceite del compresor nunca esté más arriba que el centro del indicador. Sólo añadir aceite cuando el nivel se encuentra al fondo del indicador cuando la unidad se encuentra parada.

## نقاط عامة

يجرى مبدئياً تزويد الضاغط بريت كافٍ للتشغيل مدة ٥٠٠ ساعة. تتقَد دائماً مستوى الزيت قبل البدء بتشغيل ضاغط جديد. وإذا تم تصريف الوحدة من الزيت، لآى سبب كان، يجب ملئها بريت جديد نظيف قبل تشغيلها.

## تغيير زيت الضاغط

ينبغي تغيير الزيت بعد ٥٠٠ ساعة من العمل (أو ٢٥٠٠ ساعة إذا جرى استعمال مادة تشحيم اصطناعي) المستعمل). يجب تغيير الزيت ثم تشغيل الضاغط في ظروف غير ملائمة أو لفترات طويلة بوقف حلالاً العمل، قد يكون من الضروري تغيير الزيت في موعد مبكر، لأن الزيت يتلف مع الوقت ومع ظروف التشغيل. إن تغيير الزيت بانتظام لكل ٣٠٠ - ٥٠٠ ساعة (أو لكل ستة أشهر، أيها تأتي أولاً) ليس مستحب فقط بل هو ضمان جيد ضد تجمع الأوساخ أو الطين أو منتجات الزيت المؤكسدة.

تنبيه: تأكد من أن مستوى زيت الضاغط لا يتجاوز مطلقاً مركز مقياس الرؤية. لا تضيف الزيت إلا إذا انخفض المستوى إلى أسفل مقياس الرؤية عندما تكون الوحدة غير شغالة.

صرف كلياً جهاز الاستقبال/الفصل، وشبكة الأنابيب ومبرد الزيت. وبعد تصريف الوحدة استبدل سدادات التصريف وتأكد من إحكامها. وإذا تم

## LUBRICATION

sion and, therefore, will drain more readily.

**CAUTION :** Shorter oil change intervals may be necessary if unit is operated under adverse conditions.

**WARNING :** DO NOT, under any circumstances, remove any drain plugs, or the oil filler plug from the compressor lubricating and cooling system without first making sure the air receiver system has been completely relieved of all air pressure.

**CAUTION :** Some oil mixtures are incompatible, and result in the formation of varnishes, shellacs, or lacquers which may be insoluble. Such deposits can cause serious troubles including clogging of the filters. Where possible, try to avoid mixing oils of the same type but different brands. A brand change is best made at the time of a complete oil change.

## ENGINE LUBRICATING OIL

Refer to Engine Operator's Manual.

## COMPRESSOR LUBRICATING AND COOLING OIL RECOMMENDATIONS

Alternate lubricants should conform to the specifications found in Table: Compressor Lubricant Specifications.

**CAUTION :** Care should be taken to ensure that all downstream components will be compatible with synthetic lubricants.

## LUBRIFICATION

du groupe, remettre et bloquer les bouchons de vidange. Il est souhaitable de vidanger après une période de fonctionnement appréciable, car le gros des sédiments est alors en suspension ce qui en favorise l'écoulement.

**ATTENTION :** Eventuellement, raccourcir la périodicité des vidanges dans des conditions de fonctionnement défavorables.

**DANGER :** EN AUCUN CAS il ne faut déposer un bouchon (vidange ou remplissage) relevant du circuit de graissage du compresseur ou celui de refroidissement sans s'assurer au préalable que la bouteille d'air est totalement détendue.

**ATTENTION.** Certains mélanges d'huile sont incompatibles, ils entraînent la formation de vernis, de gommes ou de laques risquant d'être insolubles. Ces dépôts peuvent entraîner des dommages graves (colmatage des filtres...). S'abstenir dans toute la mesure du possible de mélanger des huiles de même type mais de marques différentes. Mieux vaut changer de marque d'huile au moment d'une vidange complète.

6 mois si cette période intervient en premier.

S'il est fait usage d'une huile conforme MIL-L-46152 ou DEXRON (huile hydraulique pour boîtes automatiques), vidanger et faire le plein d'huile neuve toutes les 500 h de fon-

## SCHMIERUNG

Schmutzstoffe in Suspension und laufen daher leichter ab.

**ACHTUNG :** Bei ungünstigen Betriebsbedingungen ist häufigerer Ölwechsel erforderlich.

**WARNING :** ERST DANN die Ablaßschrauben oder den Einfüllverschluß von der Schmier- und Kühlanlage des Kompressors losschrauben, wenn der Druck im Druckspeicher vollständig abgebaut wurde.

**ACHTUNG :** Gewisse Ölsorten sind inkompatibel und führen zur Bildung von unlöslichen Lacken, Schellack oder Firnisprodukten. Diese setzen sich ab und können zu schwerwiegenden Störungen, unter anderem Filterverstopfungen, führen. Wenn möglich immer gleiche Ölmarken verwenden. Die Umstellung auf das Öl eines anderen Herstellers erfolgt am besten beim kompletten Ölwechsel.

## MOTORÖL

Siehe einschlägiges Motorhandbuch.

## KOMPRESSORSCHMIER- UND -KÜHLÖL

Die Schmiermittel müssen den Angaben der Tabelle "Ölvorschriften", entsprechen.

**ACHTUNG :** Sicherstellen, daß sich alle nachgeschalteten Bauteile mit künstlichen Schmiermitteln vertragen.

## LUBRIFICAZIONE

svuotamento richiede meno tempo ed eventuali impurità si troveranno ancora in sospensione.

**ATTENZIONE :** Con impieghi gravosi può essere necessario cambiare l'olio compressore con maggior frequenza.

**PRECAUZIONE :** Non svitare mai nessun tappo di svuotamento o di riempimento prima di essere sicuri che qualche circuito non sia in pressione.

**ATTENZIONE :** Le miscele di olio diversi sono spesso incompatibili, ne deriva infatti la formazione di vernici, morchie o lacche insolubili. Tali formazioni sono causa di cattivo funzionamento e intasano i filtri. Se possibile evitare di miscelare olio anche simili.

## OLIO MOTORE

Seguire le prescrizioni del costruttore.

## LUBRIFICANTI RACCOMANDATI PER IL GRUPPO COMPRESSORE

Nella tabella seguente sono elencati i tipi di olio raccomandati per la lubrificazione.

**ATTENZIONE :** Tutto ciò che viene a contatto con l'olio deve essere compatibile con i lubrificanti sintetici.

## LUBRICATION

Drenar completamente el receptor-separador, las yuberías y el enfriador de aceite. En cuanto se ha vaciado completamente el compresor, volver a colocar los tapones de purga, asegurándose que están bien apretados. Si el vaciado se realiza inmediatamente después de trabajo prolongado del compresor, la mayor parte de los sedimentos se encontrarán en suspensión y resultará más fácil drenarlos rápidamente.

**ADVERTENCIA :** Los intervalos entre cada cambio de aceite deberán ser más cortos en el caso de trabajo en condiciones desfavorables.

**ATENCION :** Cualquiera que sean las condiciones NO QUITAR NUNCA el tapón de llenado del sistema de lubricación y refrigeración del compresor sin asegurarse previamente de que no existe presión alguna de aire en el sistema de recepción de aire.

**ADVERTENCIA :** Ciertas mezclas de aceites son incompatibles, y pueden resultar formaciones de barnices, lacas, etc. que pueden ser insolubles. Tales depósitos pueden ocasionar serios daños, tales como atascos en los filtros. Evitar en todo lo posible las mezclas de aceites del mismo tipo pero de marcas diferentes. Un cambio de marca debe efectuarse cuando se cambie el aceite por completo.

## التزليق

تصريف الزيت فوراً بعد تشغيل الوحدة لبعض الوقت، تكون معظم الرواسب معلقة، مما يساعد في تصريفها بشكل أفضل.

تنبيه: قد تكون الفترات الأقصر لتغيير الزيت ضرورية إذا تم تشغيل الوحدة في ظروف غير ملائمة.

تحذير: لا تقم مهما كانت الظروف بإزالة أي من سدادات التصريف، أو سدادة فتحة تعبئة الزيت، من جهاز تخفيف وتبريد الضغوط دون التأكد من تخفيف الضغط كلياً من جهاز استقبال الهواء.

تنبيه: إن بعض أنواع الزيوت المزوجة غير مؤلفة، وتسبب في تكوين الورنيش أو الشيلاك أو اللك، الذي قد لا يذوب. وتسبب هذه الترسبات أضراراً خطيرة، بما في ذلك انسداد المرشحات. وحيث يمكن حاول تفادي مزج زيوت من ماركات مختلفة ولو كانت من نفس النوع. ويكون أفضل وقت لتغيير الماركة هو وقت التغيير الكامل للزيت.

زيت تزليق المحرك  
راجع الكتيب الخاص بمشغل المحرك. توصيات حول زيت تزليق وتبريد الضغوط.

يجب أن تتوافق المزلات البديلة مع المواصفات الموجودة في الجدول: مواصفات مزلق الضغوط.

تنبيه: يجب التأكد من أن جميع الأجزاء المركبة في المجرى النازل تتوافق مع المزلات الاصطناعية.

## LUBRICATION

AMBIENT TEMPERATURE  
125°F (51.7°C)

to

-10°F (-23.3°C)

USE LUBRICANT:

MIL-L-46152 - SAE 10W

or

MIL-L-2104B - SAE 10W

or

DEXRON or DEXRON

II AUTOMATIC TRANS-  
MISSION FLUID

AMBIENT TEMPERATURE  
-10°F (-23.3°C)

to

-50°F (-45.6°C)

USE LUBRICANT

\*\*MIL-L-23699B

(Synthetic Lubricant)

\*\*\*MIL-L-46167

(Sub-zero Arctic Lubricant)

Ascertain that MIL-L-46152  
lubricants meet API Class CC  
only and not CD.

\*\*\*MIL-L-23699B - Lubricants  
which meet this specification are  
used in most jet aircraft engines  
and should be available world-  
wide.

\*\*\*MIL-L-46167 - is intended  
to supersede Federal Specifica-  
tion APG No. 1 (Aberdeen Proving  
Ground Purchase  
Description No. 1) APG No. 1 is  
the current designation for sub-  
zero arctic lubricants.

## LUBRIFICATION

cionnement ou tous les 6 mois  
si cette période intervient en  
premier.

## HUILE MOTEUR

Voir la documentation du con-  
structeur du moteur.

RECOMMANDATIONS  
HUILE DE GRAISSAGE-  
REFROIDISSEMENT  
COMPRESSEUR

Les différents lubrifiants devront  
être conformes aux exigences du  
tableau "Lubrifiants compres-  
seur".

ATTENTION : S'assurer de la  
compatibilité avec les lubrifiants  
synthétiques, de chaque com-  
posant situé en aval du moteur.

## TEMPERATURE AMBIANTE

125°F (51.7°C)

à

-10°F (-23.3°C)

## UTILISER UN LUBRIFIANT:

MIL-L-46152 - SAE 10W

ou

MIL-L-2104B - SAE 10W

ou

HUILE HYDRAULIQUE POUR  
TRANSMISSIONS AUTO-  
MATIQUES DEXRON ou  
DEXRON II

## SCHMIERUNG

## UMGEBUNGSTEMPERATUR

51,7°C bis -23,3°C

MIL-L-46152 - SAE 10W

oder

MIL-L-2104B - SAE 10W

oder

DEXRON oder DEXRON

II für AUTOMATIK-GETRIEBE

## UMGEBUNGSTEMPERATUR

-23,3°C bis -45,6°C

\*\*MIL-L-23699B

(Synthetisches Schmiermittel)

\*\*\*MIL-L-46167

(Arktik-Schmiermittel)

Nur Öl der Spezifikation  
MIL-L-46152 nach API-Klasse  
CC, nicht CD, verwenden.

\*\*MIL-L-23699B - Derartige  
Schmiermittel kommen weit-  
gehend in Düsentriebswerken  
zur Anwendung und sind  
allgemein verfügbar.

\*\*\*MIL-L-46167 - Tritt an die  
Stelle von Federal Specification  
APG Nr. 1 (Aberdeen Proving  
Ground Purchase Description  
Nr. 1), gegenwärtige Spezifika-  
tion für Arktik-Schmiermittel.

Bei Umgebungstemperaturen  
über 51,7°C oder unter -45,6°C  
lassen Sie sich von Ingersoll-Rand  
beraten.

DEXRON - Eingetragene  
Schutzmarke von General  
Motors Corp.

## LUBRIFICAZIONE

## ON TEMPERATURA

AMBIENTE DA

125°F (51.7°C)

a

-10°F (-23.3°C)

USARE OLIO CON

SPECIFICHE

MIL-L-46152 - SAE 10W

oppure

MIL-L-2104B - SAE 10W

oppure

DEXRON o DEXRON II

PER TRASMISSIONI

AUTOMATICHE

CON TEMPERATURE

AMBIENTI DA

-10°F (-23.3°C)

a

-50°F (-45.6°C)

USARE OLIO CON

SPECIFICHE

\*\*MIL-L-23699B

oppure

\*\*\*MIL-L-46167

Verificare che l'olio MIL-L-  
46152 corrisponda alla classe  
CC e non CD delle specifiche  
API.

Gli olii con specifica \*\* MIL-  
L-23699B vengono usati per i  
motori degli aerei. Sono  
perciò disponibili in tutto il  
mondo.

## LUBRICATION

ACEITE DE LUBRICACION  
MOTOR

Obsérvense las instrucciones del  
manual de mantenimiento del  
motor.

ACEITE DE LUBRICACION Y  
REFRIGERACION COMP-  
RESOR RECOMENDACIONES

Otros lubricantes deberán ser  
conformes a las especificaciones  
que se encuentran en el Cuadro:  
Lubricantes del Compresor -  
Especificaciones.

ADVERTENCIA: Tenga cuidado  
que todos los componentes sean  
compatibles con lubricantes  
sintéticos.

## TEMPERATURA AMBIENTE

125°F (51.7°C)

a

-10°F (-23.3°C)

USE LUBRICANTE:

MIL-L-46152 - SAE 10W

o

MIL-L-2104B - SAE 10W

o

DEXRON o DEXRON II  
FLUIDO DE TRANSMISION  
AUTOMATICO

TEMPERATURA AMBIENTE  
-10°F (-23.3°C)

a

-50°F (-45.6°C)

USE LUBRICANTE

\*\*MIL-L-23699B

(Lubricante sintético)

\*\*\*MIL-L-46167

(Lubricante para temperaturas  
glaciales de menos de cero)

## التزليق

## الحرارة المحيطة

١٢٥ درجة فهرنهايت (٥١.٧ درجة

متوبة)

إلى

-١٠ درجات فهرنهايت (-٢٣.٣

درجة متوبة)

استعمل المزلق

الذي يتوافق مع المواصفات مل - إل -

٤٦١٥٢ ، مواصفات جمعية مهندسي

السيارات ١٠ دبليو

أو

الذي يتوافق مع المواصفات مل - إل -

٢١٠٤ ، مواصفات جمعية مهندسي

السيارات ١٠ دبليو

أو

سائل آلية نقل الحركة الأوتوماتيكية

ديكسرون

أو ديكسرون ٢

درجة الحرارة المحيطة

-١٠ درجات فهرنهايت (-٢٣.٣

درجة متوبة)

إلى

-٥٠ درجة فهرنهايت (-٤٥.٦ درجة

متوبة)

استعمل المزلق

الذي يتوافق مع المواصفات مل - إل -

٢٣٦٩٩ (مزلق اصطناعي)

أو الذي يتوافق مع المواصفات

مل - إل - ٤٦١٦٧ (مزلق قضى

شمالي لدرجات الحرارة دون انصهر)

تأكد من ان المزوقات التي تتوافق مع

المواصفات مل - إل - ٤٦١٥٢ تتوافق

مع الصنف سي سي فقط وليس

الصنف سي دي من مواصفات معهد

البتترول الأمريكي .



## LUBRICATION

For temperatures above 125°F (51.7°C) or below -50°F (-45.6°C), please consult I-R Customer Service Department.

DEXRON — Reg. T.M. of General Motors Corp.

## LUBRIFICATION

## TEMPERATURE AMBIANTE

-10°F (-23,3°C)

à

-50°F (-45,6°C)

## UTILISER UN LUBRIFIANT :

\*\* MIL-L-23699B

(Lubrifiant de synthèse)

\*\*\* MIL-L-46167

(Lubrifiant pour climats arctiques, gel permanent)

Lubrifiants MIL-L-46152 obligatoirement conformes API classe CC à l'exclusion de la classe CD.

\*\*\* MIL-L-23699B — Lubrifiants utilisés dans la plupart des moteurs d'avions à réaction, en principe disponibles dans le monde entier.

\*\*\* MIL-L-46167 — Lubrifiants destinés à remplacer la spécification fédérale APG No.1 (Aberdeen Proving Ground Purchase Description No. 1) APG No. 1 est actuellement la désignation des lubrifiants pour climats arctiques (gel permanent).

En ce qui concerne les températures supérieures à 125°F (51,7°C) ou inférieures à -50°F (-45,6°C), s'adresser au service après vente Ingersoll-Rand.

DEXRON — marque déposée General Motors Corp.

## SCHMIERUNG

## LUBRIFICAZIONE

\*\*\* MIL-L-46167 — E' la specifica sostitutiva della specifica federale APG No. 1, che indica normalmente i lubrificanti da utilizzarsi con temperature artiche.

Per temperature superiori a 125°F (51,7°C) o inferiori a -50°F (-45,6°C), consultare l'assistenza tecnica Ingersoll-Rand più vicina.

DEXRON — Marchio Depositato della General Motors Co.

## LUBRICACION

Asegúrese que lubricantes Mil-L-46152 conforman con Clase CC del API y no CD.

\*\*\* Mil-L-23699B — Lubricantes conformes a esta especificación se usan en la mayoría de aviones jet y se podrán comprar en todas partes del mundo.

\*\*\* Mil-L-46167 está previsto para sustuir a las especificaciones APG No. 1 (Aberdeen Proving Ground Purchase Description No. 1). APG No. 1 es la designación corriente para lubricantes aptas para condiciones glaciales menos de cero.

Para temperaturas más altas que 125°F (51,7°C) o menores que -50°F (-45,6°C) sírvase consultar el Departamento I-R Servicio para Clientes.

DEXRON — Marca Registrada de la General Motors Corp.

## التزليق

\*\* المزلفات التي تتوافق مع المواصفات مل-إل- ٢٣٦٩٩ بي تستعمل في معظم محركات الطائرات المغالطة، ويجب ان تكون متوفرة في جميع أنحاء العالم.

\*\*\* المزلفات مل-إل ٤٦١٦٧ مقصود منها أن تحل محل المواصفات الفيدرالية إيه بي جي رقم ١ (وصف شراء حلة اسردين للاختبارات رقم ١) ان التسمية إيه بي جي رقم ١ هي التسمية الحالية للمزلفات القطبية الشمالية لدرجات الحرارة دون الصفر.

اما بالنسبة لدرجات الحرارة الأعلى من ١٢٥ درجة فهرنهايت (٥١,٧ درجة مئوية) أو أقل من -٥٠ درجة فهرنهايت (-٤٥,٦ درجة مئوية)، فيرجى مراجعة دائرة خدمة الزبائن لشركة انكرسول-راند.

ديكسرون® - العلامة التجارية المسجلة لشركة جنرال موتورز.

## GENERAL

The service/maintenance chart shown in this section indicates the various components description and the intervals when maintenance has to take place. Oil capacities, etc., can be found in the general data. Any specification or specific requirement on preventive maintenance for engine refer to Engine Instruction Manual.

## SCAVENGER LINE

The scavenge line runs from the drop tube in the centre of the separator tank cover to the orifice elbow fitting located in the air end rear bearing housing. Check orifice and hoses at every service as a blockage will cause oil carryover.

## COMPRESSOR OIL FILTER

Change the compressor oil filters at 50 hours, 150 hours and thereafter every 500 hours or every six months whichever comes first.

To service the oil filter it is necessary to shut the unit down. Wipe off any external dirt and oil from the exterior of the filter to minimise any contamination entering the lubrication system.

Turn the spin-on filter element counter-clockwise to remove it from the filter housing.

## GENERALITES

Le tableau d'entretien présenté dans cette section indique les différents composants et les intervalles auxquels ils doivent être entretenus. Les capacités d'huile, etc. . . , se trouvent dans les caractéristiques générales. Pour les caractéristiques et l'entretien du moteur, se reporter au manuel d'instructions du moteur.

## CIRCUIT DE RECUPERATION

La ligne de récupération va du tube viseur au centre du couvercle du réservoir séparateur, à l'orifice du montage en coude situé au boltier de roulement arrière d'échappement d'air. Vérifier l'orifice et les canalisations souples à chaque entretien comme un bouchage entraînera un débordement d'huile.

## FILTRE A HUILE COMPRESSEUR

Changer les filtres à huile du après 50 heures, 150 heures et toutes les 500 heures ou tous les 6 mois dépendant lequel des deux arrive d'abord.

Pour entretenir le filtre à huile, il est nécessaire d'arrêter l'ensemble. Essuyer de l'extérieur du filtre toute saleté extérieure et toute trace d'huile afin de minimiser toute contamination qui pourrait pénétrer le système de lubrification.

## ALLGEMEINES

In diesem Abschnitt werden die verschiedenen Intervalle zur Wartung beschrieben. Die Wartung des Motors sollte nach Angabe des Herstellers erfolgen.

## ÖLRÜCKLAUF ABSCHIEDER

Die Spilleitung verläuft direkt vom Tropfröhrchen im Deckel des Abscheidekessels zum Kniestück-Fitting im luftseitigen Lagergehäuse. Mundstücke und Schläuche bei jedem Service untersuchen, da Verstopfungen zu Ölübertrag führen.

## KOMPRESSORÖLFILTER

Die Ölfiler des Kompressors nach 50 Stunden, 150 Stunden und danach alle 500 Stunden oder maximal sechs Monate.

Zur Wartung des Ölfilters muß die Maschine abgestellt werden. Zum Schutz gegen die Kontamination der Schmieranlage Schmutz und Öl von der Außenseite des Filters abwischen.

Filterelement nach links drehen und aus dem Gehäuse nehmen.

**ACHTUNG:** Lackartige Rückstände am Filterelement deuten auf eine unrichtige Ölspezifikation hin. Öl sofort wechseln. Siehe Abschnitt 3 der Betriebsanleitung.

## GENERALITA'

Nella tabella manutenzione/riparazione sono descritti i vari gruppi componenti del motore-compressore e la frequenza con cui si devono effettuare le operazioni di manutenzione. Per specifiche o dati caratteristici relativi al motore riferirsi al manuale di istruzione del motore.

## TUBO DI RECUPERO

Il tubo di ricupero collega il tubo di scarico situato nel centro della cisterna di separazione con il raccordo a gomito situato sull'alloggio posteriore dei cuscinetti del gruppo compressore. I raccordi ed i tubi flessibili vanno sempre controllati durante la fase di manutenzione, in quanto un blocco qualsiasi verrebbe a causare uno scarico d'olio.

## FILTRO OLIO COMPRESSORE

Sostituire i filtri dell'olio del ogni 50 ore, ogni 150 ore e quindi ogni 500 ore oppure sei mesi, secondo quale intervallo viene a scadere prima.

Per effettuare la manutenzione della cartuccia del 'olio è necessario fermare il motore. E' necessario inoltre pulire dall'esterno della cartuccia qualsiasi eccesso d'olio o frammenti di sporizia, in modo da minimizzare il pericolo di contaminazione del sistema lubrificante.

## GENERALIDADES

El cuadro de mantenimiento presentado en esta sección indica los diferentes componentes y los intervalos en los cuales deben ser mantenidos. Las capacidades del aceite, etc. se encontrarán en los Datos Generales. Cualquier especificación o requerimientos específicos para el mantenimiento preventivo del motor sírvase consultar el manual de instrucciones del motor.

## CIRCUITO DE RECUPERACION

El circuito de recuperación va desde el tubo de caída en el centro de la tapa del tanque separador hasta el conector acodado del orificio que se encuentra en el cárter del cojinete posterior del compresor. Haga un chequeo del orificio y las mangueras durante cada servicio de revisión: una obstrucción causará un arrastre de aceite.

## FILTRO DE ACEITE DEL COMPRESOR

Cambie los filtros de aceite del a las 50 horas, 150 horas y después cada 500 horas o cada seis meses según lo que suceda primero.

Durante el servicio de mantenimiento del filtro de aceite es necesario parar la máquina. Limpiar todas las acumulaciones de suciedad o aceite del exterior del filtro con el fin de reducir cualquier impurificación que pueda entrar al sistema de lubricación.

## نقاط عامة

يبين مخطط الخدمة/الصيانة الوارد في هذا القسم وصف مختلف الأجزاء المركبة والفترات التي ينبغي القيام بالصيانة خلالها. ويمكن إيجاد سعرات الزيت الخ في المعطيات العامة وبخصوص المواصفات أو التطلعات المعنية حول الصيانة الوقائية للمحرك راجع كتيب الإرشادات للمحرك ١ - خط الكسح

ان خط الكسح يجرى من الانبوب النازل الموجود في وسط غطاء خزان الفاصل الى تركيبة كوع الفتحة الموجودة في البيت الخلفي الطرفي الهوائي . اكشف على الفتحة والخراطيم عند كل عملية صيانة اذا ان انسداد سوف يسبب احتجاز الزيت .

استبدل مرشحات زيت الضاغط بعد ٥٠ ساعة ، و ١٥٠ ساعة وبعد ذلك كل ٥٠٠ ساعة او ستة اشهر ايها يقع اولاً .

الداخل الى جهاز التزليق .

لصيانة مرشح الزيت ، من الضروري توقيف الوحدة كلياً . امسح اي وسخ خارجي متراكم والزيت من خارج المرشح للتقليل من احتمال دخول تلوث الى وحدة التزليق .

تنبيه : اذا كانت هناك أية اشارة إلى تكوين الورديش أو صمغ اللك على عنصر ترشح الزيت ، فهذا تحذير بان

**CAUTION** : If there is any indication of formation of varnishes, shellacs or lacquers on the oil filter element, it is a warning that the compressor lubricating and cooling oil has improper characteristics and should immediately be changed. Refer to Section 3, Lubrication in the Operator's Manual.

Clean filter gasket contact area.

Install new filter by turning element clockwise until gasket makes initial contact. Tighten an additional 1/2 to 3/4 turns.

Start engine and check for leaks before placing unit back into service.

#### COMPRESSOR OIL SEPARATOR ELEMENT

Normally the separator element will not require periodic replacement provided the air and oil filters are properly maintained.

#### COMPRESSOR OIL

Any oil change must take place every 500 operating hours or every six months, whichever comes first.

Add oil only if level falls to the bottom of the sight gauge when compressor is shut down.

Tourner la cartouche consommable dans le sens contraire des aiguilles d'une montre pour la déposer de la tête de filtre.

**ATTENTION** : En présence de dépôts de vernis, de gommes ou de laques sur l'élément filtrant, procéder immédiatement à la vidange de l'huile car ces matières constituent autant de signes que l'huile de graissage-refroidissement du compresseur est non conforme. Se reporter à la section 3 Graissage du présent manuel.

Nettoyer la surface de contact du joint du filtre.

Poser un filtre neuf en tournant la cartouche dans le sens des aiguilles d'une montre jusqu'à ce que le joint fasse contact. Serrer plus loin de 1/2 ou 3/4 tour.

Faire démarrer le moteur et contrôler l'étanchéité avant de remettre le groupe en service.

#### ELEMENT SEPARATEUR D'HUILE COMPRESSEUR

En principe l'élément séparateur ne nécessite aucun remplacement périodique pour autant que l'entretien des filtres à air et à huile soit correct.

#### HUILE COMPRESSEUR

Vidange d'huile toutes les 500 h de fonctionnement ou tous les 6 mois si cette période intervient en premier.

Kontaktflächen der Filterdichtung reinigen.

Neuen Einsatz nach rechts drehen, bis die Dichtung anliegt. Dann 1/2- bis 3/4-Drehung weiter festdrehen.

Motor anlassen und vor Weiderinbetriebnahme des Kompressors auf Undichtigkeit prüfen.

#### KOMPRESSOR-ÖLABSCHEIDER-ELEMENT

Solange Luft- und Ölfilter ordnungsgemäß instandgehalten werden, erfordert diese Einheit im allgemeinen keine regelmäßige Erneuerung.

#### KOMPRESSORÖL

Öl alle 500 Stunden oder mindestens alle sechs Monate wechseln.

**ACHTUNG** : Öl niemals über die Mitte des Schauglases hinaus ansteigen lassen. Nur dann nachfüllen, wenn das Öl bei Abstellen des Kompressors bis auf den Boden des Schauglases sinkt.

Smontare il filtro, svitandolo in senso antiorario.

**ATTENZIONE** : Se si verifica nel filtro la formazione di vernici, morchie o lacche, l'olio ha subito alterazioni significative e deve immediatamente essere cambiato.

Pulire la superficie di contatto della guarnizione del filtro.

Montare un filtro nuovo, avvitandolo in senso orario fino a che la guarnizione sia a contatto con la sua sede. Serrare poi a mano per 1/2 o 3/4 di giro.

Mettere in moto e verificare che non vi siano perdite.

#### ELEMENTO FILTRANTE DEL SERVATOIO SEPARATORE

Normalmente il filtro separatore non richiede sostituzioni periodiche, se i filtri dell'aria e dell'olio sono stati oggetto di una buona manutenzione.

#### OLIO COMPRESSORE

Deve essere sostituito ogni 500 ore oppure ogni 6 mesi.

**ATTENZIONE** : Il livello non deve mai superare il centro del vetrino spia. Aggiungerà olio solo se, a macchina ferma il livello è molto basso rispetto al centro del vetrino.

Girar el elemento del filtro en el sentido contrario a las agujas del reloj con el fin de sacarlo del cárter del filtro.

Verificar que las juntas del filtro esten libres de suciedades y daños. Limpiar o reparar si es necesario.

**ADVERTENCIA** : Si hay cualquier indicación de la formación de barnices o de lacas en el elemento del filtro de aceite esto señal de alarma indicando que el aceite lubricante y refrigerante del compresor contiene características indebidas y que es preciso cambiarla de inmediato. Ver Sección 3, Lubricación, en el manual del operador.

Limpiar el área de contacto de la junta del filtro.

Instalar un filtro nuevo, girando el elemento en el sentido de las agujas del reloj, hasta que la junta haga contacto inicial. Apretarlo con un giro adicional de 1/2 a 3/4 vuelta.

Poner en marcha el motor y comprobar que no hay fugas antes de volver a poner la unidad en servicio.

#### ELEMENTO SEPARADOR ACEITE COMPRESOR

Normalmente el elemento separador no necesitará reemplazo periódico con tal que los filtros de aire y aceite tienen mantenimiento adecuado.

#### ACEITE DEL COMPRESOR

Cambios de aceite son necesarios cada 500 horas de trabajo o cada

لزيوت تبريد وتزليق الضاغط خصائص غير ملائمة ، ويجب تغييره فوراً . راجع القسم ٣ ، التزليق في كتيب المشغل .

٢- نظف منطقة ملامسة حشية مع التسرب .

ركب عنصر ترشيح جديد بيرة العنصر باتجاه عقارب الساعة حتى تقوم الحشية بلامسة أولية . قم شدده بمقدار 1/2 إلى 3/4 لفة إضافية

علامات التسرب قبل إعادة الوحدة إلى الخدمة .

٣- عنصر فصل زيت الضاغط

عادة لن يحتاج عنصر النفاصل إلى الاستبدال دورياً ، شريطة القيام بصيانة مرشحات الهواء ، والزيت على نحو صحيح

٤- زيت الضاغط

يجب القيام بتغيير الزيت بعد كل ٥٠٠ ساعة من التشغيل أو كل سنة لتغيير أيها يقع أولاً .

تنبيه : يجب ان لا يرتفع مستوى الزيت عن مركز المقياس البصري قم بالتزويد فقط اذا انخفض المستوى حتى أسفل المقياس البصري حينها يكون الضاغط متوقفاً .

٥- الاطارات/ضغوط الاطارات

راجع القسم : معطيات عامة

MAINTENANCE

ENGINE FILTERS/OIL FILTER/FUEL FILTER

All must be serviced in accordance with the instructions and as scheduled in the engine operation and maintenance manual.

PROTECTIVE SHUT-DOWN SYSTEM

Consists of:

A. Air discharge temperature switch. Oil pressure switch belt break switch.

Check switches every three months for correct operation.

Once a year, the temperature actuated switch should be tested by removing it from the unit and placing it in a bath of heated oil.

The oil pressure switch should operate at 1 bar, the compressor temperature switch should operate at 120°C.

BATTERY

Keep the battery terminals and cable clamps clean and lightly greased to prevent the build-up of corrosion. Keep correct electrolyte level within the cells.

The hold-down clamp should be kept tight enough to prevent the battery from moving.

**CAUTION :** Always disconnect the battery cables before performing any maintenance or service.

ENTRETIEN

**ATTENTION :** L'huile ne doit jamais monter au-dessus du milieu du viseur. Faire l'appoint exclusivement si le niveau chute au bas du viseur, compresseur à l'arrêt.

FILTRES DU MOTEUR/ FILTRES A HUILE/ FILTRE A COMBUSTIBLE

Tous doivent être entretenus selon les instructions et comme prévu dans le manuel d'opération du moteur et d'entretien.

SECURITES ENTRAIN-ANT L'ARRET DU GROUPE

Ce sont :

A. Contact de température de décharge d'air. Contact de pression d'huile, contact de rupture de courroie.

Vérifier tous les 3 mois le fonctionnement de ces sécurités.

Une fois par an, contrôler le thermocontact dans un bain d'huile chauffée après l'avoir déposé.

Le contact de pression d'huile devrait s'actionner à 1 bar, le contact de température du compresseur devrait s'actionner à 120°C.

WARTUNG

MOTORFILTER/ OLFILTER/ KRAFTSTOFFFILTER

Die Wartung derselben ist lt. Anweisung und Angaben im Motorhandbuch und Wartungsbuch zu erfolgen.

SICHERHEITS-ABSCHALTSYSTEM

Bestehend aus:

A. Luftaustritts-Temperaturwächter. Öldruckwächter. Riemenbruchwächter.

Funktion der Temperatur- und Druckwächter alle drei Monate kontrollieren.

Der Öldruck wächter muß 1 bar, der Kompressortemperaturwächter bei 120°C ansprechen.

BATTERIE

Batterie- und Kabelklemmen sauberhalten und zum Schutz gegen Korrosion leicht einfetten. Für den richtigen Elektrolytstand in den Batteriezellen sorgen. Die Halterung muß fest genug sitzen, um Verschieben der Batterie zu verhindern.

**ACHTUNG :** Vor allen Wartungs- oder Reparaturarbeiten die Batteriekabel abtrennen.

MANUTENZIONE

FILTRI MOTORE/ FILTRI DELL 'OLIO/ FILTRO CARBURANTE

Tutti questi filtri vanno esaminati e sostituiti secondo le istruzioni e gli intervalli di tempo elencati nel manuale di manutenzione e funzionamento del motore.

DISPOSITIVI D'ARRESTO DI SICUREZZA

Si distinguono in :

A. Termosato per scarico aria. Pressostato olio. Interruttore di rottura cinghia.

Controllare i dispositivi di sicurezza almeno ogni 3 mesi.

L'interruttore per la temperatura dell'olio dev' essere in grado d'entrare in funzione alla pressione di 1 bar.

La pressione dell'olio dev'essere di 1 bar; il termostato del compressore deve entrare in funzione a 120°C.

BATERIA

Mantenere i contatti e i morsetti puliti e leggermente ingrassati per evitare corrosione. Mantenere il corretto livello dell'elettrolite. Le regette di fissaggio devono essere sufficientemente strette per evitare spostamenti della batteria.

MANTENIMIENTO

seis meses según lo que ocurra primero.

**ADVERTENCIA :** Es imprescindible que el nivel del aceite nunca se encuentre más arriba del centro del indicador. Añade aceite sólo cuando el nivel se encuentre en el fondo del indicador cuando el compresor esta parado.

FILTROS DEL MOTOR/ FILTRO DEL ACEITE/ FILTRO DEL COMBUSTIBLE

Todos los filtros deben tener servicios de revisión conforme a las instrucciones y según lo programado en el manual de operación y mantenimiento del motor.

SISTEMA DE PARADA PROTECTIVA

Consiste en :

A. Interruptor de temperatura de descarga de aire.

Para asegurarse que los interruptores estén funcionando bien contróuelos cada tres meses.

Una vez al año se debe controlar el funcionamiento del interruptor/temperatura. Sáquelo de la unidad y póngalo en un baño de aceite caliente.

El interruptor de presión de aceite deberá funcionar a 1 bar, el interruptor de temperatura del compresor deberá funcionar a 120°C.

الصيانة

٦ ترووش التشفيل  
محمل العجلات

يجب حشوها كل ١٢ شهرا مستخدما شحم محامل العجلات الذي يحدد المواصفات مل - جي - ١٠٩٢٤

٧ مرشح المحرك/مرشح الزيت/مرشح الوقود

يجب اجراء صيانة هذه المرشحات وفقا للإرشادات ، وكما هو مخطط في كتب صيانة وتشغيل المحرك

٨ - نظام الأيقاف الوقائي

يتألف من :

١) مفتاح حرارة تفرغ الهواء . مفتاح ضغط الزيت . مفتاح قطع السير .

اكتشف على المفاتيح كل ٣-٤ أشهر للتأكد من انها تعمل على نحو صحيح

يجب القيام بمحصر المفاتيح المنشط حراريا مرة في السنة ، سرعه من الوحدة ووضعها في مخفض من الزيت المسخن .

يجب ان يعمل مفتاح ضغط الزيت بقدر ١ بار ، ومفتاح حرارة الكباس عند ١٢٠ درجة مئوية .

٩ - البطارية

احفظ أطراف البطارية ومشايب الكيلاات نظيفة ومشحمة قليلا لمنع تجمع الصدا . احفظ بالالكتروليت عند المستوى الصحيح داخل الخلايا . يجب الاحتفاظ بقامطات التثبيت

## AIR FILTER ELEMENTS

The air filter elements should be inspected daily. The restriction indicator will show green to indicate a serviceable filter. When indicator shows red the element must be changed.

When changing elements, clean inside canisters to maintain perfect sealing.

Inspect all hoses and clamps on "Clean Air" side. Any defects should be corrected immediately as neglect in this area will result in early engine or air end failure.

In the event that a filter element must be reused immediately, maintenance of the element should be performed as follows:

Direct compressed air through the element in the direction opposite to the normal air flow through the element. Move the nozzle up and down while rotating the element. Be sure to keep the nozzle at least one inch (25.4 mm) from the pleated paper.

**CAUTION :** To prevent damage to the filter element, never exceed a maximum air pressure

of 100 psig (6.9 Bar). Compressed air cleaning is recommended whenever an element must be reused immediately.

## BATTERIE

Pour empêcher la corrosion, les bornes et les têtes de câbles de la batterie doivent être à tout moment propres et graissées. Rétablir systématiquement le niveau d'électrolyte de chaque élément. Le serrage des ferrures de retenue doit suffire à immobiliser la batterie.

**ATTENTION :** Débranchement obligatoire des câbles de batterie avant toute intervention d'entretien.

## FILTRES A AIR (Eléments)

Les éléments du filtre à air font l'objet d'un contrôle quotidien. L'indicateur de colmatage restera vert tant que le filtre est bon à l'usage. Quand l'indicateur deviendra rouge l'élément devra être changé.

Quand on change les éléments, nettoyer l'intérieur des cartouches afin d'obtenir un joint parfait.

Inspecter toutes les durits et les brides du côté "air propre". Toutes anomalies devraient être immédiatement rectifiées comme toute négligence dans cette partie entraînerait une

défaillance prématurée du moteur ou une défaillance du terminal d'air.

## LUFTFILTERELEMENTE

Luftfilterelemente täglich kontrollieren und immer darauf achten, daß sie in Ordnung sind. Wenn der Kompressor und der Motor gegen Schmutz und Staub geschützt werden sollen, müssen die Luftfilterelemente regelmäßig erneuert/gewartet werden.

Bei Modellen mit Verschmutzungsanzeiger steht die Anzeige normal im grünen Feld und zeigt die Betriebsbereitschaft des Filters an. Wenn die Anzeige im roten Feld steht und der Kompressor unter Vollast arbeitet, das Filterelement wie folgt reinigen oder wechseln:

Wenn ein Filterelement sofort wiederverwendet werden muß, wie folgt vorgehen:

Element gegen die normale Strömungsrichtung mit Luft durchblasen. Düse auf- und abwärtsbewegen, während das Element gedreht wird. Düse nicht näher als 25,4 mm an das Element heranbringen.

**ACHTUNG :** Damit das Filterelement nicht beschädigt wird, mit höchstens 6,9 Bar arbeiten. Diese Art der Reinigung wird dann empfohlen, wenn das Element sofort wiederverwendet werden soll. Gewaschene Elemente vor dem Wiedereinbau gründlich trocknen.

**ATTENZIONE :** Staccare sempre i cavi prime di procedere a qualsiasi manutenzione o riparazione.

## FILTRI ARIA

Filtri elementi filtranti devono essere controllati giornalmente.

L'indicatore d'ingorgo indica un filtro in buone condizioni tramite il color verde. Se il medesimo indicatore presenta il color rosso vuol dire che l'elemento dev'essere sostituito.

Quando si scambiano gli elementi, è necessario pulire l'interno della scatola filtro per continuare ad avere una tenuta perfetta.

Tutti i tubi flessibili e fascette stringitubo dalla parte "aria pulita" vanno esaminate attentamente rettificando subito un qualsiasi difetto. Se non si segue quest'avvertenza si corre il rischio d'avere dei guasti prematuri sul motore o nel sistema ad aria compressa.

Se è possibile riutilizzare lo stesso elemento filtrante procedere come segue: soffiare il filtro con aria compressa dirigendo il getto in senso opposto al normale senso di aspirazione con movimento rotatorio, avendo cura di lasciare almeno un pollice (25,4 mm) fra l'ugello e la carta del filtro.

## BATTERIA

Mantenga los terminales y las pinzas de los cables limpios y ligeramente cubiertos de gras para así prevenir la formación de corrosión. Mantenga el nivel correcto electrolito en los elementos. Las grampas deben estar bien apretados para evitar el movimiento de la batería.

**ADVERTENCIA :** Siempre hay que desconectar los cables de la batería antes de hacer cualquier trabajo de servicio o mantenimiento.

## ELEMENTOS DEL FILTRO DE AIRE

Se debe examinar los elementos del filtro de aire todos los días.

Si la señal del indicador de restricción es verde el filtro es servible. Cuando la señal es roja se debe cambiar el elemento.

Al momento de cambiar el elemento limpie el interior del filtro para así conservar un sello perfecto.

Revise todas las mangueras y grampas en el lado del "aire limpio". Corrija cualquier defecto de inmediato : en ésta área el descuido resultará en una avería prematura del motor o del compresor.

مربوطة بأحكام لكي تمنع البطارية من أن تتحرك .

تنبيه : افصل كبلات البطارية دائما قبل القيام بأي أعمال صيانة أو خدمة .

١ - عناصر مرشحات الهواء يجب فحص عناصر مرشحات الهواء يوميا وعندما يظهر مؤشر التحديد لونا اخضر فهذا يدل على ان المرشح صالح للخدمة . ولكن عندما يظهر المؤشر لونا احمر فينبغي تغيير العنصر . عند تغيير العنصر ، نظف العنصر الداخلي للحصول على سد محكمة تماما .

تفقد كل الخراطيم والمشامك الموجودة على ناحية « هواء نظي » يجب اصلاح اي خلل على الفور حيث ان اي اهمال في هذه المنطقة سينتج عنه عطل مكبر للمحرك او لفتحة التهوية .

وفي حالة اعادة الاستعمال الفورية لعنصر الترشيح ، يجب صيانة العنصر كالتالي :

وجه هواء مضغوطا عبر العنصر باتجاه معاكس لدفق الهواء العادي . حرك الصنبور إلى الأعلى والأسفل بينما تحرك العنصر بشكل دائري . تأكد من المحافظة على الصنبور على مسافة بوصة واحدة (٢٥.٤ مم) على الأقل من الورقة ذات الطيات .

تنبيه : لمنع تلف عنصر الترشيح ، لا تتجاوز مطلقا ضغط الهواء الأقصى البالغ ١٠٠ باوند في البوصة المربعة (٦.٨٩ بار) . وينصح بالتنظيف

## COOLING FAN DRIVE

Periodically check that the fan mounting bolt in the fan hub has not loosened. If, for any reason it becomes necessary to remove the fan or to retighten the fan mounting bolt, apply a good grade of commercially available thread-locking compound to the bolt threads and torque the bolt to 18 lbs. ft. (24Nm). Fan belt should be checked regularly for wear.

## COMPRESSOR OIL COOLER

When grease, oil and dirt accumulate on the exterior surfaces of the oil cooler, its efficiency is impaired. Each month it is recommended that the oil cooler be cleaned by directing compressed air carrying, if possible, a non-flammable safety solvent through the core of the oil cooler. This should remove the accumulation of grease, oil and dirt from the exterior of the oil cooler core so that the entire cooling area can transmit the heat of the lubricating and cooling oil to the air stream.

## HOSES

Every 500 hours of operation it is necessary to inspect all of the

S'assurer que toutes les brides et jointe sont bien serrés et qu'il n'y a pas de fuite dans le conduit. Dans le cas où un élément de filtre devrait être réutilisé immédiatement, son entretien devrait être exécuté de la façon suivante :

Diriger l'air comprimé à travers l'élément dans la direction opposée à celle que suit normalement le circuit d'air à travers l'élément. Bouger la tuyère de haut en bas, tout en faisant tourner l'élément. Tenir la tuyère à environ 25,4 mm.

**ATTENTION :** Afin d'éviter d'endommager l'élément, la pression d'air ne doit jamais excéder 6,9 bars (100 psig).

Le nettoyage à l'air comprimé est recommandé dans tous les cas où un élément doit être réutilisé immédiatement. Un élément lavé doit être séché soigneusement avant son emploi.

## COMMANDE DU VENTILATEUR DE REFROIDISSEMENT

Vérifier périodiquement que le boulon de montage du ventilateur dans le moyeu du ventilateur ne s'est pas desserré. Si, pour quelque raison que ce soit, il s'avère nécessaire d'ôter le ventilateur ou de resserrer le

**ANMERKUNG :** Es wird sofortiger Einbau eines neuen Elements empfohlen, damit der Kompressor möglichst bald wieder in Betrieb gehen kann. In der Zwischenzeit das alte Element reinigen, trocknen und für später aufbewahren.

Verschmutzungsanzeiger, falls vorhanden, wieder auf Grün einstellen. Zu diesem Zweck auf den Anzeiger oder Auslöser drücken.

## 11 VENTILATORANTRIEB

Regelmäßig nachprüfen, ob sich die Ventilatorbefestigungsschraube in der Nabe gelockert hat. Wenn aus irgendeinem Grund der Ausbau des Ventilators oder das Nachstellen der Befestigungsschraube erforderlich wird, Gewinde mit einem guten handelsüblichen Gewindearretiermittel behandeln und die Schraube auf 18 lbs ft (24 Nm) anziehen. Ventilatorriemen regelmäßig auf Verschleiß untersuchen.

## KOMPRESSORÖL-KÜHLER

Ansammlungen von Fett, Öl oder Schmutz an den Außenflächen des Ölkühlers beeinträchtigen seine Leistung. Jeden Monat mit Druckluft und, wenn möglich, einem nicht-feuergefährlichen Lösungsmittel durchblasen.

Dadurch werden Fett-, Öl- und Schmutzansammlungen von der Außenseite des Ölkühlers ent-

**ATTENZIONE :** Per evitare danni ai filtri non superare mai una pressione di mandata di 100 psi (7,03 kg/cm<sup>2</sup>). La pulizia del filtro con aria compressa è consigliabile solo quando deve essere immediatamente rimesso in servizio. Un elemento lavato deve essere lasciato asciugare opportunamente prima di essere riutilizzato.

Se il motocompressore deve essere subito rimesso in servizio, si raccomanda di usare un filtro nuovo. Si può così soffiare e lavare il vecchio immagazzinandolo per essere usato di nuovo come ricambio.

Se esiste, ripristinare anche l'indicatore di efficienza premendo sul fondo finché riappare il verde.

## VENTOLA DI RAFFREDDAMENTO

È necessario controllare periodicamente che il bullone di montaggio della ventola non sia svitato. Se per qualsiasi motivo bisogna smontare la ventola oppure stringere di nuovo l'apposito bullone di montaggio, si consiglia d'applicare sul filetto del bullone uno dei normali composti bloccavite prima d'applicare al bullone una coppia di 24 Nm. La cinghia della ventola di raffreddamento dev'essere esaminata ad intervalli regolari per rilevarne l'eventuale usura.

En caso de que un elemento del filtro tuviera que volver a usarse de inmediato, el mantenimiento del elemento será como sigue :

Pase aire comprimido por el elemento en el sentido contrario al del flujo normal. Mover la boquilla de arriba a abajo, haciendo girar el elemento al mismo tiempo. Asegúrese que la boquilla no llegue a menos de una pulgada (25.4 mm) del papel plegado.

**ADVERTENCIA :** Para evitar daños al elemento del filtro, nunca llegue a una presión más alta de 100 psi (6.9 Bar). Se recomienda la limpieza con aire comprimido cuando es necesario el reuso inmediato de un elemento. Lavado tiene que estar completamente seco antes del re-uso.

**NOTA :** Se recomienda encarecidamente que un elemento nuevo sea empleado tan pronto sea posible para asegurar el funcionamiento continuo de la unidad. De esta manera el elemento primero se puede lavar u guardar como reemplazo en el futuro.

Si existe, vuelva a poner el indicador de limpieza en la posición verde. Para hacer esto apriete la parte superior del indicador.

بواسطة الهواء المضغوط كلما توجب إعادة استخدام العنصر فوراً . ويجب تخفيف العنصر الذي جرى تنظيفه جيداً قبل إعادة استخدامه .

١١ مفود مروحة التبريد

اكتشف على فترات منتظمة للتحقق من ان مسمار حامل المروحة الموجود في قبة المروحة لم يرتخي . واذا اقتضى الأمر لاي سبب كان القيام بتزجج المروحة او احكام ربط مسمار حامل المروحة ، ضع بعضاً من احد المركبات الكيماوية عالية الجودة المتوفرة تجارياً الخاصة باحكام المسننات على اسنان المسمار واحكم عزم لي المسمار بقدر ١٨ باوند/قدم (٢٤ ان ام) . يجب الكشف دورياً على سير المروحة بحثاً عن حدوث اي بل .

مبرّد زيت الضاغط

عندما يتجمع الشحمة والريث والأوساخ على السطوح الخارجة لمبرّد الزيت ، تضعف فعالية المبرّد . ويوصى بتنظيف مبرّد الزيت شهرياً بتوجيه هواء مضغوط يحمل ، اذا أمكن ، محلولاً مأموناً غير قابل للاشتعال عبر جوف مبرّد الزيت . فهذا من شأنه إزالة الشحمة والريث والأوساخ المجمعة ، من خارج حواف مبرّد الزيت ، فتصبح منطقة التبريد بكاملها قادرة على نقل حرارة ريث التبريد والتزليق إلى مجرى الهواء .

الحراطيم

من الضروري ، كل ٥٠٠ ساعة تشغيل ، تفقد جميع خطوط السحب

**MAINTENANCE**

intake lines to and from the air cleaners, and all of the flexible hoses used for air lines, oil lines and fuel lines.

All components of the engine cooling air intake system should be checked periodically to keep the engine at peak efficiency.

**FUEL TANK**

The fuel tank should be filled daily or every eight hours. To prevent condensation in the fuel tank it is advisable to top up after compressor is shutdown or at the end of each working day. Every six months the drain plug should be removed from the tank draining any sediment or accumulated condensate.

**ENTRETIEN**

boufon de montage du ventilateur, enduire d'un produit de verrouillage de pas de bonne qualité, les filets du boufon et appliquer un couple de torsion de 18 livres pied (24Nm). La courroie du ventilateur devrait être inspectée régulièrement afin de contrôler son usure.

**REFRIGERANT D'HUILE DU COMPRESSEUR**

Lorsque les corps gras et polluants colmatent les surfaces externes du réfrigérant d'huile, le rendement de ce dernier est réduit. Il est recommandé de procéder tous les mois au nettoyage du réfrigérant d'huile, pour cela on utilise un jet d'air comprimé véhiculant, si possible, un solvant de sécurité ininflammable, par le radiateur du réfrigérant d'huile. De cette manière, on nettoie les corps gras et polluants de l'extérieur du radiateur de sorte que l'entière surface d'échange soit en mesure de dissiper au flux l'air la chaleur véhiculée par l'huile de graissage-refroidissement.

**FLEXIBLES**

Toutes les 500 h de fonctionnement il est nécessaire de contrôler chaque conduit d'arrivée et de sortie d'air des filtres, et tous les raccords souples d'air, d'huile et de gazole.

Tous les composants du dispositif d'admission d'air de refroidissement du moteur doivent faire l'objet d'un contrôle périodique

**WARTUNG**

fernt, so daß die gesamte Kühlfläche zur Übertragung der Wärme des Schmier- und Kühllöls auf den Luftstrom verfügbar ist.

Im Fall von die Kühlleistung beeinträchtigenden Schlamm- oder Lackansammlungen im Ölkühler tritt die Luft mit hoher Temperatur aus, wodurch der Kompressor automatisch abgestellt wird. Zur Behebung dieses Fehlers muß der Ölkühler ausgebaut und mit einem vom Hersteller empfohlenen Mittel gereinigt werden. Nur gute, zuverlässige Reinigungsmittel verwenden, da Konzentration und chemische Zusammensetzung oft sehr verschieden sind. Nach der Reinigung muß der Ölkühler vor dem Wiedereinbau durchgespült werden.

**SCHLÄUCHE**

Alle 500 Betriebsstunden müssen alle Luftfilterleitungen und alle in den Luft-, Öl- und Kraftstoffleitungen zum Einsatz kommenden Schläuche überprüft werden.

Da Kompressor und Motor elastisch gelagert, die Luftfilter jedoch starr befestigt sind, sind flexible Verbindungen eine unerläßliche Voraussetzung.

Zum Schutz gegen Luftaustritt müssen alle Gummiverbindungen und die Schraubchellen der Schläuche absolut fest sitzen. Regelmäßige Untersuchung dieser Verbindungen auf Verschleiß ist daher unerläßlich,

**MANUTENZIONE**

**RADIATORE OLIO COMPRESSORE**

Se sulle superfici radianti esterne del radiatore si accumula grasso, olio o polvere, la sua efficacia diminuisce. Ogni mese, quindi, la superficie radiante deve essere pulita con aria compressa mescolata se possibile, ad un solvente non infiammabile, spruzzati attraverso le alette di raffreddamento. Rimuovendo, così, il grasso, l'olio la polvere, l'area della superficie radiante aumenta, aumentando contemporaneamente la capacità di raffreddamento.

**TUBAZIONI**

Ogni 500 ore di funzionamento è necessario controllare le tubazioni aria che arrivano e partono dai filtri, le tubazioni flessibili dell'aria, dell'olio e della nafta.

Tutti i componenti del sistema di filtraggio e di raffreddamento devono essere controllati periodicamente per mantenere il motore in perfetta efficienza.

**SERBATOIO NAFTA**

Il serbatoio deve essere riempito tutti i giorni o ogni 8 ore. Per evitare fenomeni di condensa è preferibile procedere al rifornimento a freddo o alla fine della giornata lavorativa. Ogni 6 mesi, svitare il tappo di spurgo per il drenaggio di sedimenti o di condensa che potrebbe essersi accumulata.

**MANTENIMIENTO**

**MOTOR DEL VENTILADOR**

Verificar periodicamente que el perno de fijación del cubo del ventilador no se haya soltado. Si, por cualquier razón sea necesario sacar el ventilador o reafetar el perno de fijación, aplicar una grasa de calidad comercial para sellado de roscas a los pasos de la rosca y apretar el perno a un par torsor de 18 libras/pie (24Nm). Se debe examinar la correa del ventilador con regularidad para ver si muestra signos de deterioro.

**REFRIGERADOR DEL ACEITE DEL COMPRESOR**

La eficacia del refrigerador de aceite baja cuando grasa, aceite y suciedad se acumulan en la superficie exterior. Se recomienda que cada mes el refrigerador sea limpiado por aire comprimido que lleva, si es posible, un solvente ininflamable por el centro del refrigerador.

**MANGUERAS**

Cada 500 horas de trabajo es

necesario examinar todos los tubos de admisión que entran a y salen de los limpiadores de aire, y también todas las mangueras flexibles usadas para aire, aceite y combustible.

**الصيانة**

من منظفات الهواء وإليها، ويجب الحرايطيم المرنة المستعملة لأنابيب الهواء، والزيت والوقود.

وينبغي تفقد كافة أجزاء نظام ادخال هواء تبريد المحرك دورياً للمحافظة على أداء المحرك في أعلى مستوياته.

**خزان الوقود**

يجب ملء خزان الوقود يومياً أو كل ثماني ساعات. ولتجنب التكثيف في خزان الوقود، ينصح بتعبئته حتى القمة بعد إيقاف عمل الضاغط، أو في نهاية كل يوم عمل. ويجب نزع سدادة التصريف من خزان الوقود كل ستة أشهر، للتصريف أية مادة مترسبة، أو ناتج تكثيف متجمع.

pour permettre au moteur de fonctionner à rendement maximum.

#### RESERVOIR DE GAZOLE

Le plein se fait tous les jours ou toutes les 8 h. Pour éviter toute présence d'eaux de condensation dans le réservoir de gazole, il est conseillé de faire le plein aussitôt après l'arrêt du compresseur ou à la fin de chaque journée de travail. Tous les 6 mois, déposer le bouchon de vidange du réservoir en vue d'évacuer les sédiments et eaux de condensation.

wenn sich die regelmäßige Wartung der Luftfilter auch lohnen soll. Das Eindringen staubiger Luft in die Brennkammer des Motors oder in den Kompressor führt zu unvermeidlichem frühzeitigem Motor- und Kompressor-Verschleiß.

Alle Kühlluftansaugkanäle regelmäßig kontrollieren, um die Spitzenleistung des Motors sicherzustellen.

#### KRAFTSTOFFTANK

Jeden tag oder alle acht Stunden auftanken. Um Kondensation im Tank zu vermeiden, empfiehlt sich das Auffüllen nach Abstellen des Kompressors oder am Ende des Arbeitstages. Alles sechs Monate die Ablassschraube abnehmen und Ablagerungen oder Kondensatsammlungen ablaufen lassen.

**ACHTUNG** : Der Kraftstofftank sollte nie ganz leer gefahren werden, da sonst Einspritzpumpe, Leitungen und Filter entlüftet werden müssen. Entlüftungsanweisungen nach Angabe des Motorherstellers der Motorbetriebsanleitung entnehmen.

Nach Wartungsarbeiten, in welchen die Kraftstoffleitung zerlegt wird, muß die Anlage ebenfalls vor Anlassen des Motors entlüftet werden.

**ATTENZIONE** : Il serbatoio non deve rimanere vuoto, altrimenti, si dovrà procedere allo spurgo dell'aria aspirata. Le istruzioni per eseguire questa operazione sono spiegate dettagliatamente nel manuale di uso e manutenzione del motore fornito con la macchina. Bisogna ricordarsi di spurgare il circuito anche se si sostituiscono le tubazioni della nafta o dopo il drenaggio del serbatoio.

El diseño de estas unidades requiere que el motor y el compresor sean montados elásticamente, en combinación con filtros de aire rígidos, y conexiones flexibles entre las partes son absolutamente imprescindibles.

Es también necesario que no haiga escape de aire alguno y para este fin asegúrese que todas las juntas de caucho y las grampas tipo tornillo de las mangueras están firmemente apretadas. Una inspección regular de estas conexiones es necesario para evitar desgastes o roturas además de un mantenimiento continuo de los filtros de aire. La introducción de aire cargado de polvo o una mala filtración en la entrada pueden originar sin duda alguna el desgaste prematuro del motor y del compresor.

Todos los componentes del sistema de entrada de aire de refrigeración del motor deberán ser verificados periódicamente con el fin de mantener en el motor su máximo rendimiento.

#### TANQUE DE COMBUSTIBLE

Se debe llenar el tanque de combustible todos los días o cada ocho horas. Para evitar que se formen condensaciones esto se debe hacer después de la parada del compresor o al final de la jornada de trabajo. Habrá que quitar, cada seis meses, el tapón de drenaje del tanque para



limpiarlo de todo sedimento y de los sedimentos o condensaciones acumulados.

**ADVERTENCIA :** Se debe tener un cuidado absoluto con el objeto de evitar que el tanque de combustible se seque. Pero en caso contrario será necesario purgar el aire de la bomba de inyección, el filtro del combustible y las tuberías de inyección. Instrucciones para purgar el aire se encuentran en el Manual de Instrucción del Motor. También, cualquier mantenimiento que necesita la desconexión de tuberías de combustible o drenaje de tanques requiere la purga del aire del sistema antes de poner en marcha el motor.

1

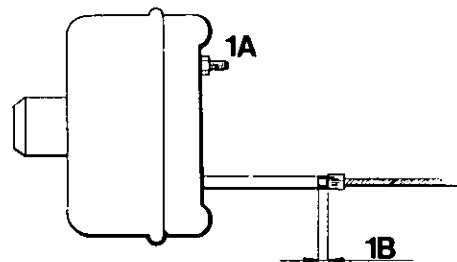

3

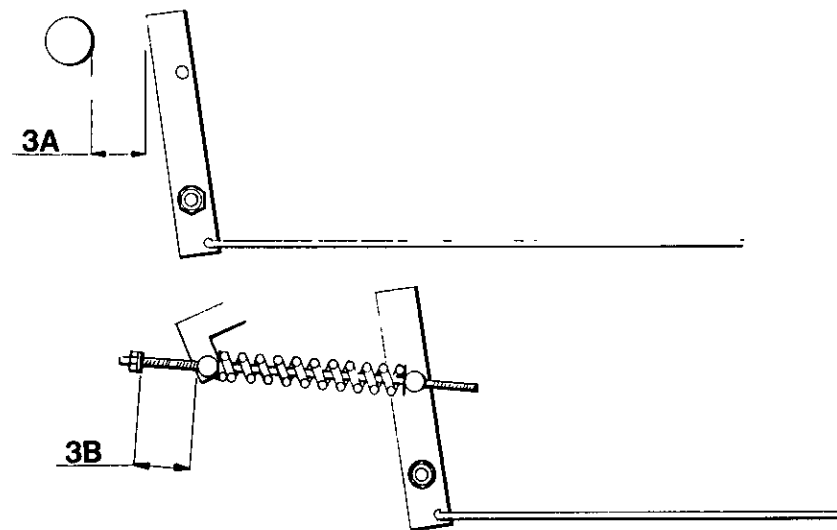

2



4

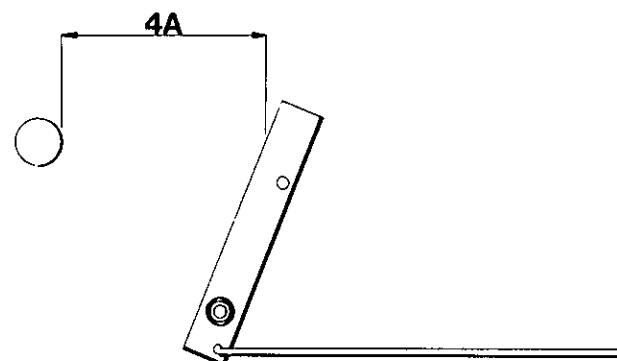

MAINTENANCE

ENTRETIEN

WARTUNG

MANUTENZIONE

MANTENIMIENTO

الصيانة

1a Tighten nut until solid. Release till adjusted (Approx. 2-3 turns).

1b Cable movement should be 3-5 mm.

2a 25 mm movement.

2b Adjust cables to give approximately 25 mm.

3a With handbrake on first notch distance should be approximately 65 mm.

3b With handbrake on first notch, the spring store should compress to 40 mm to 50 mm

4a When unit gets a server push backwards while parked. Brakes adopt their reverse mode and spring store extends to retain parked condition. Handbrake will then feel less tensioned but unit will stay parked.

1a Serrer l'écrou très fortement' Relâcher jusqu'à l'ajustment (Approx 2 - 3 hours).

1b Le mouvement du cable devrait être de 3 - 5 mm.

2a 25 mm de mouvement.

2b Ajuster les cables pour donner environ 25 mm.

Avec le frein sur le premier cran, la distance devrait être de 65 mm.

3b Avec le frein sur le premier cran, la chambre de ressort devrait se comprimer jusqu'à 40 ou 50 mm.

4a Quand l'ensemble subit une forte poussée arrière à l'arrêt Les freins adoptent leur mode arrière et la chambre du ressort s'étend pour garder sa position à l'arrêt' Le frein à main donnera l'impression d'être moins tendu - mais l'ensemble restera stable.

1a Mutter fest anziehen bis zur Einstellung lösen. (c.a 2-3 Umdrehungen).

1b. Die Bewegungsfreiheit des Kabels sollte 3-5 mm betragen.

2a 25mm Bewegungsfreit.

2b Kabel auf ca 25 mm speitraum einstellen.

3a Bei bis zur ersten Einrastung angezogner Handbremse sollte die Einferrnung ca. 65 mm betragen.

3b Bei bis zur ersten Einrastung angezogner Handbremse sollte sich die federung auf 40mm bis 50mm zusammendrücken lassen.

4a Wenn die Anlage in geparkter Position einen starken stoß nach rückwärts erhält : Die Bremsen gehen in Rückwärtsstellung, und die federung dehnt sich, um die geparkte Position beizubehalten. Die handbremse steht dann fühlungsmässig unter geringerer Spannung - doch die Anlage verbleibt in geparkter Position.

1a Stringere il dado fino al massimo. Sbloccarlo fino alla messa a punto (corrispondente circa 2 o 3 giri).

1b La libertà do movimento del cavo dev' essere fra 3 e 5 millimetri.

2a Spostamento di 25 mm.

2b Regolare i cavi in modo da arrivare a circa 24 mm.

3a Con il freno a mano impostato sulla prima tacca, la distanza dev' essere circa 65mm.

3b Con il freno a mano impostato sulla prima tacca, la molla deve comprimersi fra circa i 40 e 50 mm.

4a Se tutto il complesso subisce un'enorme spinta all'indietro mentre si trova parcheggiato : I freni s'impostano in senso inverso e la molla si estende in modo da mantenere la posizione di parcheggio Il freno a mano darà la sensazione di essere sotto poca tensione - ma tutto il complesso continuerà a timanere parcheggiato.

1a Apriatese la tuerca a tope. Aflòjese hasta que quede ajustada (Aproximadamente 2-3 vueltas).

1b W1 movimiento del cable debera ser de 3-5mm.

2a 25mm de movimiento.

2b Ajústense los cables de manera que den aproximadamente 24mm.

3a Con el freno de mano en el primer diente, la distancia deberà ser de 65mm aproximadamente.

3b Con el freno de mano en el primer diente, el resorte deberà comprimirse entre 40 y 50 mm.

4a Si la unidad es empujada hacia atrás mientras se halla aparcada: Los freno adoptan el modo inverso y el resorte se extiende y retiene su condición de aparcamiento. El freno de mano se sentirá entonces con menos tensión - pero la unidad continuará aparcada.

1 أ ازنق الصمولة إلى أن تصبح ثابتة. سبب حتى الضغط (حوالي 2 - 3 لفات)

1 ب مجال حركة الكبل يجب أن يكون 3 - 5 مم

1 ج حركة بقدر 25 مم

2 أ اضبط الكلات لتوفر 25 مم تقريبا

2 ب يجب أن تكون المسافة 65 مم تقريبا عندما تكون فرملة اليد في النقرة الأولى .

3 أ ب يجب أن ينضغط مقدار النابض إلى 40 مم إلى 50 مم عندما تكون فرملة اليد في النقرة الأولى .

3 ب عندما تكون فرملة اليد في النقرة الأولى .

4 أ عندما تنلق الوحدة دفعة شديدة نحو الخلف وهي متوقفة : تتخذ الفرامل أسلوبها العاكس ويمتد مقدار النابض ليستفي وضع التوقف تصبح فرملة اليد حينئذ أقل توترا. ولكن الوحدة تبقى متوقفة

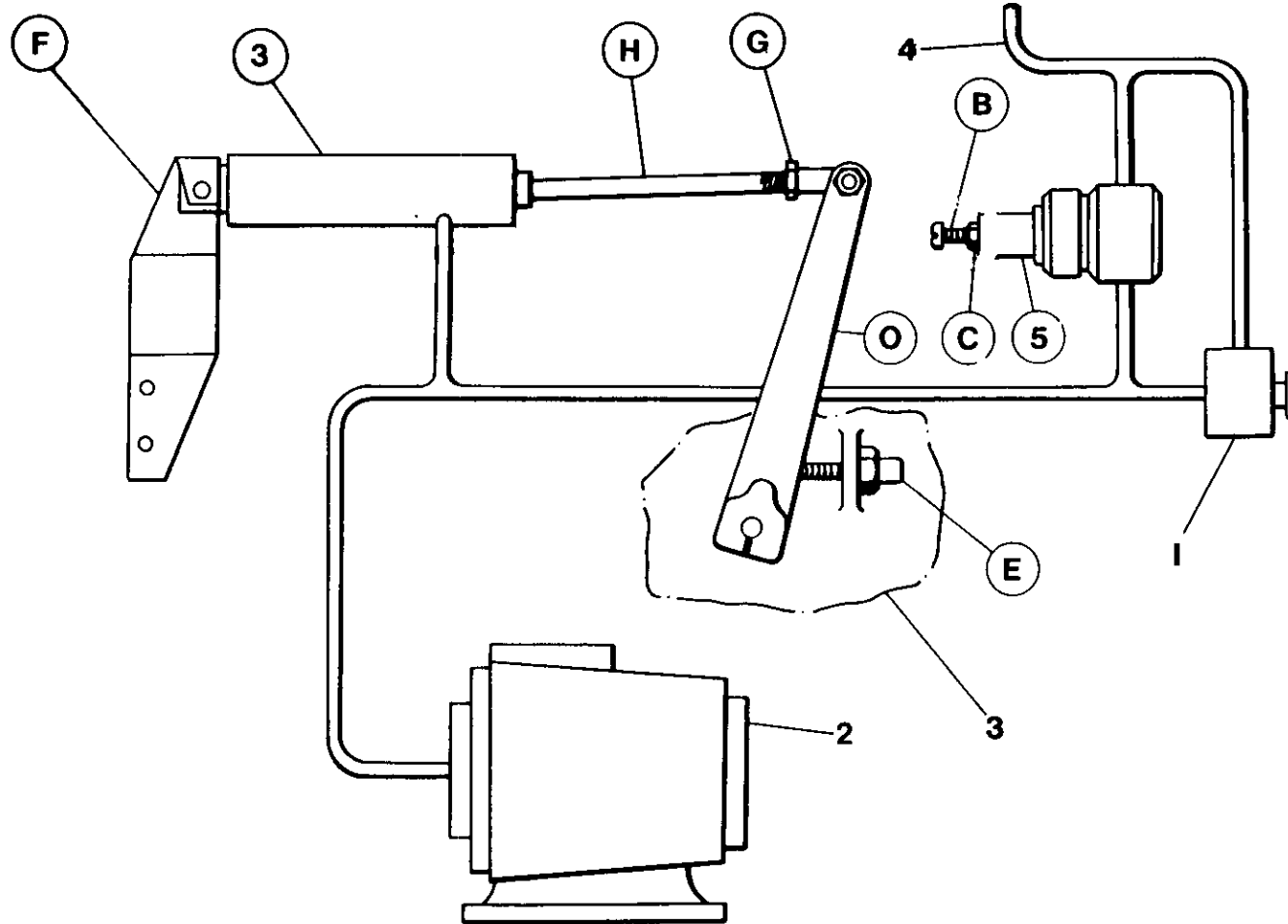

**SPEED AND PRESSURE  
REGULATOR ADJUSTING  
INSTRUCTIONS**

**REGLAGE DU REGULATEUR  
DE VITESSE ET DE PRESSION**

**DRUCK- UND DREHZAHL-  
REGLER**

**ISTRUZIONI PER LA  
TARATURE E DEL  
REGOLATORE DE PRESSIONE  
E DI VELOCITA'**

**REGULACION DEL  
REGULADOR DE PRESION Y  
DE VELOCIDAD**

**تعليمات تعديل منظم  
الضغط والسرعة**

Normally regulation requires no adjusting, but if proper adjustment is lost, proceed as follows:

Normalement la régulation ne demande aucun réglage mais si ceala est nécessaire, procéder comme suit.

Einstellung : Normalerweise ist der Regler wartungsfrei. Falls jedock eine Nachstellung erforderlich wird, wie folgt vorgehen:

Normalmente il regolatore non richiede interventi. Se la taratura originale risultasse alterata procedere come segue :

Normalmente la regulación no necesita ajustes, pero si esto fuera necesario proceda según se indica a continuación :

لا يتطلب تنظيم الضغط عادة أي تعديل، إلا أنه، في حال فقدان التعديل الصحيح، اتبع الإجراءات التالية :

**BEFORE STARTING ENGINE**

**AVANT DE D'EMARRER**

**VOR DEM ANLASSEN  
DES MOTORS**

**PRIMA DI METTERE  
IN MOTO**

**ANTES DE ARRANCAR EL  
MOTOR**

قبل البدء بتشغيل المحرك

1. Inspect throttle arm 'O' on engine governor to see that it is resting against full speed stop 'E'.

1 Examiner le levier 'O' du régulateur moteur pour voir s'il est en appui contre la butée de pleine vitesse 'E'.

1. Nachprüfen, ob Reglergestänge 'O' fest am Anschlag 'E' anliegt.

1. Controllare che la leva 'O' del tirante comando motore appoggi contro il fondocorsa 'E' del regolatore.

1. Verificar que la palanca 'O' está apoyada contra el soporte 'E' de plena velocidad.

1 - انحص ذراع الصمام الخائق 'O' على حاكم سرعة المحرك، للتأكد من ارتكازها على مصد توقيف السرعة كليا 'E'.

2. Loosen locknut C and turn screw B anti-clockwise until no tension is felt on screw. Now turn screw one full turn clockwise.

2. Desserrer le contre-écrou C et tourner la vis B dans le sens contraire des aiguilles d'une montre jusqu'à ce qu'aucune tension ne se fasse sentir sur la vis. Alors tourner la vis d'un tour complet dans le sens des aiguilles d'une montre.

2. Gegenmutter C lockern und Schraube B nach links drehen, bis keine Spannung mehr fuh 1 bar ist. Daraufhin Schraube um eine Drehung nach rechts drehen.

2. Allentare il dado di fermo C e quindi girare la vite B in senso antiorario fino a che non si percepisce alcuna tensione sulla vite stessa. A questo punto si fa fare un giro completo in senso orario alla vite di regolazione.

2. Aflojar la contratuerca C y girar el tornillo B en sentido contrario a las agujas del reloj hasta que no se seguida atornillar el tornillo una vuelta completa en el sentido de las agujas del reloj.

صمولة الأحكام «ج» وأدر البرغي «ب» في عكس اتجاه عقارب الساعة الى ان يتلاشى كل التوتر من البرغي. والآن أدر البرغي لفة واحدة كاملة في اتجاه عقارب الساعة.

**AFTER STARTING ENGINE**

**APRES LE DÉMARRAGE**

3. Kompressor warmlaufen lassen und "Start-Betrieb"-Ventil "1" betätigen.

Con Macchina in moto

**DESPUES DE ARRANCAR  
EL MOTOR**

بعد البدء بتشغيل المحرك

3. Allow unit to warm up then press start-run valve '1'.

3 Laisser chauffer le groupe puis appuyer sur la valve de démarrage-marche normale "1".

4. Luftaustrittsventile außen an der Maschine öffnen und auf einen Manometerwert von 100 psi (6,9 Bar) einstellen.

3. Farla riscaldare e premere il pulsante della valvola di due vie "1".

3. Permitir que la unidad se caliente, después pulsar el botón de la válvula de dos vías "1".

3 - دغ الوحدة تحمي، ثم اضغط على صمام بدء التشغيل / التدوير "1".

4. Open and adjust service valve on outside of machine to maintain 100 psi (6.9 bar) on discharge pressure gauge.

4. Ouvrir et régler la valve de refoulement située à l'extérieur du groupe de sorte que le manomètre de refoulement indique 100 psi (6,9 bars).

5. Drauf achten, daß ein Druck von 100 psi (6,9 Bar) aufrecht erhalten wird, und Reglerschraube B drehen, bis der Drosselklappenhebel O gerade vom Anschlag E abgeht.

4. Aprire parzialmente i rubinetti di servizio per stabilizzare la pressione di mandata su 100 psi (6,9 bar).

4. Abra y ajuste la válvula de servicio en la parte exterior de la máquina hasta mantener 100 psi (6.9 Bar) en el manómetro de descarga presión.

4 - افتح صمام الخدمة الواقع خارج الماكينة، وقم بتعديله للمحافظة على ضغط 100 باوند للبوصة المربعة (6.9 بار) على مقياس ضغط التصريف.

5. Ensuring that pressure is maintained at 100 psi (6.9 bar) adjust regulator screw B until throttle arm O just lifts off stop E.

5. En s'assurant que la pression se maintient bien à 100 psi (6,9 bar), ajuster la vis régulatrice B jusqu'à ce que le bras d'accélérateur O se lève juste de l'arrêt.

ANMERKUNG : Bei Rechtsdrehung werden Druck und Drehzahl erhöht.

5. Verificando che la pressione si mantenga sui 100 p.s.i. (6,9 bar), regolare l'apposita vite B fino a che il braccio della farfalla O si solleva dall'arresto E.

NOTA : Si not se puede mantener una presión de 100 psi (6.9 Bar) con el motor a máxima velocidad, es decir con la palanca del acelerador "A" contra el soporte "B", ajuste el tornillo regulador "E" en sentido de las agujas del reloj hasta que la palanca "A" apenas se separa del soporte "B".

ملاحظة : اذا تعدر المحافظة على ضغط 100 باوند للبوصة المربعة (6.9 بار)، والمحرك بسرعة التحميل الكاملة، أي ذراع الصمام الخائق «أ» عند المصد «ب»، قم بتعديل الولب التنظيم «هـ» باتجاه عقارب الساعة، إلى ان يجتر الذراع «أ» المصد «ب» قليلا.

NOTE : Adjusting regulator screw clockwise will raise full speed pressure.

REMARQUE : En vissant la vis du régulateur on augmente la pression de refoulement au régime maxi.

NOTA : Avvitando la vite in senso orario si raggiunge i pieni giri e la massima pressione.

**SPEED AND PRESSURE  
REGULATOR ADJUSTING  
INSTRUCTIONS**

6. Close service valve (engine will slow to idle speed). Loosen jam nut G on air cylinder 3 and rotate air cylinder shaft H to adjust idle speed to 1400 rpm. If still unable to obtain desired engine rpm, loosen bolts securing air cylinder mounting bracket F and rotate bracket as required. Moving air cylinder 3 toward stop E increased idle speed.

Tighten mounting bolts and finely adjust speed (if required) using air cylinder shaft H then tighten jam nut G.

Repeat steps 5 and 6 if necessary.

**REGLAGE DU REGULATEUR  
DE VITESSE ET DE PRESSION**

6. La soupape de service fermée (moteur) ralentira jusqu'à sa vitesse de ralenti. Desserrer l'écrou coince G sur le cylindre à air 3 et faire tourner l'arbre du cylindre à air H pour régler la vitesse de ralenti à 1400t mn. S'il s'avère toujours impossible d'obtenir la vitesse désirée du moteur, desserrer les boulons maintenant le support de montage du cylindre à air F et fait tourner le support selon les besoins. De bouger le cylindre à air vers l'arrêt E fait augmenter la vitesse de ralenti.

Serrer les boulons de montage et ajuster enfin la vitesse (si besoin est) en utilisant l'arbre du cylindre à air H puis serrer l'écrou de coincage G.

Répéter au besoin les stades 5 et 6.

**DRUCK- UND DREHZAH-  
REGLER**

6. Luftaustrittventil schließen (der Motor schaltet auf Leerlaufdrehzahl). Gegenmutter G am Druckluftzylinder 3 lockern und Leerlaufdrehzahl durch Drehen der Welle H auf 1400 U/min einstellen. Wenn sich die gewünschte Motordrehzahl nicht herstellen läßt, die die Zylinderhalterung F festhaltenden Schrauben lockern und die Halterung nach Bedarf freihen. Durch Heranrücken des Zylinders 3 an den Anschlag E wird die Leerlaufdrehzahl erhöht.

Befestigungsschrauben festziehen, mit Hilfe der Welle H (falls erforderlich) die Feineinstellung vornehmen und Gegenmutter G wieder festziehen.

Schritte 5 und 6 im Bedarfsfall wiederholen.

**ISTRUZIONI PER LA  
TARATURE E DEL  
REGOLATORE DE PRESSIONE  
E DI VELOCITA'**

6. Chiudere la valvola di manutenzione (il motore rallenta e si mette a regime minimo). Allentare il controdado G sul cilindro-aria 3 e rotare l'albero H del aria in modo da regolare il regime minimo sui 1400 giri/min. Se non si riesce ancora ad arrivare al regime desiderato, si allentano i bulloni che fissano la mensola di sostegno F per il cilindro pneumatico; si procede quindi con il rotare la mensola stessa secondo le esigenze. Spostando il cilindro pneumatico 3 verso l'arresto E si aumentava il regime minimo.

Stringere i bulloni di montaggio e, se ciò risulta necessario, regolare finemente il regime del motore tramite l'albero H nel cilindro pneumatico. Stringere il controdado G.

Ripetere le fasi 5 e 6 secondo le necessità.

**REGULACION DEL  
REGULADOR DE PRESSION Y  
DE VELOCIDAD**

5. Asegurandose que la presión se mantenga a 100 psi (6.9 bar), ajustar el tornillo regulador B hasta que la palanca del regulador D apenas se levanta del limitador (stop) E,

NOTA : Girando el tornillo regulador en el sentido de las agujas del reloj elevará la presión a máxima velocidad.

6. Cerrar la válvula de marcha en vacío). Aflojar la contratuercas G en el cilindro de aire 3 y girar el eje del cilindro de aire H para regular la velocidad de vacío a 1400 rpm. Si todavía fuera imposible obtener el rpm del motor deseado, aflojar los pernos que fijan el soporte del cilindro de aire F y girar el soporte en el sentido deseado. Empujar el cilindro de aire 3 hacia el límite (stop) E aumenta la velocidad en vacío.

Apretar los pernos de montaje y regular cuidadosamente la velocidad (si es necesario) usando el eje H del cilindro de aire y apretando enseguida la contratuercas G.

Repetir los pasos 5 y 6 si fuera necesario.

**تعليمات تعديل منظم  
الضغط والسرعة**

٥ - بعد التأكد من الاحتفاظ بالضغط عند ١٠٠ باوند بالبوصة المربعة (٦,٩ بار) ، قم بتضييق برغي المنظم « ب » الى ان يرتفع ذراع الحائق « د » قليلا عن نقطة التوقف « هـ » .

٦ - اقلص صمام الخدمة (ستتخفص سرعة المحرك الى سرعة التباطؤ) . ارج صمولة الزنك « ز » الموجودة على السلندر الهوائي ٣ وأدر عمود ادارة السلندر الهوائي « ح » من اجل تضبيط سرعة التباطؤ الى ١٤٠٠ دورة بالدقيقة . وان لازلت غير قادر على الحصول على عدد الدورات بالدقيقة المطلوبة للمحرك ، ارج المسامير الملولة التي تحتجز كتيفة حامل السلندر الهوائي « و » وأدر الكتيفة حسب الطلب . بتحريك السلندر الهوائي ٣ نحو نقطة التوقف « هـ » سوف يزيد من سرعة التباطؤ .

احكم ربط مسامير الحامل واخيرا اضبط السرعة (اذا لزم) مستخدما عمود ادارة السلندر الهوائي « ح » ثم احكم صمولة الزنك « ز » .

كرر الخطوات ٥ و ٦ اذا اقتضى الأمر .

FAULT	CAUSE	REMEDY	FAULT	CAUSE	REMEDY
<b>AIR DISCHARGE CAPACITY TOO LOW</b>	Engine Speed Too Slow	Check Air Cylinder Check Engine Filters	<b>ENGINE SPEED TOO LOW</b>	Incorrect Setting to Throttle Arm	Check Setting of Throttle
	Blocked Air Cleaner	Check Restriction Indicators Replace Elements if Necessary		Blocked Fuel Filters	Check Fuel Filter if Engine Smokes
	High Pressure Air Escaping	Check for Leaks		Blocked Air Filters	Check Air Filters
	Excessive Clearances in Air End			Faulty Regulator Valve	Check Regulation System
<b>COMPRESSOR OVERHEATS</b>	Low Oil Level	Top up Oil Level Check for Leaks	<b>OIL BLOWS BACK INTO AIR FILTER</b>	Faulty Unloader Valve	Check Free Operation of Unloader Valves
	Dirty or Blocked Oil Cooler	Clean Oil Cooler Fins	<b>OIL SEAL LEAKS</b>	Improperly Fitted Seal	Replace Oil Seal
	Wrong Grade of Oil	Seek Advice of Oil Supplier on Oil Grade	<b>SAFETY VALVE BLOWS</b>	Operating Pressure Too High	Check Setting & Operation of Regulator Valve Piping
	Defective Bypass Valve	Check Operation of Element. Replace if Necessary		Regulator out of Adjustment	Faulty Regulator
	Recirculation of Cooling Air	Move Machine to a Position to Avoid Recirculation	<b>UNIT PREMATURELY SHUTS DOWN</b>	Fuel Starvation	Check Fuel Level & System
	Faulty Temp. Shutdown	Check Operation of Switch. Replace if Necessary		Low Engine Oil Pressure	Check Engine Oil Level & Filters
<b>EXCESSIVE OIL CARRIED OVER TO DISCHARGE AIR</b>	Blocked Scavenge Line	Check Scavenger Line, Drop Tube & Orifice, Clean & Replace		High Comp. Oil Temp.	Check Comp. Oil Level & Bypass Valve, Check Fan Drive
	Punctured Separator Element	Replace Separator Element	Switch Failure	Test Switches	
	Pressure in System Too Low	Check Min. Press. Valve or Sonic Orifice. Recheck Min. Press.	Electrical Fault	Test Electrical Circuits	
<b>EXCESSIVE VIBRATION</b>	Engine Speed Too Low	Check Throttle Operation. Check Engine Filters. Recheck Engine Full Speed and Idle Speed			

FAUTE	CAUSE	REMEDE	FAUTE	CAUSE	REMEDE
<b>DECHARGE D'AIR CAPACITE TROP BASSE</b>	Vitesse Moteur Trop Basse	Verifier Cylindre D'Air Verifier Filtres du Moteur	<b>VITESSE MOTEUR TROP BASSE</b>	Mauvais Reqlage Bras Acceleration	Verifier Reqlage Acceleration
	Filtre Air Bouche	Verifier Indicateur de Restriction Remplacer Elements au Besoin		Filtres Combustible Bouches	Verifier Filtre Combustible
	Fuite D'Air a Haute Pression	Rechercher des Fuites		Filtres a Air Bouches	Si Moteur Fume Verifier Filtre a Air
	Jeu Excessif au Terminal D'Air			Valve Regulateur Defectueuse	Verifier Systeme de Regulation
<b>COMPRESSEUR SURCHAUFFE</b>	Niveau D'Huile Trop Bas	Ajouter Huile S'Assurer Qu'il N'y a Pas de Fuite	<b>HUILE RETOURNE DANS FILTRE A AIR</b>	Valve de Dechargement Defectueuse	S'Assurer que Valve de Dechargement Marche Librement
	Refroidisseur D'Huile Bouche	Nettoyer Ailette du Refroidisseur D'Huile	<b>JOINT D'HUILE FUIT</b>	Joint Mal Monte	Remplacer Joint
	Huile de Mauvais Grade	Rechercher L'Opinion du Fournisseur D'Huile sur le Grade de L'Huile	<b>VALVE DE SECURITE EST ACTIVEE</b>	Pression D'Utilisation Trop Haute	Verifier Reqlage et Bonne Marche de la Valve du Regulateur et de la Tuyauterie
	Valve de Derivation Defectueuse	Verifier Fonctionnement de L'Element et Remplace au Besoin		Regulateur Mal Reqlé	
	Recirculation de L'Air en Train de Refroidir	Placer Machine dans une Position qui Empeche Recirculation		Valve du Regulateur Defectueuse	
	Controle de Fermeture de Temperature Defectueux	Verifier Fonctionnement du Controle, Remplacer si Necessaire	<b>ENSEMBLE SE FERME PREMATUREMENT</b>	Manque de Fuel	Verifier Niveau du Fuel et Systeme
<b>EXCES D'HUILE VERS DECHARGE D'AIR</b>	Circuit de Récupération	Le Circuit de Récupération, Tubé Viseur et Orifice, Nettoyer et Replacer		Pression Huile Moteur Basse	Verifier Niveau D'Huile Dans le Moteur et Filtrés
	Element Separateur Creve	Remplacer Element Separateur		Temperature Huile Compresseur Haute	Verifier Niveau D'Huile Comp. Et Valve de Derivation Verifier Marche Ventilateur
	Pression du Systeme Trop Basse	Verifier Valve Pression Min ou Orifice Sonique Reverifier Pression Minimum	Defaillance Electrique	Tester les Contacts	
<b>VIBRATIONS EXCESSIVES</b>	Vitesse Moteur Trop Basse	Verifier Operation D'Accelation, Verifier Filtres Machine, Reverifier Vitesse Maximum Machine et Ralenti			



FEHLER	URSACHE	BESEITIGUNG	FEHLER	URSACHE	BESEITIGUNG
<b>LUFTAUSSTRITTS- KAPAZITÄT ZU GERING</b>	Zu gering Motorgeschwindigkeit	Luftzylinder überprüfen Filter des Motors überprüfen	<b>SICHERHEITSVENTIL BRENNT DURCH</b>	Zu hoher Betriebsdruck	Einstellung und Arbeitsweise des Reflerventils sowie Leitungen überprüfen
	Luftreiniger verstopft	Beschränkungsanzeiger überprüfen		Reglereinstellung funktioniert nicht	Fehlerhaftes Reglerventil
	Hochdruckluft entweicht	Gegebenenfalls Elemente austauschen	<b>ÖLÜBERTRAG ZUR LUFTABGABE ZU HOCH</b>	Spülleitung verstopft	Spülleitung prüfen, Rohre und Austrittsöffnung senken, säubern und wieder einsetzen
	Toleranzen am Luftaustrittsende zu groß	Auf Undichtheit prüfen		Abscheiderelement durchlöchert	Abscheiderelement ersetzen
<b>KOMPRESSOR ÜBERHEIZT</b>	Niedriger Ölstand	Öl nachfüllen, auf Undichtheit prüfen	<b>ÜBERMÄSSIGE VIBRIERUNG</b>	Druck der Anlage zu niedrig	Unterdruckventil der Anlage überprüfen oder Schal- laustrittsöffnung. Mindest- druck nochmals prüfen.
	Ölkühler schmutzig oder verstopft	Kühlrippen säubern		Motorgeschwindigkeit zu gering	Drosselarbeitsweise nach- prüfen, Motorfilter nach- sehen. Motor nochmals bei vollem Lauf und Leerlauf nachprüfen.
	Falsche Ölqualität	Vom Öllieferanten beraten lassen			
	Umleitventil defekt	Element überprüfen gegf. austauschen			
	Wiederumlauf der Kühlerluft	Maschine umstellen um Wiederumlauf zu vermeiden	<b>ANLAGE SCHALTET ZU FRÜH AB</b>	Kraftstoffmangel	Kraftstoffstand und Anlage überprüfen
Temp. Abschalter fehlerhaft	Schalter prüfen, notf. ersetzen	Niedriger Motoröldruck		Motorölstand & Filter überprüfen	
<b>MOTORGE- SCHWINDIGKEIT ZU NIEDRIG</b>	Einstellung am Gasausleger	Gaseinstellung überprüfen	Hohe Kompr. Öltemperatur	Kompr. Ölstand & Umleit- ventil prüfen. Gebläsean- trieb überprüfen	
	Benzinfilter verstopft	Benzinfilter nachsehen	Schaltausfall	Schalter nachsehen	
	Luftfilter verstopft	Wenn der Motor raucht, Luftfilter nachsehen	Elektrischer Fehler	Elektrische Leitungen nachsehen	
	Kontrollventil fehlerhaft	Einstellsystem überprüfen			
<b>ÖLDRÜCKSCHLAG IN DEN LUFTFILTER</b>	Überdruckventil fehlerhaft	Ungehinderte Arbeitsweise des Überdruckablassventils überprüfen			
<b>ÖLDICHTUNG UNDICHT</b>	Dichtung falsch angebracht	Öldichtung austauschen			

GUASTO	CAUSA PROBABILE	RIMEDIO	GUASTO	CAUSA PROBABILE	RIMEDIO
<b>VIBRAZIONI ECCESSIVE</b>	Motore a regime troppo ridotto	Esaminare il funzionamento della farfalla. Esaminare i filtri del motore. Controllare di nuovo il motore a regime massimo e minimo.	<b>CAPACITE DI SPURGO RIA TROPPO RIDOTTA</b>	Giri del Motore Troppo ridotti	Esaminare il cilindro dell'aria compressa. Controllare i filtri del motore
<b>MOTORE A REGIME TROPPO RIDOTTO</b>	Impostazione sbagliata della levetta del gas	Verificare la messa a punto della farfalla		Filtro dell'aria bloccato	Esaminare gli indicatori di blocco. Sostituire il filtro secondo le necessità
	Filtri del carburante bloccati Filtri dell'aria bloccati	Esaminare il filtro del carburante. Se il motore fa del fumo, verificare il filtro dell'aria.	Fuga d'aria ad alta pressione	Esaminare la possibilità di perdite d'aria	
<b>L'OLIO TORNA INDIETRO NEL FILTRO DELL'ARIA</b>	Valvola di regolazione guasta	Controllare il sistema di regolazione	<b>SURRISCALDAMENTO DEL COMPRESSORE</b>	Livello dell'olio troppo basso	Rabboccare il livello dell'olio Veder se ci sono delle perdite
	Valvola di scarico guasta	Verificare e stabilire il funzionamento corretto valvola di scarico		Radiatore dell'olio sporco o bloccato	Pulire le alette del radiatore
<b>LA TENUTA DELL'OLIO PERDE</b>	Tenuta montata in modo sbagliato	Sostituire la tenuta dell'olio	Olio di viscosità sbagliata	Consultare il fornitore per stabilire il tipo d'olio giusto	
<b>LA VALVOLA DI SICUREZZA SI SCARICA</b>	Pressione di regime troppo elevata	Verificare l'impostazione ed il funzionamento della valvola di regolazione e tubature attinenti	Valvola di by-pass difettosa	Verificarne il funzionamento e sostituirla se risulta difettosa	
	Regolatre fuori tolleranza Valvola di regolazione guasta		Circolazione continua dell'aria di raffreddamento	Spostare l'apparecchiatura in una posizione che impedisca una circolazione continua dell'aria	
<b>L'APPARECCHIATURA SI SPEGNE PREMATURAMENTE</b>	Mancanza di carburante	Esaminare il livello ed il sistema distribuzione del carburante	Commutatore di disinserimento temporaneo guasto	Verificarne il funzionamento e sostituirlo se risulta difettoso	
	Pressione dell'olio troppo bassa	Esaminare il livello dell'olio nel motore e gli appositi filtri	<b>QUANTITA D'OLIO ECCESSIVE PRESENTI NELL'ARIA DI SPURGO</b>	Tubo di ricupero bloccato	Esaminare il tubo di ricupero, quello di sgancio pulire l'ugello e rimettere a posto il tutto.
	Temperatura olio del compressore elevata	Esaminare il livello olio del compressore e la valvola di by-pass. Verificare l'azionamento della ventola		Elemento separatore forato	Sostituire l'elemento separatore
	Guasto di un commutatore	Collaudare i vari commutatori		Pressione troppo bassa	Esaminare la valvola di pressione minima oppure l'orifizio acustico. Controllare di nuovo la pressione minima
Guasto di carattere elettrico	Collaudare i vari circuiti elettrici				

PROBLEMA	CAUSA	REMEDIO	PROBLEMA	CAUSA	REMEDIO
<b>CAPACIDAD DE DESCARGA DE AIRE MUY BAJA</b>	Velocidad del motor muy baja	Revisar cilindro de aire Revisar filtros del motor	<b>VALVULA DE SEGURIDAD SE DESCARGA</b>	Presión de funcionamiento muy alto	Revisar ajuste y funcionamiento de válvula reguladora y tubería
	Limpiador de aire bloqueado	Revisar indicador de restricción		Regulador fuera de ajuste	
	Escape de aire a presión alta	Buscar escapes	Válvula reguladora defectuosa		
	Demasiado aire se queda en el compresor		<b>EXCESIVO ARRASTRE DE ACEITE AL AIRE DE DESCARGA</b>	Linea de recuperación obstruida	Revisar línea de recuperación, tubo gotero y orificio, limpiar y reemplazar
<b>RECALIENTAMIENTO DEL COMPRESOR</b>	Nivel de aceite bajo	Añadir aceite Buscar escapes		Elemento del separador roto	Reemplazar elemento del separador
	Enfriador de aceite sucio o bloqueado	Limpiar aletas del enfriador		Presión en el sistema muy baja	Revisar válvula presión mínima o orificio sónico. Re-revisar presión mínima
	Grado de aceite equivocado	Pedir consejos del suministrador sobre grado de aceite	<b>VIBRACION EXCESIVA</b>	Velocidad del motor muy baja	Revisar funcionamiento regulador Revisar filtros del motor Re-revisar motor a toda velocidad y a marcha lenta
	Válvula bypass defectiva	Revisar funcionamiento de elemento; cambiar si es necesario		<b>CIERRE PREMATURO DE LA UNIDAD</b>	Falta de combustible
	Recirculación de aire refrigerante	Mover la máquina a una posición que no permite recirculación		Presión baja aceite del motor	Revisar nivel aceite del motor y filtros
	Interruptor de temperatura defectuoso	Revisar funcionamiento de interruptor. Cambiar si es necesario		Temperatura alta aceite comp.	Revisar nivel aceite comp. y válvula bypass. Revisar impulsador del ventilador
<b>VELOCIDAD DEL MOTOR MUY BAJA</b>	Regulador mal ajustado	Revisar ajuste del regulador		Fallo del interruptor	Revisar interruptores
	Filtros del combustible bloqueados	Revisar filtros del motor si botón humo		Fallo eléctrico	Revisar circuitos eléctricos
	Filtros de aire bloqueados	Revisar filtros de aire			
	Válvula reguladora defectuosa	Revisar sistema de regulación			
<b>RETROCESO DE ACEITE AL FILTRO DE AIRE</b>	Válvula de descarga defectuosa	Revisar funcionamiento libre de la válvula de descarga			
<b>ESCAPE DE ACEITE POR SEL SELLO</b>	Sello mal puesto	Reemplazar sello de aceite			

المعطل	السبب	العلاج	المعطل	السبب	العلاج
مقدار تصريف الهواء منخفض جدا	سرعة المحرك بطيئة جدا	افحص اسطوانة الهواء افحص مرشحات المحرك افحص مؤشرات التحديد استبدل العنصر اذا اقتضت الضرورة ابحث عن تسرب	ارتشاح بحلقة منع تسرب الزيت	حلقة مع تسرب الزيت مركبة بطريقة غير صحيحة	استبدل حلقة منع تسرب الزيت
الضاغط يسخر اكثر من اللازم	مستوى الزيت منخفض مبرد الزيت قدر او مسدود استخدام صنف مخالف من الريوت عطب في الصمام ذو الفتحة الجانبية اعادة مرور الهواء المررد عطل مؤقت في مفتاح الايقاف	اكمل مستوى الزيت ابحث عن تسرب نظف دعائف مبرد الزيت اسأل متعهد بيع الزيوت عن درجة الزيت الصحيحة افحص عمل العنصر واستبدله اذا اقتضت الضرورة انقل الآلة الى مكان اخر لتجاشي اعادة مرور الهواء افحص عمل المفتاح - استبدله اذا اقتضت الضرورة	انفجار صمامات الامان	ضغط التشغيل عال جدا المظم غير مضبوط عطل في صمام المنظم	افحص ضبط وعمل صمام التنظيم والانابيب
زيت فانص بمر الى الهواء المصروف	انسداد في خط الكسح ثقب في عنصر الفصل الضغط في الجهاز منخفض جدا	افحص خط الكسح ، نظف انبوب الاسقاط والفتحة استبدل عنصر الفصل افحص صمام الضغط الاذن او فتحة الصوت اعد فحص الضغط الاذن	انطال الوحدة قبل الاوان	نفاذ الوقود صنط منخفض لزيت المحرك درجة حرارة زيت الضاغط عالية عطل في مفتاح التشغيل عطل كهربائي	افحص دورة ومستوى الوقود افحص مستوى زيت المحرك والمرشحات افحص مستوى زيت الضاغط وصمام التصريف ذو الفتحة الجانبية افحص آلية تدوير المروحة اختبر المفاتيح اختبر الدوائر الكهربائية
اهتزاز زائد	سرعة المحرك منخفضة جدا	افحص عمل الخائق . افحص مرشحات المحرك اعد فحص السرعة الكاملة والبطيئة للمحرك			
سرعة المحرك منخفضة جدا	ضغط خاطيء ، لذراع الخائق انسداد في مرشحات الوقود انسداد في مرشحات الهواء عطل بصمام التنظيم	افحص ضغط الخائق افحص مرشحات الوقود اذا كان المحرك يدخن ، افحص مرشح الهواء افحص جهاز التنظيم			
الزيت يقذف الى مرشح الهواء	عطل في صمام التفريغ	افحص حربة حركة وعمل صمام التفريغ			

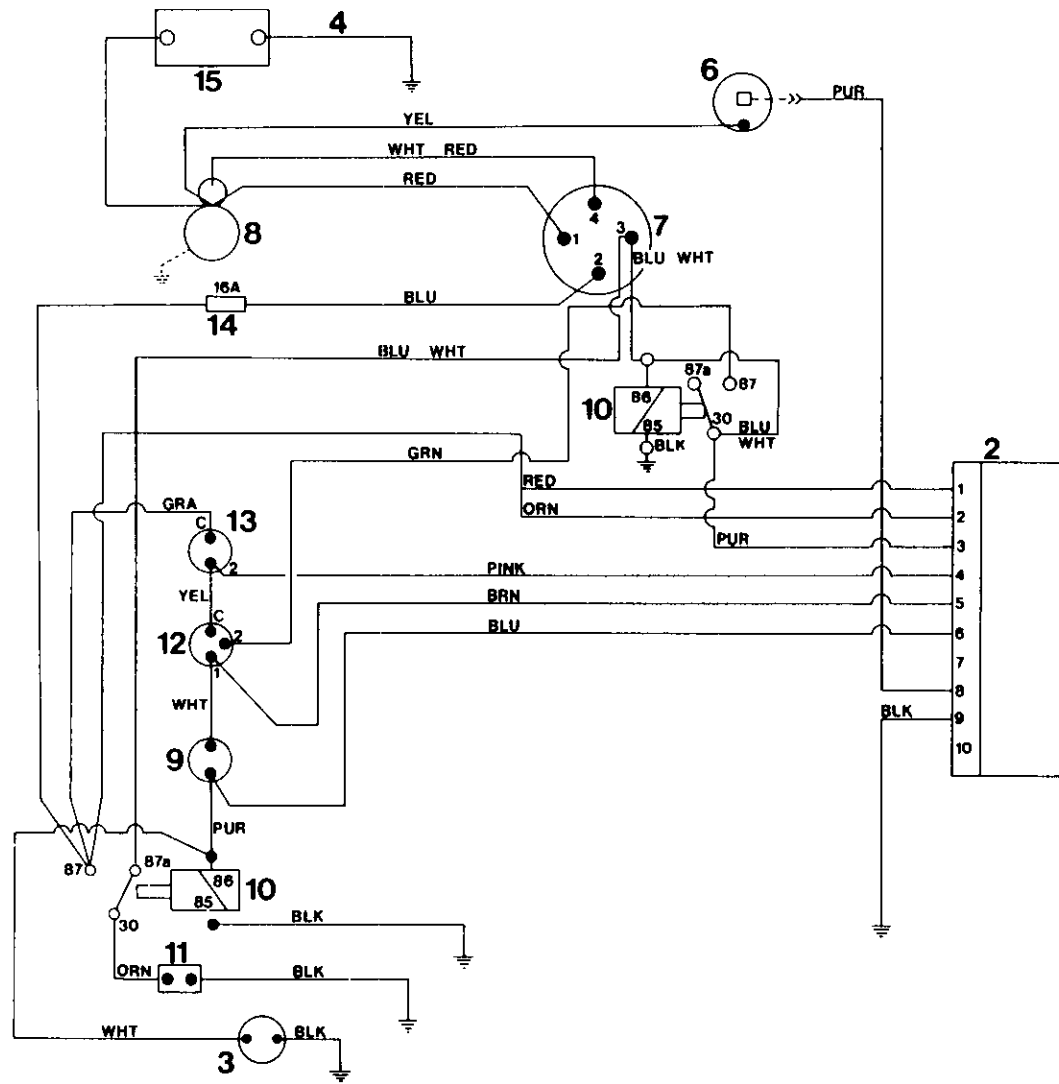

TROUBLE SHOOTING	DÉPANNAGE	FEHLERSUCHE	GUASTI	LOCALIZACION DE AVERIAS	تجربى الخلل واصلاحه
1 Electronic Control Circuit	Circuit de Contr. Electr.	Circuito de Control Electric	Circuito Electr. Contr.	Circuito de Control Electric	دائرة التحكم الالكترونية 1
2 J. I. (Connector)	Connecteur	Conector	Raccordo	Conector	وصلة 2
3 Hourmeter	Compteur d'Heures	Cuentahoras	Contaore	Cuentahoras	عداد ساعات 3
4 Cable, Block	Cable Borne Neg.	Cables, Neg.	Cavo, Negativo	Cables, Neg.	كبل موصول بالكنتلة 4
6 Alternator	Alternateur	Alternator	Alternatore	Alternator	مولد التيار المتناوب 6
7 Start Switch	Securite de Demarrage	Interruptor de Arranque	Interrutt. Avviamento	Interruptor de Arranque	مفتاح التشغيل 7
8 Starter	Demarreur	Motor de Arranque	Motorino Avviamento	Motor de Arranque	بادىء تشغيل 8
9 Belt Break Switch	Voyant Rupture Courroie	Interr. Rotura de Correa	Sicur. Rottura Cingh. Ventola	Interr. Rotura de Correa	مفتاح انقطاع السير 9
10 Relay	Relais	Rele	Relais	Rele	مرحل 10
11 Solenoid	Relais Magn.	Solenoido	Interrutt a Solenoide	Solenoido	مفتاح مغنطيسي 11
12 Oil Pressure Switch	Securite Press. Huile	Inter. Presion de Aceite	Pressost. Olio Motore	Inter. Presion de Aceite	مفتاح ضغط الزيت 12
13 Hot Air Discharge	Temp. Air	Alta Temp. Aire Compr.	Termost A.T. Aria Compr	Alta Temp. Aire Compr.	مفتاح تصريف الهواء الساخن 13
14 Fuse	Fusible	Fusible	Fusibile	Fusible	مصهر 14
15 Battery	Batterie	Bateria	Batteria	Bateria	بطارية ١٢ للبط 15

COLOUR CODE	CODE DES COULEURS	CODIGO DE COLORES	INDICE COLORI	CODIGO DE COLORES	تفسير رموز الالوان
BRN - BROWN	BRN - MARRON	BRN MARRON	BRN MARRONE	BRN MARRON	BRN
GRA - GRAY	GRA - GRIS	GRA GRIS	GRA GRIGIO	GRA GRIS	GRA
WHT - WHITE	WHT - BLANC	WHT BLANCO	WHT BIANCO	WHT BLANCO	WHT
BLK - BLACK	BLK - NOIR	BLK NEGRO	BLK NERO	BLK NEGRO	BLK
PUR - PURPLE	PUR - VIOLET	PUR MORADO	PUR PORPORA	PUR MORADO	PUR
RED - RED	RED - ROUGE	RED ROJO	RED ROSSO	RED ROJO	RED
YEL - YELLOW	YEL - JAUNE	YEL AMARILLO	YEL GIALLO	YEL AMARILLO	YEL
GRN - GREEN	GRN - VERT	GRN VERDE	GRN VERDE	GRN VERDE	GRN
BLU - BLUE	BLU - BLEU	BLU AZUL	BLU BLU	BLU AZUL	BLU
PNK - PINK	PNK - ROSE	PNK ROSA	PNK ROSA	PNK ROSA	PNK
ORN - ORANGE	GRN - CRANGE	ORN NARANJA	ORN ARANCIONE	ORN NARANJA	ORN

**TORQUE VALUE CHART**
**TABLEAU DES VALEURS DU COUPLE**
**DREHMOMENT WERTETABELLE**

FASTENING	lb ft	Nm	FERMOIRS	TABLEAU DES VALEURS DU COUPLE		BEFESTIGUNGEN	DREHMOMENT WERTETABELLE	
				lb ft	Nm		lb ft	Nm
Drive Ring to Flywheel	35	47	Bague d'entraînement du volant d'entraînement	35	47	Antriebsring für Schwungrad	35	47
A/End to Engine	35	47	Echappement d'air du moteur	35	47	Luftaustrittseite/Motor	35	47
Mtg. Bracket to A/End	63	85	Support de montage de l'échappement d'air	63	85	Befestigungsbügel/Luftaustrittseite	63	85
Cylinder Brkt. to Engine	63	85	Support du cylindre du moteur	63	85	Zylinderbügel/Motor	63	85
Starter Motor Terminals	20	27	Bornes du démarreur	20	27	Anlaßmotor Anschlußklemmen	20	27
Engine Exh. Manifold Conn	63	85	Raccord du collecteur de l'échappement du moteur	63	85	Auspuffkrümmer-Anschluß	63	85
Autella Clamps	8	11	Brides Autella	8	11	Autella-Klemmen	8	11
Unloader Valve to A/E	12	16	Soupape de décharge de l'échap. air	12	16	Druckregler/Luftaustrittseite	12	16
Oil Manifold to A/E	20	27	Collecteur d'huile de l'échap. air	20	27	Ölverteiler/Luftaustrittseite	20	27
Lift Bail to T/Frame	80	108	Anse de levage du bâti	80	108	Hebegriff für Lkw-Rahmen	80	108
Cover to Sep Tank	45	61	Couvercle du réservoir de séparation	45	61	Deckel für Abscheidertank	45	61
Sep Tank to T/Frame	35	47	Réservoir séparation du bâti	35	47	Abscheidertank/Lkw-Rahmen	35	47
Wheel Nuts	63	85	Ecrous de roue	63	85	Radmuttern	63	85
Fan to Fan Hub	12	16	Ventilateur du moyeu du ventilateur	12	16	Lüfter/Lüfternabe	12	16

**TABELLA DEI VALORI DI COPPIA**
**DISPOSITIVI  
DI CHIUSURA**

	lb ft	Nm
Anello di Guida a Volano	35	47
Gruppo Compressore a Motore	35	47
Supporto di Montaggio a Gruppo Compressore	63	85
Sostegno Cilindrico a Motore	63	85
Terminali del Motorino d'Avviamento	20	27
Collegamento a Collettore di Scarico del Motore	63	85
Chiusure di tipo 'Autella'	8	11
Valvola di Scarico a Gruppo Compressore	12	16
Collettore dell'Olio a Gruppo Compressore	20	27
Anello di Sostegno a Telaio	80	108
Copertura a Cisterna di Separazione	45	61
Cisterna di Separazione a Telaio	35	47
Dadi per le Ruote	63	85
Ventola a Mozzo di Ventola	12	16

**CUADRO VALOR DE TORSION**

FIJADORES	lb ft	Nm
Anillo de arrastre al volante	35	47
Compresor al motor	35	47
Soporte montaje al compresor	63	85
Soporte cilindro al motor	63	85
Terminales motor de arranque	20	27
Conexión distribuidor escape motor	63	85
Abrazaderas Autella	8	11
Válvula descargadora al compresor	12	16
Distribuidor aceite al compresor	20	27
Gancho alzar al armazón T	80	108
Tapa al tanque sep	45	61
Tanque sep. al armazón T	35	47
Tuercas de ruedas	63	85
Ventilador al cubo del ventilador	12	16

**الربط باونند قدم ن م**

٤٧	٣٥	مسامير الدفع إلى الحدافة
٤٧	٣٥	الطرف/ايه إلى المحرك
٨٥	٦٣	كتيفات الحامل الخلفي إلى المحرك
٨٥	٦٣	كتيفة السلندر إلى المحرك
٢٧	٢٠	أطراف موتور بدء التشغيل
٨٥	٦٣	موصّل مشعب العادم للمحرك
١١	٨	فامطات اوتيتلا
١٦	١٢	صمام التفريغ إلى الطرف/ايه
٢٧	٢٠	مشعب الزيت إلى الطرف/ايه
١٠٨	٨٠	منزحة الرفع إلى الهيكل/تي
٦١	٤٥	غطاء إلى خزان الفصل
٤٧	٣٥	خزان الفصل إلى الهيكل/تي
٨٥	٦٣	صواميل العجلات
١٦	١٢	المروحة إلى قب المروحة



# INGERSOLL-RAND

# P.175WD P.150WD

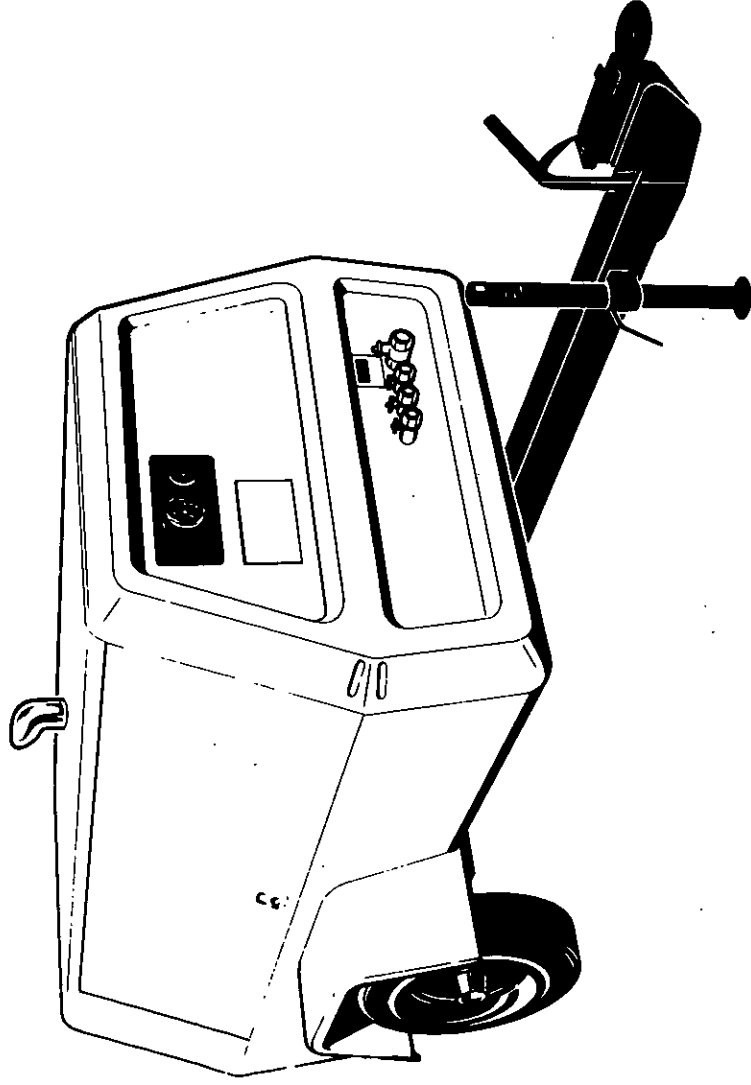

SPARE PARTS LIST

CATALOGUE PIECES DETACHEES

ERSATZTEILLISTE

LISTA DE REPUESTOS

LISTA RICAMBI

قائمة قطع الغيار

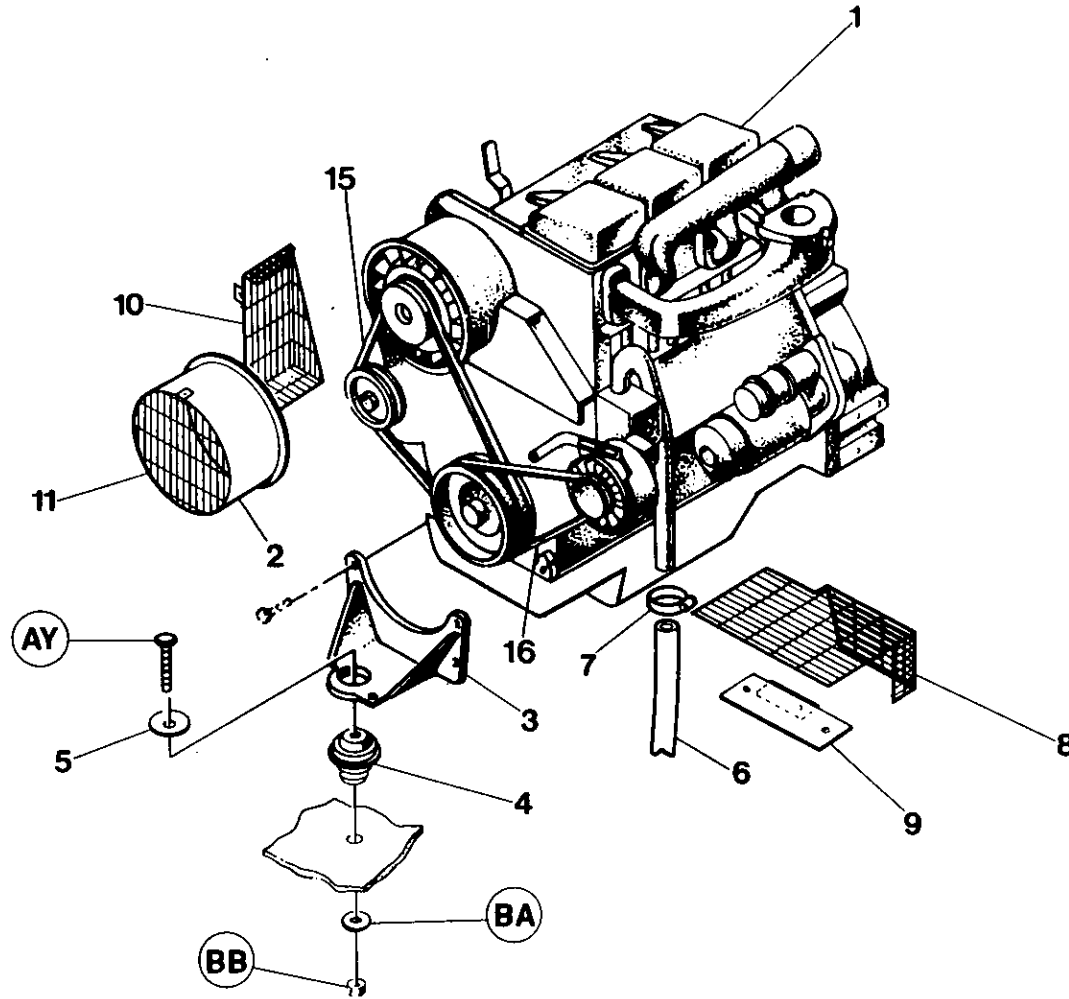

Item	C.P.N.	Qty	DRIVERS	DIVERS	ANTRIEB	GRUPPO MOTORE	ACCIONAMIENTO	أجهزة التدوير :	
1	+++++++	1	Engine	Moteur	Motor	Motore	Motor	المحرك اف	1
2	35830694	1	Duct	Conduit	Leitungskanal	Condotto	Conducto	مسلك	2
3	36708048	1	Bracket	Support	Bügel	Staffa	Ménsula	كتيفة	3
4	35287838	1	Mount	Rondelle de solénoïde de blocage	Träger	Supporto	Soporte	حامل	4
5	35273937	1	Snubber Washer	Monture	Dichtungsring für Reibungsstoßdämpfer	Rondella d'arresto	Arandela amortiguadora	فلكة مخمدة	5
6	92149574	1	Pipe	Tuyau	Rohr	Tubo	Tubo	ماسورة	6
7	92321702	1	Clip	Collier	Schelle	Fermaglio	Grapa	مشبك	7
8	92180884	1	Guard	Protecteur	Schutzvorrichtung	Protezione	Guarda	حاجز	8
9	92131440	1	Bracket	Protecteur	Bügel	Staffa	Ménsula	كتيفة	9
10	92119437	1	Guard	Protecteur	Schutzvorrichtung	Protezione	Guarda	حاجز	10
11	92119429	1	Guard	Support	Schutzvorrichtung	Protezione	Guarda	حاجز	11
15	35326461	1	Belt	Courroie	Riemen	Cinghia	Correa	سبر	15
16	92105063	1	Belt	Courroie	Riemen	Cinghia	Correa	سبر	16

+++++++ Items supplied by engine manufacturer

Articles fournis par le fabricant de moteur

Diese Artikel werden vom Motorhersteller geliefert

Componenti forniti dal costruttore del motore

Artículos suministrados por el fabricante del motor

+++++++ سوبرودها صانع المحرك

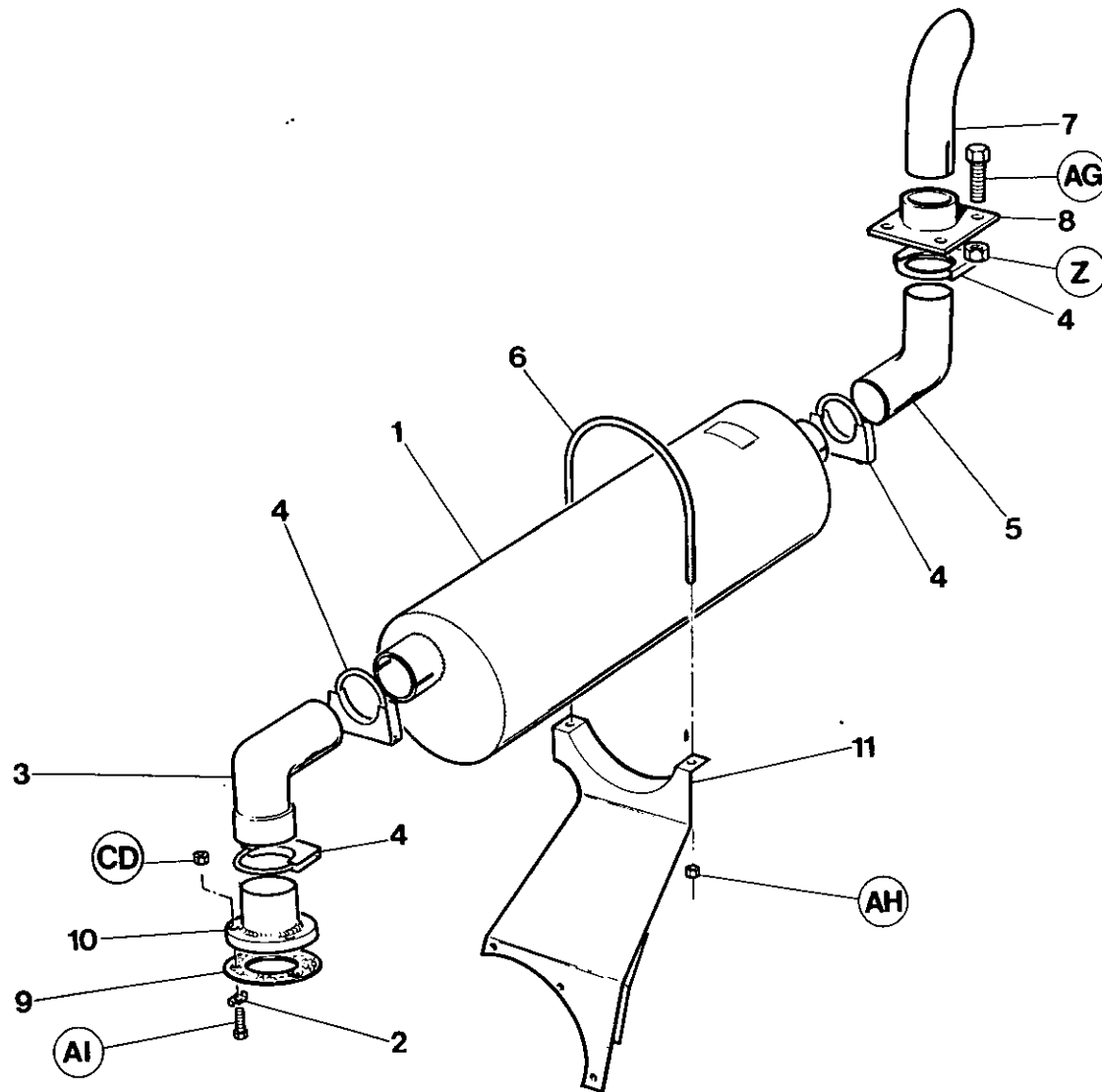

Item	C.P.N.	Qty	DRIVERS	DIVERS	ANTRIEB	GRUPPO MOTORE	ACCIONAMIENTO	أجهزة التدوير :	
1	92719962	1	Silencer	Silencieux	Auspufftopf	Marmitta	Silenciador de escape	كاتم الصوت	1
2	35326016	3	Bolt Retaining Washer	Rondelle de boulòn de retenue	Dichtungsring Bolzenhalterung	Rondella ferma-bullone	Arandela perno de retén	فلكة احتجاز المسامير	2
3	35586114	1	Elbow	Coude	Kniestück	Gomito	Codo	كوع	3
4	92253079	4	Clip	Collier	Schelle	Fermaglio	Grapa	مشبك	4
5	92074624	1	Elbow	Coude	Kniestück	Gomito	Codo	كوع	5
6	35586601	1	U-Bolt	Etrier fileté	U-Bolzen	Staffa ad U	Perno en U	المسامير بشكل U	6
7	92064120	1	Tailpipe	Tuyau d'échappement arrière	Auspuffstutzen	Tubo di scarico	Tubo de escape	ماسورة السحب	7
8	92059062	1	Plate	Plaque	Blech	Piastrina	Placa	صفحة	8
9	35293760	1	Gasket	Joint	Dichtung	Guarnizione	Junta	حشية	9
10	35816875	1	Flange	Bride	Flansch	Flangia	Brida	شفة	10
11	36715019	1	Bracket	Support	Bügel	Staffa	Ménsula	كتفة	11

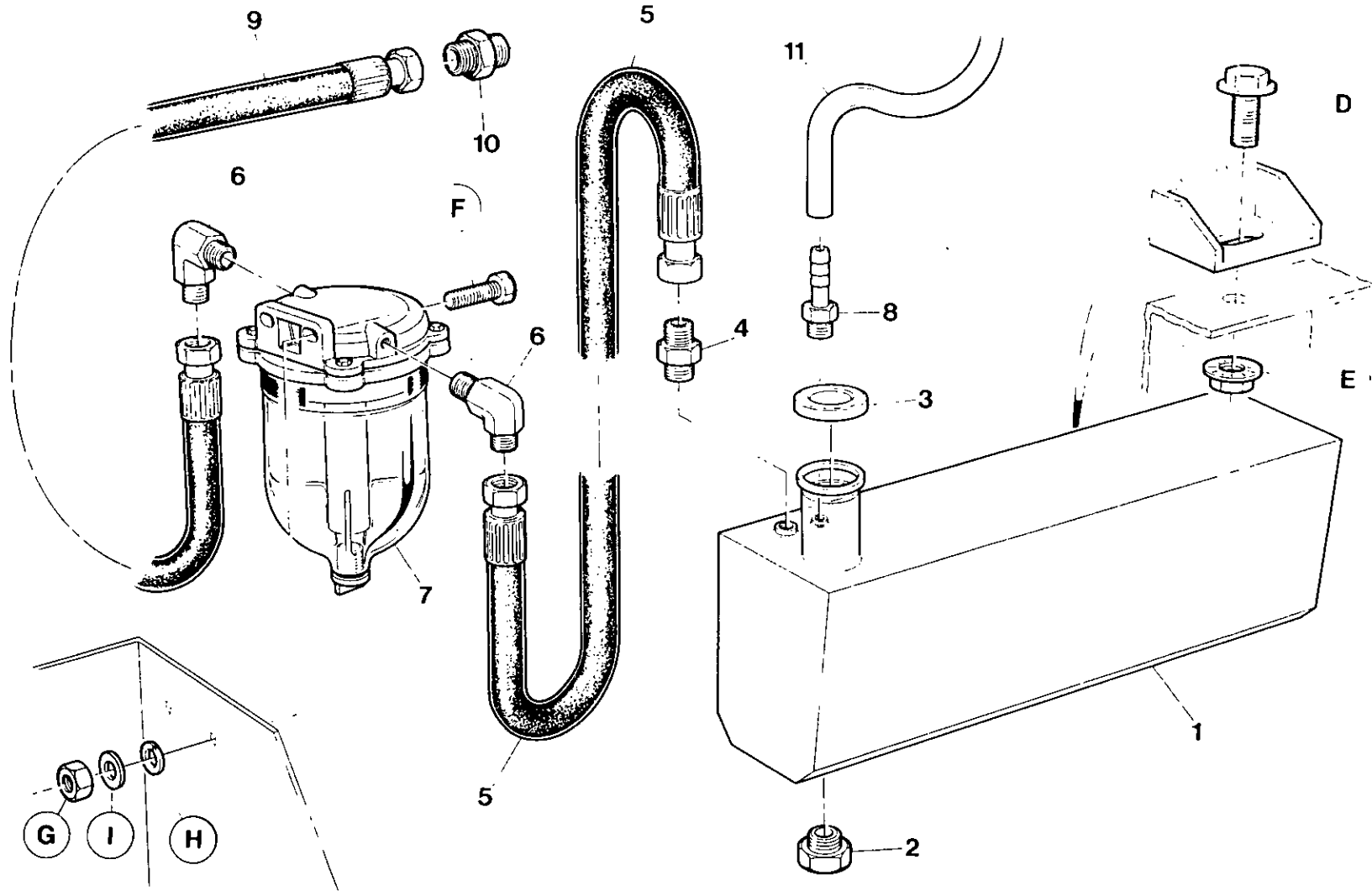

Item	C.P.N.	Qty	DRIVERS	DIVERS	ANTRIEB	GRUPPO MOTORE	ACCIONAMIENTO	أجهزة التدوير :	
1	92661347	1	Tank	Réservoir	Tank	Serbatoio	Tanque	خزان	1
2	92354661	1	Plug	Bouchon	Stecker	Tappo	Tapón	سدادة	2
3	92120013	1	Cap	Couvercle	Verschlußschraube	Tappo	Tapa	غطاء	3
4	92492800	1	Connector	Connecteur	Anschlußstück	Raccordo	Conectador	موصل	4
5	92097005	1	Hose	Canalisation souple	Schlauch	Tubo flessibile	Manguera	خرطوم	5
6	92118793	2	Elbow	Coude	Kniestück	Gomito	Codo	كوع	6
7	92118728	1	Water Trap	Bac a eau	Wassersack	Scaricatore d'acqua	Colector de agua	محبس المياه	7
8	92065358	1	Barbed Fitting	Canalisation souple	Stachelarmatur	Dispositivo a reticolo	Conector arponado	تركيبية شائكة	8
9	92118876	1	Hose	Montage barbelé	Schlauch	Tubo flessibile	Manguera	خرطوم	9
10	92118785	1	Connector	Connecteur	Anschlußstück	Raccordo	Conectador	موصل	10
11	35282292	1	Tube	Tube	Schlauch	Tubo	Tubo	انبوب	11

NOTE: This section applies only to units fitted with water trap.

N.B.: Cette section concerne seulement les motés avec un bac collecteur.

ACHTUNG! Dieser Abschnitt betrifft nur Einheiten, die mit einem Wasserbehälter ausgestattet sind.

NOTA: Questa sezione si riferisce soltanto a quei dispositivi che hanno uno scaricatore d'acqua.

Nota: Esta sección es aplicable solamente a unidades con colector de agua.

ملاحظة : ينطبق هذا القسم فقط على الوحدات المزودة بمحبس للمياه .

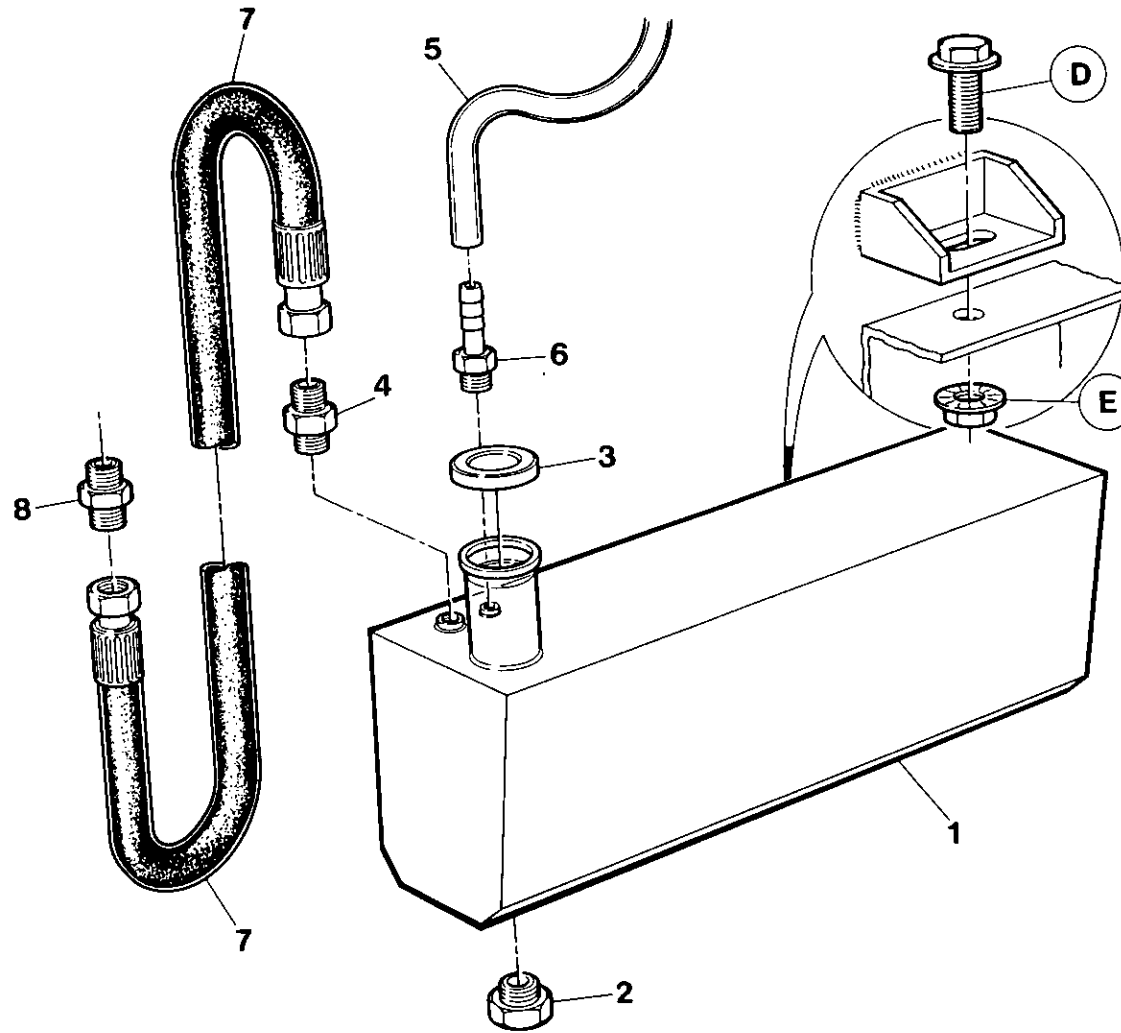



Item	C.P.N.	Qty	DRIVERS	DIVERS	ANTRIEB	GRUPPO MOTORE	ACCIONAMIENTO	أجهزة التدوير :	
1	92661347	1	Tank	Réservoir	Tank	Serbatoio	Tanque	خزان	1
2	92354661	1	Plug	Capuchon	Stecker	Tappo	Tapón	سدادة	2
3	92120013	1	Cap	Bouchon	Verschlußkappe	Tappo	Tapa	غطاء	3
4	92492800	1	Connector	Connecteur	Anschlußstück	Raccordo	Conectador	موصل	4
5	35282292	1	Tube	Tube	Schlauch	Tube	Tube	انبوب	5
6	92065358	1	Barbed Fitting	Montage barbelé	Stachelarmatur	Dispositivo a reticolo	Conector arponado	تركيبية شاذكة	6
7	92097054	1	Hose	Canalisation flexible	Schlauch	Tube flessibile	Manguera	خرطوم	7
8	92478387	1	Connector	Connecteur	Anschlußstück	Raccordo	Conectador	موصل	8

NOTE: This section applies only to units without water trap.

N.B.: Cette section concerne seulement les ensembles montés sans bac collecteur.

ACHTUNG! Dieser Abschnitt betrifft nur Einheiten ohne Wasserbehälter.

NOTA: Questa sezione si riferisce soltanto a quei dispositivi che non sono previsti con scaricatore d'acqua.

Nota: Esta sección es aplicable a unidades sin colector de agua.

ملاحظة : ينطبق هذا القسم فقط على الوحدات بدون مجس للمياه .

AIR END

COMPRESSEUR

VERDICHTERTEIL

GRUPPO  
COMPRESSORE

COMPRESOR

طرف تفریح الهواء

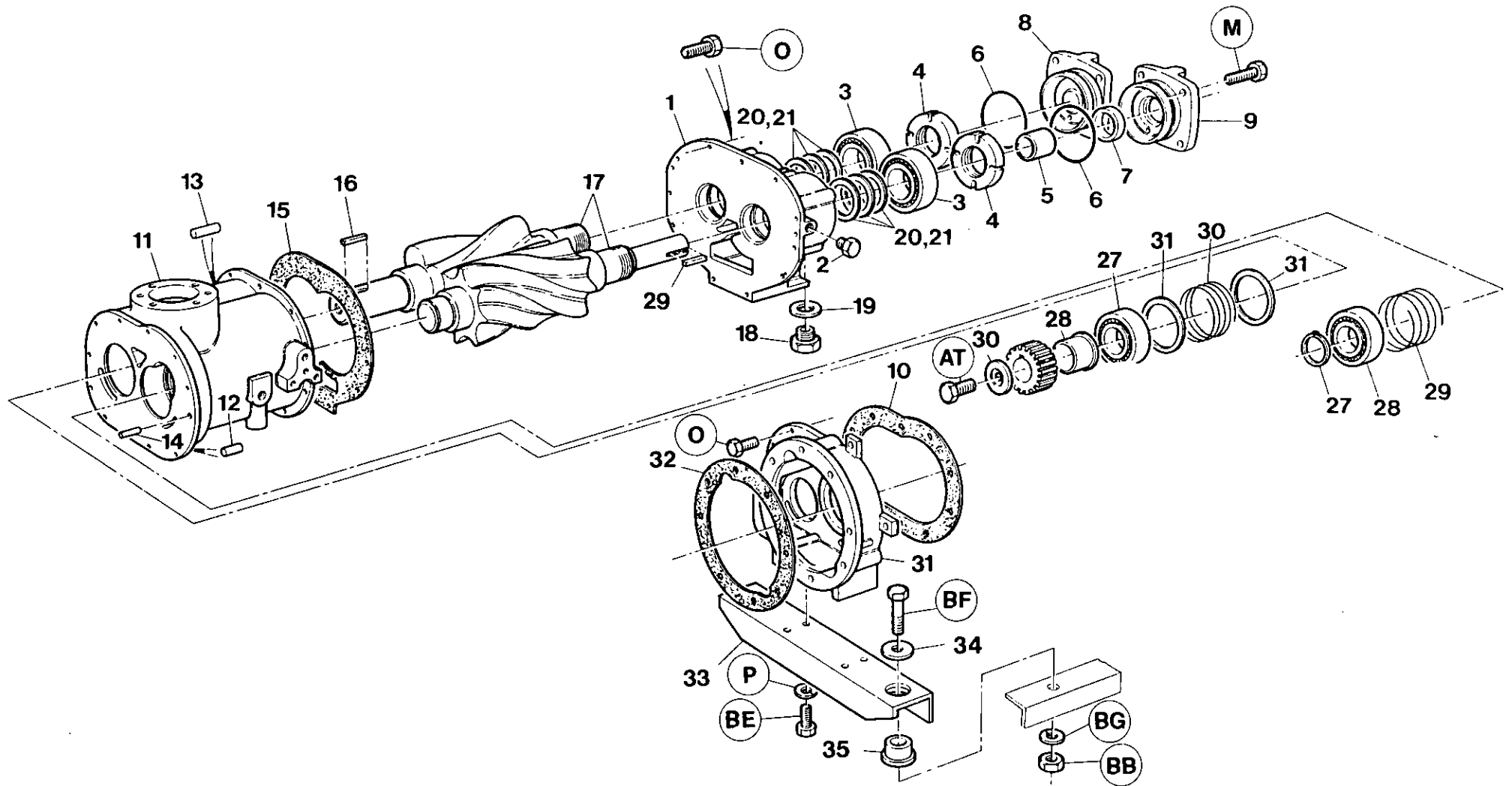

7.2.0

INGERSOLL-RAND

Item	C.P.N.	Qty	AIR END	COMPRESSEUR	VERDICHTERTEIL	GRUPPO COMPRESSORE	COMPRESOR	طرف تفرغ الهواء :	
---	35073030	1	Air End	Compresseur	Verdichterteil	Gruppo Compressore	Compresor	جرف محموم	---
1	36729622	1	Housing	Boîter	Gehäuse	Incastellatura	Cárter	غلاف	1
2	35291038	1	Plug	Bouchon	Stecker	Tappo	Tapón	سدادة	2
3	35297134	2	Bearing	Roulement	Lager	Cuscinetto	Cojinete	محمل	3
4	35287697	2	Locknut	Contre-écrou	Arretiermutter	Dado di fermo	Contratuercas	صمولة زنق	4
5	35301738	1	Sleeve	Manchon	Muffe	Manicotto	Manga	كم اسطواني	5
6	95482220	2	O-Ring	Joint torique	O-Ring	O-ring	Junta tórica	حلقة	6
7	35366392	1	Seal	Joint	dichtung	Tenuta	Sello aceite	حلقة مانعة لتسرب الزيت	7
8	35577741	1	Cover	Couvercle	Abdeckung	Coperchio	Tapa	غطاء	8
9	35587716	1	Cover	Couvercle	Abdeckung	Coperchio	Tapa	غطاء	9
10	35596477	1	Gasket	Joint	Dichtung	Guarnizione	Junta	حشية	10
11	36729614	1	Housing	Boîtier	Gehäuse	Incastellatura	Cárter	غلاف	11
12	35297571	2	Pin	Broche	Stift	Perno	Clavija	مسمار	12
13	35324656	2	Pin	Broche	Stift	Perno	Clavija	مسمار	13
14	39124946	2	Pin	Broche	Stift	Perno	Clavija	مسمار	14
15	35596451	1	Gasket	Joint	Dichtung	Guarnizione	Junta	حشية	15
16	35305689	1	Key	Clavette	Schlüsselstück	Chiavetta	Llave	مفتاح	16
17	35088855	1	Rotor Set	Ensemble rotor	Rotorsatz	Insieme dei rotori	Juego rotor	طقم العضو الدوار	17
18	35278548	1	Plug	Bouchon	Stecker	Tappo	Tapón	سدادة	18
19	30345326	2	Washer	Rondelle	Dichtungsring	Rondella	Arandela	فلكة	19
20	39417100	3	Shim	Cale	Beilegscheibe	Spessore	Plancha de relleno	فلكة	20
21	35330216	2	Shim	Cale	Beilegscheibe	Spessore	Plancha de relleno	فلكة	21
22	35289479	1	Retaining Ring	Bague de retenue	Haltering	Anello di ritegno	Anillo de retención	حلقة احتجاز	22
23	35297159	1	Bearing	Roulement	Lager	Cuscinetto	Cojinete	محمل	23
24	35297191	1	Spring	Ressort	Feder	Molla	Resorte	نايض	24
25	35297183	1	Spring	Ressort	Feder	Molla	Resorte	نايض	25
26	35297175	2	Spacer	Entretoise	Abstandstück	Distanziatore	Espaciador	مباعدة	26
27	35297142	1	Bearing	Roulement	Lager	Montaje filtro de aire	Cuscinetto	محمل	27
28	35328327	1	Spacer	Entretoise	Abstandstück	Cuerpo	Distanziatore	مباعدة	28
29	35291012	1	Key	Clavette	Schlüsselstück	Elemento	Chiavetta	مفتاح	29
30	35279611	1	Plate	Plaque	Blech	Tuerca/Junta	Piastrina	صفائح	30
31	36729606	1	Gear Case	Boîter engrenages	Getriebekasten	Válvula	Scatola ingranaggi	صندوق التروس	31
32	35334960	1	Gasket	Joint	Dichtung	Indicador	Guarnizione	حشية	32
33	35815810	1	Bracket	Support	Bügel	Brida	Staffa	كثيفة	33
34	35273937	2	Snubber Washer	Rondelle de blocage	Dichtungsring für- Reibungsstoßdämpfer	Manguera	Rondella d'arresto	فلكة مخمدة	34
35	35287838	2	Mount	Monture	Träger	Brida	Supporto	حامل	35

AIR END

COMPRESSEUR

VERDICHTERTEIL

GRUPPO  
COMPRESSORE

COMPRESOR

طرف تفریح الهواء

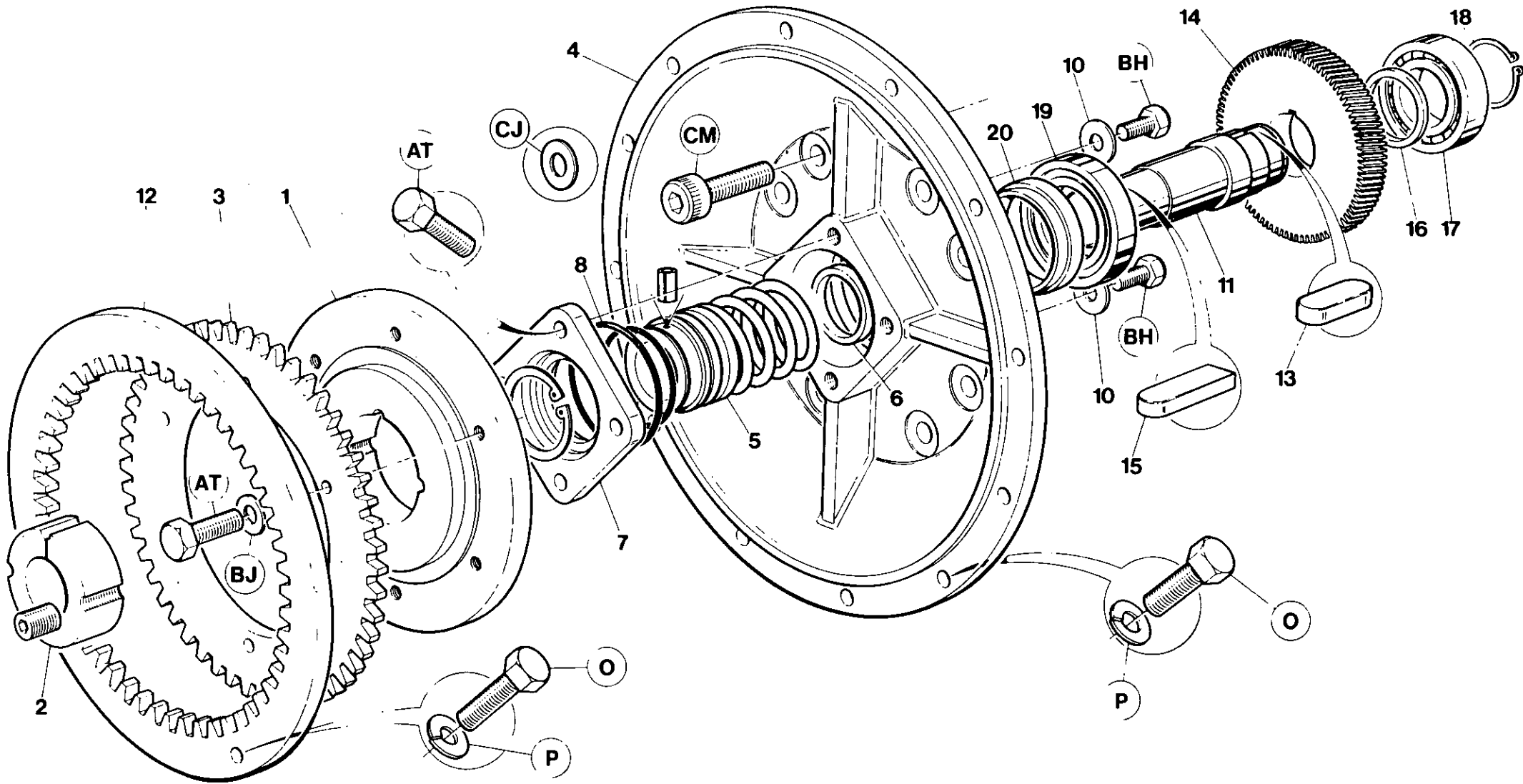

7.2.2

INGERSOLL-RAND

Item	C.P.N.	Qty	AIR END	COMPRESSEUR	VERDICHTERTEIL	GRUPPO COMPRESSORE	COMPRESOR	طرف تفرغ الهواء :	
	35073030	1	Airend	Compresseur	Verdichterteil	Gruppo Compressore	Compresor	جوف تفرغ الهواء	
(1-2)	92121367	1	Coupling Assy	Assemblage d'accouplement	Kupplung	Insieme d'accoppiamento	Conjunto conexiones	مجموعة الكترنك	(1-2)
1	92121342	1	Hub	Moyeu	Nabe	Mozzo	Cubo	عمود الف	1
2	92121359	1	Taperlock Bush	Bague	Buchse	Boccola	Buje	حلبة	2
3	35813641	1	Drive Plate	Plaque d'entraînement	Mitnehmerscheibe	Piastra conduttrice	Placa de mando	حشبة - صندوق التروس	3
4	35843101	1	Gear Case Cover	Joint boitier roulement	Dictung-Getriebekasten	Guarnizione/Scatola ingranaggi	Junta caja de engranajes	صفحة الدقم	4
5	35593490	1	Seal	Joint	Abdichtung	Tenuta	Retenedor	حنت	5
6	35364660	1	Spacer	Entretoise	Abstandstück	Distanziale	Espaciador	حلفة مانعة	6
7	35328475	1	Cover	Couvercle	Abdeckung	Coperchio	Tapa	غطاء	7
8	95358024	1	O-Ring	Joint torique	O-Ring	O-Ring	Junta torica	حلفة	8
9	92497700	1	Plug	Bouchon	Stecker	Tappo	Tapón	سدادة	9
10	39424916	2	Retainer	Baque de retenue	Haltering	Anello di ritegno	Anillo de retén	حلقه احتجاز	10
11	35592625	1	Shaft	Arbre	Welle	Albero	Eje	عمود الإدارة	11
12	35134303	1	Drive Ring	Bague d'entraînement	Antriebsring für	Anello di Guida	Anillo de arrastre	حلفة الدقم	12
13	35287622	1	Key	Clavette	Schlüssel	Chiavetta	Llave	مباعدة	13
14	35303437	1	Gear Set	Train d'engennages	Getriebesatz	Serie ingranaggi	Juego engranajes	طقم مسننات	14
15	92701580	1	Key	Clavette	Schlüssel	Chiavetta	Llave	مفتاح	15
16	35287614	1	Spacer	Entretoise	Abstandstück	Distanziale	Espaciador	محمل	16
17	35289180	1	Bearing	Roulement	Lager	Cuscinetto	Cojinete	صفحة	17
18	95223772	1	Retaining Ring	Anneau de retenue	Haltering	Anello ritenuta	Anillo de retención	حلفة احتجاز	18
19	35286004	1	Bearing	Roulement	Lager	Cuscinetto	Cojinete	محمل	19
20	35287598	1	Spacer	Entretoise	Abstandstück	Distanziale	Espaciador	مباعدة	20

AIR INTAKE SYSTEM

ADMISSION D'AIR

LUFTEINLASS-SYSTEM

SISTEMA DI  
AMMISSIONE

SISTEMA DE ADMISION  
DE AIRE

جهاز سحب الهواء :

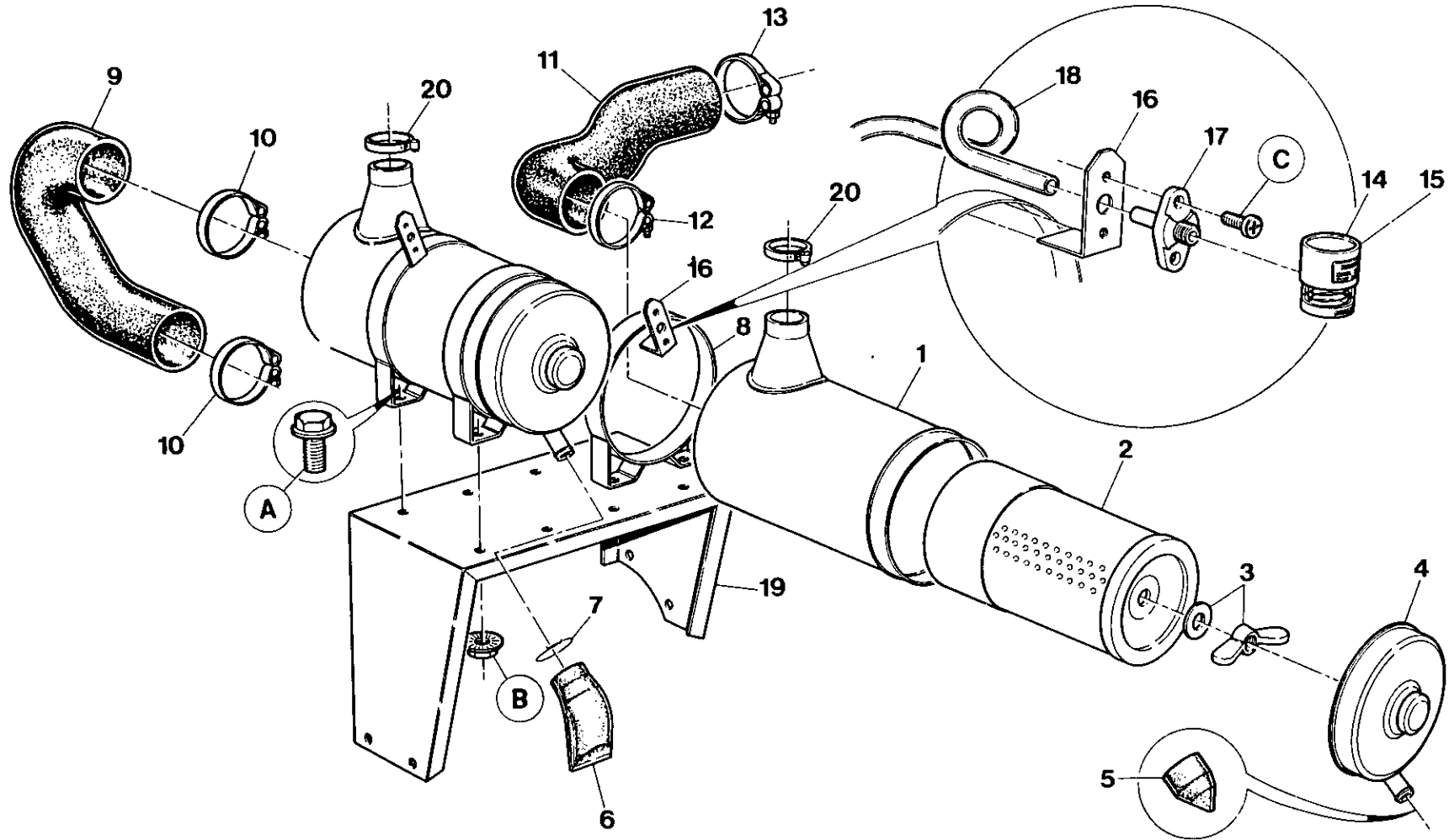

7.3.0

INGERSOLL-RAND

Item	C.P.N.	Qty	AIR INTAKE SYSTEM	ADMISSION D'AIR	LUFTEINLASS-SYSTEM	SISTEMA DI AMMISSIONE	SISTEMA DE ADMISION DE AIRE	جهاز سحب الهواء :	
(1--4)	92147438	2	Air Cleaner Assy	Ensemble déparateur d'air	Luftfiltersatz	Cojinete	Complesso filtro aria	مجموعة منقي الهواء	(1--4)
1	92147818	1	Body	Bâti	Körper	Espaciador	Corpo	بدن	1
2	92147453	1	Element	Elément	Element	Llave	Filtro	عنصر	2
3	92147826	1	Nut/Gasket	Ecrou/Joint	Mutter/Dichtung	Placa	Dado/guarnizione	صمولة / حشية	3
4	92147834	1	Cover	Couvercle	Abdeckung	Llave	Coperchio	غطاء	4
5	92147842	1	Valve	Soupape	Ventil	Llave	Valvola	صمام	5
6	92147511	1	Valve	Soupape	Ventil	Caja de engranajes	Valvola	صمام	6
7	92122928	1	Clip	Collier	Schelle	Tapón	Fermaglio	مشبك	7
8	92147461	4	Mounting Band	Bande de montage	Trägerband	Sello	Nastro di montaggio	شريط الحامل	8
9	92106277	1	Elbow	Coude	Kniestück	Junta tórica	Gomito	كوع	9
10	35295799	2	Clamp	Bride	Klemme	Tapa	Dispositivo di serraggio	قائمة	10
11	35582956	1	Hose	Canalisation souple	Schlauch	Espaciador	Tube flessibile	خرطوم	11
12	92117696	1	Clamp	Bride	Klemme	Tapa	Dispositivo di serraggio	قائمة	12
13	92184787	1	Clamp	Bride	Klemme	Cojinete	Dispositivo di serraggio	قائمة	13
14	92268051	1	Indicator	Indicateur	Anzeiger	Retén	Indicatore	مؤشر	14
15	92419290	1	Indicator	Indicateur	Anzeiger	Junta	Indicatore	مؤشر	15
16	92123009	2	Bracket	Support	Bügel	Arandela	Staffa	كتيفة	16
17	92113513	2	Flange	Flasque	Flansch	Ménsula	Flangia	شفة	17
18	92111335	3M	Hose	Canalisation souple	Schlauch	Arandela amortiguadora	Tube flessibile	خرطوم	18
19	36709129	1	Bracket	Support	Bügel	Soporte	Staffa	كتيفة	19
20	95220901	2	Clamp	Bride	Klemme	Tapa	Dispositivo di serraggio	قائمة	20

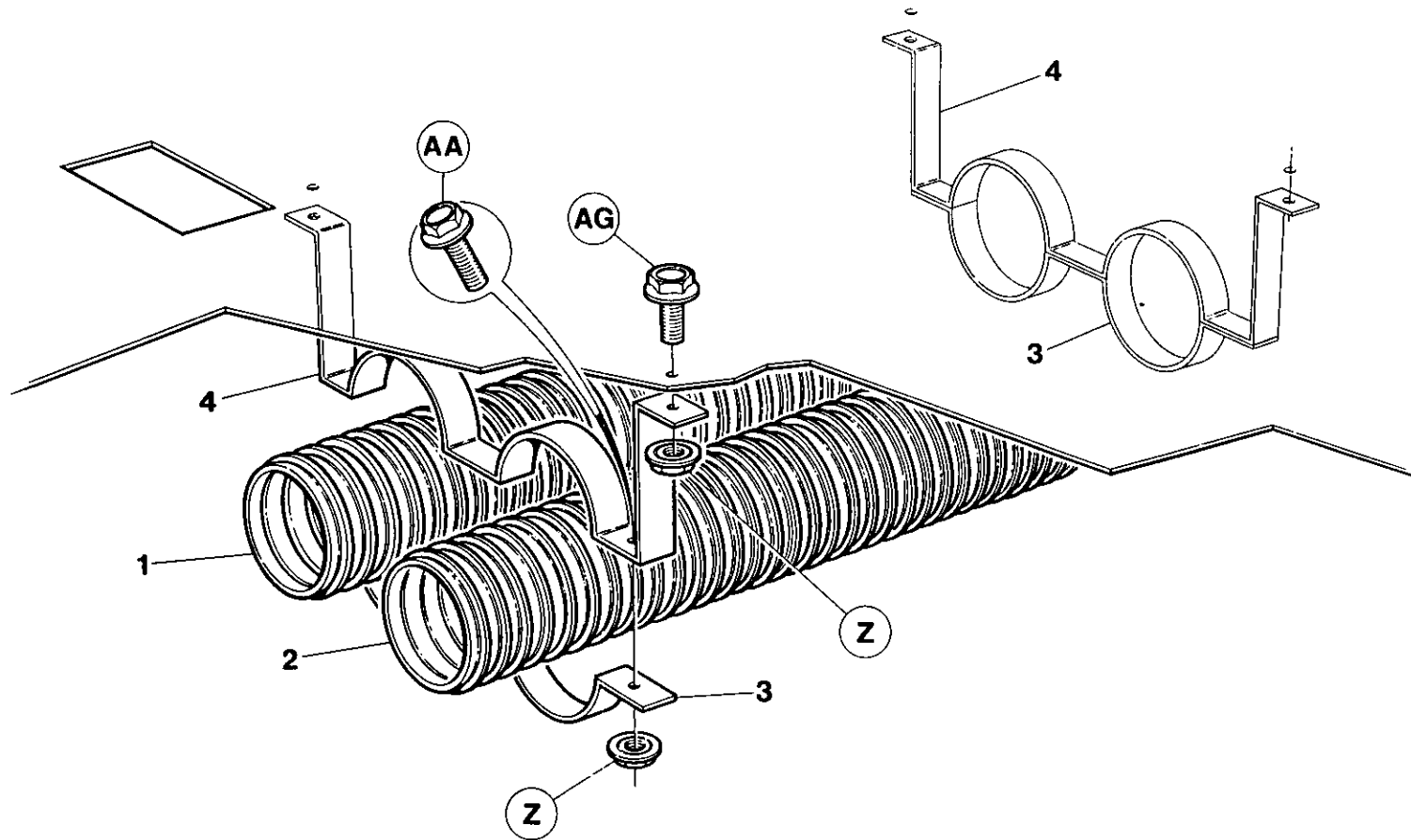



Item	C.P.N.	Qty	AIR INTAKE SYSTEM	ADMISSION D'AIR	LUFTEINLASS-SYSTEM	SISTEMA DI AMMISSIONE	SISTEMA DE ADMISION DE AIRE	جهاز سحب الهواء	
1	92105949	1	Duct	Conduit	Leitungskanal	Conduttura	Conducto	كثيفة	1
2	92105956	1	Duct	Conduit	Leitungskanal	Conduttura	Conducto	كثيفة	2
3	92106038	2	Clamp	Bride	Klemme	Tapa	Dispositivo de serraggio	فاسطة	3
4	92106020	2	Bracket	Support	Halterung	Staffa	Soporte	كثيفة	4

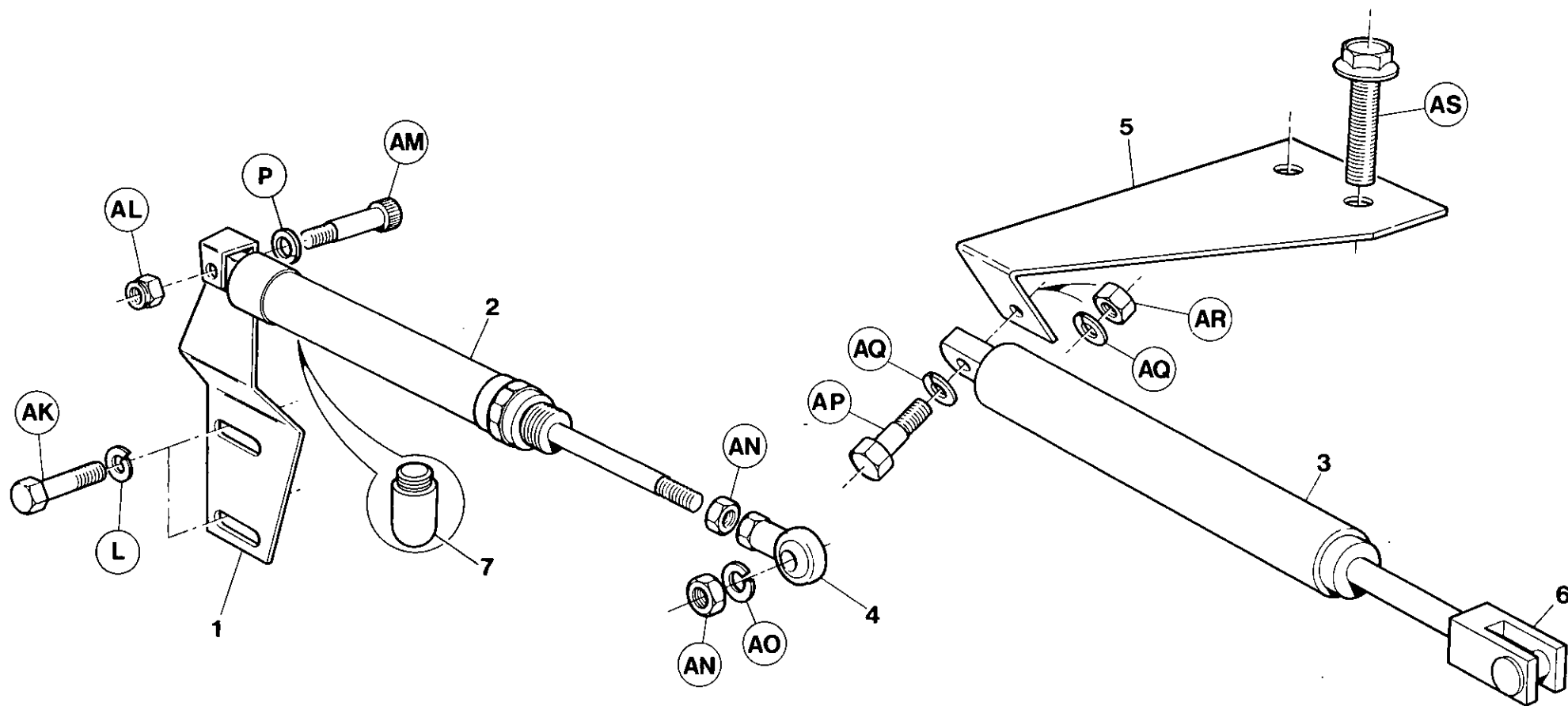

Item	C.P.N.	Qty	REGULATION	REGULATION	REGELUNG	REGOLAZIONE	REGULACION	جهاز التنظيم :	
1	92071364	1	Bracket	Support	Bügel	Staffa	Soporte	كتيفة	1
2	92071299	1	Cylinder	Cylindre	Zylinder	Cilindro	Cilindro	سلندر	2
(3-4)	92079573	1	Cylinder Assy	Ensemble cylindre	Zylindermontage	Compl. cilindro	Conjunto cilindro	سلندر	(3-4)
3	92036540	1	Cylinder	Cylindre	Zylinder	Cilindro	Cilindro	وصلة كروية	3
4	92036532	1	Clevis	Goupille	Gabelkopfbolzen	Perno	Pasador de horquilla	كتيفة	4
5	92078062	1	Bracket	Support	Bügel	Staffa	Soporte	شدة مفصليّة	5
6	92087766	1	Ball Joint	Join à bille	Kugelgelenk	Giunto sferico	Rótula	مساند كرات	6
7	92549278	1	Muffler	Silencieux	Shalldampfer	Marmitta	Silenciador de escape	كاتم الصوت	7

REGULATION

REGULATION

REGELUNG

REGOLAZIONE

REGULACION

جهاز التنظيم :

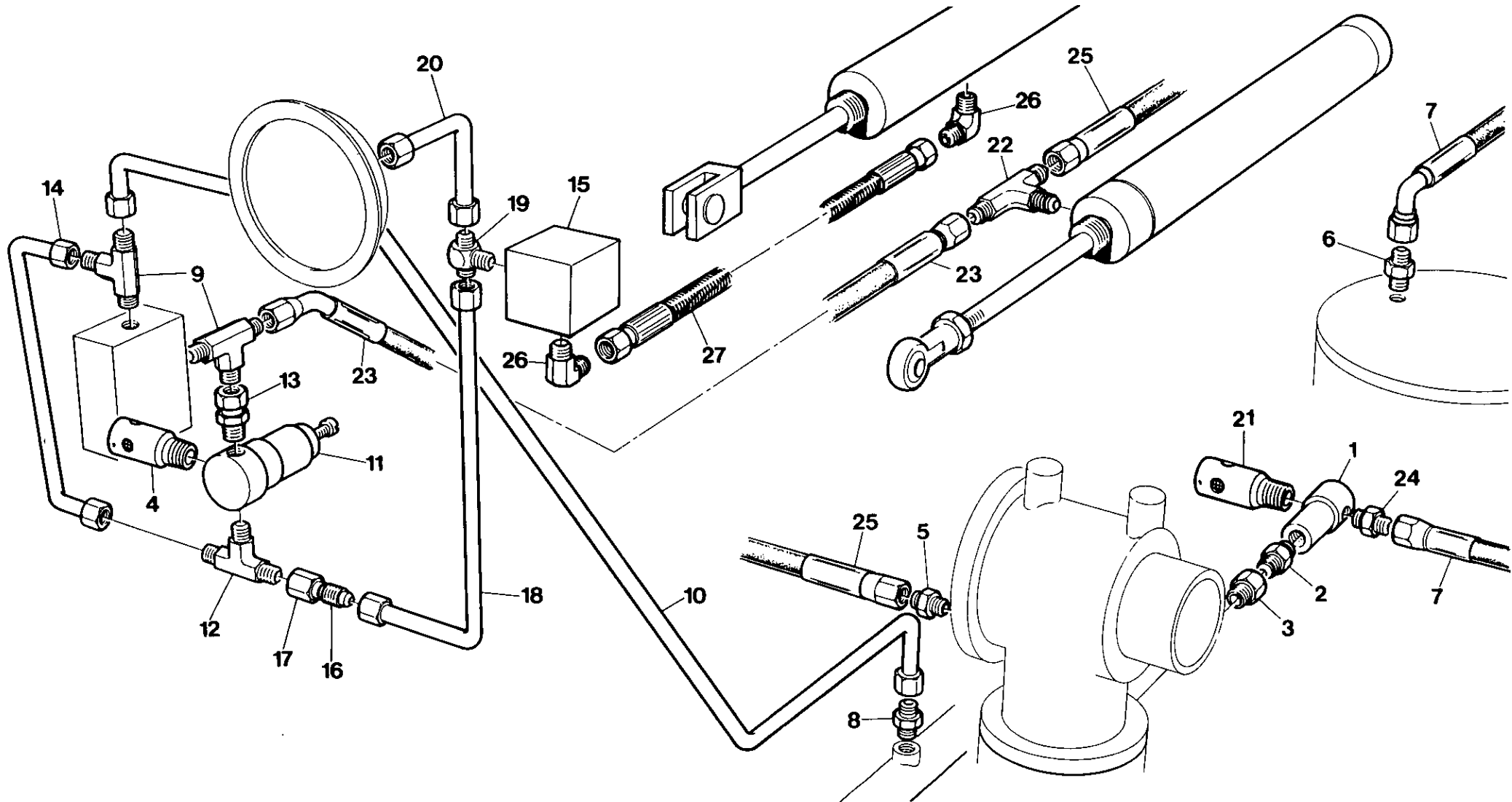

Item	C.P.N.	Qty	REGULATION	REGULATION	REGELUNG	REGOLAZIONE	REGULACION	جهاز التنظيم :	
1	35322379	1	Valve	Soupape	Ventil	Valvola	Válvula	صمام	1
2	92256171	1	Nipple	Graisseur	Nippel	Cappuccio per valvola	Boquilla	وصلة ملولبة الطرفين	2
3	35302314	1	Adaptor	Adapteur	Adapter	Adattatore	Adaptador	وصلة مهابنة	3
4	92549203	1	Silencer/Orifice	Orifice d'ajustement	Ablaßöffnungsmontage	Accessorio per orifizio	Montaje orificio	كاسم للصوت لفتح	4
5	92109867	1	Connector	Connecteur	Anschlußstück	Raccordo	Conector	موصل	5
6	92104132	1	Adaptor	Adapteur	Adapter	Adattatore	Adaptador	وصلة مهابنة	6
7	92079649	1	Hose	Tuyau flexible	Schlauch	Tube flessibile	Manguera	خرطوم	7
8	92478387	1	Connector	Connecteur	Anschlußstück	Raccordo	Conector	موصل	8
9	35279850	2	Tee	Té	T-Stück	Raccordo a T	Te	وصلة تانية	9
10	92098250	1	Tube	Tube	Rohr	Tube	Tube	أنبوب	10
11	35355106	1	Valve	Soupape	Ventil	Valvola	Válvula	صمام	11
12	35306075	1	Tee	Té	T-Stück	Raccordo a T	Te	وصلة تانية	12
13	92098235	1	Connector	Connecteur	Anschlußstück	Raccordo	Conector	موصل	13
14	92098268	1	Tube	Tube	Rohr	Tube	Tube	أنبوب	14
15	92079565	1	Solenoid	Solénoide	Magnet	Solenoido	Solenoido	ملف لولبي	15
16	92394295	1	Reducer	Réducteur	Reduzierstück	Riduttore	Reductor	مخفض	16
17	92394352	1	Nut	Ecrou	Mutter	Dado	Tuerca	صمولة	17
18	92098276	1	Tube	Tube	Rohr	Tube	Tube	أنبوب	18
19	92098292	1	Tee	Té	T-Stück	Raccordo a T	Te	وصلة تانية	19
20	92098284	1	Tube	Tube	Rohr	Tube	Tube	أنبوب	20
21	92549377	1	Silencer/Orifice	Orifice d'ajustement	Ablaßöffnungsmontage	Accessorio per orifizio	Montaje orificio	كاسم للصوت لفتح	21
22	92040799	1	Tee	Té	T-Stück	Raccordo a T	Te	وصلة تانية	22
23	92100932	1	Hose	Tuyau flexible	Schlauch	Tube flessibile	Manguera	خرطوم	23
24	35283472	1	Connector	Connecteur	Anschlußstück	Raccordo	Conector	موصل	24
25	92119684	1	Hose	Tuyau flexible	Schlauch	Tube flessibile	Manguera	خرطوم	25
26	92395433	2	Elbow	Coude	Kniestück	Gomito	Codo	كوع	26
27	92713361	1	Hose	Flexible	Schlauch	Flessibile	Manguera	كم	27

REGULATION

REGULATION

REGELUNG

REGOLAZIONE

REGULACION

جهاز التنظيم :

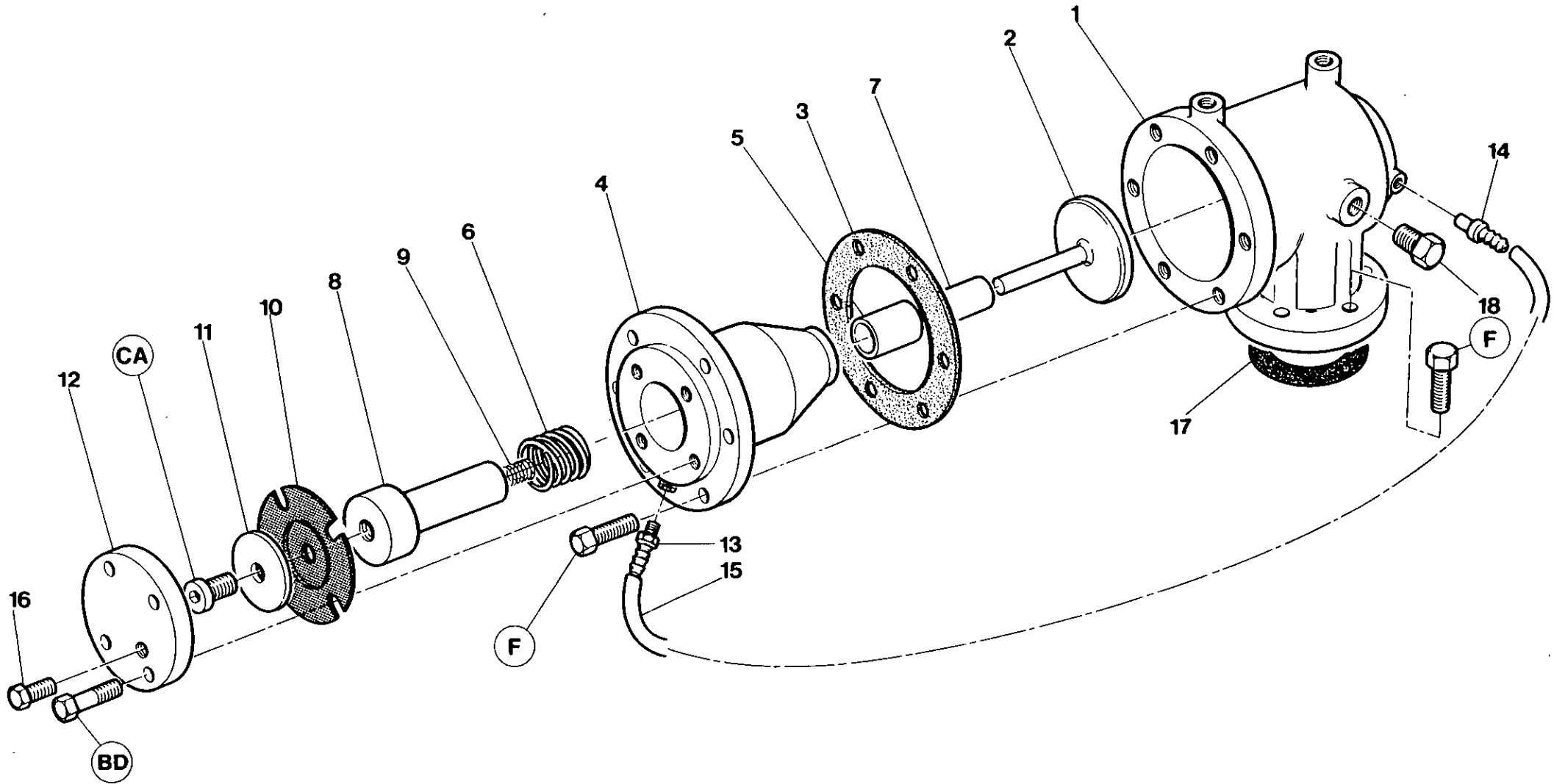

7.4.4

INGERSOLL-RAND

Item	C.P.N.	Qty	REGULATION	REGULATION	REGELUNG	REGOLAZIONE	REGULACION	جهاز التنظيم :	
(1-17)	92080449	1	Unloader Comp.	Valve décharge comp.	Entlastungsventil Komp.	Valvola a farfalla	Descargador comp.	صاغط المفرغة	(1-17)
(1-13)	36718732	1	Unloader Assy.	Bague de retenue	Entlader-Montagesatz	Insieme di scarico	Montaje descargador	مجموعة المفرغ	(1-13)
1	36718708	1	Unloader Body	Corps valve décharge	Entlastungsventil, Gehäuse	Contentitore	Descargador, cuerpo	بدن المفرغة	1
2	35321553	1	Valve Plate Assy.	Ens. plaque pour valve	Ventilteller-Baugruppe	Montaggio valvola	Montaje válvula	مجموعة صفيحة الصمام	2
3	35588607	1	Gasket	Joint	Dichtung	Rondella	Junta	حشية	3
(4-5)	92110279	1	Piston Housing Assy	Boitier de Piston	Deckel	Coperchio Pistone	Alojamiento del pistón	مبيت الكباس	(4-5)
4	35833821	1	Piston Housing	Cylindre	Kolbengehäuse	Corpo valvola	Cárter pistón	مبيت الكباس	4
5	35318013	1	Piston Housing Bushing	Douille cylindre	Kolbengehäusebuchse	Bussola	Buje cárter pistón	حلبة مبيت الكباس	5
6	35322767	1	Spring	Ressort	Feder	Molla	Resorte	نابض	6
(7-8)	92110287	1	Piston Assy	Piston	Kolben	Pistone	Pistón	النفريغ	(7-8)
7	35318005	2	Bush	Douille	Kolbengehäusedichtung	Bussola	Buje	حلبة مبيت الكباس	7
8	35588425	1	Unloader Piston	Piston décharge	Entlastungskolben	Pistone	Pistón de la descargadora	كباس المفرغة	8
9	35321603	1	Spring	Ressort	Feder	Molla	Resorte	نابض	9
10	35327105	1	Diaphragm	Membrane	Membran	Membrane	Diafragma	رغ	10
11	35317817	1	Washer	Rondelle	U-Scheibe	Rondella	Arandela	فلكة	11
12	35590371	1	Piston Cover	Couvercle piston	Kolbendeckel	Coperchio	Tapa pistón	غطاء الكباس	12
13	35323542	1	Barbed Fitting	Raccord pour flexible	Anschlußstück mit Widerhaken	Raccorderia	Conector arponado	تركيب شائكة	13
14	35316587	1	Barbed Fitting	Raccord pour flexible	Anschlußstück mit Widerhaken	Raccorderia	Conector arponado	تركيب شائكة	14
15	35282292	1	Tube	Tube	Rohr	Tube	Tube	البوب	15
16	92497700	1	Plug	Bouchon	Stopfen	Tappo	Tapón	سدادة	16
17	35295005	1	Gasket	Joint	Dichtung	Rondella	Junta	حشية	17
18	35278548	1	Plug	Bouchon	Stopfen	Tappo	Tapon	سدادة	18

REGULATION

REGULATION

REGELUNG

REGOLAZIONE

REGULACION

جهاز التنظيم :

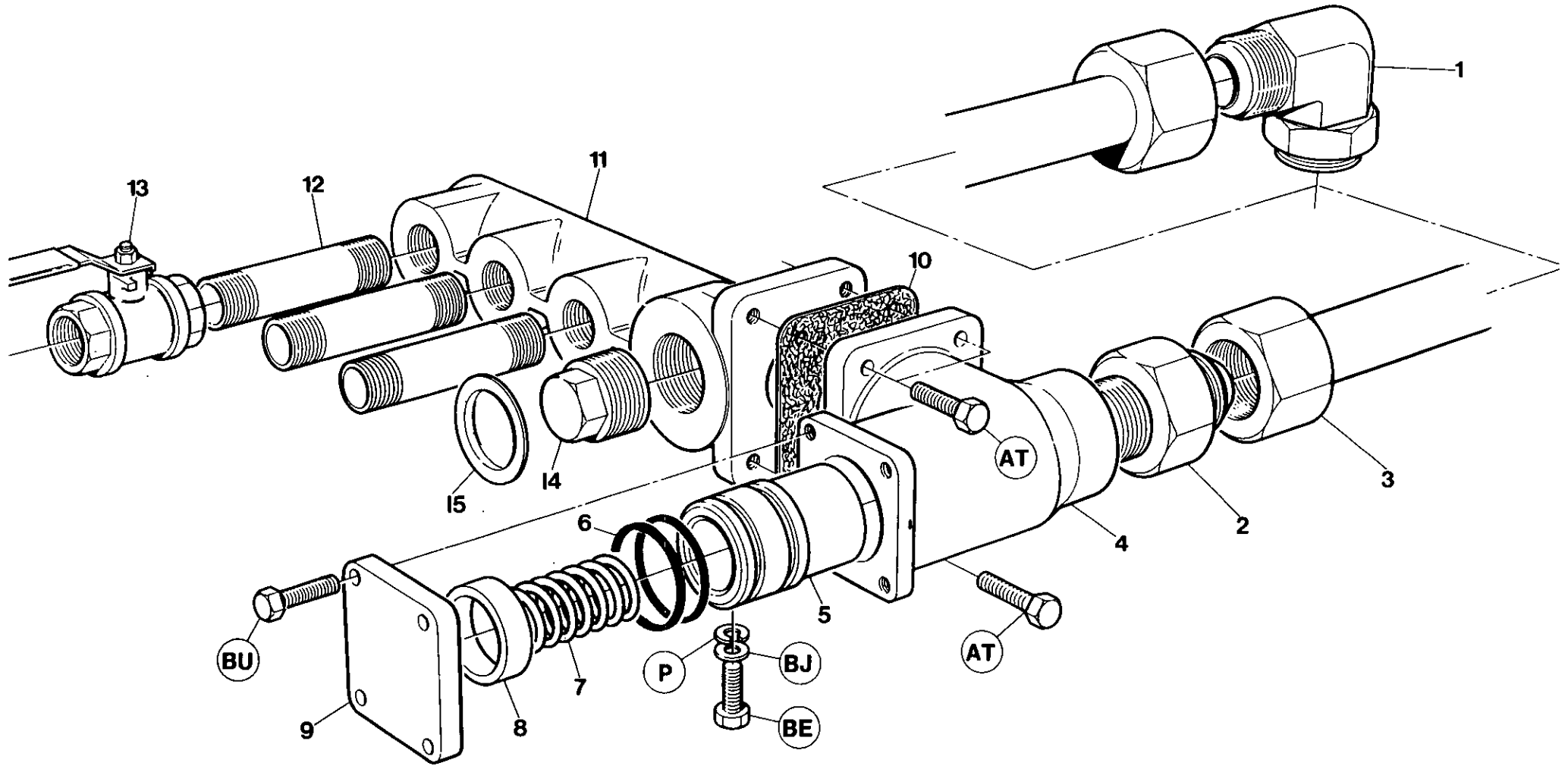

7.4.6

INGERSOLL-RAND



Item	C.P.N.	Qty	REGULATION	REGULATION	REGELUNG	REGOLAZIONE	REGULACION	جهاز التنظيم :	
1	92123231	1	Elbow	Coude	Kneistück	Gomito	Codo	كوع	1
2	35279785	1	Adaptor	Adapteur	Adapter	Adattatore	Adaptador	وصلة مهابنة	2
3	92081835	1	Pipe	Tuyau	Rohr	Tube	Tube	ماسورة	3
(4-9)	35588847	1	Min Pressure Valve Assy	Montage soupape de pression minimum	Minderdruckventil-Baugruppe	Complesso valvola di pressione min.	Montaje válvula presión mínima	مجموعة صمام أقل ضغط	(4-9)
4	35811843	1	Body	Corps	Gehäuse	Scocca	Cuerpo	بدن	4
5	35579762	1	Piston	Piston	Kolben	Pistone	Pistón	كباس	5
6	95086559	2	'O'-Ring	Joint torique	O-Ring	Anello di tenuta ad 'O'	Junta tórica	حلقة حرف "O"	6
7	35318161	1	Spring	Ressort	Feder	Molla	Resorte	نابض	7
8	35299759	1	Spacer	Entretoise	Distanzstück	Distanziatore	Espaciador	مباعد	8
9	35288729	1	Cover	Couvercle	Deckel	Coperchio	Tapa	غطاء	9
10	35294628	1	Gasket	Joint	Flachdichtung	Guarnizione	Junta	حشية	10
11	36710036	1	Manifold	Collecteur	Verteiler	Colletture	Distribuidor	مشعب	11
12	92076447	3	Space Nipple	Espace de graisseur	Abstandsniappel	Cappuccio per valvola	Racor espaciador	وصلة ملولبة الطرفين مباعدة	12
13	92294461	3	Valve	Soupape	Ventil	Valvola	Válvula	صمام	13
14	92257435	1	Plug	Bouchon	Stecker	Tappo	Tapon	سدادة	14
15	35301811	1	Plug	Bouchon	Stecker	Tappo	Tapon	سدادة	15

COOLING SYSTEM

SYSTÈME DE  
REFROIDISSEMENT

KÜHLSYSTEM

SISTEMA DE  
RAFFREDDAMENTO

SISTEMA DE  
REFRIGERACION

جهاز التبريد

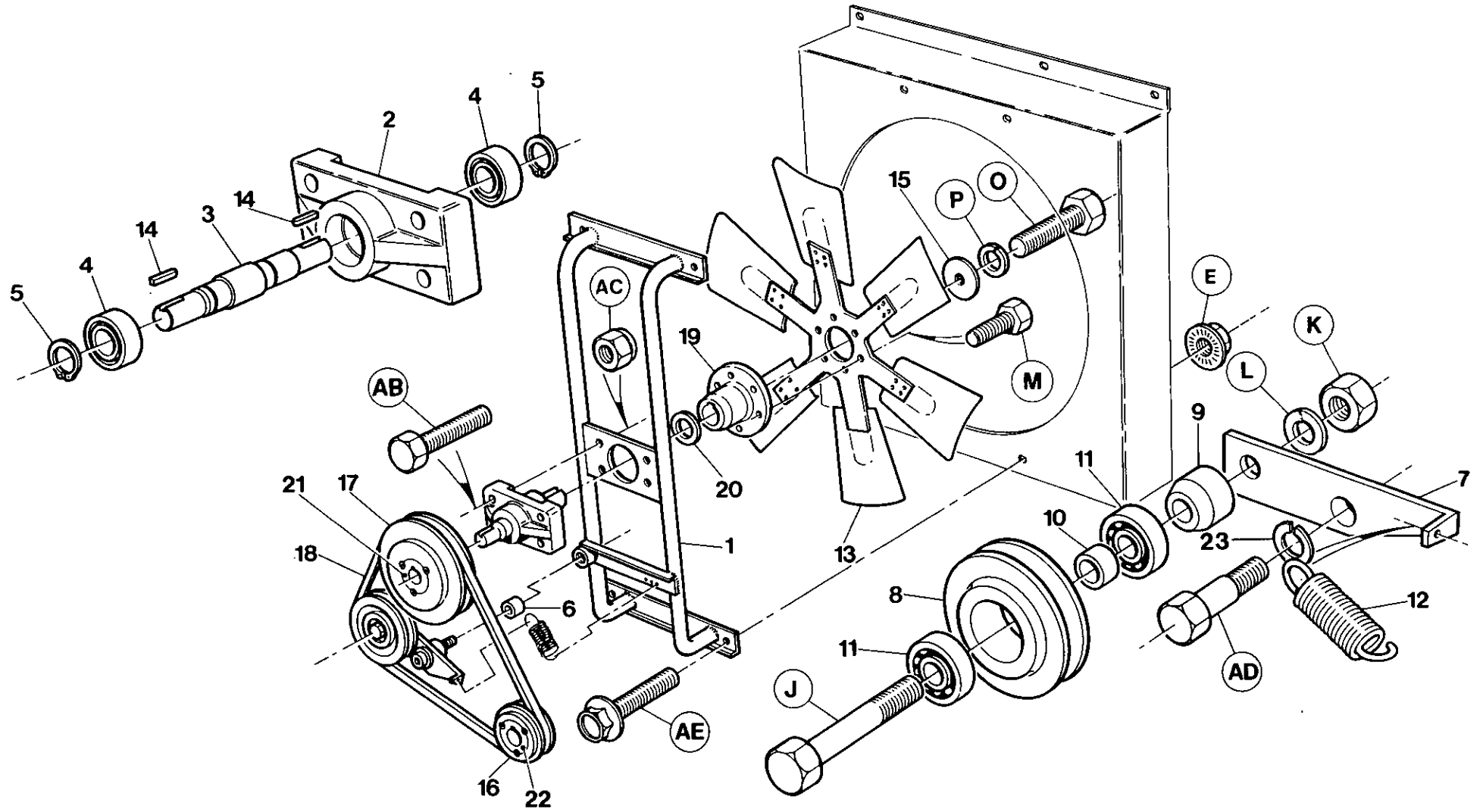

7.5.0

INGERSOLL-RAND

Item	C.P.N.	Qty	COOLING SYSTEM	SYSTÈME DE REFROIDISSEMENT	KÜHLSYSTEM	SISTEMA DE RAFFREDDAMENTO	SISTEMA DE REFRIGERACION	جهاز التبريد :	
1 (2-5)	92035997 35047372	1 1	Support Housing Assy	Support Ensemble de carter	Stütze Gehäusesatz	Supporto Complesso d'alloggiamento	Soporte Montaje cárter	حامل مجموعة الغلاف	1 (2-5)
2	35813914	1	Housing	Boîter	Gehäuse	Alloggiamento		غلاف	2
3	35811215	1	Shaft	Arbre	Welle	Albero	CárterEje	عمود ادارة	3
4	35288240	2	Bearing	Roulement	Lager	Cuscinetto	Cojinete	عمل	4
5	35288232	2	Retaining Ring	Bague de retenue	Haltering	Anello di ritegno	Anillo de retención	حلقة احتجاز	5
6	35321850	1	Bush	Bague	Buchse	Bussola	Buje	جلية	6
7	35589811	1	Lever	Levier	Hebel	Leva	Palanca	رافعة	7
(8-11)	92147693	1	Pulley Assy	Ensemble de pompe	Riemenscheibensatz	Complesso pulegge	Montaje polea	مجموعة البكرة	(8-11)
8	92147701	1	Pulley	Poulie	Riemenscheibe	Puleggia	Polea	بكرة	8
9	92118611	1	Spacer	Entretoise	Abstandstück	Distanziatore	Espaciador	مباعدة	9
10	92147990	1	Sleeve	Manchon	Muffe	Manicotto	Manga	كم اسطواني	10
11	92148006	2	Bearing	Roulement	Lager	Cuscinetto	Cojinete	عمل	11
12	35579523	1	Spring	Ressort	Feder	Molla	Resorte	نابض	12
13	35811280	1	Fan	Ventilateur	Gebälse	Ventola	Ventilador	مروحة	13
14	35291012	2	Key	Clavette	Schlüsselstück	Chiavetta	Llave	مفتاح	14
15	35288281	1	Washer	Rondelle	Dichtungsring	Rondella	Arandela	فلكة	15
16	35583137	1	Pulley	Poulie	Riemenscheibe	Puleggia	Polea	بكرة	16
17	35583434	1	Pulley	Poulie	Riemenscheibe	Puleggia	Polea	بكرة	17
18	35288224	1	Belt	Courroie	Riemen	Cinghia	Correa	سير	18
19	35843564	1	Hub	Moyeu	Nabe	Mozzo	Cubo	قب	19
20	35292283	1	Washer	Rondelle	Dichtungsring	Rondella	Arandela	فلكة	20
21	35320266	1	Bush	Bague Taperlok	Taperlok konische Buchse	Boccola conica di fermo	Buje Taperlok	جلية تابرلوك	21
22	92507003	1	Bush	Bague Taperlok	Taperlok konische Buchse	Boccola conica di fermo	Buje Taperlok	جلية تابرلوك	22
23	35294339	1	Washer	Rondelle	Dichtungsring	Rondella	Arandela	فلكة	23

COOLING SYSTEM

SYSTEME DE  
REFROIDISSEMENT

KUHLSYSTEM

SISTEMA DE  
RAFFREDDAMENTO

SISTEMA DE  
REFRIGERACION

جهاز التبريد :

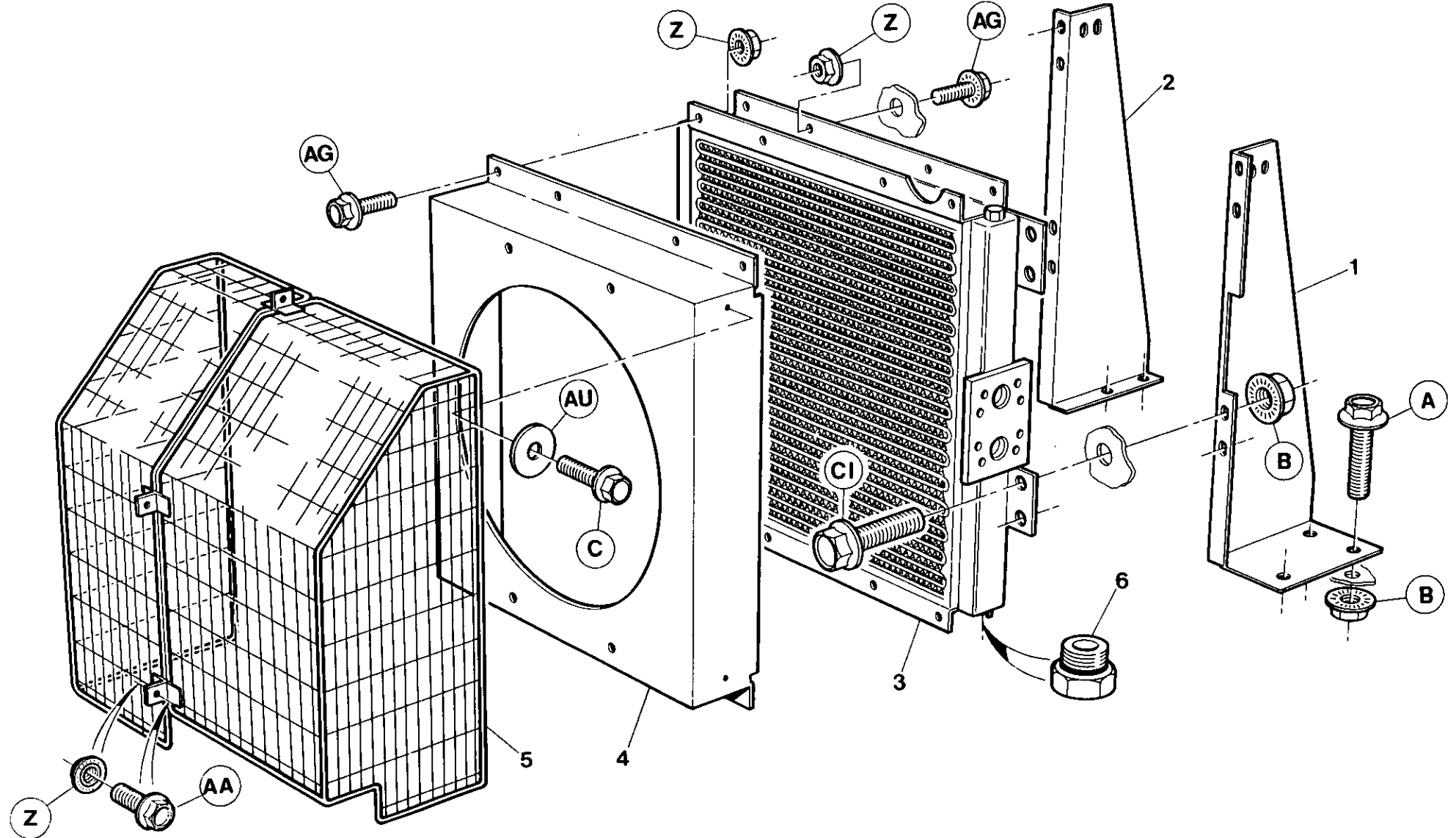

7.5.2

INGERSOLL-RAND

Item	C.P.N.	Qty	COOLING SYSTEM	SYSTÈME DE REFROIDISSEMENT	KÜHLSYSTEM	SISTEMA DE RAFFREDDAMENTO	SISTEMA DE REFRIGERACION	جهاز التبريد :	
1	92136589	1	Bracket LH	Support gauche	Bügel, links	Staffa di sinistra	Soporte Mano Iz.	كتيفة يسرى	1
2	92136571	1	Bracket RH	Support droit	Bügel, rechts	Staffa di destra	Soporte Mano Der.	كتيفة يمنى	2
3	92121466	1	Cooler (Chausson)	Refroidisseur (Chausson)	Kühler (Chausson)	Dispositivo di raffreddamento (Chausson)	Enfriador (Chausson)	جهاز تبريد (شوسون)	3
4	92121458	1	Shroud (Chausson)	Bouclier (Chausson)	Ummantelung (Chausson)	Riparo (tipo Chausson)	Refuerzo (Chausson)	غطاء (شوسون)	4
5	36708493	1	Guard (Chausson)	Protecteur (Chausson)	Schutzvorrichtung (Chausson)	Protezione (tipo Chausson)	Guarda (Chausson)	حاجز (شوسون)	5
6	92497700	1	Plug	Bouchon	Stecker	Tappo	Tapón	سدادة	6

COOLING SYSTEM

SYSTÈME DE  
REFROIDISSEMENT

KÜHLSYSTEM

SISTEMA DE  
RAFFREDDAMENTO

SISTEMA DE  
REFRIGERACION

جهاز التبريد :

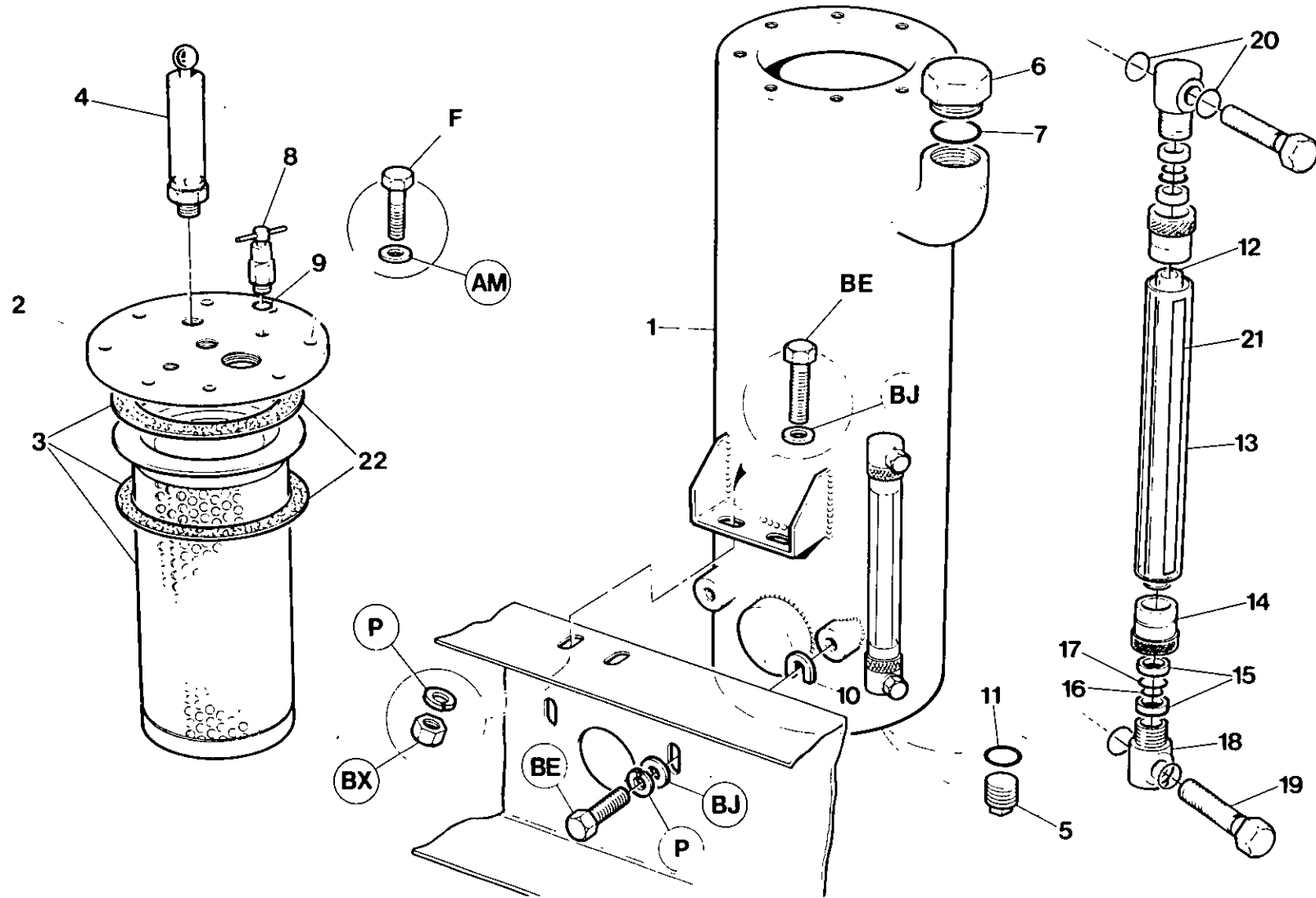

Item	C.P.N.	Qty	COOLING SYSTEM	SYSTEME DE REFROIDISSEMENT	KUHLSYSTEM	SISTEMA DE RAFFREDDAMENTO	SISTEMA DE REFRIGERACION	جهاز التبريد :	
1	92709658	1	Separator Tank Universal	Séparateur universel	Abscheidertank universal	Serbatoio separature universale	Tanque separador universal	طقم اللاصقات الداخلية الكامل	1
(1 - 2)	92092303	1	Separator Tank B.S.	Séparateur B.S.	Abscheidertank B.S.	Serbatoio separature B.S.	Tanque separador B.S.	مجموعة الخزائن	(1-2)
1	92081645	1	Tank	Réservoir	Tank	Serbatoio	Tanque	خزان	1
2	92081652	1	Cover	Couvercle	Abdeckung	Coperchio	Tapa	غطاء	2
3	92077601	1	Element/inc Gaskets	Catouche/Joint	Element/Dichtung	Cartuccia/Guarnizione	Elemento/Junta	عنصر حشبية	3
4	92078054	1	Valve	Soupape	Ventil	Valvola	Valvula	صمام	4
5	92038694	1	Plug	Bouchon	Stecker	Tappo	Tap on	سدادة	5
6	35579630	1	Plug	Bouchon	Stecker	Tappo	Tapón	سدادة	6
7	35279942	1	Seal	Joint	Dichtung	Tenuta	Retenador	حلقة خاتمة	7
8	92043017	1	Valve	Soupape	Ventil	Valvola	Valvula	صمام	8
9	92293661	1	Seal	Joint	Dichtung	Tenuta	Retenador	حلقة خاتمة	9
10	30334882	4	Shim	Cale	Beilegscheibe	Spessore	Plancha de rellenc	فلكة	10
11	92290162	1	Seal	Joint	Dichtung	Tenuta	Retenador	حلقة خاتمة	11
(12-21)	92095363	1	Guage Assy	Jaugeur	Meßgerät	Indicatore	Manometro	مقياس	(12-21)
12	92095371	1	Tube	Tube	Schlauch	Tube	Tube	أنبوب	12
13	92095389	1	Guard	Protecteur	Schutzvorrichtung	Riparo	Guarda	حاجز	13
14	92095397	2	Nut	Ecrou	Mutter	Dado	Tuerca	صمولة	14
15	92095405	4	Ferrule	Ferrule	Zwinge	Bussola	Ferula	حلقة	15
16	92095413	2	Seal	Joint	Dichtung	Tenuta	Retenador	حلقة خاتمة	16
17	92095421	2	Seal	Joint	Dichtung	Tenuta	Retenador	حلقة خاتمة	17
18	92095439	2	Collar	Collier	Ansatz	Collare	Cuello	طوق	18
19	92095447	2	Nipple	Graisneur	Nippel	Nipplo	Racor	حلقة	19
20	92293661	4	Seal	Joint	Dichtung	Tenuta	Retenador	حلقة خاتمة	20
21	92094994	1	Level Indicator	Indicateur de niveau	Stanfanzeiger	Indicatore di livello	Indicador nevil	مؤشر المستوى	21
22	92651157	2	Gasket	Joint	Dichtung	Guarnizione	Junta	حشبية	22

COOLING SYSTEM

SYSTÈME DE  
REFROIDISSEMENT

KÜHLSYSTEM

SISTEMA DE  
RAFFREDDAMENTO

SISTEMA DE  
REFRIGERACION

جهاز التبريد :

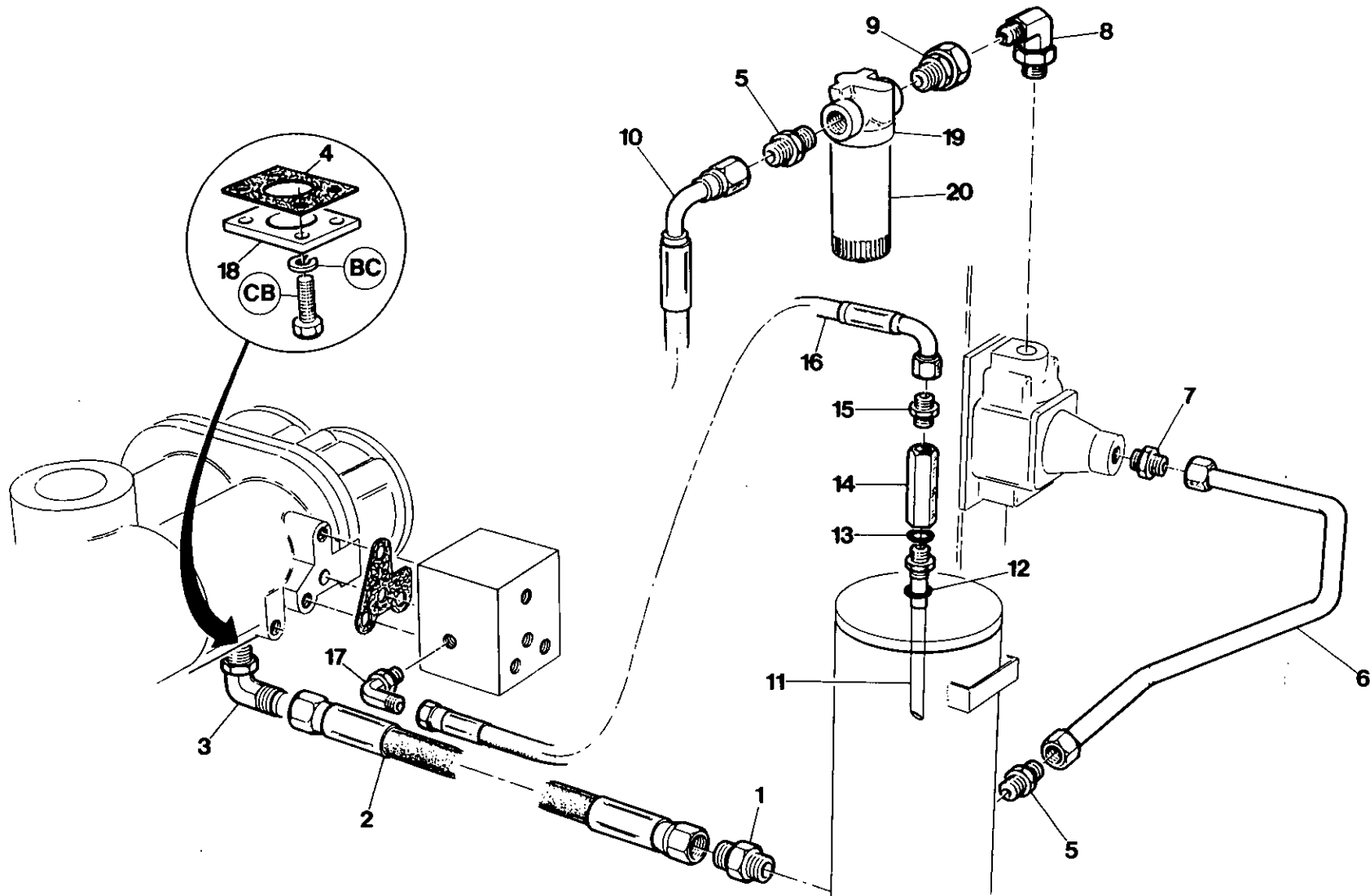

7.5.6

INGERSOLL-RAND



Item	C.P.N.	Qty	COOLING SYSTEM	SYSTEME DE REFROIDISSEMENT	KUHLSYSTEM	SISTEMA DE RAFFREDDAMENTO	SISTEMA DE REFRIGERACION	جهاز التبريد :	
1	92087840	1	Connector	Connecteur	Conector	Raccordo	Conector	وصلة	1
2	92030543	1	Hose	Flexible	Manguera	Flessibile	Manguera	خرطوم	2
3	92087832	1	Elbow	Coude	Kniestuck	Gomito	Codo	مرفق	3
4	35288943	1	Gasket	Joint	Dichtung	Rondella	Junta	حشية	4
5	92123215	2	Connector	Raccord	Anschlußstück	Raccordo	Conector	موصل	5
6	92080779	1	Tube	Tube	Rohr	Tube	Tube	مجموعة الأنابيب	6
7	35295880	1	Connector	Raccord	Anschlußstück	Raccordo	Conector	موصل	7
8	35294750	1	Elbow	Coude	Kniestück	Gomito	Codo	كوع	8
9	92079326	1	Adaptor	Raccord	Adapter	Adattatore	Adaptador	مهايي	9
10	92095611	1	Hose	Raccord souple	Schlauch	Flessibile	Montaje	مجموعة الخرطوم	10
11	92080720	1	Tube	Tube	Tropfröhre	Tube	Tube	أنبوب هابط	11
12	92338946	1	Seal	Joint	Dichtung	Tenuta	Retenedor	ختم دائري	12
13	92293661	1	Seal	Joint	Dichtung	Tenuta	Retenedor	ختم دائري	13
14	92101054	1	Check Valve	Clapet de retenue	Rückschlagventil	Valvola controllo	Válvula control	صمام المعاينة	14
15	92104132	1	Adaptor	Raccord	Adapter	Adattatore	Adaptador	مهايي	15
16	92079748	1	Hose	Raccord souple	Schlauch	Flessibile	Manguera	مجموعة الخرطوم	16
17	92086081	1	Elbow	Coude	Kniestück	Gomito	Codo	كوع	17
18	92067222	1	Plate	Plaque	Platte	Piastra	Placa	لوحة	18
(19-20)	92079755	1	Oil Filter Assy	Ensemble filtre a huile	Ölfilter-Baugruppe	Gruppo filtro olio	Montaje filtro de aceite	مجموعة مرشح الزيت	(19-20)
19	92077577	1	Head	Tete	Kopf	Testa	Cabeza	رأس	19
20	92118678	1	Element	Elément	Element	Llave	Filtro	عنصر	20

COOLING SYSTEM

SYSTÈME DE  
REFROIDISSEMENT

KÜHLSYSTEM

SISTEMA DE  
RAFFREDDAMENTO

SISTEMA DE  
REFRIGERACION

جهاز التبريد :

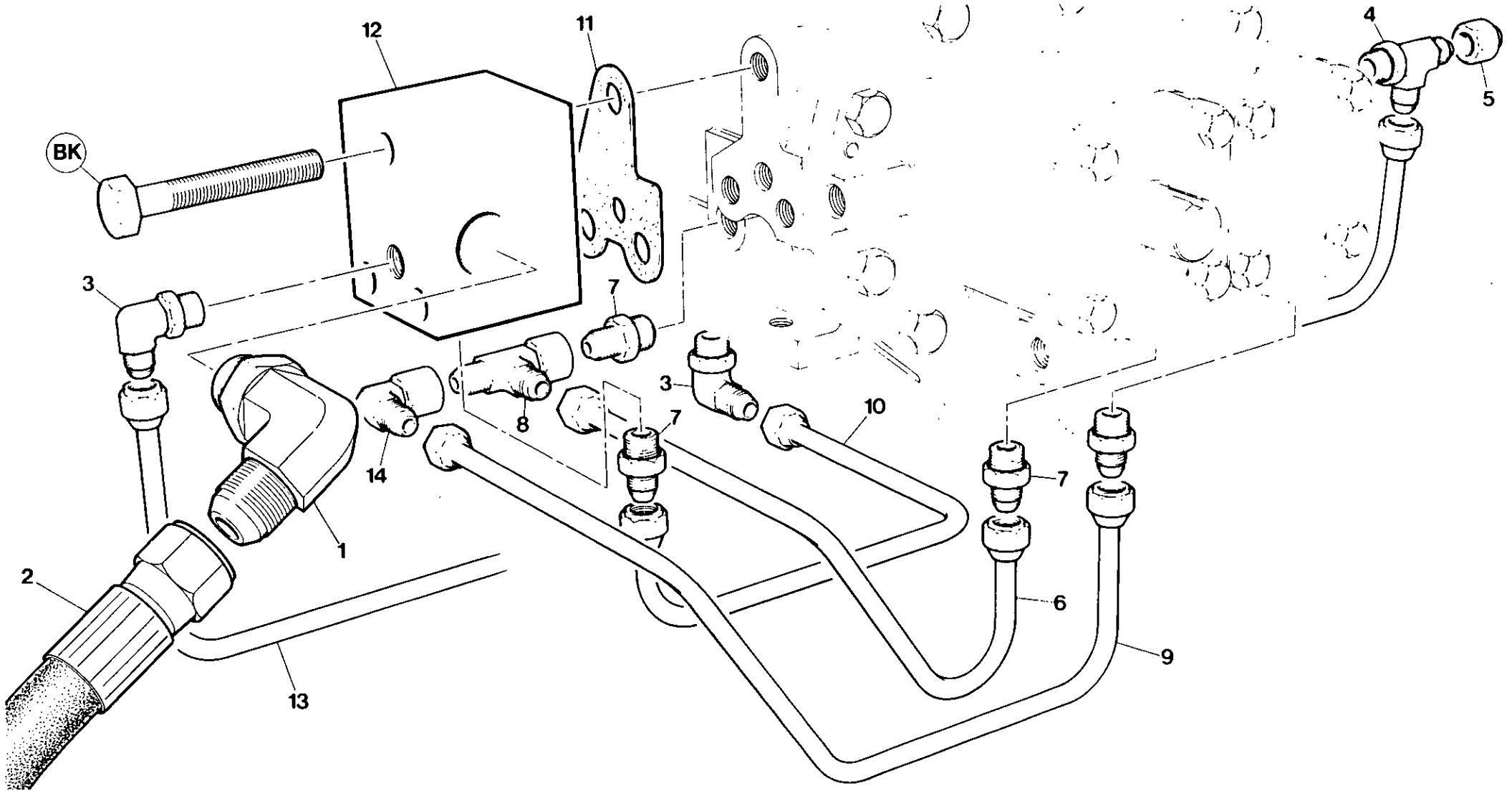

**7.5.8**

**INGERSOLL-RAND**

Item	C.P.N.	Qty	COOLING SYSTEM	SYSTEME DE REFROIDISSEMENT	KUHLSYSTEM	SISTEMA DE RAFFREDDAMENTO	SISTEMA DE REFRIGERACION	جهاز التبريد	
1	35294750	1	Elbow	Coude	Kniestuck	Gomito	Codo	مرفق	1
2	92095611	1	Hose	Flexible	Manguera	Flessibile	Manguera	خرطوم	2
3	35279827	2	Elbow	Coude	Kniestuck	Gomito	Codo	مرفق	3
4	35279850	1	Tee	Te	T-Stuck	Unione a T	Te	تي	4
5	35321389	1	Cap	Chapeau	Deckel	Tappo	Tapa	غطاء	5
6	35582980	1	Tube	Tube	Rohr	Tubo	Tubo	انبوب	6
7	35283076	4	Connector	Raccord	Anschlusstuck	Connettore	Conectador	موصل	7
8	35283084	1	Tee	Te	T-Stuck	Unione a T	Te	تي	8
9	35582998	1	Tube	Tube	Rohr	Tubo	Tubo	انبوب	9
10	35582964	1	Tube	Tube	Rohr	Tubo	Tubo	انبوب	10
11	35294610	1	Gasket	Joint	Dichtung	Rondella	Junta	حشية	11
12	92137181	1	Manifold	Tube lure	Verteiler	Collettore	Distribuidor	مشعب	12
13	35582972	1	Tube	Tube	Rohr	Tubo	Tubo	انبوب	13
14	35283068	1	Elbow	Coude	Kniestuck	Gomito	Codo	مرفق	14

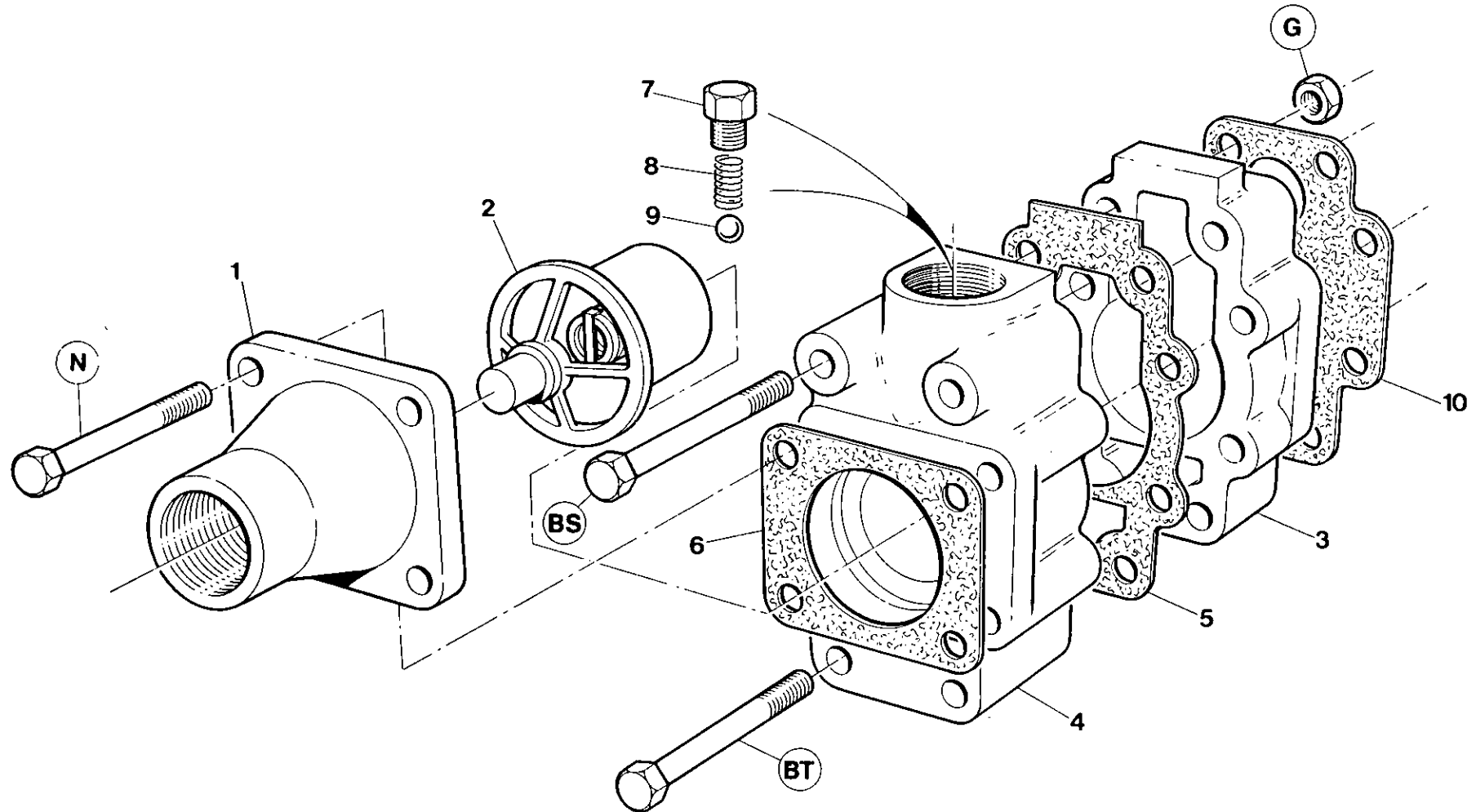

Item	C.P.N.	Qty	COOLING SYSTEM	SYSTEME DE REFROIDISSEMENT	KUHLSYSTEM	SISTEMA DE RAFFREDDAMENTO	SISTEMA DE REFRIGERACION	جهاز التبريد :	
(1-9)	35811520	1	Oil Temp. Bypass Valve	Val.By Pass de Temp.D'huile	Öltemperatur-Kontroll- ventil	Valv.By pass Olio Compr.	Válvula desvió temp. de aceite	نظام تحويل درجة حرارة الزيت	(1-9)
1	35583863	1	Cover	Couvercle	Deckel	Coperchio	Tapa	غطاء	1
2	35318708	1	Element	Cartouche	Element	Termostato	Elemento	عنصر	2
3	35816826	1	Body	Corps	Gehäuse	Semicorpo	Cuerpo	جسم	3
4	35816834	1	Body	Corps	Gehäuse	Semicorpo	Cuerpo	جسم	4
5	35584242	1	Gasket	Joint	Dichtung	Guarnizione	Junta	حشية مع التبريد	5
6	35288414	1	Gasket	Joint	Dichtung	Guarnizione	Junta	حشية مع التبريد	6
7	92497700	1	Plug	Bouchon	Stopfen	Tappo	Tapón	مسادة	7
8	35289040	1	Spring	Ressort	Feder	Molla	Resorte	نابض	8
9	35288448	1	Ball	Bille	Kugel	Sfera	Bola	كرة	9
10	35579598	1	Gasket	Joint	Dichtung	Guarnizione	Junta	حشية	10

CONTROL AND  
MONITORING  
SYSTEM

COMMANDES ET  
SYSTÈME DE  
CONTRÔLE

KONTROLL-UND  
ÜBERWACHUNGS-  
SYSTEM

SISTEMA DI  
COMANDO  
E CONTROLLO

SISTEMA DE  
CONTROL  
Y SUPERVISION

جهاز التحكم  
والمرافقة :

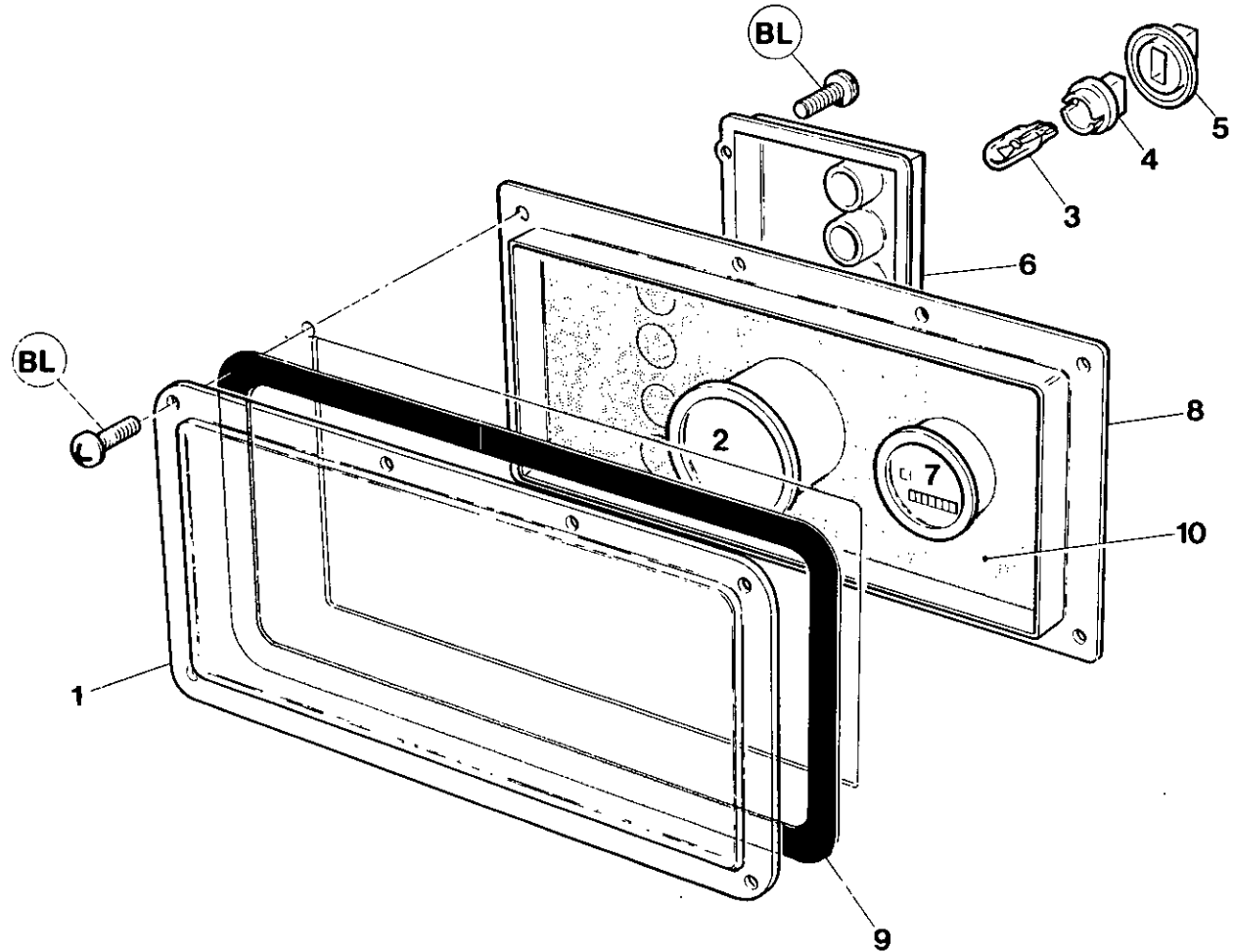

7.6.0

INGERSOLL-RAND

Item	C.P.N.	Qty	CONTROL AND MONITORING SYSTEM	COMMANDES ET SYSTÈME DE CONTRÔLE	KONTROLL- UND ÜBERWACHUNGSSYSTEM	SISTEMA DI COMANDO E CONTROLLO	SISTEMA DE CONTROL Y SUPERVISION	جهاز التحكم والمراقبة :	
1	36723989	1	Window	Lunette	Fenster	Finestra	Ventana	نافذة	1
2	92698364	1	Gauge – Discharge Press.	Indicateur press. refoulement	Enddruckmanometer	Indicatore di pressione	Manómetro descarga presión	مقياس ضغط التصريف	2
3	35327907	4	Lamps	Lampes	Lampen	Lampade	Lámparas	مصابيح	3
4	92652593	4	Base	Socle	Socket	Zoccolo	Base de lámpara	قاعدة المصباح	4
5	92652601	4	Seal	Joint d'étanchéité	Dichtung	Guarnizione	Rentenedor de lámpara	ختم المصباح	5
6	92058320	1	Circuit Board Passive	Plaque circuits	Leiterplatte,	Tavola circuiti,	Cuadro circuitos pasivo	لوحة الدارات السلبية	6
7	92306901	1	Engine Hours Counter	Compteur d'heures de service moteur	Betriebsstundenzähler	Contaore del motore	Cuentahoras motor	عداد ساعات المحرك	7
8	92698372	1	Enclosure	Enveloppe	Gehäuse,	Incassato	Caja panel de instrumentos	مضم لوحة أجهزة القياس	8
9	92078088	1	Gasket	Joint	Dichtung	Guarnizione	Junta	حشية	9
10	35842194	1	Decal - Instrument Panel	Autocollant tableau de commande	Schild, Instrumentenbrett	Ades. Pannello strumenti	Calcomanía panel de instrumentos	ديكال - لوحة الأجهزة	10
10	92080894	1	Decal Instrument Panel German	Decal Coffret Tableau	Decal Instrumentenkasten	Decal Contenitore pannello	Decal tablero de instrumentos	مضم لوحة أجهزة القياس	10
10	92524438	1	Decal Instrument Panel French	Decal coffret Tableau francais	Decal Instrumentenkasten Französisch	Decal Contenitore Pannello Francia	Decal tablero de instrumentos frances	نظام المراقبة والسيطرة	10

CONTROL AND  
MONITORING  
SYSTEM

COMMANDES ET  
SYSTÈME DE  
CONTRÔLE

KONTROLL- UND  
ÜBERWACHUNGS-  
SYSTEM

SISTEMA DI  
COMANDO  
E CONTROLLO

SISTEMA DE  
CONTROL  
Y SUPERVISION

جهاز التحكم  
والمراقبة :

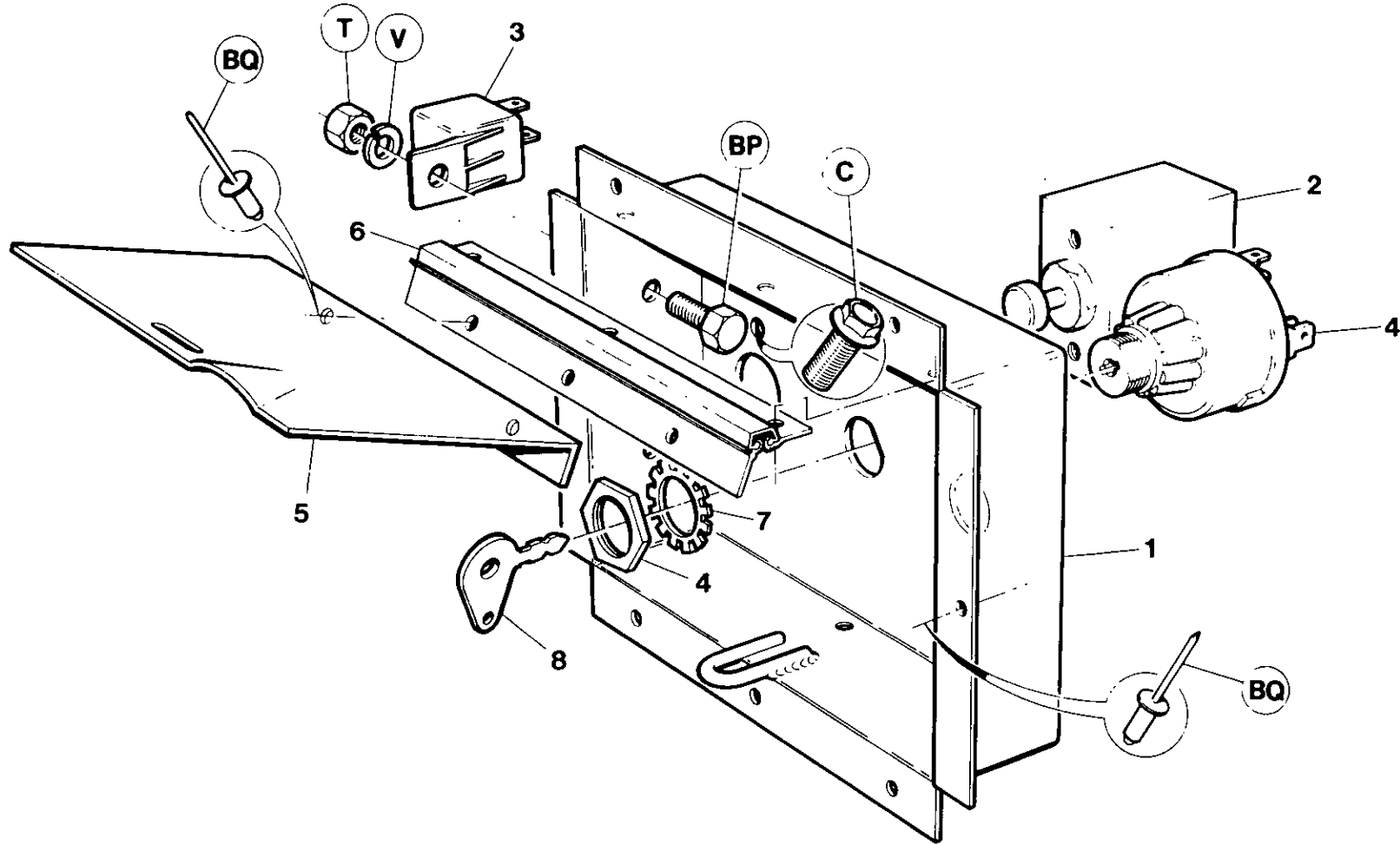



Item	C.P.N.	Qty	CONTROL AND MONITORING SYSTEM	COMMANDES ET SYSTÈME DE CONTRÔLE	KONTROLL- UND ÜBERWACHUNGSSYSTEM	SISTEMA DI COMANDO E CONTROLLO	SISTEMA DE CONTROL Y SUPERVISION	جهاز التحكم والمراقبة :	
1	92533652	1	Box	Boîtier de commande	Schaltkasten	Scatola controllo	Caja	صندوق اجهزه التحكم	1
2	35583210	1	Valve	Valve	Zweiwegventil	Valvola	Válvula	صمام ثنائي المسلك	2
3	92076173	2	Relay	Relais	Relais	Relé	Relé	مرحل	3
4	92086719	1	Switch	Interrupteur démarrage de séquence	Startfolgeunterbrecher	Interruttore avvio sequenza	Interruptor	مفتاح بدء التشغيل لمتابع	4
5	92184878	1	Door	Porte	Tür	Portello	Puerta	باب لوحة جهره التحكم	5
6	35582220	1	Hinge	Charnière	Scharnier	Cerniera	Bisagra	مفصلة	6
7	95213427	1	Shakeproof Washer	Rondelle anti-vibration	Dichtungsring erschütterungsfest	Rondella anti vibrazioni	Arandela antivibratoria	فلك	7
8	92075530	1	Key	Clavette	Schlüsselstück	Chiavetta	Llave	مفتاح	8

CONTROL AND  
MONITORING  
SYSTEM

COMMANDES ET  
SYSTÈME DE  
CONTRÔLE

KONTROLL-UND  
ÜBERWACHUNG-  
SYSTEM

SISTEMA DI  
COMANDO  
E CONTROLLO

SISTEMA DE  
CONTROL  
Y SUPERVISION

جهاز التحكم  
والمراقبة :

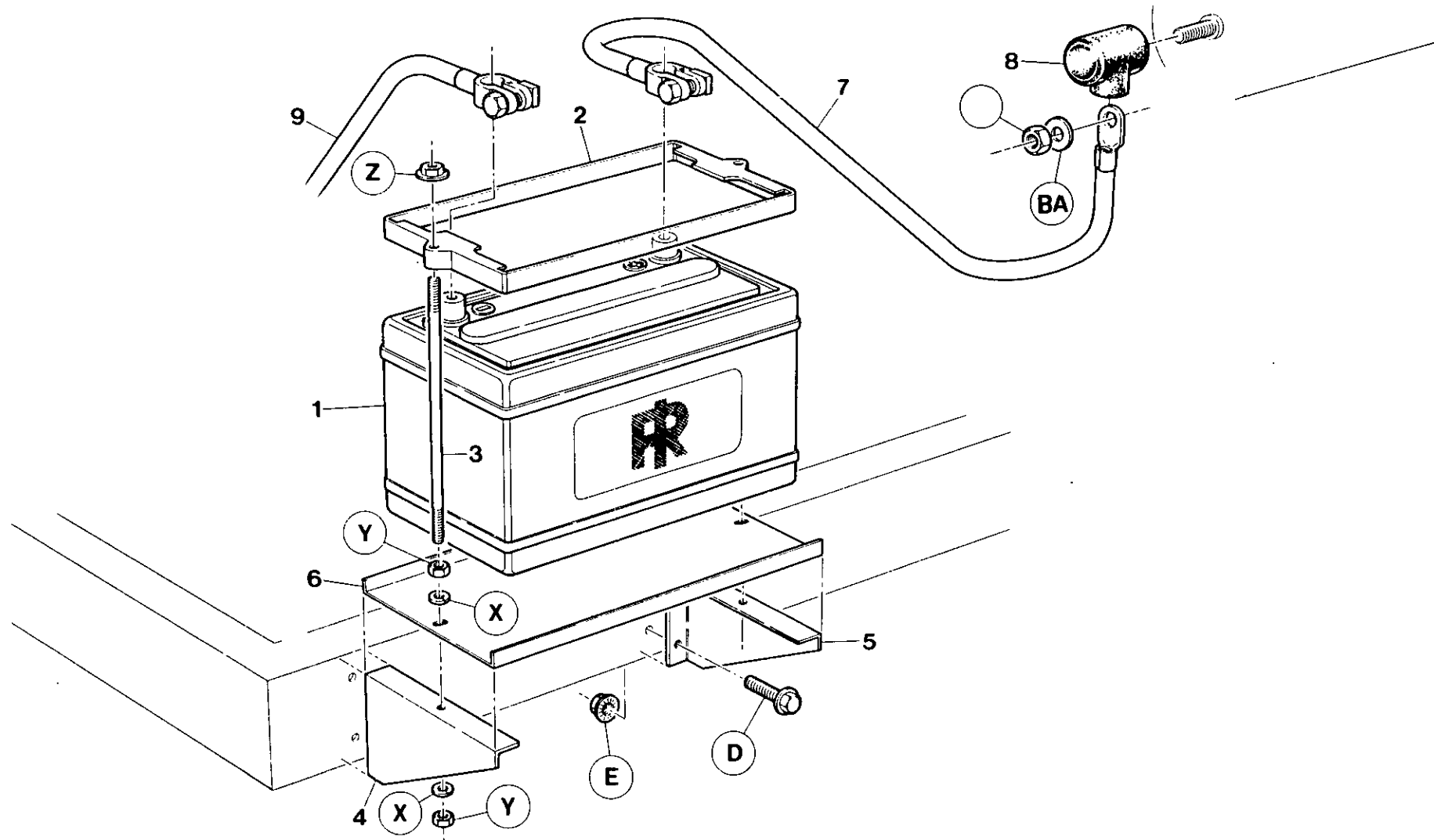

7.6.4

INGERSOLL-RAND

Item	C.P.N.	Qty	CONTROL AND MONITORING SYSTEM	COMMANDES ET SYSTÈME DE CONTRÔLE	KONTROLL- UND ÜBERWACHUNGSSYSTEM	SISTEMA DI COMANDO E CONTROLLO	SISTEMA DE CONTROL Y SUPERVISION	جهاز التحكم والمرافقة :	
1	92656925	1	Battery	Batterie	Batterie	Batteria	Bateriá	بطارية	1
2	92656933	1	Frame	Cadre	Rahmen	Intelaiatura	Marco	هيكل	2
3	92690189	2	Stud	Goujon	Nut	Prigioniero	Husillo	مسمار عديم الرأس	3
4	35815760	1	Bracket LH	Support gauche	Bügel, links	Staffa di sinistra	Soporte Mano Izq.	كتيعة يسرى	4
5	35815752	1	Bracket RH	Support droit	Bügel, rechts	Staffa di destra	Soporte Mano Der.	كتيعة يمين	5
6	92067412	1	Tray	Plateau	Blech	Bacinella	Bandeja	صينية	6
7	35579150	1	Cable (+)	Câble (+)	Kabel (+)	Cavo positivo	Cable (-)	كبل (+)	7
8	92271139	1	Hood	Chapeau	Haube	Cappuccio	Capota	كبة	8
9	35506419	1	Cable (-)	Câble (-)	Kabel (-)	Cavo negativo	Cable (-)	كبل (-)	9

CONTROL AND  
MONITORING  
SYSTEM

COMMANDES ET  
SYSTÈME DE  
CONTRÔLE

KONTROLL- UND  
ÜBERWACHUNGS-  
SYSTEM

SISTEMA DI  
COMANDO  
E CONTROLLO

SISTEMA DE  
CONTROL  
Y SUPERVISION

جهاز التحكم  
والمرآة:

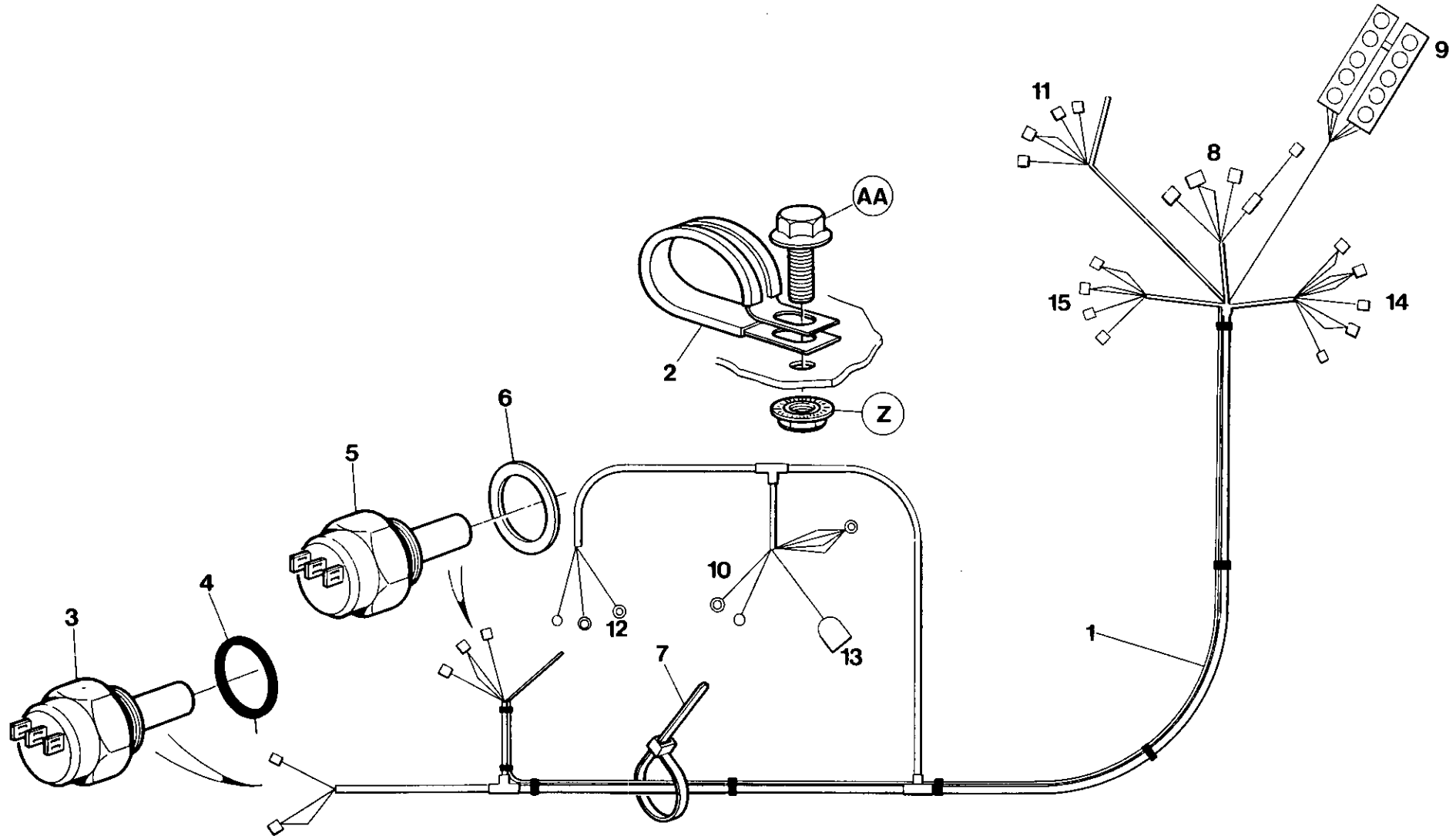

7.6.6

INGERSOLL-RAND

Item	C.P.N.	Qty	CONTROL AND MONITORING SYSTEM	COMMANDES ET SYSTÈME DE CONTRÔLE	KONTROLL- UND ÜBERWACHUNGS-SYSTEM	SISTEMA DI COMANDO E CONTROLLO	SISTEMA DE CONTROL Y SUPERVISION	جهاز التحكم والمرافقة :	
1	92713379	1	Wiring Harness	Faisceau de cablage	Kabelbaum	Cablaggio	Mazo de cables	حامل الاسلاك	1
2	92253202	3	Clip	Collier	Schelle	Fermaglio	Grapa	مشبك	2
3	92086156	1	Switch High Temp	Interrupteur haute temp.	Hochttemperaturschalter	Commutatore per temperature elevate	Interruptor temp. alta	مفتاح الحرارة العالية	3
4	92065366	1	Seal	Joint	Abdichtung	Tenuta	Sello	حلقة مانعة للتسرب	4
5	92480177	1	Oil Pressure Switch	Interrupteur pression Huile	Öldruckschalter	Pressostato olio	Interruptor presión aceite	مفتاح ضغط الزيت	5
6	92083427	1	Seal	Joint	Abdichtung	Tenuta	Sello	حلقة مانعة للتسرب	6
7	92281427	8	Tye Rap	Gainé	Umwicklung	Nastro per tener fermo	Ostaga	مطرفة تثبيت	7
8	92086719	1	Start Switch	Commutateur de mise en marche	Anlaßschalter	Commutatore d'avviamento	Interruptor poner en marcha	مفتاح بدء التشغيل	8
9	92058320	1	Circuit Board	Panneau de circuit	Leiterplatte	Piastra circuitale	Cuadro de circuito	لوحة الدائرة	9
10	++++++	1	Alternator	Alternateur	Lechtmaschine	Alternatore	Alternador	منوب	10
11	92306901	1	Hourmeter	Compteur d'heure	Betriebsstundenzähler	Contaore	Cuentahoras	عداد ساعة	11
12	++++++	1	Starter	Entretoise	Starter	Motorino d'Avviamento	Boton de arranque	مبدىء التشغيل	12
13	92095132	1	Belt Break Switch	Rupteur pour courroie	Keilriement/unterbrechungsschalter	Commutatore di Rottura Cinghia	Interruptor rotura de correa	مفتاح قطع السير	13
14	92076173	1	Shutdown Relay	Relais de fermeture	Abschaltrelais	Relè di Arresto	Rele de parada	مرحل الإيقاف	14
15	92076173	1	Start/Override Relay	Relais démarrage/neutralisation	Start/Überlagerungsrelais	Relè d'Avviamento	Rele de arranque/sobrecontrol	مرحل بدء التشغيل / الإبطال	15
++++++ Items supplied by Engine Manufacturer				Articles fournis par le fabricant du moteur	Vom Motorhersteller geliefert	Elementi forniti dalla Fabbrica dei Motori	Piezaz suministradas por el fabricante de los motores	أصناف توردتها شركة إنتاج المحرك	

CONTROL AND  
MONITORING  
SYSTEM

COMMANDES ET  
SYSTÈME DE  
CONTRÔLE

KONTROLL- UND  
ÜBERWACHUNGS-  
SYSTEM

SISTEMA DI  
COMANDO  
E CONTROLLO

SISTEMA DE  
CONTROL  
Y SUPERVISION

جهاز التحكم  
والمرآبة :

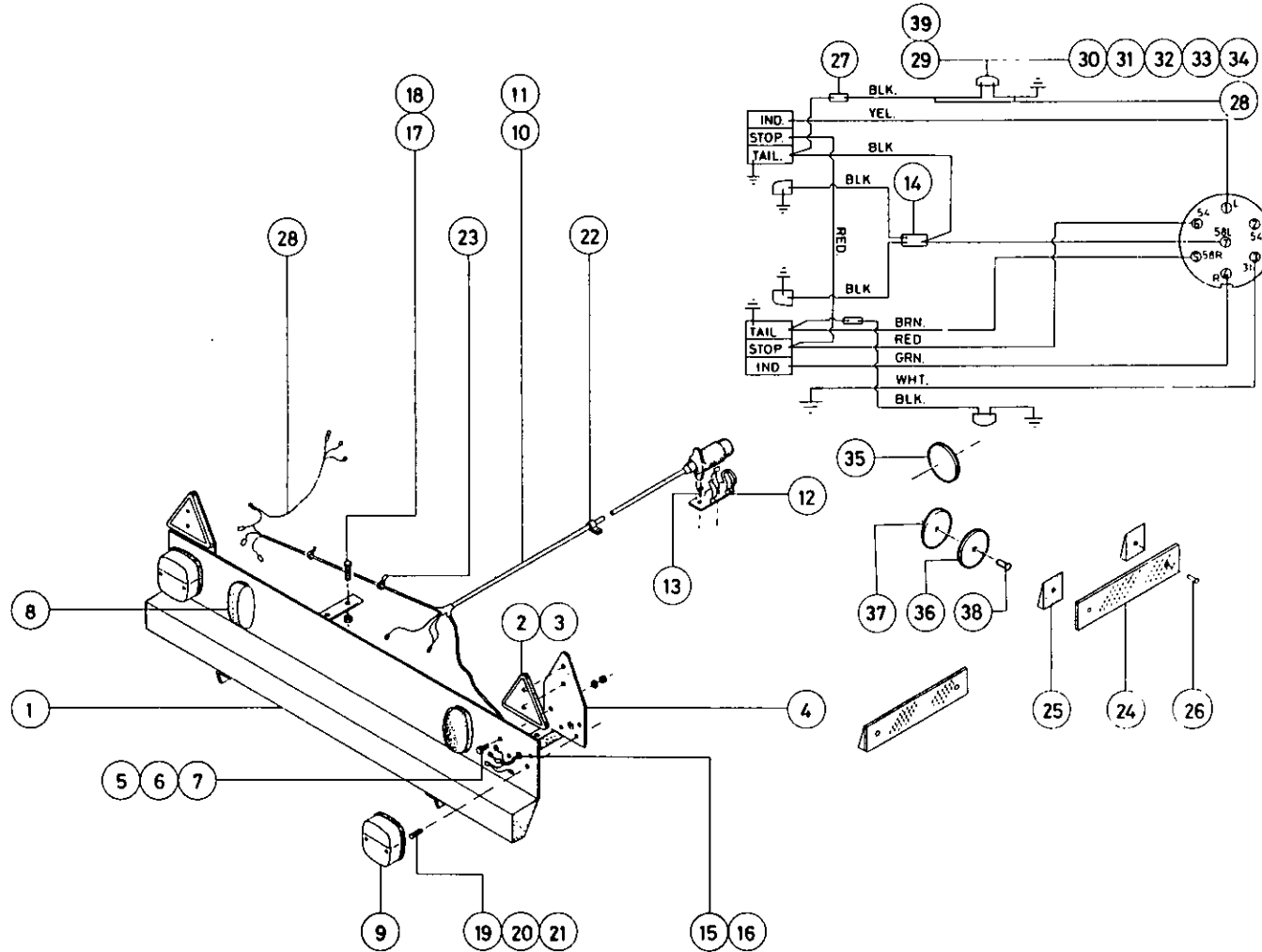

Item	C.P.N.	Qty	CONTROL AND MONITORING SYSTEM	COMMANDES ET SYSTÈME DE CONTRÔLE	KONTROLL- UND ÜBERWACHUNGS-SYSTEM	SISTEMA DI COMANDO E CONTROLLO	SISTEMA DE CONTROL Y SUPERVISION	جهاز التحكم والمرابطة :	
1	92179506	1	Rear Bumper	Suuport de Pare Chocs	Stoßstange	Supp. Ancoraggio Parauti	Parachoque trasero	تضيق محمد الصدمات الخلفي	1
2	92721331	2	Reflector (Triangle)	Réfecteur	Dreieckrückstrahler	Catarifrangente	Reflector (triángulo)	عاكس	2
3	92271915	4	Rivet	Rivet	Niete	Ribattino	Remache	برشام	3
4	92179514	2	Reflector Mtg. Plate	Réfecteur	Konsole	Supp. Catarifrangente	Placa montaje reflector	عاكس ام . ني . جي	4
5	92184365	4	Setscrew	Vis	Skt.-Schraube	Vite	Tornillo de ajuste	مسار ملولب	5
6	92304583	4	Washer	Rondelle	Federring	Rondella	Arandela	فلكة	6
7	92304492	4	Nut	Écrou	Mutter	Dado	Tuerca	صمولة	7
8	92280791	2	No. Plate Light	Eclairage de Plaque	Kennzeichenlenchte	Luce Targa	Luz placa de matrícula	مصباح لوحة ارقام الشاحنة	8
9	92120096	2	Stop/Tail Light	Lamp, Arret/AR	Brems/Schlußleuchte	Luci post. arresto	Luz trasero/detención	ضوء التوقف/الخلفي	9
11	92096270	1	Wiring Harness	Faisceau Electr.	Kabelbaum (nur	Fascio conduttori	Mazo de cables	عدة اتصالات كهربائية	11
12	92280817	1	Hella Cup	Support de Prise	Hella-Deckelf Dreik- Leuchte	Porta Spina	Tasa Hella	خق هيلا	12
13	92281369	2	Rivet	Rivet	Niete	ribattino	Remache	برشام	13
14	92253426	1	Cable Connector	Fiche Double	Kabelverbinder	Connettore	Cable conector	وصلة الكبل اس .	14
15	92172717	2	Grommet	Rondelle Caoutch	Puffer	Passacavo	Pasacable	عروة معدنية للتثبيت	15
16	92499391	2	Grommet	Anneau	Puffer	Passacavo	Pasacable	عروة معدنية للتثبيت	16
17	92398627	4	Setscrew	Vis	Skt.-Schraube	Vite	Tornillo de ajuste	مسار ملولب	17
18	92398643	4	Nut	Écrou	Mutter	Dado	Tuerca	فلكة	18
19	92340058	4	Setscrew	Vis	Skt.-Schraube	Vite	Tornillo de ajuste	مسار ملولب	19
20	92304492	4	Nut	Écrou	Mutter	Dado	Tuerca	صمولة	20
21	92304641	4	Lockwasher	Rondelle	Federring	Rondella	Arandela de seguridad	فلكة زلق	21
22	92253350	10	Cable Clip	Circclips	Kabelsicherung	Fermacavo	Abrasadera cable	مشبك تعلق الكوابل	22
23	92281427	10	Cable Tie	Collier, Cable	Kabelhalter	Tirante cavi	Ligadura cable	ربطة الكابل	23
24	92095215	4	Reflector (Side)	Réfecteur	Dreieckrückstrahler	Catarifrangente	Reflector costado	عاكس	24
25	92095223	8	Tapered Spacer	Entretoise	Kegel-Abstandstück	Distanziale rastremato	Espaciador graduado	فلكة ماعادة مستدقة	25
26	92271923	8	Rivet	Rivet	Niete	Ribattino	Remache	برشام	26
27	92271071	2	Cable Connector (French only)	Connecteur, Cable	Kabelverbinder (nur Frankreich)	Accoppiatore cavi (soltanto Francia)	Cable conector (sólo Francia)	وصلة الكابل	27
28	92184928	2	Side Light Wire (French only)	Leux Latéraux	Seitenleuchtendraht (nur Frankreich)	Conduttori luci posizione (soltanto Francia)	Alambre luz costado (sólo Francia)	سلك الضوء الجانبي	28
29	92184852	2	Side Marker Light (French only)	Feu de Garbant	Seitenmarkierungsleuchte (nur Frankreich)	Luci laterali di via (soltanto Francia)	Tornillo de ajuste	ضوء التعليم الجانبي	29
30	92340421	4	Setscrew	Vis	Skt. Schraube	Vite	Tuerca	مسار ذاتي اللولبة	30
31	92340454	4	Nut	Écrou	Mutter	Dado	صمولة	31	
32	92340439	8	Washer	Rondelle	Federring	Rondella	Arandela	مشبك بوبيل رقم 1	32
33	92340447	4	Lockwasher	Rondelle	Federring	Rondella	Arandela de seguridad	فلكة زلق	33
34	92172261	2	Bullet Connector	Connecteur	Kugelverbinder	Accoppiatore per cavi	Conector	وصلة الكابل اس .	34
35	92085729	2	Reflector (French only)	Reflecteur	Dreieckrückstrahler (nur Frankreich)	Catarifrangente (soltanto Francia)	Reflector (sólo Francia)	عاكس	35
36	92121243	4	Reflector (French only)	Reflecteur	Dreieckrückstrahler (nur Frankreich)	Catarifrangente (soltanto Francia)	Reflector (sólo Francia)	عاكس	36
37	92095223	4	Taper Spacer (French only)	Entretoise	Kegel-Abstandstück (nur Frankreich)	Distanziale restremato (soltanto Francia)	Espaciador graduado (sólo Francia)	فلكة ماعادة مستدقة	37

Item	C.P.N.	Qty	CONTROL AND MONITORING SYSTEM	COMMANDES ET SYSTÈME DE CONTRÔLE	KONTROLL- UND ÜBERWACHUNGS- SYSTEM	SISTEMA DI COMANDO E CONTROLLO	SISTEMA DE CONTROL Y SUPERVISION	جهاز التحكم والمراقبة :	
38	92271923	6	Rivet (French only)	Rivet	Niete (nur Frankreich)	Ribattino (solo Francia)	Remache (sólo Francia)	برشام	38
39	92479757	2	Bulb (French only)	Ampoule	Lampenbirne (nur Frankreich)	Lampadina (Francia solo)	Bombilla (sólo Francia)	مصباح (فرنسي فقط)	39



USE ONLY GENUINE INGERSOLL-RAND SPARE PARTS

N'UTILISER QUE LES VERITABLES PIECES DETACHEES INGERSOLL-RAND

NUR ORIGINAL INGERSOLL-RAND ERSATZTEILE VERWENDEN

USARE SOLO RICAMBI GENUINI INGERSOLL-RAND

USE SOLAMENTE REPUESTOS GENUINOS INGERSOLL-RAND

استخدم فقط قطع الغيار انجرسول - راند الأصلية

SUB ASSEMBLY

SOUS ENSEMBLE

SEKUNDÄRE  
UNTERGRUPPEN

SOTTOGRUPPI

SUBCONJUNTOS

المجموعة الفرعية :

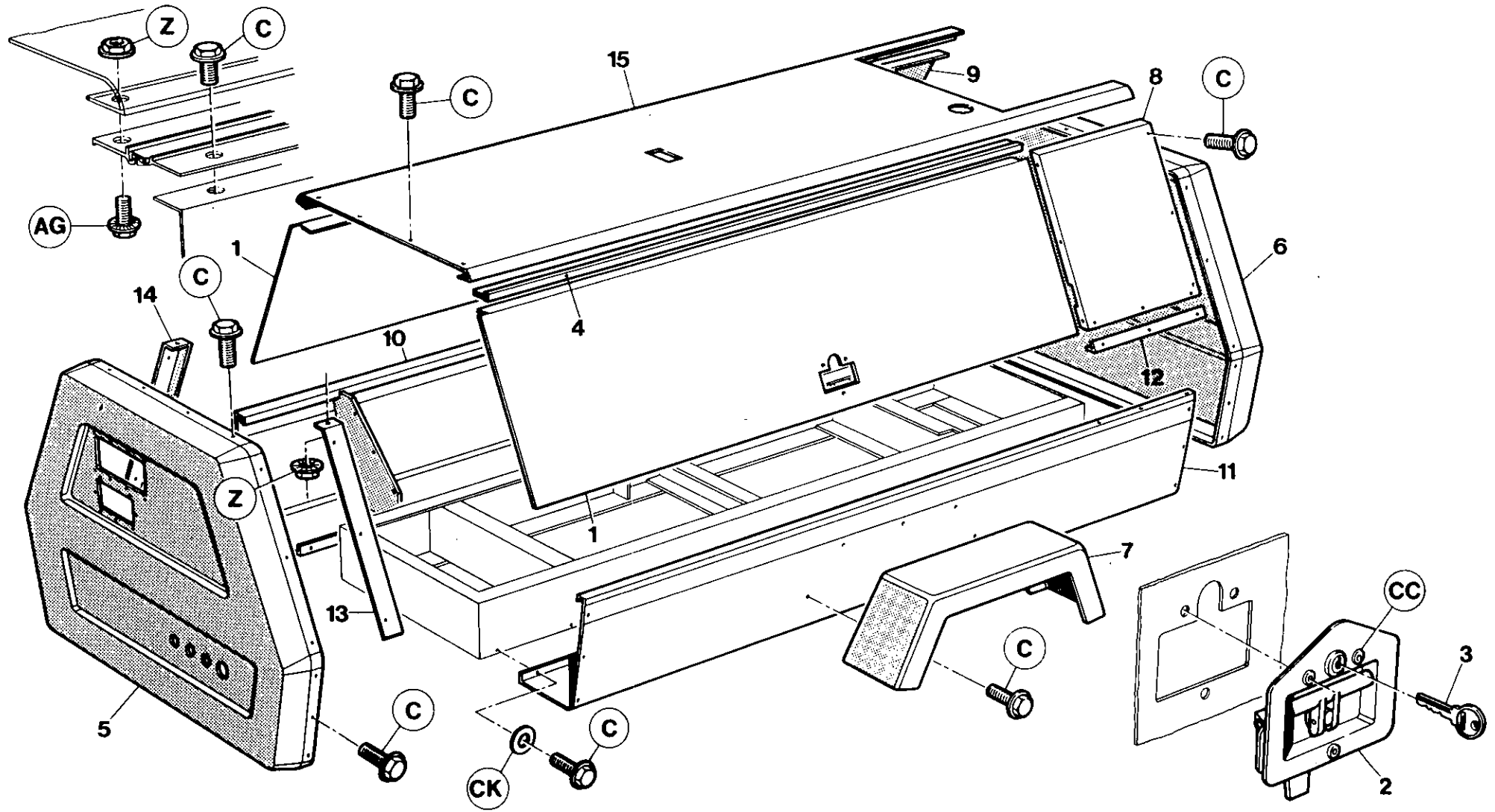

7.7.0

INGERSOLL-RAND

Item	C.P.N.	Qty	SUB ASSEMBLY	SOUS ENSEMBLE	SEKUNDÄRE UNTERGRUPPEN	SOTTOGRUPPI	SUBCONJUNTOS	المجموعة الفرعية :	
1	36707263	2	Door	Porte	Tür	Sportello	Puerta	باب	1
2	35279108	2	Latch	Vis	Riegel	Serratura a scatto	Pestillo	سقاطة	2
3	92094358	2	Key	Clavette	Schlüssel	Chiave	Llave	مفتاح	3
4	36708378	2	Hinge	Charnière	Scharnier	Cerniera	Bisagra	مفصلة	4
5	36706778	1	Cover Front	Couvercle avant	Vordere Abdeckung	Coperchio anteriore	Tapa delantera	غطاء المقدمة	5
6	36705036	1	Cover Rear	Couvercle arrière	Hintere Abdeckung	Coperchio posteriore	Tapa trasera	غطاء المؤخرة	6
7	36708824	2	Fender	Protecteur	Fender	Parafango	Parachoques	واقية	7
8	36712230	1	Panel Rear LH	Panneau arrière gauche	Hinteres Paneel, links	Pannello posteriore di sinistra	Panel trasero M.I.	اللوحة الخلفية اليسرى	8
9	36712222	1	Panel Rear RH	Panneau arrière droit	Hinteres Paneel, rechts	Pannello posteriore di destra	Panel trasero M.D.	اللوحة الخلفية اليمنى	9
10	92136753	1	Tool Box RH	Boîte à outils droite	Werkzeugkasten, rechts	Cassetta portautensili di destra	Caja herramientas M.D.	صندوق الادوات اليمين	10
11	92136761	1	Tool Box LH	Boîte à outils gauche	Werkzeugkasten, links	Cassetta portautensili di sinistra	Caja herramientas M.I.	صندوق الادوات اليسرى	11
12	92118645	2	Filler Piece	Cale	Füllung	Bocchettone di riempimento	Relleno	قطعة حشو	12
13	35821826	1	Doorstop RH Front	Butoir droit pour porte avant	Türriegel, vorne rechts	Fermaporta anteriore di destra	Tope de puerta delantera M.D.	مصد للباب اليمين في المقدمة	13
14	35821818	1	Doorstop LH Front	Butoir gauche pour porte avant	Türriegel, vorne links	Fermaporta anteriore di sinistra	Tope de puerta delantera M.I.	مصد للباب اليسرى في المقدمة	14
15	92075126	1	Roof	Toit	Dach	Tetto	Techo	سقف	15

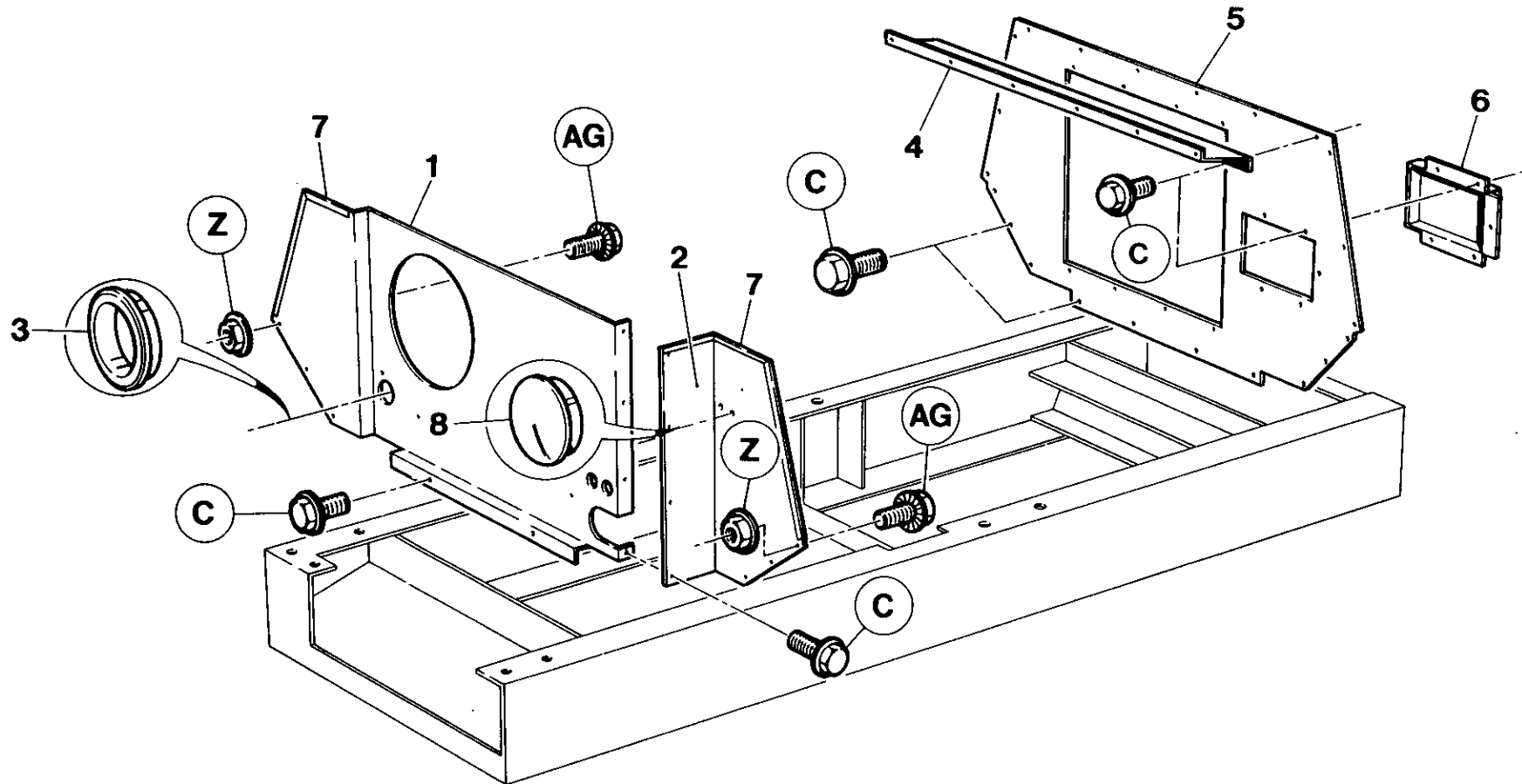

Item	C.P.N.	Qty	SUB ASSEMBLY	SOUS ENSEMBLE	SEKUNDÄRE UNTERGRUPPEN	SOTTOGRUPPI	SUBCONJUNTOS	المجموعة الفرعية :	
1	92119379	1	Baffle Wall Front	Chicane avant droite	Ablenkwand, vorne	Deflettore anteriore	Muro deflector delantero	حائط معترض	1
2	92180934	1	Baffle Wall LH Front	Chicane avant gauche	Ablenkwand, vorne links	Deflettore anteriore di sinistra	Muro deflector delantero M.I.	مقدمة الحائط المعترض اليسرى	2
3	35294859	1	Snap Bush	Bague	Schnappbuchse	Bussola a scatto	Cojineta	جلبة ذاتية الاطباق	3
4	35816883	1	Baffle Upper	Chicane supérieure	Umlenkwand, oben	Deflettore superiore	Deflector superior	عارضه علوية	4
5	92136597	1	Baffle Wall (Cooler)	Chicane (refroidisseur)	Umlenkwand (kühler)	Deflettore (per sistema di raffreddamento)	Muro deflector (enfriador)	حائط معترض (وحدة تبريد)	5
6	35816388	1	Cover	Couvercle	Abdeckung	Coperchio	Tapa	غطاء	6
7	92179456	4M	Edging Strip	Bande pour rebord	Einfassungstreifen	Guarnizione dei bordi	Banda del canto	شريط الحافة	7
8	92664911	2	Grommet	Rondelle Caoutch	Puffer	Passacavo	Pasacable	عروة معدنة للتثبيت	8

SUB ASSEMBLY

SOUS ENSEMBLE

SEKUNDÄRE  
UNTERGRUPPEN

SOTTOGRUPPI

SUBCONJUNTOS

المجموعة الفرعية :

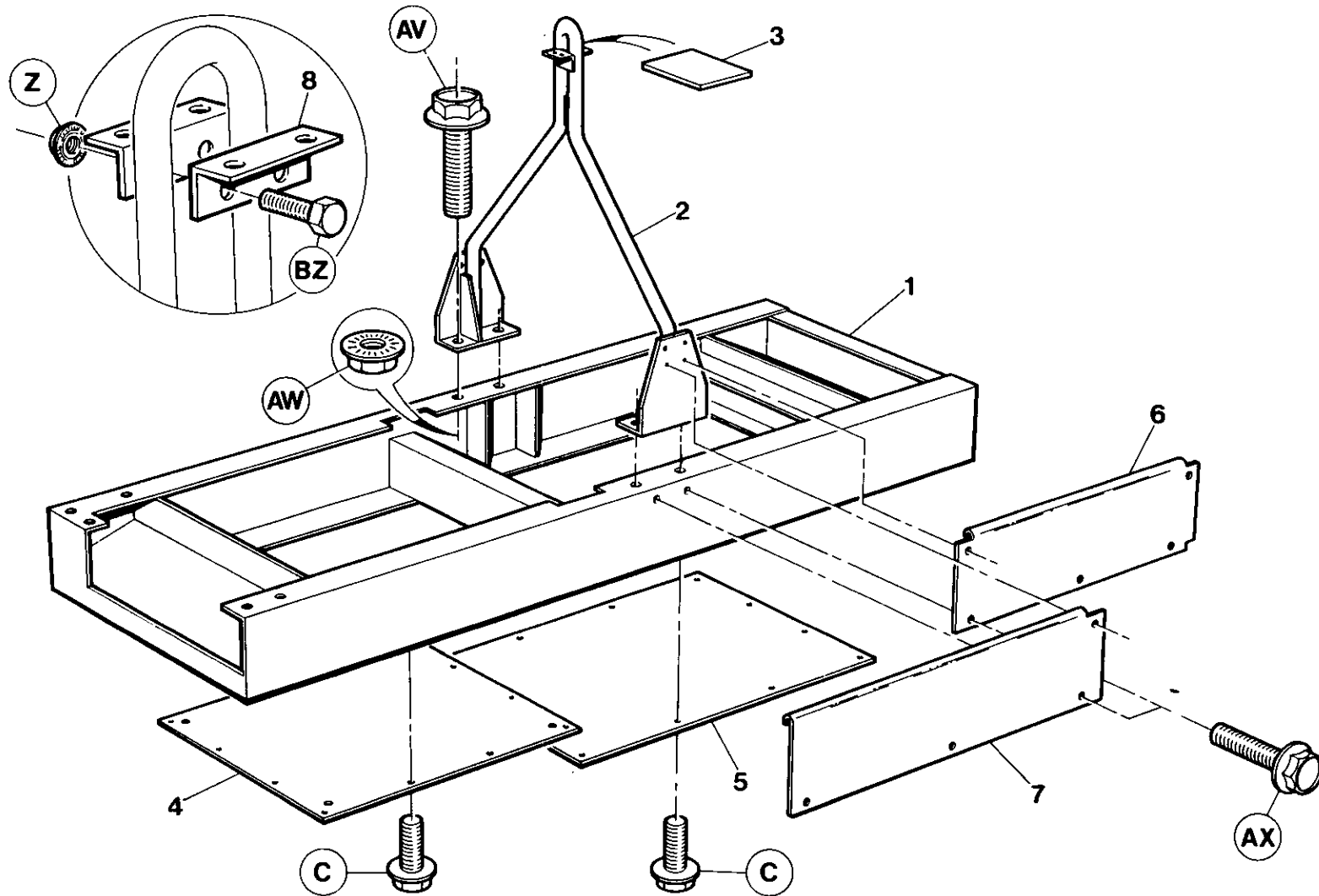

7.7.4

INGERSOLL-RAND

Item	C.P.N.	Qty	SUB ASSEMBLY	SOUS ENSEMBLE	SEKUNDÄRE UNTERGRUPPEN	SOTTOGRUPPI	SUBCONJUNTOS	المجموعة الفرعية :	
1	92185156	1	Truck Frame	Châssis	Wagenrahmen	Telaio rimorchio	Châsis de camión	هيكل الشاحنة	1
2	92700681	1	Lifting Bail	Anse de levage	Hebegriff	Gancio di sollevamento	Barra de izar	منزحة رافعة	2
3	92085711	1	Shim	Cale	Beilegscheibe	Spessore	Plancha de relleno	فلكة	3
4	35813815	1	Belly Pan	Cuve plate	Unterflurcontaiher	Bacinella sottopancia	Depósito ventral	حوض بطني	4
5	92028414	1	Belly Pan	Cuve plate	Unterflurcontainer	Bacinella sottopancia	Depósito ventral	حوض بطني	5
6	92141134	1	Inner Sheet Front LH	Toile intérieure avant gauche	Innenblech, vorne links	Lamiera interna; anteriore di sinistra	Plancha delantera interior M.I.	اللوحة الداخلي الامامي الايسر	6
7	92141142	1	Inner Sheet Rear RH	Toile intérieure arrière droite	Innenblech, hinten rechts	Lamiera interna; posteriore di destra	Plancha trasera interior M.D.	اللوحة الداخلي الامامي اليمين	7
8	92700616	2	Angle	Angle	Winkel	Angolare	Angulo	برغي تثبيت	8

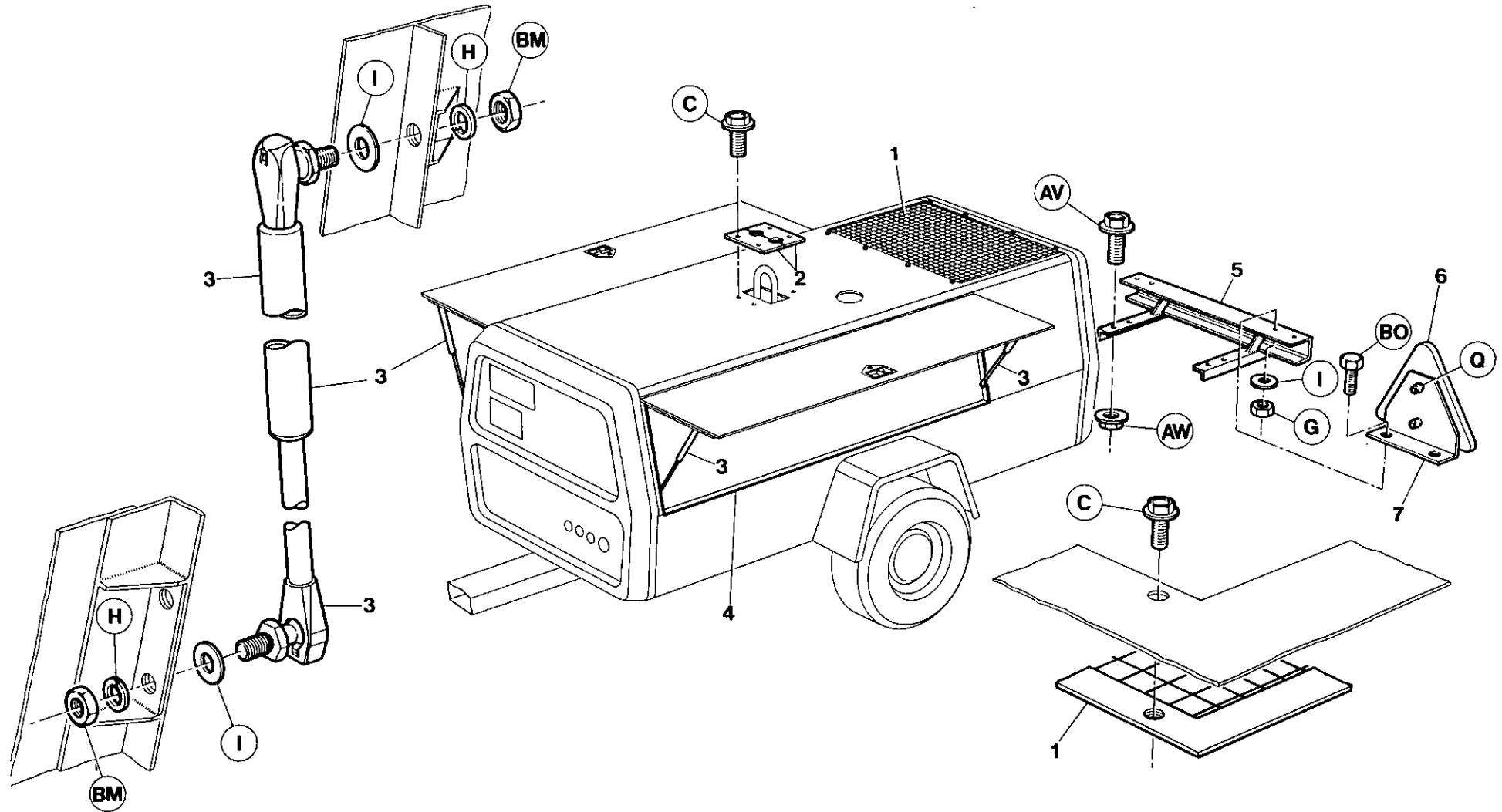



Item	C.P.N.	Qty	SUB ASSEMBLY	SOUS ENSEMBLE	SEKUNDÄRE UNTERGRUPPEN	SOTTOGRUPPI	SUBCONJUNTOS	المجموعة الفرعية :	
1	92080514	1	Grille	Grille	Zierritter	Griglia	Rejilla	شبكة	1
2	92101880	2	Cover	Couvercle	Abdeckung	Coperchio	Tapa	غطاء	2
3	35584903	4	Gas Spring Assy	Ens. ressort gaz	Gasfedersatz	Complesso molla a gas	Montaje resorte gas	مجموعة نوابض الغاز	3
4	35325349	6.25m	Tape 1/2"	Ruban de 1/2"	1/2" Band	Nastro di 1/2 pollice	25m Cinta 1/2	شريط قياس 1/2 بوصة	4
5	36707073	1	Bumper	Amortisseur	Stoßfänger	Paraurti	Parachoques	مصد	5
6	92721331	2	Reflector	Réflacteur	Reflektor	Riflettore	Reflector	عاكس	6
7	92280866	2	Bracket	Support	Bügel	Staffa	Soporte	كثيفة	7

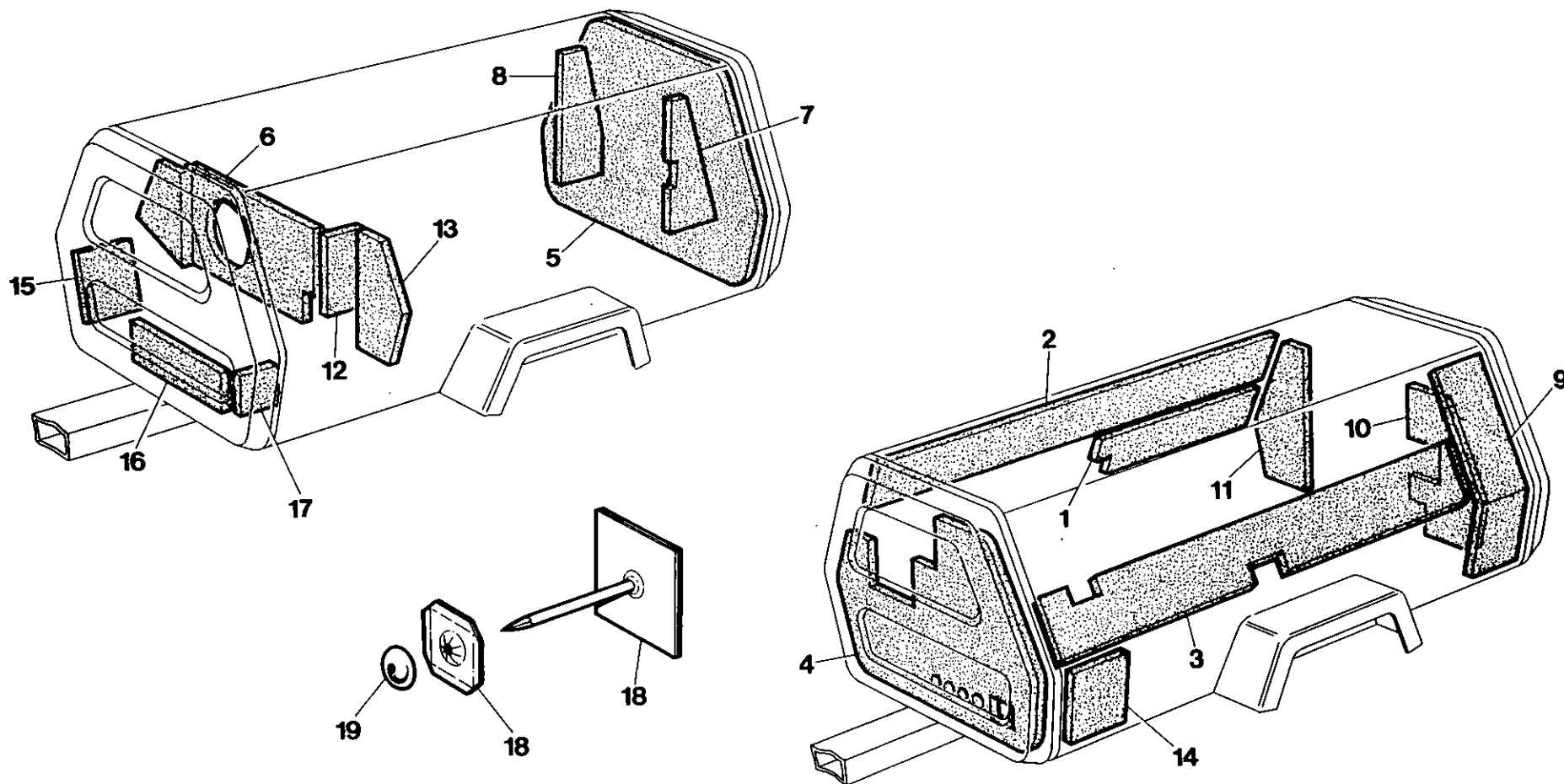

Item	C.P.N.	Qty	SUB ASSEMBLY	SOUS ENSEMBLE	SEKUNDARE UNTERGRUPPEN	SOTTOGRUPPI	SUBCONJUNTOS	المجموعة الفرعية :	
(1-21)	92687250	1	Foam Set Complete	Kit mousse complet	Schaumstoffsatz komplett	Serie completa espanso	Jeugo completo espuma	طقم رغوي كامل	(1-21)
(1-3)	92690841	1	Foam Set	Kit mousse	Schaumstoffsatz	Serie espanso	Juefo espuma	طقم رغوي	(1-3)
(4-18)	92687243	1	Foam Set	Kit mousse	Schaumstoffsatz	Serie espanso	Juego espuma	طقم رغوي	(4-18)
1		1	Side Door	Porte latérale	Türe Seite	Porta laterale	Puerta costado	باب جانبي	1
2		2	Side Door	Porte latérale	Türe Seite	Porta laterale	Puerta costado	باب جانبي	2
3		1	Side Door	Porte latérale	Türe Seite	Porta laterale	Puerta costado	باب جانبي	3
4		1	End Front	Extrémité avant	Ensstück vorne	Parte ant. terminale	Extremo delantero	طرف أمامي	4
5		1	End Rear	Extrémité arrière	Endstück hinten	Parte post. terminale	Extermo trasero	طرف خلفي	5
6		1	Front Baffle Wall	Ecran avant	Wand Umlenkplatte vorne	Parete deflettrice ant.	Panel deflector delantero	جدار العارضة الامامية	6
7		1	Air Exhaust Duct	Gaîne d'échappement d'air	Luftaustrittskanal	Condotto scarico aria	Conducto escape de aire	انيوب الهواء الخارج	7
8		1	Air Intake Duct	Gaîne d'admission d'air	Luftansaugkanel	Condotto presa aria	Conducto entrada de aire	انيوب الهواء الداخل	8
9		2	Air Exhaust Duct	Gaîne d'échappement d'air	Luftaustrittskanel	Condotto scarico aria	Conducto escape de aire	انيوب الهواء الخارج	9
10		1	Rear Baffle Wall	Ecran arrière	Wand Umlenkplatte hinten	Parete deflettrice di rif.	Panel deflector	جدار عارضة الارجاع	10
11		1	Rear Baffle Wall	Ecran arrière	Wand Umlenkplatte hinten	Parete deflettrice post.	Panel deflector trasero	جدار العارضة الخلفية	11
12		1	Battery Area	Zone des accus	Batteriebereich	Area batterie	Area de la batería	مكان البطارية	12
13		1	Battery Area Tool Box	Boîte à outils, zone des accus	Werkzeugkasten Batteriebereich	Scatola attrezzi area batterie	Caje de herramientas del área de la batería	صندوق الأدوات لمكان البطارية	13
14		1	Battery Area	Zone des accus	Batteriebereich	Area batterie	Area de la batería	مكان البطارية	14
15		1	Battery Area	Zone des accus	Batteriebereich	Area batterie	Area de la batería	مكان البطارية	15
16		1	Truck Frame	Bâti du camion	Wagengestell	Telaio autocarro	Chasis del carro	هيكل الشاحنة	16
17		2	Truck Frame	Bâti du camion	Wagengestell	Telaio autocarro	Chasis del carro	هيكل الشاحنة	17
18	92101765	105	Hanger	Suspension	Hänger	Supporto	Gancho de suspensión	حمالة	18
19	92104264	105	Protector	Protecteur	Schutz	Protettore	Protector	نبيطة وقاية	19

Item	C.P.N.	Qty	SUB ASSEMBLY	SOUS ENSEMBLE	SEKUNDARE UNTERGRUPPEN	SOTTOGRUPPI	SUBCONJUNTOS	المجموعة الفرعية :	
(1-7)	92687151	1	External Decal Set	Jeu d'auto-collant externe	Schildersatz außen	Complesso adesivi esterni	Juego autoadhesivo externo	ماتافه نفا حمار حمن	(1-7)
1		1	Stripe R.H.	Bande droite	Streifen rechts	Striscia di destra	Banda lado derecho	نشرط جهة كفى	1
2		1	Stripe L.H.	Bande gauche	Streifen links	Striscia di sinistra	Banda lado izquierdo	نشرط جهة يسرى	2
3		2	80 L/S	80 L/S	80 L/S	80 L/S	80 L/S	رقم الموديل	3
4		2	Model No.	model	Modell	modello	modelo	رمز النجرسول راند	4
5		2	Ingersoll-Rand	Ingersoll-Rand	Ingersoll-Rand	Ingersoll-Rand	Ingersoll-Rand	رمز النجرسول راند	5
6		2	Ingersoll-Rand	Ingersoll-Rand	Ingersoll-Rand	Ingersoll-Rand	Ingersoll-Rand	رمز النجرسول راند	6
7		2	Sound Power	Puissance de son	Stromanschluß acustica	Potenza acustica	Poder del sonido	قدرة صوتية	7

Item	C.P.N.	Qty	SUB ASSEMBLY	SOUS ENSEMBLE	SEKUNDÄRE UNTERGRUPPEN	SOTTOGRUPPI	SUBCONJUNTOS	المجموعة الفرعية :	
(1-9)	92656750	1	Interior Decal Set Comp. (English)	Jeu comp. auto-collant anglais	Bildbeschreibung innen, kompl. Englisch	Corredo adesivi interni (GB)	Juego calcomanías interior comp. Inglés	طاقم نقل داخلي (انجلترا)	(1-9)
(1-9)	92656743	1	Interior Decal Set Comp. (French)	Jeu comp. auto-collant français	Bildbeschreibung innen, kompl. Französisch	Corredo adesivi interni (Francesi)	Juego calcomanías interior comp. Francés	طاقم نقل داخلي (فرنسا)	(1-9)
(1-9)	92656735	1	Interior Decal Set Comp. (German)	Jeu comp. auto-collant allemand	Bildbeschreibung innen, kompl. Deutsch	Corredo adesivi interni (Tedeschi)	Juego calcomanías interior comp. Alemán	طاقم نقل داخلي (ألمانيا)	(1-9)
1		1	Prev.Maintenance	Entretien de prévention	Vorbeugende Wartung	Manutenzione Preventiva	Mantenimiento preventivo	طقم ديكال لفرنسا	1
2		1	Caution Information	Information de prudence	Warnungen	Avvertenze	Informacion Cuidado	طقم ديكال لألمانيا	2
3		1	Air Discharge	Evacuation air	Luftablass	Scarico aria	Aire de descarga	سدادة فتحة التعبئة	3
4		1	Filler Plug	Bouchon remplissage	Einfüllverschluss	Tappo	Tapon de relleno	هواء التفريغ	4
5		1	Model Plate	Plaque	Platte	Piastra	Placa	صفحة	5
6		1	General Data	Données générales	Allgemeine Daten	Dati Generali	Datos Generales	بيانات عامة	6
7		1	Control Panel	Tableau de commande	Instrumentenbret	Pannello strumenti	Panel de instrumentos	لوحة الاجهزه	7
8		2	Operating Instructions	Opérations de marche	Bedienungsanleitung	Istruzioni per il Funzionamento	Instrucciones sobre operación	ارشادات التشغيل	8



Item	C.P.N.	Qty	TRAILER EQUIPMENT	EQUIPEMENT REMORQUE	FAHRWERK-ZUBEHÖR	EQUIPAGGIAMENTO DI TRAINO	EQUIPO DE REMOLQUE	معدات القطر	
1	92484385	1	Compensator	Palonnier	Bremsausgleich	Registro	Compresador	معادل	1
2	92311695	4	Hex. Nut	Écrou	Skt.-Schraube	Dado	Tuerca hexagonal	صمولة سداسية	2
3	92484484	2	Brake Cable	Cable de Frein	Bremskabel	Cavo Freno	Cable freno	كبل البطارية	3
4	92174317	1	Axle Body	Coips d'Essieu	Achskörper	Struttura Tubolare	Cuerpo del eje	جسم المحور	4
5	92174291	1	Axle Assy. Comp.	Essieu Complet	Achse Kompl.	Assale Compl.	Monaje comp. del eje	مجموعة المحور كاملة	5
6	92174341	2	O Ring	Joint Torique	O Ring	O-Ring	Junta tórica	حلقة مستديرة	6
7	92174325	4	Bearing	Palier	Lager	Cuscinetto	Cojinete	محمل	7
8	92174358	1	Torsion Bar	Barre de Torsion	Torsionsstab	Barra di Torsione	Barra de torsión	نصيب التوائي	8
9	92180298	4	Brake Shoe Comp.	Machoire de Frein Compl.	Bremsbacke Kompl.	Ganasce Compl.	Zapata de ferno comp.	حذاء الكبح كاملًا	9
10	92180280	2	Sealing Joint	Joint d'Étancheté	Simerring	Tenuta	Junta retenedor	وصلة مانعة للتسرب	10
11	92180314	2	Upper Spring	Ressort Supérieur	Zugfeder	Molla	Resorte superior	نابض علوي	11
12	92180306	2	Lower Spring	Ressort Inferieur	Zugfeder	Molla	Resorte inferior	نابض سفلي	12
13	92499631	2	Expander Comp.	Expandeur Complet	Spannschloss	Espansore Compl.	Dilatador comp.	وصلة تمدد كاملة	13
14	92499599	2	Rear Bearing	Roulement Intérieur	Hinteres Lager	Cuscinetto	Cojinete trasero	محمل خلفي	14
16	92484682	4	Centre Piece	Pièces de Centrage	Teller	Piatto Centraggio	Pieza central	قطعة مركزية	16
17	92499672	4	Spring	Ressort	Feder	Molla	Resorte	نابض	17
18	92455005	4	Rod	Tige	Hebel	Astina	Varilla	قضيب	18
19	92180272	2	Hub and Drum Assy	Ens. Moyeu et Tambour	Bremstrommel Kompl.	Tamburo	Montaje cubo y tambor	مجموعة البطيخة والطبلة	19
20	92180256	10	Wheel Screw	Vis de Roue	Radbolzen	Bullone	Tornillo de la rueda	مسار عجلة ملولب	20
21	92180264	2	Front Bearing	Roulement Extérieur	Vorderes Lager	Cuscinetto	Cojinete delantera	محمل أمامي	21
22	92180223	2	Castellated Nut	Écrou à Creneaux	Kronenmutter	Dado	Tuerca encastellada	صمولة برجية	22
23	92180215	2	Split Pin	Goupille Fendue	Splint	Coppiglia	Chaveta hendida	دوس خابوري	23
24	92180231	2	Hub Cap	Couvercle de Moyeu	Staubkappe	Cappellotto	Tapa cubo	كفة البطيخة	24
25	92180249	10	Hex. Nut	Écrou	Skt.-Mutter	Dado	Tuerca hex.	صمولة سداسية	25
26	92367663	4	Bolt	Vis	Skt.-Schraube	Vite T.E.	Perno	برغي	26
27	92367663	6	Setscrew	Vis de pression	Gewindestift	Vite di fermo	Tornillo de ajuste	مسار تثبيت ملولب	27
28	92484427	1	Handle Comp.	Poignée Complet	Knebel	Maniglia di Blocco	Mango comp.	مقبض كامل	28
29	92304575	4	Hex. Nut	Écrou	Skt.-Mutter	Dado	Tuerca hex.	صمولة سداسية	29
30	92484419	1	Pin	Axe	Bolzen	Perno	Clavija	دوس	30
31	92280940	2	Hex. Screw	Vis	Skt.-Schraube	Vite T.E.	Tornillo hex.	مسار سداسي ملولب	31
32	92499433	1	Adjustable Brkt.	Support	Auflagebacke,	Supporto Scorrevole	Soporte ajustable	كثيفة قابلة للتعديل	32
33	92311695	2	Hex. Nut	Écrou	Skt.-Mutter	Dado	Tuerca hex.	صمولة سداسية	33
34	92499441	1	Half Collar	Demi Collier	Rohrschelle	Staffa U.	Medio collar	نصف طوق	34
35	92304575	2	Hex. Nut	Écrou	Skt.-Mutter	Dado	Tuerca hex.	صمولة سداسية	35
36	92304518	4	Hex. Nut M8	Écrou M8	Skt.-Mutter M-8	Dado M-8	Tuerca hex M8	صمولة سداسية 8	36
37	92180348	2	Stop Nut	Écrou de Blocage	Feststellmutter	Dado Auto Bloccante	Tuerca de detención	صمولة زلق	37
38	92180355	2	Central Punch Screw	Vis Pointeau	Nachstellschraube	Prigioniero	Tornillo punzón central	مسار ملولب لسنك تعليم المركز	38

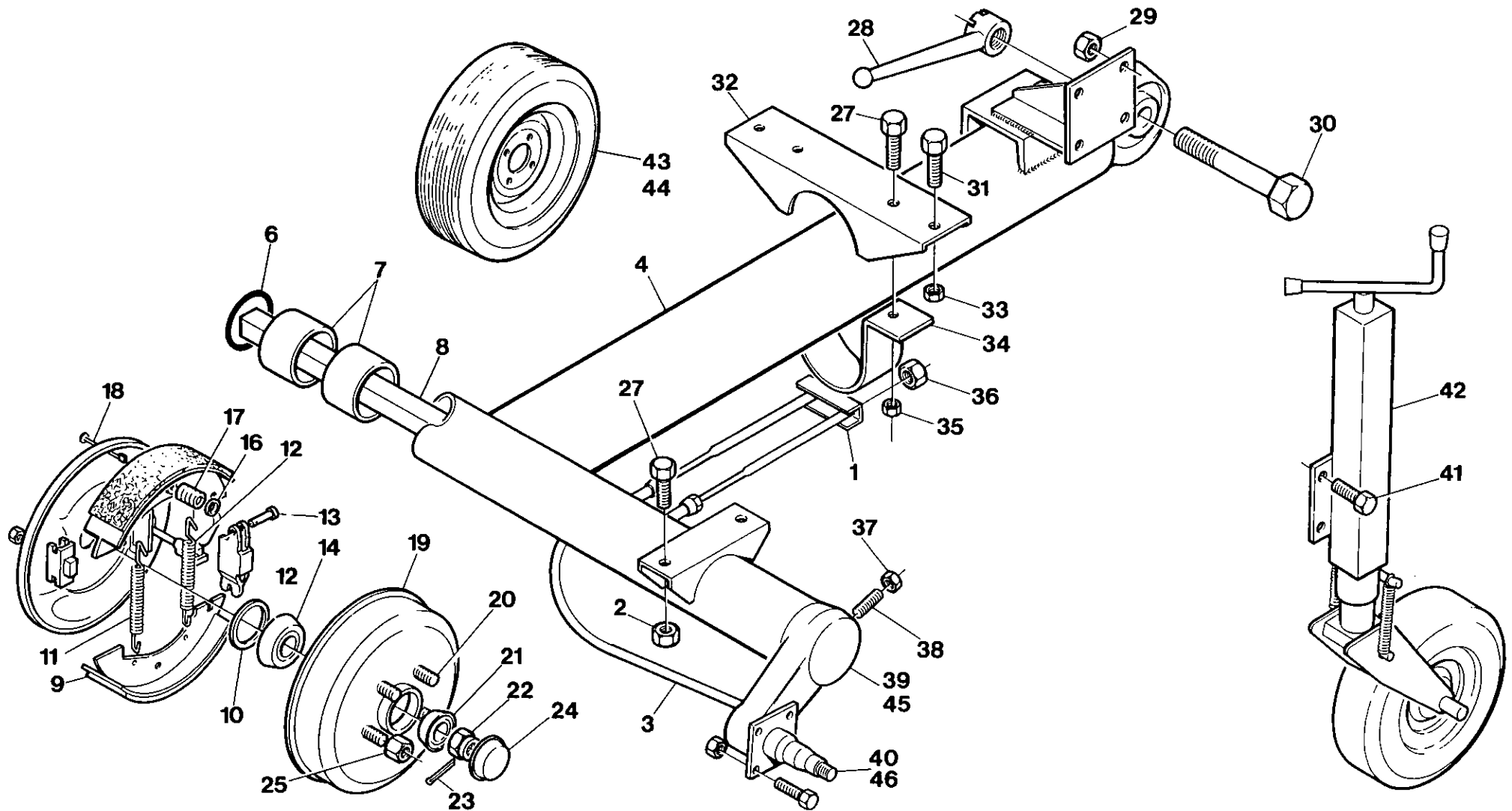



Item	C.P.N.	Qty	TRAILER EQUIPMENT	EQUIPEMENT REMORQUE	FAHRWERK-ZUBEHÖR	EQUIPAGGIAMENTO DI TRAINO	EQUIPO DE REMOLQUE	معدات القطر	
39	92180207	1	Arm Assy. with Spindle R.H.	Ensemble Bras Oscillant C.D.	Torsionsarm M. Spindel R.	Bracci Oscill. D.X.	Montaje brazo con husillo M. Der.	مجموعة عضو انتاج كهربائي مع محور دوران ، الجانب الأيمن	39
40	92174366	1	Swinging Arm & Brake Assy. R.H.	Ensemble Bras Oscillant et Frein C.D.	Torsionarm M. Bremse Kompl. R.	Bracci Oscil. Compl. D.X.	Montaje brazo oscilante y freno M. Der.	مجموعة ذراع مترجحة ومكبح ، الجانب الأيمن	40
41	92280973	4	Screw	Écrou	Skt.-Schraube	Vite T.E.	Tornillo	مسار ملولب	41
42	925333/1	1	Jockey Wheel Assy.	Roue Jockey Complète	Stützrad Kompl.	Ruotino	Montaje rueda jockey	مجموعة عجلة شدادة	42
(43-44)	92173525	2	Wheel & Tyre Assy	Roue et Pneu Compl.	Reifen u Felge Kompl.	Cerchione & Pneumatico			(43-44)
43	92454883	2	Tyre	Pneu	Reifen	Pneumatico	Neumático	اطار	43
44	92441062	2	Wheel	Roue	Felge	Cerchione	Rueda	عجلة	44
45	92110196	1	Arm Assy. with Spindle L.H.	Ensemble Bras Oscillant C.G.	Torsionarm M. Spindel L.	Bracci Oscill. S.X.	Montaje brazo con husillo M. Izq.	مجموعة عضو انتاج كهربائي مع محور دوران ، الجانب الأيسر	45
46	92110170	1	Swinging Arm & Brake Assy. L.H.	Ensemble Bras Oscillant et Frein C.G.	Torsionarm M. Bremse Kompl. L.	Bracci Oscill. Compl. S.X.	Montaje brazo oscilante y freno M. Izq.	مجموعة ذراع مترجحة ومكبح ، الجانب الأيسر	46

TRAILER EQUIPMENT

EQUIPEMENT  
REMORQUE

FAHRWERK-ZUBEHÖR

EQUIPAGGIAMENTO  
DI TRAINO

EQUIPO DE REMOLQUE

معدات القطار

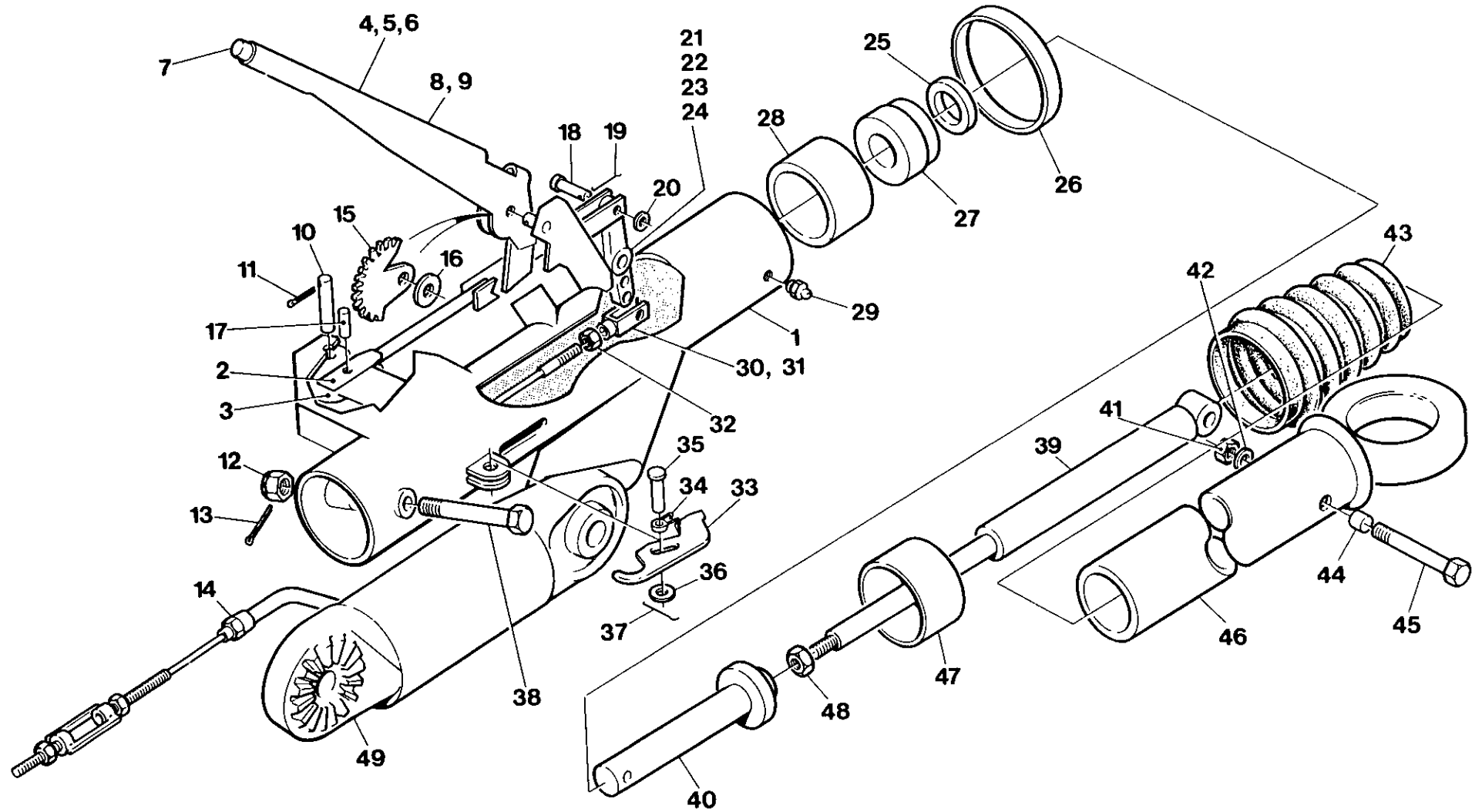

7.8.4

FTF - HSRG

INGERSOLL-RAND

Item	C.P.N.	Qty	TRAILER EQUIPMENT	EQUIPEMENT REMORQUE	FAHRWERK-ZUBEHÖR	EQUIPAGGIAMENTO DI TRAINO	EQUIPO DE REMOLQUE	معدات القطار	
	92499151	1	Hitch Assy German	Ensemble d'arrimage en allemand	Zugvorrichtung (deutsch)	Complesso di traino (tedesco)	Montaje enganche Alemán	مجموعة وصلة الربط المانية	
	92499144	1	Hitch Assy. French	Attelage Normes Francaises	Auflaufeinr. Kompl. (Fr)	Timone Compl. (Francese)	Montaje enganche Francia	مجموعة وصلة الربط	
1	92484716	1	Hitch Body Comp.	Corps d'Attelage Compl.	Zugdeichsel Kompl.	Corpo Timone	Montaje cuerpo comp.	جسم وصلة الربط كاملا	1
2	92484989	1	Double Fork Joint	Tige avec Chapes	Umlenkhebel	Bielletta	Junta de horquilla doble	وصلة شوكة مزدوجة	2
3	92484955	1	Control Rod	Levier de Commande	Gestänge	Asta Comando	Varilla de control	قضيب تحكم	3
4	92455054	1	Handbrake Lever	Levier de Frein à Main	Handbremshebel	Leva Freno a Mano	Planca del freno de mano	ذراع المكبح اليدوي	4
5	92485101	1	Control Rod	Tige de Commande	Druckstange	Asta Comando	Varilla de control	قضيب تحكم	5
6	92485119	1	Spring	Ressort	Feder	Molla	Resorte	نابض	6
7	92485127	1	Push Knob	Bouton Poussoir	Druckknopf	Pulsante	Botón de empuje	مقبض دفع	7
8	92485135	1	Ring	Bague	Sicherungsring	Anello	Anillo	حلفة	8
9	92485143	1	Breakaway Cable	Cable de Sécurité	Abreißeil	Fermo Cavo Freno	Cable de arranque	كبل انحراف	9
10	92484963	1	Rod Pin	Axe	Gestängebolzen	Perno	Varilla clavija	دبوس القضيب	10
11	92484971	2	Split Pin	Goupille Fendue	Splint	Coppiglia	Chaveta hendida	دبوس خابوري	11
12	92484880	1	Nut	Écrou	Mutter	Dado	Tuerca	صمولة	12
13	92484898	1	Split Pin	Goupille Fendue	Splint	Coppiglia	Chaveta hendida	دبوس خابوري	13
14	92485069	1	Brake Cable Compl.	Cable de Frein Complet	Bremskabel Kompl.	Cavo Comando Freni Compl.	Cable freno comp.	كبل المحاور كاملا	14
15	92485085	1	Toothed Rack	Secteur Denté	Zahnsegment	Settore Dentato	Segmento dentado	رف مسنن	15
16	92485077	2	Washer	Rondelle	U.-Scheibe	Rondella	Arandela	فلكة	16
17	92484997	1	Pin	Goupille	Bolzen	Perno	Clavija	دبوس	17
18	92485010	2	Pin	Goupille	Bolzen	Perno	Clavija	دبوس	18
19	92484948	2	Split Pin	Goupille Fendue	Splint	Coppiglia	Chaveta hendida	دبوس خابوري	19
20	92484930	2	Washer	Rondelle	U.-Scheibe	Rondella	Arandela	فلكة	20
21	92485002	1	Reversing Rod	Levier de Renvoi	Übersetzungshebel	Bielletta R.M.	Barra de cambio de marcha	قضيب عاكس	21
22	92485028	1	Cylindrical Ring	Bague	Zvl.-Ring	Anello	Anillo cilíndrico	حلفة اسطوانية	22
23	92485036	1	Washer	Rondelle	U.-Scheibe	Rondella	Arandela	فلكة	23
24	92485044	1	Split Pin	Goupille Fendue	Splint	Coppiglia	Chaveta hendida	دبوس خابوري	24
25	92484831	1	Thrust Rubber	Butée Caoutchouc	Gummipuffer	Fine Corsa	Goma de empuje	وصلة مطاطية دافعة	25
26	92484864	1	Clamping Collar	Collier de Serrage	Schlauchklemme	Fascetta	Collar abrasadero	طوق تمط	26
27	92484849	1	Stop Ring		Haltering	Stop Ring	Anillo de detención	حلفة زنق	27
28	92484724	1	Rear Plain Bearing	Palier Arrière Lisse	Hintere Lagerbuchse	Bussola Guida	Cojinete liso trasero	محمل خلفي بسيط	28
29	92484740	2	Grease Nipple	Graisseur	Schmiernippel	Ingrassatore	Racor de engrase	حلمة تشحيم	29
30	92455328	1	Pin	Goupille	Bolzen	Perno	Clavija	دبوس	30
31	92485051	1	Cable Fork	Chape	Gabelstück	Terminale a Forcella	Cable horquilla	كبل منشعب	31
32	92304526	2	Nut Hexagon	Écrou	Skf.-Mutter	Dado	Tuerca hexagonal	صمولة سداسية	32
33	92484906	1	Reversing Lock Lever	Levier de Blocage Marche Arrière	Rückfahrsperr Hebel	Blocco R.M.	Palanca cerrar marcha atrás	ذراع انقلا عاكسة	33
34	92484914	1	Torsion Spring	Ressort	Torsionsfeder	Molla Ritorno	Resorte torsión	نابض التوائي	34

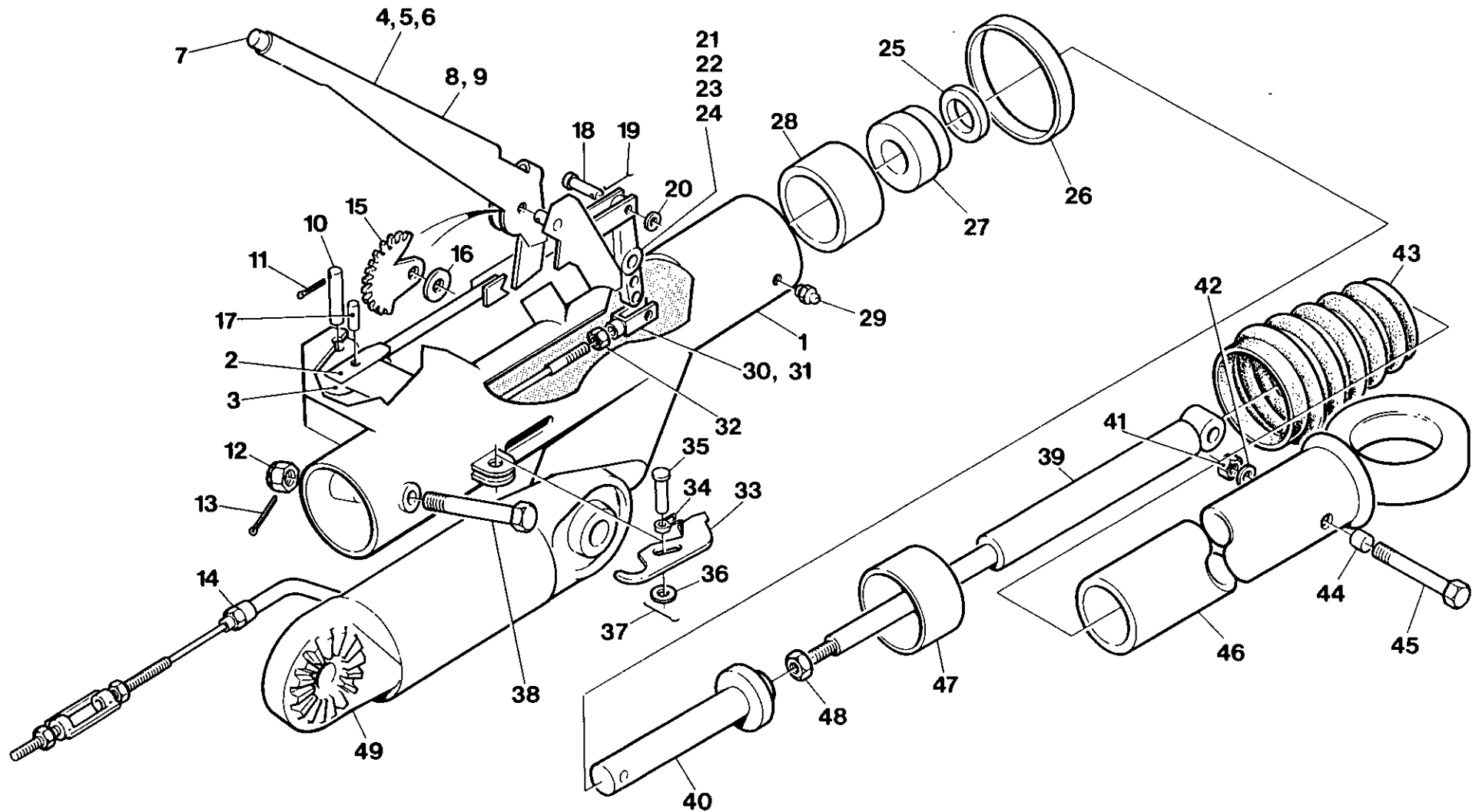

Item	C.P.N.	Qty	TRAILER EQUIPMENT	EQUIPEMENT REMORQUE	FAHRWERK-ZUBEHÖR	EQUIPAGGIAMENTO DI TRAINO	EQUIPO DE REMOLQUE	معدات القطر	
35	92484922	1	Pin	Goupille	Bolzen	Perno	Clavija	دبوس	35
36	92484930	1	Washer	Rondelle	U.-Scheibe	Rondella	Arandela	فلكة	36
37	92484948	1	Split Pin	Goupille	Splint	Coppiglia	Chaveta hendida	دبوس خابوزي	37
38	92484872	1	Setscrew	Vis	Skt.-Schraube	Bullone Passante	Tornillo de ajuste	مسهاير تثبيت ملولب	38
39	92484773	1	Shock Absorber	Amortisseur	Stoßdämpfer	Ammortizzatore	Amortiguador	ماص صدمات	39
40	92484823	1	Towing Rod Complete	Timon Complet	Zugstange Kompl.	Complesso Comando Traino	Varilla de remolque completo	قضيب قطر كامل	40
41	92304575	1	Nut	Écrou	Mutter	Dado	Tuerca	صمولة	41
42	92329341	1	Washer	Rondelle	U.-Scheibe	Rondella	Arandela	فلكة	42
43	92484856	1	Rubber Gaiter	Soufflet Caoutchouc	Faltenbalg	Soffietto	Parche de jebe	طهايق مطاطي	43
44	92484781	2	Distance Piece	Entretoise	Distanzstück	Distanziale	Distanciador	قطعة مبادعة	44
45	92484799	1	Pin	Axe	Bolzen	Bullone Passante	Clavija	دبوس	45
46	92484757	1	Sliding Tube Comp. (French 68 mm)	Tube Coulissant Complet	Führungsrohr Kompl.	Tubo Telescopico	Tubo telescópico Comp. (Francés 68 mm)	كبل انزلاقي كامل (فرنسي 68 ملم)	46
46	92110212	1	Sliding Tube Comp (German Din 40)	Tube coulissant du comp. (en allemand DIN 40)	Schiebeschlauchteil (deutsch, DIN 40)	Tubo telescopico (Standard tedesco DIN DIN 40)	Tubo telescópico Comp. (Aleman Din 4C)	اجزاء الانبوب الانزلاقية (المانيه «دين 40»)	
47	92484732	1	Front Bush	Palier Avant	Vordere Lagerbusche	Bussola	Buje delantero	جلبة امامية	47
48	92484815	1	Nut	Écrou	Mutter	Dado	Tuerca	صمولة	48
49	92499169	1	Adjustable Towbar	Pièce de Liaison Réglage	Verstellbares Zwischenstück	Timone Regolabile	Barra de remolque ajustable	قضيب قطر قابل المتعديل	49

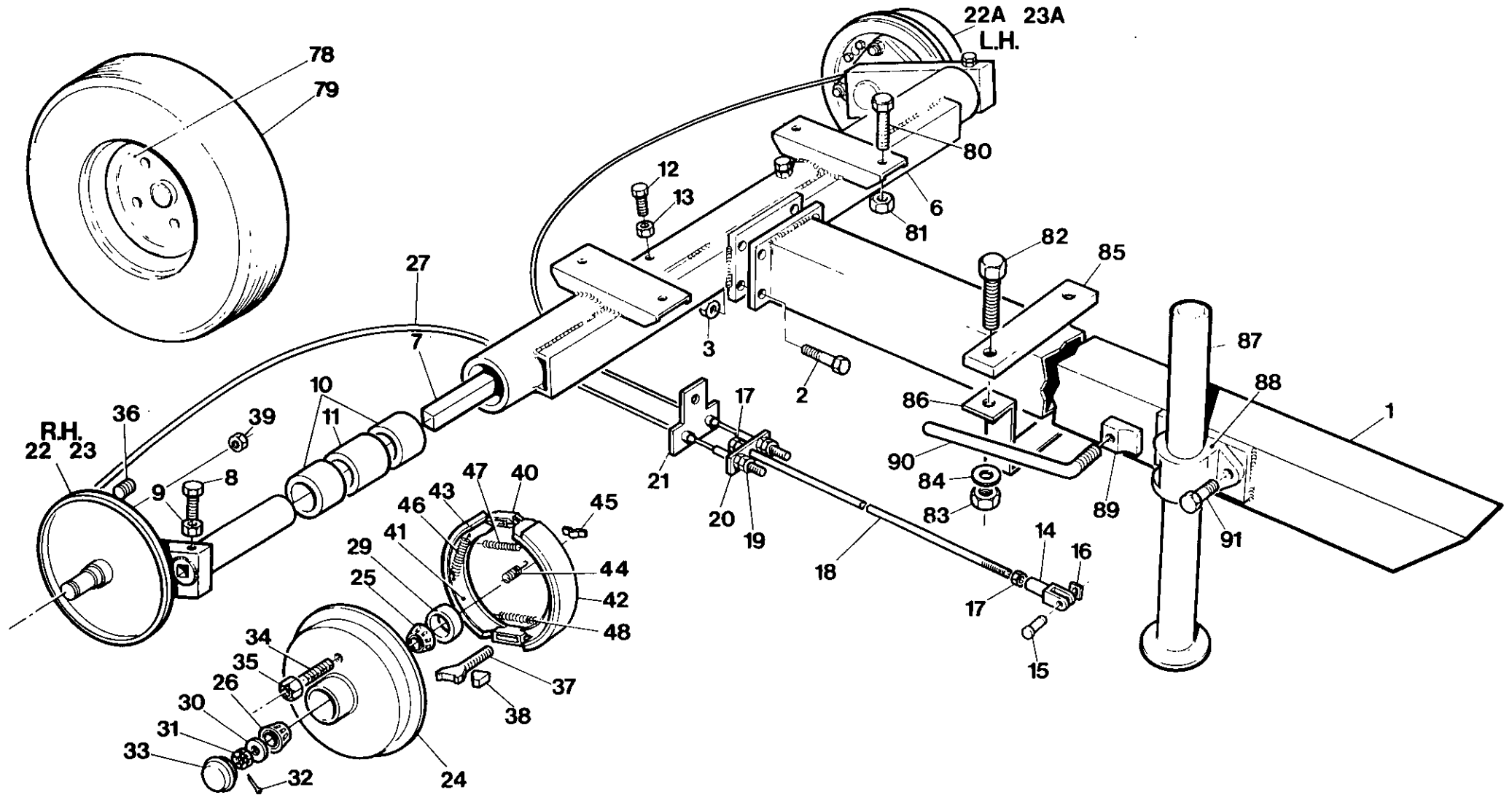

Item	C.P.N.	Qty	TRAILER EQUIPMENT	EQUIPEMENT REMORQUE	FAHRWERK-ZUBEHOR	EQUIPAGGIAMENTO DI TRAINO	EQUIPO DE REMOLQUE	معدات الفطر	
(1-91)	92052661	1	Running Gear Comp.	Commande compresseur	Montaje tren rodante	Organi addetti al	Tren rodante		(1-91)
(1-87)	92055276	1	Running Gear Assy.	Montage de commande	Laufwerkmontage	Insieme organi di movimento	Montaje tran rodante	مجموعة الاجزاء الدوارة	(1-87)
1	92052679	1	Towbar Tube	Barre de remorquage	Schleppstangenrohr	Barra di rimorchio	Tubo barra de remolque	أنبوب قضيب الجر	1
2	95252524	4	Setscrew	Vis	Anschlagschraube	Vite di fermo	Tornillo de ajuste	مسامير تثبيت مفلوئب	2
3	92022763	4	Nut	Ecrou	Mutter	Dado	Tuerca	صمولة	3
4	92055383	2	Bolt	Boulon	Schraube	Bullone	Perno	مسامير مفلوئب	4
5	92022763	2	Nut	Ecrou	Mutter	Dado	Tuerca	صمولة	(6-45)
(6-45)	92052687	1	Axle Tube Assy.	Montage Tube d'axe	Axialstückmontage	Complesso assale tubolare	Montaje tubo del eje	مجموعة أنبوب المحور	
6	92101583	1	Axle Tube	Tube d'axe	Axialstück	Assale tubolare	Tubo del eje	أنبوب المحور	6
7	92102680	2	Torsion Bar	Barre de torsion	Torsionswelle	Barra di torsione	Barra de torisón	قضيب التوائي	7
8	92102508	2	Setscrew	Vis	Anschlagschraube	Vite di fermo	Tornillo de ajuste	مسامير تثبيت مفلوئب	8
9	95076790	2	Nut	Ecrou	Mutter	Dado	Tuerca	صمولة	9
10	92102672	4	Bush	Bague	Buchse	Boccola	Buje	حشية	10
11	92102664	2	Spacer	Entretoise	Abstandstück	Distanziatore	Espaciador	مساعدة	11
12	92102508	2	Setscrew	Vis	Anschlagschraube	Vite di fermo	Tornillo de ajuste	مسامير تثبيت مفلوئب	12
13	95076790	2	Locknut	Contre-écrou	Kreuzlocjschraube	Controdado	Contratuerca	صمولة ربط	13
14	92102573	1	Yoke	Accouplement	Joch, Gabelstück	Forcella	Horquete	مقرن	14
15	92102565	1	Pin	Goupille	Stift	Perno	Clavija	تينة	15
16	92102557	1	Clip	Clip	Schelle	Fermaglio	Abrasadera	متسلك	16
17	95076774	3	Nut	Ecrou	Mutter	Dado	Tuerca	صمولة	17
18	92687482	1	Rod	Tige	Stange	Tirante	Varilla	قضيب	18
19	92304518	4	Nut	Ecrou	Mutter	Dado	Tuerca	صمولة	19
20	92055433	1	Plate	Flasque	Platte	Piastra	Placa	صفحة	20
21	92055441	1	'T' Piece	Pièce en T	'T' Stück	Elemento a T	Pieza 'T'	قطعة تالية	21
(22-48)	92686781	1	Swinging Arm Assy R.H.	Montage bras de balancement droit	Schwingarm Montage, rechts	Insieme braccio oscillante di destra	Montaje brazo oscilante M. Der.	كبل	(22-48)
(22-23)	92686815	1	Arm/Backplate R.H.	Flasque arrière droit	Hinterwand, rechts	Piastra posteriore di destra	Placa trasera M. Der.	مجموعة الدراع الدوار اليمين	(22-23)
(22A-48)	92686773	1	Swinging Arm Assy L.H.	Montage bras de balancement gauche	Schwingarm Montage, links	Insieme braccio oscillante di sinistra	Montaje brazo oscilante M. Izq.	صفحة خلفية يمين	(22A-48)
(22A-23A)	92686799	1	Arm/Backplate L.H.	Flasque arrière gauche	Hinterwand, links	Piastra posteriore di sinistra	Placa trasera M. Izq.	مجموعة الدراع الدوار الأيسر	(22A-23A)
24	92052851	2	Hub	moyeu	Nabe	Mozzo	Cubo	صفحة خلفية يسرى	24
25	92102615	2	Bearing	Roulement	Lager	Cuscinetto	Cojinete	قب	25
26	92102540	2	Bearing	Roulement	Lager	Cuscinetto	Cojineta	عمل	26
27	92687433	2	Cable	Cable	Kabel	Cavo	Cable	عمل	27
28	92680594	1	Lever	Levier	Hebel	Levetta	Palanca	عمل	28

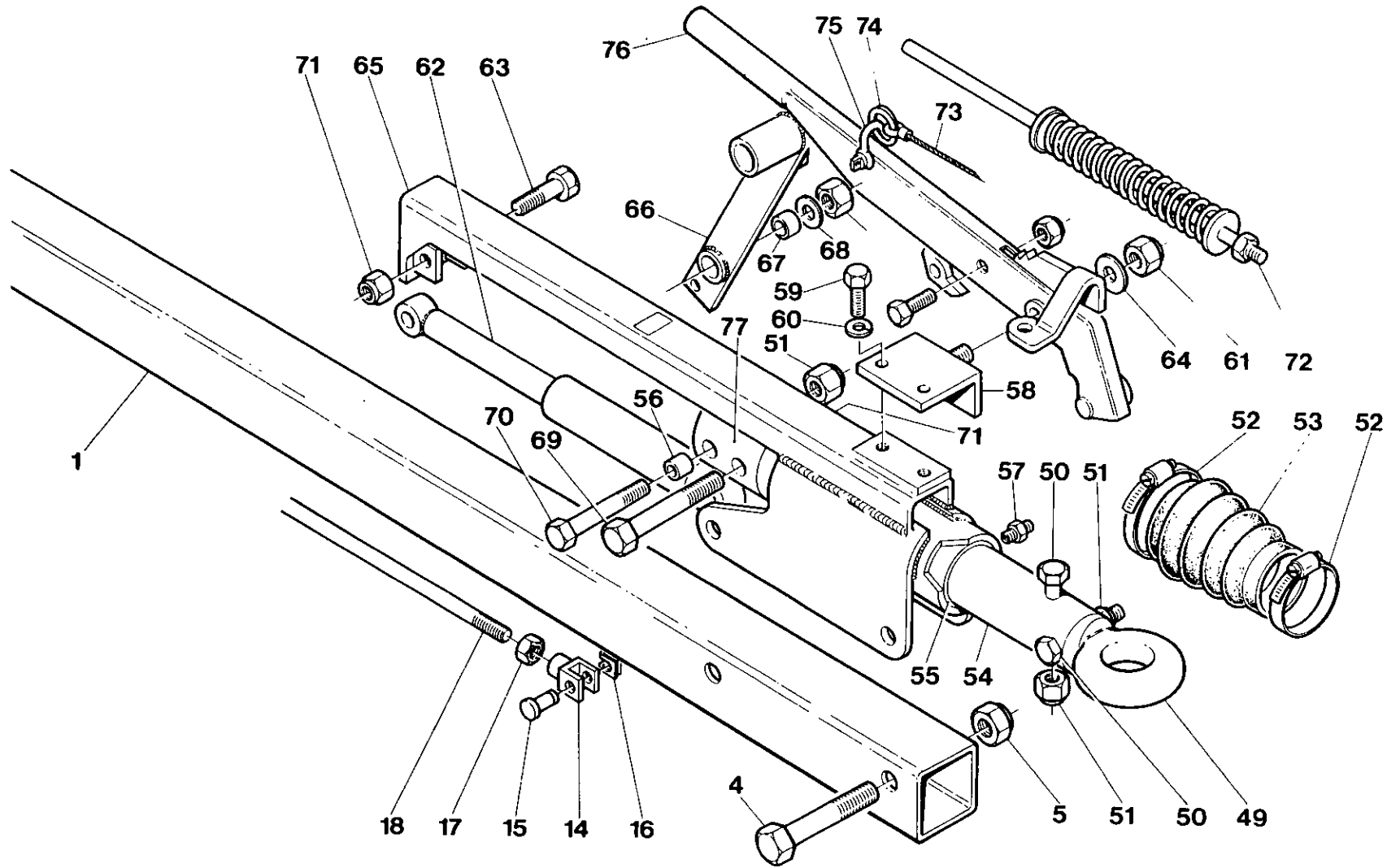



Item	C.P.N.	Qty	TRAILER EQUIPMENT	EQUIPEMENT REMORQUE	FAHRWERK-ZUBEHÖR	EQUIPAGGIAMENTO DI TRAINO	EQUIPO DE REMOLQUE	معدات القطار	
29	92102623	2	Seal	Joint d'étanchéité	Dichtung	Tenuta	Retenedor	حلقة مسيكة	29
30	92102581	2	Washer	Rondelle	Kissen	Rondella	Arandela	فلكة	30
31	95391348	2	Nut	Ecrou	Mutter	Dado	Tuerca	صمولة	31
32	92334291	2	Pin	Goupille	Stift	Perno	Clavija	نبيلة	32
33	92102631	2	Cap	Bouchon	Aufsatz	Cappello	Tapa	غطاء	33
34	92102607	10	Stud	Goujon	Zapfen	Perno	Husillo	برغي عديم الرأس	34
35	92102599	10	Nut	Ecrou	Mutter	Dado	Tuerca	صمولة	35
36	92055680	2	Plug	Bouchon	Propfen	Tappo	Tapón	سدادة	36
37	92052752	2	Bolt	Boulon	Schraube	Bullone	Perno	مسمار ملولب	37
38	92052760	4	Adjusting Piece	Pièce d'ajustement	Einstellstück	Elemento di messa a punto	Pieza de ajuste	قطعة تصبيط	38
39	92052778	2	Nut	Ecrou	Mutter	Dado	Tuerca	صمولة	39
40	92053768	2	Expander	Entretoise	Expander, Stützfederring	Espansore	Expansor	معدد	40
41	92052786	2	Carrier	Porteur	Träger	Piastra portante	Conductor	حاملة	41
42	92052794	2	Shoe	Sabot	Schuh	Ganascia	Zapato	نعل	42
43	92052802	2	Shoe	Sabot	Schuh	Ganascia	Zapato	نعل	43
44	92052810	2	Spring	Ressort	Feder	Molla	Resorte	نابض	44
45	92053818	2	Saddle	Reposoir	Sattel	Sella	Silla	سناد	45
46	92053826	4	Spring	Ressort	Feder	Molla	Resorte	نابض	46
47	92052828	2	Spring	Ressort	Feder	Molla	Resorte	نابض	47
48	92052836	2	Spring	Ressort	Feder	Molla	Resorte	نابض	48
(49-77)	92686765	1	Overun Coupling Assy	Montage de dépassement	Freilaufkupplung	Accoppiamento freno ad inerzia	Montaje acoplamiento arrastrado	مجموعة قارنة المتطورة	(49-77)
49	92044205	1	Eye	Oeil	Öse	Occhiello	Ojo	عمود	49
50	92053867	2	Bolt	Boulon	Schraube	Bullone	Perno	مسمار ملولب	50
51	92022763	4	Locknut	Contre-ecrou	Anschlagschraube	Controdado	Contratuerca	صمولة زلق	51
52	95220901	2	Clip	Clip	Schelle	Fermaglio	Abraserada	مشبك	52
53	92055490	1	Boot	Coffre	Schuh	Parapolvere	Zapata	حذاء	53
54	92687441	1	Shaft	Arbre	Welle	Pistoncino	Distanziatore	عمود الادارة	54
55	92053628	2	Bush	Bague	Buchse	Boccola	Raccordo filettato	جلبة	55
56	92687458	1	Collar	Collier	Ansatz	Collare	Cuello	مباعدة	56
57	92302058	2	Nipple	Graisneur	Nippel	Nipplo	Racor	حلمة	57
58	92680701	1	Bracket	Equerre	Bügel	Staffa	Soporte	صمولة	58
59	92272343	1	Screw	Vis	Anschlagschraube	Vite di fermo	Tornillo de ajuste	نبيلة	59
60	95081857	2	Spring Washer	Rondelle élastique	Federdichtung	Rondella elastica	Arandela de resorte	فلكة	60
61	95077442	1	Nut	Ecrou	Mutter	Dado	Tuerca	حاملة	61
62	92053669	1	Damper	Amortisseur	Dämpfer	Ammortizzatore	Amortiguador	مخمدة	62
63	92053883	1	Bolt	Boulon	Schraube	Bullone	Perno	مسمار ملولب	63
64	95094314	1	Washer	Rondelle	Abdichtring	Rondella	Arandela		64

Item	C.P.N.	Qty	TRAILER EQUIPMENT	EQUIPEMENT REMORQUE	FAHRWERK-ZUBEHOR	EQUIPAGGIAMENTO DI TRAINO	EQUIPO DE REMOLQUE	معدات القطر	
65	92687474	1	Body	Bâti	Aufbau	Corpo	Cuerpo	صمولة زنت	65
66	92680636	1	Lever	Levier	Hebel	Levetta	Palanca	بدن	66
67	92055581	1	Bush	Bague	Buchse	Boccola	Buje	ذراع	67
68	92064697	1	Washer	Rondelle	Abdichtring	Rondella	Arandela	جلبة	68
69	95466397	1	Screw	Vis	Anschlagschraube	Vite di fermo	Tornillo de ajuste	صمولة	69
70	95466330	1	Screw	Vis	Anschlagschraube	Vite di fermo	Tornillo de ajuste	فلكة	70
71	92022540	2	Nut	Ecrou	Mutter	Dado	Tuerca	تيلة	71
72	92055623	1	Spring	Ressort	Feder	Molla	Resorte	فلكة	72
73	92055631	1	Cable	Cable	Kabel	Cavo	Cable	صمولة	73
74	92055649	1	Ring	Segment	Ring	Anello	Anillo	نايض	74
75	92055656	1	Shackle	Maillon	Lasche	Biscottino	Grillete	كيل	75
76	92680693	1	Handbrake	Frein à main	Handbremse	Freno a mano	Freno de mano	حلفة	76
77	92687466	1	Ferrule	Segment	Ring	Anello	Anillo	شككال	77
(78-79)	92173525	2	Wheel & Tyre Assy	Montage roue et pneu	Rad-un Reifen Montage	Insieme ruote e pneumatici	Montaje rueda y neumático	مجموعة ذراع فرملة اليد	(78-79)
78	92441062	2	Wheel	Roue	Rad	Ruota	Rueda	عجلة	78
79	92454883	2	Tyre	Pneu	Reifen	Pneumatico	Neumático	إطار	79
80	92280940	6	Setscrew	Vis	Anschlagschraube	Vite di fermo	Tornillo de ajuste	مسمار تثبيت ملولب	80
81	92311695	6	Nut	Ecrou	Mutter	Dado	Tuerca	صمولة	81
82	90103185	2	Setscrew	Vis	Anschlagschraube	Vite di fermo	Tornillo de ajuste	مسمار تثبيت ملولب	82
83	92304575	2	Nut	Ecrou	Mutter	Dado	Tuerca	صمولة	83
84	92329341	2	Washer	Rondelle	Abdichtring	Rondella	Arandela	فلكة	84

Item	C.P.N.	Qty	TRAILER EQUIPMENT	EQUIPEMENT REMORQUE	FAHRWERK-ZUBEHOR	EQUIPAGGIAMENTO DI TRAINO	EQUIPO DE REMOLQUE	معدات القطر	
85	92083658	1	Clamp	Collier	Schlauchschelle	Fascetta	Grampa	فامطة	85
86	92083641	1	Clamp	Collier	Schlauchschelle	Fascetta	Grampa	فامطة	86
(87-90)	92186030	1	Prop Stand Assy	Montage de béquille	Anhebevorrichtung	Insieme gamba di sostegno	Montaje caballete	مجموعة حامل دعامة	(87-90)
87	92040187	1	Prop Stand	Béquille	Heber	Gamba di sostegno	Caballete	حامل دعامة	87
88	92186055	1	Bracket	Equerre	Bügel	Braccio di sostegno	Soporte	كثيفة	88
89	92186063	1	Pad	Coussinet	Konsole	Tampone	Cojín	حشية	89
90	92186071	1	Handle	Poignée	Griff	Maniglia	Mango	مقبض	90
91	90103185	2	Setscrew	Vis	Anschlagschraube	Vite di fermo	Tornillo de ajuste	مسامير تثبيت ملولب	91
	92033570	1	Warning Decal						

Item	C.P.N.	FASTENERS	FERMOIRS	BEFESTIGUNGEN	DISPOSITIVI DI CHIUSURA	FIJADORES		
A	92398130	M8 x 20 Whizlock Screw	Vis Whizlock M8 x 20	M8 x 20 zentrifugale Arretierschraube	Vite di fermo M8 x 20	Tornillo Whizlock M8 x 20	برغي ويزلوك ام 20x8	A
B	92398114	M8 Nut Whiztite	Ecrou Whiztite M8	M8 Schraubenmutter	Dado di blocco M8	Tuerca Whiztite M8	صمولة ويزتايت ام 8	B
C	92368687	M6 x 12 Taptite Screw	Vis Taptite M6 x 12	M6x12 Gewindeschraube	Vite 'taptite' M6 x 12	Tornillo Taptite M6 x 12	برغي تابتايت ام 12x6	C
D	92473586	M10 x 25 Whizlock Screw	Vis Whizlock M10 x 25	M10 x 25 zentrifugale Arretierschraube	Vite di fermo M10 x 25	Tornillo Whizlock M10 x 25	برغي ويزلوك ام 25x10	D
E	92473594	M10 Nut Whiztite	Ecrou M10	M10 Mutter	Dado M10	Tuerca M10	صمولة ام 10	E
F	90141078	M8 x 25 Setscrew	Vis M8 x 25	M8x25 Feststellschraube	Vite d'arresto M8 x 25	Tornillo de ajuste M8 x 25	مسمار تثبيت ملولب ام 25x8	F
G	92304518	M8 Nut	Ecrou M8	M8 Mutter	Dado M8	Tuerca M8	صمولة ام 8	G
H	92304666	M8 Lockwasher	Rondelle bloqueuse M8	M8 Sicherungsscheibe	Rondella di blocco M8	Arandela de seguridad M8	فلكة احكام ام 8	H
I	92304609	M8 Washer	Rondelle M8	M8 Dichtungsring	Rondella M8	Arandela M8		I
J	92148014	M12 x 65 Bolt	Boulon M12 x 65	M12 x 65 Bolzen	Bullone M12 x 65	Perno M12 x 65	مسمار ملولب ام 65x12	J
K	90103854	M12 Nut	Ecrou M12	M12 Mutter	Dado M12	Tuerca M12	صمولة ام 12	K
L	92304682	M12 Lockwasher	Rondelle bloqueuse M12	M12 Sicherungsscheibe	Rondella di blocco M12	Arandela de seguridad M12	فلكة احكام ام 12	L
M	92304344	M8 x 20 Setscrew	Vis M8 x 20	M8 x 20 Feststellschraube	Vite d'arresto M8 x 20	Tornillo de ajuste M8 x 20	مسمار تثبيت ملولب ام 20x8	M
N	92701622	M8 x 90 Bolt	Boulon M8 x 90	M8 x 90 Bolzen	Bullone M8 x 90	Perno M8 x 90	فلكة احكام ام 8	N
O	92280981	M10 x 30 Setscrew	Vis M10 x 30	M10 x 30 Feststellschraube	Vite d'arresto M10 x 30	Tornillo de ajuste M10 x 30	مسمار تثبيت ملولب ام 30x10	O
P	92304674	M10 Lockwasher	Rondelle bloqueuse M10	M10 Sicherungsscheibe	Rondella di blocco M10	Arandela de seguridad M10	فلكة احكام ام 10	P
Q	92271915	3/16 x 1/2 Rivet	Vis à tête creuse M5 x 16	3/16 x 1/2 Niet	Rivetto 3/16 x 1/2	Remache 3/16 x 1/2	برشامة 3/16x1/2	Q
R	92340306	M5 x 16 Pan Head Setscrew	Rivet 3/16 x 1/2	M5 x 16 Zylinderschraube	Vite d'arresto a testa tronco-conica m5 x 16	Tornillo de ajuste de cabeza de cono achatado M5 x 16	مسمار تثبيت ملولب برأس مسطحة ام 16x5	R
S	92304583	M5 Washer	Rondelle M5	M5 Dichtungsring	Rondella M5	Arandela M5	فلكة ام 5	S
T	92304492	M5 Nut	Ecrou M5	M5 Mutter	Dado M5	Tuerca M5	صمولة ام 5	T
U	92281369	5/32 x 1/2 Rivet	Rivet 5/32 x 1/2	5/32 x 1/2 Niet	Rivetto 5/32 x 1/2	Remache 5/32 x 1/2	برشامة 5/32x1/2	U
V	92304641	Lockwasher	Rondelle bloqueuse	Sicherungsscheibe	Rondella di blocco	Arandela de seguridad	فلكة احكام	V
W	92184365	M5 x 12 Setscrew Countersunk	Vis à tête fraisée de M5 x 12	M5 x 12 Feststellschraube, eingelassen	Vite d'arresto a testa conica M5 x 12	Tornillo de ajuste avellanado M5 x 12	مسمار تثبيت ملولب مخوش ام 12x5	W
X	92304658	M6 Lockwasher	Rondelle bloqueuse M6	M6 Sicherungsscheibe	Rondella di blocco M6	Arandela de seguridad M6	فلكة احكام ام 6	X
Y	92304500	M6 Nut	Ecrou M6	M6 Mutter	Dado M6	Tuerca M6	صمولة ام 6	Y
Z	92398106	M6 Nut Whiztite	Ecrou Whiztite M6	M6 Schraubenmutter	Dado di blocco M6	Tuerca Whiztite M6	صمولة ويزتايت ام 6	Z
AA	92398122	M6 x 20 Whizlock Screw	Vis Whizlock M6 x 20	M6 x 20 Arretierschraube	Vite di fermo M6 x 20	Tornillo Whizlock M6 x 20	برغي ويزلوك ام 20x6	AA
AB	92329309	M10 x 35 Setscrew	Vis M10 x 35	M10x35 Feststellschraube	Vite d'arresto M10 x 35	Tornillo de ajuste M10 x 35	مسمار تثبيت ملولب ام 35x10	AB
AC	92304567	M10 Selflocking Nut	Ecrou auto-bloquant M10	M10 selbstfeststellende Mutter	Dado autobloccante M10	Tuerca de cierre automático M10	صمولة ذاتية الاحكام ام 10	AC

Item	C.P.N.	FASTENERS	FERMOIRS	BEFESTIGUNGEN	DISPOSITIVI DI CHIUSURA	FIJADORES		
AD	95478483	5/8 x 3/4 Shoulder Bolt	Boulon à épaulement	5/8 x 3/4 Ansatzbolzen	Bullone 5/8 x 3/4	Perno de tope 5/8 x 3/4	مسمار كنفى 7/8x3/4	AD
AE	92472638	M10 x 20 Whizlock Screw	Vis Whizlock M10 x 20	M10 x 20 zentrifugale Arretierschraube	Vite di fermo M10 x 20	Tornillo Whizlock M10 x 20	برغي ويزلوك ام 20x10	AE
AG	92184811	M6 x 12 Whizlock Screw	Vis Whizlock M6 x 12	M6 x 12 zentrifugale Arretierschraube	Vite di fermo M6 x 12	Tornillo Whizlock M6 x 12	برغي ويزلوك ام 12x6	AG
AH	92271576	3/8 Nut	Ecrou 3/8	3/8 Mutter	Dado 3/8	Tuerca 3/8	صمولة 3/8	AH
AI	92304450	M12 x 50 Setscrew	Vis M12 x 50	M12 x 50 Feststellschraube	Vite d'arresto M12 x 50	Tornillo de ajuste M12 x 50	مسمار تثبيت ملولب ام 12x50	AI
AJ	92075340	M12 Locknut	Ecrou M12	M12 Arretierschraube	Controdado M12	Contratuercas M12	صمولة زلق ام 12	AJ
AK	92176718	M12 x 20 Setscrew	Vis M12 x 20	M12 x 20 Feststellschraube	Vite d'arresto M12 x 20	Tornillo de ajuste M12 x 20	مسمار تثبيت ملولب ام 20x12	AK
AL	92273226	5/16 UNC Philidas Nut	Ecrou Philidas Unc de 5/16	5/16 Unc. Philidas Mutter	Dado 5/16 Unc 'Philidas'	Tuerca Unc. Philidas 5/16	صمولة فيلidas 5/16	AL
AM	95470993	3/8 Shoulder Bolt	Boulon à épaulement de 3/8	3/8 Ansatzbolzen	Bullone 3/8	Perno de tope 3/8	مسمار كنفى 3/8	AM
AN	92274828	1/4 UNF Nut	Ecrou Unf de 1/4	1/4 Unf. Mutter	Dado 1/4 Unf	Tuerca Unf 1/4	صمولة يون اف 1/4	AN
AO	95209367	1/4 UNC Lockwasher	Rondelle bloqueuse Unc de 1/4	1/4 Inc. Sicherungsscheibe	Rondella di fermo 1/4 Unc	Arandela de seguridad Unc. 1/4	فلكة احكام يون سي 1/4	AO
AP	95775037	1/4 x 1/2 x 1 Shoulder Bolt	Boulon à épaulement de 1/4 x 1/2 x 1	1/4 x 1/2 x 1 Ansatzbolzen	Bullone 1/4 x 1/2 x 1	Perno de tope 1/4 x 1/2 x 1	مسمار كنفى 1/4x1/2x1	AP
AQ	95064655	1/4 UNC Steel Washer	Rondelle en acier Unc de 1/4	1/4 Unc. Metaldichtungsring	Rondella d'acciaio 1/4 Unc	Arandela de acero Unc 1/4	فلكة فولاذية يون سي 1/4	AQ
AR	95076733	No 10 UNC Nut	Ecrou Unc No. 10	No. 10 Unc. Mutter	Dado 10 Unc.	Tuerca Unc No. 10	صمولة يون سي رقم 10	AR
AS	92472638	M10 x 20 Whizlock Screw	Vis Whizlock M10 x 20	M10 x 20 zentrifugale Arretierschraube	Vite di fermo M10 x 20	Tornillo Whizlock M10 x 20	برغي ويزلوك ام 20x10	AS
AT	92304401	M10 x 25 Setscrew	Vis M10 x 25	M10 x 25 Feststellschraube	Vite d'arresto M10 x 25	Tornillo de ajuste M10 x 25	مسمار تثبيت ملولب ام 25x10	AT
AU	92304591	M6 Washer,	Rondelle M6	M6 Dichtungsring	Rondella M6	Arandela M6	فلكة ام 6	AU
AV	92398627	M12 x 30mm Whizlock Screw	Vis Whizlock M12 x 30 mm	M12 x 30 mm zentrifugale Arretierschraube	Vite di fermo M12 x 30 mm	Tornillo Whizlock M12 x 30 mm	برغي ويزلوك ام 30x12 مم	AV
AW	92398643	M12 Whiztite Nut	Ecrou Whiztite M12	M12 Schraubenmutter	Dado di fermo M12	Tuerca Whiztite M12	صمولة ويزتايت ام 12	AW
AX	35279025	M8 x 20 Taptite	Taptite M8 x 20	M8 x 20 Gewindeschraube	Vite 'taptite' M8 x 20	Taptite M8 x 20	سدادة تايتايت ام 20x8	AX
AY	95200267	3/4 UNC x 3" Setscrew	Vis Unc 3/4 Unc x 3"	3/4 Unc. x 3" Feststellschraube	Vite d'arresto 3/4 Unc x 3"	Tornillo de ajuste 3/4 Unc x 3"	مسمار تثبيت ملولب 3/4 يون سي 3x بوصة	AY
AZ	35273937	Snubber Washer 83 O/D x 20 I/D	Rondelle bloqueuse 83 O/D x 20 I/D	Dichtungsring für Reibungsstoßdämpfer AußenØ x innenØ 20	Rondella di blocco; dia. est. 83 x dia. int. 20	Arandela amortiguadora 83 O/D x 20 I/D	فلكة مخمدة القطر الخارجي 83x القطر الداخلي 20	AZ
BA	95069597	Washer Large 3/8" UNC	Grande rondelle Unc de 3/8	Großer Dichtungsring 3/8" Unc.	Rondella larga; 3/8" Unc	Arandela grande 3/8" Unc	فلكة كبيرة 3/8 بوصة يون سي	BA
BB	92271667	Nut 3/4" UNC Aerotight	Ecrou Aerotight Unc de 3/4"	Mutter 3/4" Unc. Aerotight	Dado 3/4" Unc. tipo 'Aerotight'	Tuerca Aerotight 3/4" Unc	صمولة 3/4 بوصة يون سي ايوتتايت	BB
BC	92304674	M10 Lockwasher	Rondelle bloqueuse M10	M10 Sicherungsscheibe	Rondella di fermo M10	Arandela de seguridad M10	فلكة احكام ام 10	BC

Item	C.P.N.	Qty	FASTENERS	FERMOIRS	BEFESTIGUNGEN	DISPOSITIVI DI CHIUSURA	FIJADORES		
BD	92341973		M6 x 25 Setscrew	Vis M6 x 25	M6 x 25 Feststellschraube	Vite d'arresto M6 x 25	Tornillo de ajuste M6 x 25	مسمار تثبيت مغلوب أم 25x6	BD
BE	92304393		M10 x 20 Setscrew	Vis M10 x 20	M10 x 20 Feststellschraube	Vite d'arresto M10 x 20	Tornillo de ajuste M10 x 20	مسمار تثبيت مغلوب أم 20x10	BE
BF	95104683		Screw 3/4" x 3 1/2 Unc	Vis Unc 3/4" x 3-1/2	Schraube 3/4" x 3-1/2 Unc.	Vite 3/4" x 3-1/2 Unc	Tornillo 3/4" x 3-1/2 Unc	برغي 3/4" x 3 1/2 بوصة بران سبي	BF
BG	95081808		3/4" Lockwasher	Rondelle bloqueuse de 3/4"	3/4" Sicherungsscheibe	Rondella di fermo 3/4 "	Arandela de seguridad 3/4"	فلتكة احكام 3/4" بوصة	BG
BH	92304336		M8 x 16 Setscrew	Vis M8 x 16	M8 x 16 Feststellschraube	Vite d'arresto M8 x 16	Tornillo de ajuste M8 x 16	مسمار تثبيت مغلوب أم 16x8	BH
BI	35311463		M10 x 30 Capscrew	Vis M10 x 30	M10 x 30 kopfschraube	Vite a testa cilindrica M10 x 30	Tornillo de cabeza M10 x 30	مسمار مغلوب هادي أم 30x10	BI
BJ	92329283		M10 Washer	Rondelle M10	M10 Dichtungsring	Rondella M10	Arandela M10	فلتكة أم 10	BJ
BK	92359355		Bolt M10 x 75	Boulon M10 x 75	Bolzen M10 x 75	Bullone M10 x 75	Perno M10 x 75	مسمار أم 75x10	BK
BL	95753588		10-Unc x 1/2 Setscrew	Vis 10 - Unc x 1/2	10 - Unc. x 1/2 Feststell- schraube	Vite d'arresto 10 Unc x 1/2	Tornillo de ajuste 10 Unc x 1/2	مسمار تثبيت المغلوب 10 x 1/2 سبي	BL
BM	92329119		Nut Thin	Ecrou mince	Mutter, dünn	Dado sottile	Tuerca de pequeña altura	معدنقة رقيقة	BM
BN	92367663		M16 x 35 Setscrew	Vis M16 x 35	M16 x 35 Feststellschraube	Vite d'arresto M16 x 35	Tornillo de ajuste M16 x 35	مسمار تثبيت مغلوب أم 35x16	BN
BO	35285584		M12 x 25 Capscrew	Vis M12 x 25	M12 x 25 kipschraube	Vite a testa cilindrica M12 x 25	Tornillo de cabeza M12 x 25	مسمار مغلوب هادي أم 25x12	BO
BP	92472679		M5 x 12 Setscrew	Vis M5 x 12	M5 x 12 Feststellschraube	Vite d'arresto M5 x 12	Tornillo de ajuste M5 x 12	مسمار تثبيت مغلوب أم 12x5	BP
BQ	92131135		5/32 Rivet	Rivet 5/32	5/32 Niet	Rivetto 5/32	Remache 5/32	برغي أم 5/32	BQ
BR	35288422		M8 x 80 Bolt	Boulon M8 x 80	M8 x 80 Bolzen	Bullone M8 x 80	Perno M8 x 80	مسمار مغلوب أم 80x8	BR
BS	92488733		M8 x 70 Bolt	Boulon M8 x 70	M8 x 70 Bolzen	Bullone M8 x 70	Perno M8 x 70	مسمار مغلوب أم 70x8	BS
BT	92142926		M8 x 75 Bolt	Boulon M8 x 75	M8 x 75 Bolzen	Bullone M8 x 75	Perno M8 x 75	مسمار مغلوب أم 75x8	BT
BU	92304351		M8 x 30 Setscrew	Vis M8 x 30	M8 x 30 Feststellschraube	Vite d'arresto M8 x 30	Tornillo de ajuste M8 x 30	مسمار تثبيت مغلوب أم 30x8	BU
BV	92304443		M12 x 40 Screw	Écrou M12 x 40	M12 x 40 Skt.-Schraube	Vite T.E. M12 x 40	Tornillo M12 x 40	برغي و برولوك أم	BV
BW	92329341		M12 Washer	Rondelle M12	M12 Dichtungsring	Rondella M12	Arandela M12	برغي و برولوك أم	BW
BX	92304526		M10 Nut	Ecrou M10	M10 Mutter	Dado M10	Tuerca M10		BX
BY	90141078		M10 x 20 SKT. HD Screw	SKT. HD Écrou M10 x 20	M10 x 20 SKT. HD. Skt.-Schraube	SKT. HD Vite T.E. M10 x 20	SKT. HD Tornillo M10 x 25	برغي	BY
BZ	92339688		M6 x 35 Setscrew	Vis M6 x 35	M6 x 35 Feststellschraube	Vite d'arresto M6 x 35	Tornillo de ajuste M6 x 35	مسمار تثبيت مغلوب أم 35x6	BZ

Item	C.P.N.	Qty	FASTENERS	FERMOIRS	BEFESTIGUNGEN	DISPOSITIVI DI CHIUSURA	FIJADORES		
CA	92092022		M10 x 20 SKT. HD Screw	SKT. HD Écrou M10 x 20	M10 x 20 SKT. HD Skt-Schraube	SKT. HD Vite T.E. M10 x 20	SKT. HD Tornillo M10 x 20	مسمار	CA
CB	95081790		M10 x 25 SKT. HD Screw	SKT. HD Écrou M10 x 25	M10 x 25 SKT. HD Skt-Schraube	SKT. HD Vite T.E. M10 x 25	SKT. HD Tornillo M10 x 25	مسمار	CB
CC	92664929		Rivet Assy	Rivet Montage	Rivet Montage	Rivetto Complesso	Remache Montaje	مجموعة برشامة	CC
CD	92075340		Nut	Écrou	Mutter	Dado	Tuerca	صمولة	CD
CE	92465590		Setscrew	Vis	Anschlagschraube	Vite di fermo	Tornillo de ajuste	فلكنة	CE
CF	90103185		M12 x 30 Setscrew	Vis M12 x 30	M12 x 30 Anschlag- schraube	Vite di fermo M12 x 20	Tornillo de ajuste M12 x 30	مسمار تثبيت ملولت	CF
CG	92304575		Nut	Écrou	Mutter	Dado	Tuerca	صمولة	CG
CH	92391382		Washer	Rondelle	Dichtungsring	Rondella	Arandela	حلقة	CH
CI	92101112		M8 x 25 Whizlock	M8 x 25 Whizlock	M8 x 25 Zentrifugale	M8 x 25 Dado di fermo	M8 x 25 Whiztite	مسمار تثبيت ملولت ام 8x8	CI
CJ	30346456		Copper Washer	Rondelle	Dichtungsring	Rondella	Arandela	رفاده	CJ
CK	92341981		M6 Washer	Rondelle M6	M6 Dichtungsring	Rondella M6	Arandela M6		CK
CL	92061480		M8 Washer	Rondelle M8	M8 Dichtungsring	Rondella M8	Arandela M8		CL
CM	92421478		M10 x 30 Capscrew	Vis M10 x 30	M10 x 30 kopfschraube	Vite a testa cilindrica M10 x 30	Tornillo de cabeza M10 x 30		CM

Item	C.P.N.	Qty	RECOMMENDED SPARE PARTS AND MAINTENANCE/SERVICE KITS	PIECES DE RECHANGE RECOMMANDEES ET KITS D'ENTRETIEN	EMPFOHLENE ERSATZ-TEILE WARTUNGS- UND INSPEKTIONS-SATZE	SERIE DE RICAMBI CONSIGLIATI KIT DE SERVIZIO	REPUESTOS RECOMENDADOS Y KITS DE MANTENIMIENTO	قطع الغيار الموصى بها وصناديق أدوات الصيانة/الخدمة	
-	92061894	-	Filter Service Kit	Trousse d'entretien du filtre	Service-Set für Filter	Kit servizio filtro	Equipo servicio filtro	مجموعة خدمة المرشح	-
1	92147453	2	Air Filter Element	Element-Systeme D'aspiration	Filter Einsatz, Lufteinlass	Cartuccia-Filtro Aspirazione	Elemento aire	عناصر مرشح الهواء	1
2	92118678	1	Oil Filter Element Compressor	Element-Filtre à huile Compresseur	Filter Einsatz-Kompressor-öl	Cartuccia-Filtro Olio Compressore	Elemento aceite	عناصر مرشح زيت المحرك	2
3	35292358	1	Oil Filter Element Engine	Element filtre à huile Moteur	Filter Einsatz - Motor-öl	Cartuccia-Filtro Olio Motore	Elemento aceite	عناصر مرشح زيت المحرك	3
4	35292366	1	Fuel Filter Element Engine	Element de filtre à gas oil, Moteur	Filter Einsatz für Kraftstoff, Motor	Cartuccia-Filtro Nafta, Motore	Elemento combustible	عناصر مرشح وقود المحرك	4
-	92650449	-	Recommended Spares Set - Basic	Lot de Base de Pièces Detachées Recommandé	Empfohl. Rep. Satz: Kleiner Rep. Satz	Ricambi Raccomandati Stock Min.	Juego básico de repuestos recomendados	مجموعة قطع الغيار الأساسية الموصى بها (أول دليلي)	-
1	92549815	1	Complete Gasket Set	Pochette de Joints Complète	Kompl. Dichtungssatz	Serie Compl. di Guarnizioni	Juego completo de juntas	مجموعة حشوات كامل	1
2	92118678	1	Oil Filter Element, Compressor	Element, Filtre à Huile Compresseur	Filter-Einsatz, Kompr. Öl	Cartuccia, Filtro Olio Compr.	Elemento filtro de aceite compresor	عناصر مرشح زيت المحرك	2
3	92147453	2	Air Filter Element	Elément de Filtre d'Aspiration	Filter-Einsatz, Lufteinlass	Cartuccia, Filtro Aria	Elemento filtro de aire	عناصر مرشح الهواء	3
4	35292358	1	Oil Filter Element, Engine	Elément de Filtre à Huile Moteur	Filter-Einsatz, Motor-Öl	Cartuccia, Filtro Olio Motore	Elemento filtro de aceite motor	عناصر مرشح زيت محرك	4
5	35292366	1	Fuel Filter Element, Engine	Elément de Filtre à Gas Oil	Filter-Einsatz, Kraftstoff	Cartuccia, Filtro Nafta Motore	Elemento filtro de combustible motor	عناصر مرشح وقود المحرك	5
6	35288224	1	Belt Fan	Courroie, ventilateur	Keilriemen	Cinghia ventola	Correa del ventilador	سير المروحة	6
7	35326461	1	Belt						
8	92105063	1	Belt						
-	92650456	-	Recommended Spares Set - Intermediate	Lot Intermédiaire de Pièces Detachées Recommandé	Empfohl. Rep. Satz : Mittl	Ricambi Raccomandati: Stock Normale	Juego intermedio de repuestos recomendados	مجموعة قطع الغيار المتوسطة الموصى بها	-
1	92650449	1	Recommended Spares Set - Basic	Lot de Base de Pièces Detachées Recommandé	Empfohl. Rep Satz : Kleiner	Ricambi Raccomandati: Stock Minimo	Juego básico de repuestos recomendados	مجموعة قطع الغيار الأساسية الموصى بها	1
2	92120013	1	Cap, Fuel Tank	Bouchon de Reservoir Gas Oil	Tankverschluss	Tappo, Serbatoio Nafta	Tapa, tanque de combustible	غطاء خزان الوقود	2
3	92076173	2	Relay	Relais	Relais	Relé	Relé	مفتاح	3
4	92549377		Silencer/Orifice-BD Valve	Orifice d'ajustement B/D Voies	Abblöpfungsmontage B/D Ventil	Accessorio per oritizio B/D Valvola	Montaje oriticio B/D Valvula	كاسه الصوت	4
5	35583210	1	Valve, Two Way	Soupape, deux voies	Durchgangsventil	Valvola 2 vie	Válvula dos viás	صمام دوس كيتين	5
6	35322379	1	Valve, Blowdown	Soupape, évent	Ausblasventil	Valvola di scarico	Válvula de purga	صمام التفريغ	6
7	35355106	1	Regulator Pressure	Régulateur de pression	Druckregler	Regolatore di pressione	Regulador presión	صنفاط الضغط	7
8	92077601	1	Element, Separator	Element Séparateur	Olabscheider-Einsatz	Cartuccia, Serbatoio	Elemento separador	عناصر الفاصل	8
9	92095363	1	Gauge, Sight, Oil Level	Tube Niveau en Verre	Ölstandsanzeiger	Indicatore, Livello Olio	Indicador nivel de aceite	مقياس سائل مستوى الزيت	9
10	92086156	1	Switch, Temp. No Olive	Sécurité de Temp.	Temp. Schutzschalter	Termostato A.T.	Interrupor temp. no Olive	مفتاح درجة الحرارة (دون زيت)	10
11	92698364	1	Gauge, Disch. Pressure	Manomètre	Druckmanometer	Manometro	Manómetro presión	مقياس التفريغ الضغط	11
12	92480177	1	Switch, Oil Pressure	Sécurité de Pression d'huile	Öl-Druckschalter	Interrutt. Pressione B.P Olio	Interrupor presión aceite	مفتاح ضغط الزيت	12
13	35327105	1	Diaphragm	Dechargeur	Membran	Diaframma	Diafragma	الحجاب الحاجز	13
14	92549203	1	Silencer/Orifice-Regulator	Orifice d'ajustement Regulator	Abblöpfung Montage Regler	Accessorio per oritizio Regolatore	Montaje oriticio Regulador	لقصير قطر كامل	14



Item	C.P.N.	Qty	RECOMMENDED SPARE PARTS AND MAINTENANCE/SERVICE KITS	PIECES DE RECHANGE RECOMMANDEES ET KITS D'ENTRETIEN	EMPFOLHENE ERSATZ-TEILE WARTUNGS- UND INSPEKTIONS-SATZE	SERIE DI RICAMBI CONSULENZA E KIT DE SERVIZIO	REPUESTOS RECOMENDADOS Y KITS DE MANTENIMIENTO	قطع الغيار الموصى بها وصناديق أدوات الصيانة/الخدمة	
	92650464	—	Major Spares Set	Jeu de pièces détachées majeures	großer Ersatzteil - Satz	Ricambi principali	Juego principal de repuestos	طقم قطع غيار رئيسية	
1	92650456	1	Intermediate Spares Set	Jeu de pièces détachées intermédiaires	Zwischensatz Ersatzteile	Ricambi intermedi	Juego intermedio de repuestos	طقم قطع غيار وسيطة	1
2	35287838	3	Mount	Monture	Träger	Sostegno	Soporte	حامل	2
3	92058320	1	Circuit Board	Panneau de circuit	Schaltbrett	Quadro circuito	Cuadro de circuitos	لوحة الدائرة الكهربائية	3
4	92719962	1	Muffler	Silencieux	Auspufftopf	Marmitta	Silenciador de escape	كاسم الصوت	4
5	92064120	1	Tailpipe	Tuyau d'échappement arrière	Auspuffrohr	Ugello di uscita	Tubo de escape	أنبوب الذيل	5
6	92071299	1	Cylinder	Cylindre	Zylinder	Cilindro	Cilindro	سلندر	6
7	92078054	1	Valve, Safety	Soupape, sécurité	Sicherheitsventil	Valvola sicurezza	Válvula de seguridad	صمام الأمان	7
8	92294461	3	Valve, Hand	Soupape, manuelle	Handventil	Valvola a mano	Válvula de mano	صمام يدي	8
9	92306901	1	Hourmeter	Compteur horaire	Stundenmesser	Contaore	Cuentahoras	عداد الساعات	9
10	92079573	1	Cylinder	Cylindre	Zylinder	Cilindro	Cilindro	سلندر	10
11	92086719	1	Switch, Start	Contact, démarrage	Alarmschalter	Interr. avvio	Interruptor poner en marcha	مفتاح بدء التشغيل	11
12	92075530	1	Key	Clé	Schlüssel	Chiave	Llave	مفتاح	12
13	92101054	1	Valve, Check	Soupape, vérification	Kontrollventil	Controllo valvola	Válvula de control	صمام غير مرجع	13
14	35318161	1	Spring, M.P.V.	Ressort,	Feder	Molla m.p.v.	Resorte m.q.v.	نابض ام بي في	14
15	92087766	1	Ball Joint	Joint à bille	Kugelverschraubung	Giunto sferico	Rótula	وصلة كروية	15
16	35318708	1	Thermostat	Thermostat	Thermostat	Termostato	Termostato	ترموستات	16
17	35288448	1	Ball	Bille	Kugel	Sfere	Bola	كرية	17
18	35289040	1	Spring	Ressort	Feder	Molla	Resorte	نابض	18
19	92268051	1	Restriction Indicator	Indicateur de restriction	Eindämmungsanzeiger	Indicatore d'ingorgo	Indicador de restricción	مؤشر التقييد	19
20	92419290	1	Restriction Indicator	Indicateur de restriction	Eindämmungsanzeiger	Indicatore d'ingorgo	Indicador de restricción	مؤشر التقييد	20
21	92147842	1	Valve	Soupape	Ventil	Valvola	Válvula	صمام	21
22	92147511	1	Valve	Soupape	Ventil	Valvola	Válvula	صمام	22

Item	C.P.N.	Qty	RECOMMENDED SPARE PARTS AND MAINTENANCE/SERVICE KITS	PIECES DE RECHANGE RECOMMANDEES ET KITS D'ENTRETIEN	EMPFOHLENE ERSATZ-TEILE WARTUNGS- UND INSPEKTIONS-SATZE	SERIE DE RICAMBI CONSIGLIATI KIT DE SERVIZIO	REPUESTOS RECOMENDADOS Y KITS DE MANTENIMIENTO	قطع الغيار الموصى بها وصناديق أدوات الصيانة/الخدمة	
-	92549815		Complete Gasket Set	Pochette de Joint Compl	Kompl. Dichtungssatz	Serie Compl. di Guarnizioni	Juego completo de juntas	ملفم كامل من حشيات منع التسرب	-
1	35295005	1	Gasket	Joint	Dichtung	Guarnizione	Junta	حشية الصمام المائل ذي القرص	1
2	35294610	1	Gasket, Valve Shutoff	Joint, Soupape D'Arrêt D'Huile	Dichtung, Ölstop-Ventil	Guarnizione, Vlv. Intercettazione	Junta, Cierre válvula	حشية صمام الفولع	2
3	35288943	1	Gasket, Check Valve	Joint, Clapet	Dichtung, Luftauslassvent	Guarnizione, Vlv. di Non	Junta, Válvula de control	حشية الصمام غير المرجع	3
4	35366392	1	Seal, Oil	Joint D'Etanchéité	Gleitringdichtung	Paraolio, Kompr.	Retenedor, aceite	ختم منع تسرب الزيت	4
5	95482220	2	O-Ring	Joint Torique	O-Ring	O-Ring	Junta tórica	حافة مستديرة	5
6	35596451	1	Gasket, Rear Brg. Hsg.	Joint, Boiter Roult' Arr'	Dichtung f. Hinteres Lagergehäuse	Guarnizione, Coperch. Post.	Junta, Cáter cojinete posterior	حشية مثبت المحمل الخلفي	6
7	35596477	1	Gasket, Gear Case	Joint, Carter de Rotor	Dichtung f. Rotor Gehäuse	Guarnizione, Incastellatura	Junta, Caja de engranajes	حشية صندوق التروس	7
8	35579598	1	Gasket, Oil Temp. Valve	Joint, Valve de Températ Huile	Dichtung f. ventil	Guarnizione Valvola Bypass Olio	Junta, Válvula temp. aceite	حشية صمام درجة حرارة الزيت	8
9	35288414	1	Gasket, Valve Cover	Joint, Vlv. By-Pass Couvercle	Dichtung f. Deckel	Guarnizione, Vlv. By-Pass Olio	Junta, Tapa válvula	حشية غطاء الصمام	9
10	35584242	1	Gasket, Bypass Valve	Joint, Vlv. By-Pass de Temp.	Dichtung f. ventil	Guarnizione, Vlv. By-Pass Olio	Junta, Válvula desvió	حشية صمام التحويل	10
11	95086559	2	O-Ring Min. Pressure Vlv	Joint Torique, Soupape Min. de Press.	O-Ring	O-Ring, Vlv. di Min. Press	Junta tórica, Válvula presión mínima	حافة مستديرة لصمام الضغط الأدنى	11
12	35294628	1	Gasket, Min. Pressure Vlv	Joint, Soupape Min. de Pres	Dichtung f. Druckbegr. ventil	Guarnizione, Vlv. di Min. Press.	Junta, Válvula presión mínima	حشية صمام الضغط الأدنى	12
13	35279942	1	O-Ring	Joint Torique	O-Ring	O-Ring	Junta tórica	حافة مستديرة	13
14	35293760	1	Gasket, Engine Exhaust	Joint, Systeme Echappment	Dichtung f. Auspuff	Guarnizione, Silenzatore di Scarico	Junta, Escape motor	حشية عماد المحرك	14
15	95358024	1	O-Ring	Joint Torique	O-Ring	O-Ring	Junta tórica	حافة	15
16	35334960	1	Gasket	Joint	Dichtung	Guarnizione	Junta	حشية	16
17	35588607	1	Gasket - Piston Housing	Joint, Piston	Dichtung	Guarnizione, Pistone	Junta, Cáter pistón	حشية	17
18	92290162	1	Seal	Joint	Abdichtung	Tenuta	Sello	حلفة حافة	18
19	92095413	2	O Ring	Joint Torique	O-Ring	O-Ring	Junta tórica	حلفة حافة	19
20	92095421	2	O Ring	Joint Torique	O-Ring	O-Ring	Junta tórica	حلفة حافة	20
21	92338946	1	Seal	Joint	Abdichtung	Tenuta	Sello	حلفة حافة	21
22	92078088	1	Gasket	Joint	Dichtung	Guarnizione	Junta	حشية	22
23	92065366	1	Seal	Joint	Abdichtung	Tenuta	Sello	حلفة حافة	23
24	92293661	4	Seal	Joint	Abdichtung	Tenuta	Sello	حلفة حافة	24
25	92083427	1	Seal	Joint	Abdichtung	Tenuta	Sello	حلفة حافة	25
26	92651157	2	Gasket	Joint	Dichtung	Guarnizione	Junta	حشية	26

## CPN INDEX

INDEX DES Nos  
DE PIECESAUFLISTUNG  
DER TEILE

## INDICE NR. PARTI

## INDICE No. REPUESTOS

اجهزة التدوير

CPN	PAGE No.	CPN	PAGE No.	CPN	PAGE No.	CPN	PAGE No.	CPN	PAGE No.	CPN	PAGE No.
30334882	7 5 5	35287697	7 2 1	35292366	7 10 0	35316587	7 4 5		7 9 6		7 9 6
30345326	7 2 1	35287838	7 1 1	35293760	7 1 3	35317817	7 4 5		7 10 2		7 10 2
35047372	7 5 1		7 2 1		7 9 6	35318005	7 4 5	35355106	7 4 3	35584903	7 7 7
35073030	7 2 1		7 9 5		7 10 2	35318013	7 4 5		7 9 4	35586114	7 1 3
	7 2 3	35287838	7 10 1	35294339	7 5 1	35318161	7 4 7		7 10 0	35586601	7 1 3
35088855	7 2 1	35288224	7 5 1	35294610	7 9 6		7 9 5	35364660	7 2 3	35587716	7 2 1
35134303	7 2 3		7 9 4		7 5 9		7 10 1	35366392	7 2 1	35588425	7 4 5
35273937	7 1 1		7 10 0		7 10 2	35318708	7 5 11		7 9 6	35588607	7 4 5
	7 2 1	35288232	7 5 1	35294628	7 4 7		7 9 5		7 10 2		7 9 6
	7 9 1	35288240	7 5 1		7 9 6		7 10 1	35506419	7 6 5		7 10 2
35278548	7 2 1	35288281	7 5 1		7 10 2	35320266	7 5 1	35577741	7 2 1	35588847	7 4 7
	7 4 5	35288414	7 5 11	35294750	7 5 7	35321389	7 5 9	35579150	7 6 5	35589811	7 5 1
35279025	7 9 1		7 9 6		7 5 9	35321553	7 4 5	35579523	7 5 1	35590371	7 4 5
35279108	7 7 1		7 10 2	35294859	7 7 3	35321603	7 4 5	35579598	7 5 11	35592625	7 2 3
35279611	7 2 1	35288422	7 9 2	35295005	7 4 5	35321850	7 5 1		7 9 6	35593490	7 2 3
35279785	7 4 7	35288448	7 5 11		7 9 6	35322379	7 4 3		7 10 2	35596451	7 2 1
35279827	7 5 9		7 9 5		7 10 2		7 9 4	35579630	7 5 5		7 9 6
35279850	7 4 3		7 10 1	35295799	7 3 1		7 10 0	35579762	7 4 7		7 10 2
	7 5 9	35288729	7 4 7	35295880	7 5 7	35322767	7 4 5	35582220	7 6 3	35596477	7 2 1
35279942	7 5 5	35288943	7 5 7	35297134	7 2 1	35323542	7 4 5	35582956	7 3 1		7 9 6
	7 9 6		7 9 6	35297142	7 2 1	35324656	7 2 1	35582964	7 5 9		7 10 2
	7 10 2	35288943	7 10 2	35297159	7 2 1	35325349	7 7 7	35582972	7 5 9	35811215	7 5 1
35282292	7 1 5	35289040	7 5 11	35297175	7 2 1	35326016	7 1 3	35582980	7 5 9	35811280	7 5 1
	7 1 7		7 9 5	35297183	7 2 1	35326461	7 1 1	35582998	7 5 9	35811520	7 5 11
	7 4 5		7 10 1	35297191	7 2 1		7 9 4	35583137	7 5 1	35811843	7 4 7
35283068	7 5 9	35289180	7 2 3	35297571	7 2 1		7 10 0	35583210	7 6 3	35813641	7 2 3
35283076	7 5 9	35289479	7 2 1	35299759	7 4 7	35327105	7 4 5		7 9 4	35813815	7 7 5
35283084	7 5 9	35291012	7 2 1	35301738	7 2 1		7 9 4		7 10 0	35813914	7 5 1
35283472	7 4 3		7 5 1	35301811	7 4 7		7 10 0	35583434	7 5 1	35815752	7 6 5
35285584	7 9 2	35291038	7 2 1	35302314	7 4 3	35327907	7 6 1			35815760	7 6 5
35286004	7 2 3	35292283	7 5 1	35303437	7 2 3	35328327	7 2 1			35815810	7 2 1
35287598	7 2 3	35292358	7 9 4	35305689	7 2 1	35328475	7 2 3			35816388	7 7 3
35287614	7 2 3		7 10 0	35306075	7 4 3	34330216	7 2 1	35583863	7 5 11	35816826	7 5 11
35287622	7 2 3	35292366	7 9 4	35311463	7 9 2	35334960	7 2 1	35584242	7 5 11	35816834	7 5 11

CPN INDEX			INDEX DES Nos DE PIECES		AUFLISTUNG DER TEILE		INDICE NR. PARTI		INDICE No. REPUESTOS		أجهزة التدوير	
CPN	PAGE No.		CPN	PAGE No.	CPN	PAGE No.	CPN	PAGE No.	CPN	PAGE No.	CPN	PAGE No.
35816875	7 1 3		90103854	7 9 0	92053867	7 8 11	92071364	7 4 1	92080720	7 5 7	92095371	7 5 5
35816883	7 7 3		90141078	7 9 0	92053883	7 8 11	92074624	7 1 3	92080779	7 5 7	92095389	7 5 5
35821818	7 7 1			7 9 2	92055276	7 8 9	92075126	7 7 1	92080894	7 6 1	92095397	7 5 5
35821826	7 7 1		92022540	7 8 12	92055383	7 8 9	92075340	7 9 1	92081645	7 5 5	92095405	7 5 5
35830694	7 1 1		92022763	7 8 9	92055433	7 8 9		7 9 3	92081652	7 5 5	92095413	7 5 5
35833821	7 4 5			7 8 11	92055441	7 8 9	92075530	7 6 3	92081835	7 4 7		7 9 6
35842194	7 6 1		92028414	7 7 5	92055490	7 8 11		7 10 1	92083427	7 6 7		7 10 2
35843101	7 2 3		92030543	7 5 7	92055581	7 8 12		7 6 3		7 9 6	92095421	7 5 5
35843564	7 5 1				92055623	7 8 12	92076173	7 6 3		7 10 2		7 9 6
36705036	7 7 1		92035997	7 5 1	92055631	7 8 12		7 6 7	92083641	7 8 13		7 10 2
36706778	7 7 1		92036532	7 4 1	92055649	7 8 12		7 9 4	92083658	7 8 13	92095439	7 5 5
36707073	7 7 7		92036540	7 4 1	92055656	7 8 12		7 10 0	92085711	7 7 5	92095447	7 5 5
36707263	7 7 1		92038694	7 5 5	92055680	7 8 11	92076447	7 4 7	92085729	7 6 9		
36708048	7 1 1		92040187	7 8 13	92058320	7 6 1	92077577	7 5 7	92086081	7 5 7		
36708378	7 7 1		92040799	7 4 3		7 6 7	92077601	7 5 5	92086156	7 6 7	92095611	7 5 7
36708493	7 5 3		92043017	7 5 5		7 9 5		7 9 4		7 9 4		7 5 9
36708824	7 7 1		92044205	7 8 11		7 10 1		7 10 0		7 10 0	92096270	7 6 9
36709129	7 3 1		92052679	7 8 9	92059062	7 1 3	92078054	7 5 5	92086719	7 6 3	92097005	7 1 5
36710036	7 4 7		92052687	7 8 9	92061894	7 9 4		7 9 5		7 6 7	92097054	7 1 7
36712222	7 7 1		92052752	7 8 11		7 10 0		7 10 1		7 9 5	92098235	7 4 3
36712230	7 7 1		92052760	7 8 11	92064120	7 1 3	92078062	7 4 1		7 10 1	92098250	7 4 3
36715019	7 1 3		92052778	7 8 11		7 9 5	92078088	7 6 1	92087766	7 4 1	92098268	7 4 3
36718708	7 4 5		92052786	7 8 11		7 10 1		7 9 6		7 10 1	92098276	7 4 3
36718732	7 4 5		92052794	7 8 11	92064697	7 8 12		7 10 2	92087832	7 5 7	92098284	7 4 3
36723989	7 6 1		92052802	7 8 11	92065358	7 1 5	92079326	7 5 7	92087840	7 5 7	92098292	7 4 3
36729606	7 2 1		92052810	7 8 11		7 1 7	92079565	7 4 3	92092022	7 9 3	92100932	7 4 3
36729614	7 2 1		92052828	7 8 11	92065366	7 6 7	92079573	7 4 1	92092303	7 5 5	92101054	7 5 7
36729622	7 2 1		92052836	7 8 11		7 9 6		7 9 5	92094358	7 7 1		7 9 5
39124946	7 2 1		92052851	7 8 9		7 10 2		7 10 1	92094994	7 5 5		7 10 1
39417100	7 2 1		92053628	7 8 11	92067222	7 5 7	92079649	7 4 3	92095132	7 6 7	92101112	7 9 3
39424916	7 2 3		92053669	7 8 11	92067412	7 6 5	92079748	7 5 7	92095215	7 6 9	92101583	7 8 9
90103185	7 8 12		92053768	7 8 11	92071299	7 4 1	92079755	7 5 7	92095223	7 6 9	92101765	7 7 9
	7 8 13		92053818	7 8 11		7 9 5	92080449	7 4 5	92095363	7 5 5	92101880	7 7 7
	7 9 3		92053826	7 8 11		7 10 1	92080514	7 7 7		7 9 4	92102508	7 8 9
										7 10 0		

## CPN INDEX

INDEX DES Nos  
DE PIECESAUFLISTUNG  
DER TEILE

## INDICE NR. PARTI

## INDICE No. REPUESTOS

أجهزة التدوير

CPN	PAGE No.	CPN	PAGE No.	CPN	PAGE No.	CPN	PAGE No.	CPN	PAGE No.	CPN	PAGE No.
92102540	7 8 9	92118645	7 7 1	92137181	7 5 9	92174358	7 8 1	92253202	7 6 7		7 10 2
92102557	7 8 9	92118678	7 5 7	92141134	7 7 5	92174366	7 8 3	92253350	7 6 9	92293661	7 5 5*
92102565	7 8 9		7 9 4	92141142	7 7 5	92176718	7 9 1	92253426	7 6 9		7 5 7
92102573	7 8 9		7 10 0	92142926	7 9 2	92179456	7 7 3	92256171	7 4 3		7 9 6
92102581	7 8 11	92118728	7 1 5	92147438	7 3 1	92179506	7 6 9	92257435	7 4 7		7 10 2
92102599	7 8 11	92118785	7 1 5	92147453	7 3 1	92179514	7 6 9	92268051	7 3 1	92294461	7 4 7
92102607	7 8 11	92118793	7 1 5		7 9 4	92180207	7 8 3		7 9 5		7 9 5
92102615	7 8 9	92118876	7 1 5		7 10 0	92180215	7 8 1		7 10 1		7 10 1
92102623	7 8 11	92119379	7 7 3	92147461	7 3 1	92180223	7 8 1	92271071	7 6 9	92302058	7 8 11
92102631	7 8 11	92119429	7 1 1	92147511	7 3 1	92180231	7 8 1	92271139	7 6 5	92304336	7 9 2
92102664	7 8 9	92119437	7 1 1		7 9 5	92180249	7 8 1	92271576	7 9 1	92304344	7 9 0
92102672	7 8 9	92119684	7 4 3		7 10 1	92180256	7 8 1	92271667	7 9 1	92304351	7 9 2
92102680	7 8 9	92120013	7 1 5	92147693	7 5 1	92180264	7 8 1	92271915	7 6 9	92304393	7 9 2
92104132	7 4 3		7 1 7	92147701	7 5 1	92180272	7 8 1		7 9 0	92304401	7 9 1
	7 5 7		7 9 4	92147818	7 3 1	92180280	7 8 1	92271923	7 6 9	92304443	7 9 2
92104264	7 7 9		7 10 0	92147826	7 3 1	92180298	7 8 1		7 6 10	92304450	7 9 1
92105063	7 1 1	92120096	7 6 9	92147834	7 3 1	92180306	7 8 1	92272343	7 8 11	92304492	7 6 9
	7 9 4	92121243	7 6 9	92147842	7 3 1	92180314	7 8 1	92273226	7 9 1		7 9 0
	7 10 0	92121342	7 2 3		7 9 5	92180348	7 8 1	92274828	7 9 1	92304500	7 9 0
92105949	7 3 3	92121359	7 2 3		7 10 1	92180355	7 8 1			92304518	7 8 1
92105956	7 3 3	92121367	7 2 3	92147990	7 5 1	92180884	7 1 1				7 8 9
92106020	7 3 3	92121458	7 5 3	92148006	7 5 1	92180934	7 7 3	92280791	7 6 9		7 9 0
92106038	7 3 3	92121466	7 5 3	92148014	7 9 0	92184365	7 9 0	92280817	7 6 9	92304526	7 8 5
92106277	7 3 1	92122928	7 3 1	92149574	7 1 1	92184787	7 3 1	92280866	7 7 7		7 9 2
92109867	7 4 3	92123009	7 3 1			92184811	7 9 1	92280940	7 8 1	92304567	7 9 0
92110170	7 8 3	92123215	7 5 7			92184852	7 6 9		7 8 12	92304575	7 8 1
92110196	7 8 3	92123231	7 4 7	92172261	7 6 9	92184878	7 6 3	92280973	7 8 3		7 8 7
92110212	7 8 7	92131135	7 9 2	92172717	7 6 9	92184928	7 6 9	92280981	7 9 0		7 8 12
92110279	7 4 5	92131440	7 1 1	92173525	7 8 3	92185156	7 7 5	92281369	7 6 9	92304575	7 9 3
92110287	7 4 5	92136571	7 5 3		7 8 12	92186030	7 8 13		7 9 0	92304583	7 6 9
92111335	7 3 1	92136589	7 5 3	92174291	7 8 1	92186055	7 8 13	92281427	7 6 7		7 9 0
92113513	7 3 1	92136597	7 7 3	92174317	7 8 1	92186063	7 8 13		7 6 9	92304591	7 9 1
92117696	7 3 1	92136753	7 7 1	92174325	7 8 1	92186071	7 8 13	92290162	7 5 5	92304609	7 9 0
92118611	7 5 1	92136761	7 7 1	92174341	7 8 1	92253079	7 1 3		7 9 6	92304641	7 6 9

CPN INDEX		INDEX DES Nos DE PIECES		AUFLISTUNG DER TEILE		INDICE NR. PARTI		INDICE No. REPUESTOS		اجهزة التدوير	
CPN	PAGE No.	CPN	PAGE No.	CPN	PAGE No.	CPN	PAGE No.	CPN	PAGE No.	CPN	PAGE No.
92304641	7 9 0	92359355	7 9 2	92479757	7 6 10	92484963	7 8 5	92507003	7 5 1	92664911	7 7 3
92304658	7 9 0	92367663	7 8 1	92480177	7 6 7	92484971	7 8 5	92524438	7 6 1	92664929	7 9 3
92304666	7 9 0		7 9 2		7 9 4	92484989	7 8 5	92533371	7 8 3	92680594	7 8 9
92304674	7 9 0	92368687	7 9 0		7 10 0	92484997	7 8 5	92533652	7 6 3	92680636	7 8 12
	7 9 1	92391382	7 9 3	92484385	7 8 1	92485002	7 8 5	92549203	7 4 3	92680693	7 8 12
92304682	7 9 0	92394295	7 4 3	92484419	7 8 1	92485010	7 8 5		7 9 4	92680701	7 8 11
92306901	7 6 1	92394352	7 4 3	92484427	7 8 1	92485028	7 8 5		7 10 0	92686765	7 8 11
	7 6 7	92395268	7 9 4	92484484	7 8 1	92485036	7 8 5	92549278	7 4 1*	92686773	7 8 9
	7 9 5	92395433	7 4 3	92484682	7 8 1	92485044	7 8 5	92549377	7 4 3	92686781	7 8 9
	7 10 1	92398106	7 9 0	92484716	7 8 5	92485051	7 8 5		7 9 4	92686799	7 8 9
92311695	7 8 1	92398114	7 9 0	92484724	7 8 5	92485069	7 8 5		7 10 0	92686815	7 8 9
	7 8 12	92398122	7 9 0	92484732	7 8 7	92485077	7 8 5	92549815	7 9 4	92687151	7 7 10
92321702	7 1 1	92398130	7 9 0	92484740	7 8 5	92485085	7 8 5		7 9 6	92687243	7 7 9
92329119	7 9 2	92398627	7 6 9	92484757	7 8 7	92485101	7 8 5		7 10 0	92687250	7 7 9
92329283	7 9 2		7 9 1	92484773	7 8 7	92485119	7 8 5		7 10 2	92687433	7 8 9
92329309	7 9 0	92398643	7 6 9	92484781	7 8 7	92485127	7 8 5	92650449	7 9 4	92687441	7 8 11
92329341	7 8 7		7 9 1	92484799	7 8 7	92485135	7 8 5		7 10 0	92687458	7 8 11
	7 8 12	92419290	7 3 1	92484815	7 8 7	92485143	7 8 5	92650456	7 9 4	92687466	7 8 12
	7 9 2		7 9 5	92484823	7 8 7	92488733	7 9 2		7 9 5	92687474	7 8 12
92334291	7 8 11		7 10 1	92484831	7 8 5	92492800	7 1 5		7 10 0	92687482	7 8 9
92338946	7 5 7	92441062	7 8 3	92484849	7 8 5		7 1 7		7 10 1	92690189	7 6 5
	7 9 6		7 8 12	92484856	7 8 7	92497700	7 2 3	92650464	7 9 5	92690841	7 7 9
	7 10 2	92454883	7 8 3	92484864	7 8 5		7 4 5		7 10 1	92698364	7 6 1
92339688	7 9 2		7 8 12	92484872	7 8 7		7 5 3	92651157	7 5 5		7 10 0
92340058	7 6 9	92455005	7 8 1	92484880	7 8 5		7 5 11		7 9 6	92698367	7 6 1
92340306	7 6 9	92455054	7 8 5	92484898	7 8 5	92499144	7 8 5		7 10 2	92698372	7 6 1
	7 9 0	92455328	7 8 5	92484906	7 8 5	92499151	7 8 5	92652593	7 6 1	92700616	7 7 5
92340421	7 6 9	92465590	7 9 3	92484914	7 8 5	92499169	7 8 7	92652601	7 6 1	92700681	7 7 5
92340439	7 6 9	92472638	7 9 1	92484922	7 8 7			92656735	7 7 11	92701580	7 2 3
92340447	7 6 9	92472679	7 9 2	92484930	7 8 5	92499391	7 6 9	92656743	7 7 11	92709658	7 5 5
92340454	7 6 9	92473586	7 9 0		7 8 7	92499433	7 8 1	92656750	7 7 11	92713361	7 4 3
92341973	7 9 2	92473594	7 9 0	92484948	7 8 5	92499441	7 8 1	92656925	7 6 5	92713379	7 6 7
92354661	7 1 5	92478387	7 1 7		7 8 7	92499599	7 8 1	92656933	7 6 5	92719962	7 1 3*
	7 1 7		7 4 3	92484955	7 8 5	92499631	7 8 1	92661347	7 1 5	92721331	7 6 9*
						92499672	7 8 1		7 1 7		7 7 7

## CPN INDEX

INDEX DES Nos  
DE PIECESAUFLISTUNG  
DER TEILE

## INDICE NR. PARTI

## INDICE No. REPUESTOS

أجهزة التدوير

CPN	PAGE No.	CPN	PAGE No.	CPN	PAGE No.	CPN	PAGE No.	CPN	PAGE No.	CPN	PAGE No.
95064655	7 9 1	95081857	7 8 11	95104683	7 9 2	95220901	7 3 1		7 9 6	95478483	7 9 1
95069597	7 9 1	95086559	7 4 7	95108072	7 8 11		7 8 11	95358024	7 10 2	95482220	7 2 1
95076733	7 9 1		7 9 6	95200267	7 9 1	95223772	7 2 3	95466330	7 8 12		7 9 6
95076774	7 8 9		7 10 2	95209367	7 9 1	95252524	7 8 9	95466397	7 8 12		7 10 2
95076790	7 8 9	95094314	7 8 11	95213427	7 6 3	95358024	7 2 3	95470993	7 9 1	95753588	7 9 2
95077442	7 8 11									95775037	7 9 1
95081790	7 9 3										
95081808	7 9 2										

Pages amended in this  
Manual

Des modifications ont été  
apportées aux pages suivantes

In Diessem Handbuch  
Abgeänderte Seiten

Pagine modificate in questo  
manuale

Las Paginas enmendadas en este  
manuale son

الصفحات التي تم تعديلها في هذا الكتيب

Front Cover  
Inside Cover

Couverture Intérieur  
de la couverture

Vordere Umschlagseite  
innere Umschlagseite

Prima pagina di copertina  
Seconda pagina  
di copertina

Tapa dalantera  
Tapa interior

الصفحات التي غيرت في هذا  
الكتيب  
الغلاف الأمامي  
الغلاف الداخلي

6 6  
7 1 3  
7 2 2  
7 4 1  
7 5 5  
7 5 10  
7 6 9  
7 7 6  
7 7 11  
7 8 3  
7 9 3  
7 10 1

6 6  
7 1 3  
7 2 2  
7 4 1  
7 5 5  
7 5 10  
7 6 9  
7 7 6  
7 7 11  
7 8 3  
7 9 3  
7 10 1

6 6  
7 1 3  
7 2 2  
7 4 1  
7 5 5  
7 5 10  
7 6 9  
7 7 6  
7 7 11  
7 8 3  
7 9 3  
7 10 1

6 6  
7 1 3  
7 2 2  
7 4 1  
7 5 5  
7 5 10  
7 6 9  
7 7 6  
7 7 11  
7 8 3  
7 9 3  
7 10 1

6 6  
7 1 3  
7 2 2  
7 4 1  
7 5 5  
7 5 10  
7 6 9  
7 7 6  
7 7 11  
7 8 3  
7 9 3  
7 10 1

All new components introduced  
from the S.N.R. range on  
the front of this manual are  
highlighted with a star in the  
C.P.N. Index.

Tous les nouveaux compo-  
sants provenant du S.N.R.  
au d'but de ce manuel sont  
signalés par une étoile dans  
l'Index du C.P.N.

Alle neuen Teile, die vom  
S.N.R. vorne auf diesem  
Handbuch hinzugefügt,  
Werden, sind durch ein  
Sternchen im C.P.N.  
Verzeichnis hervorgehoben

Tutti componenti  
introdotti dalla S.N.R.  
sulla copertina di questo  
manuale sono messi.

Todos los componentes  
nuevos introducidos del  
S.N.R. la primera parte  
de este manual están  
marcadas con una est-  
rella en el índice del  
C.P.N.

علّمت كافة الأجزاء التي تم  
ادخالها جديداً من الـ  
S.N.R. في بداية هذا الكتيب بعلامة  
النجمة في دليل الـ  
C.P.N.