

# INGERSOLL-RAND

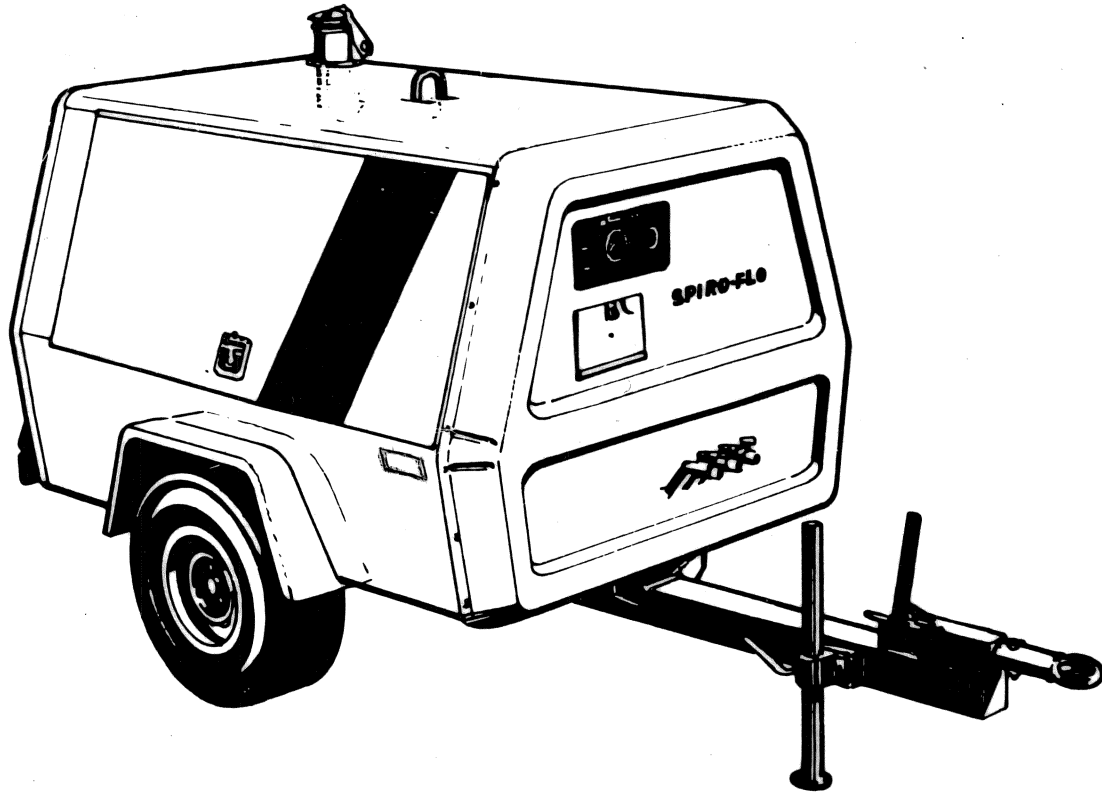

*Doosan purchased Bobcat Company from Ingersoll-Rand Company in 2007. Any reference to Ingersoll-Rand Company or use of trademarks, service marks, logos, or other proprietary identifying marks belonging to Ingersoll-Rand Company in this manual is historical or nominative in nature, and is not meant to suggest a current affiliation between Ingersoll-Rand Company and Doosan Company or the products of either.*

SERIAL No. RANGE

FROM  
540501

TO  
541000

# P-175WD P-150WD

OPERATING & MAINTENANCE MANUAL  
with spare parts list

MANUAL D'UTILISATION ET D'ENTRETIEN  
avec catalogue de pieces detachees

BEDIENUNGS-UND WARTUNGSANLEITUNG  
mit ersatzteilliste

LIBRO D'USO E MANUTENZIONE  
con lista ricambi

MANUAL DE MANEJO Y MANTENIMIENTO  
con Lista de Repuestos

دليل التشغيل والصيانة  
مع قائمة قطع الغيار

# INGERSOLL-RAND

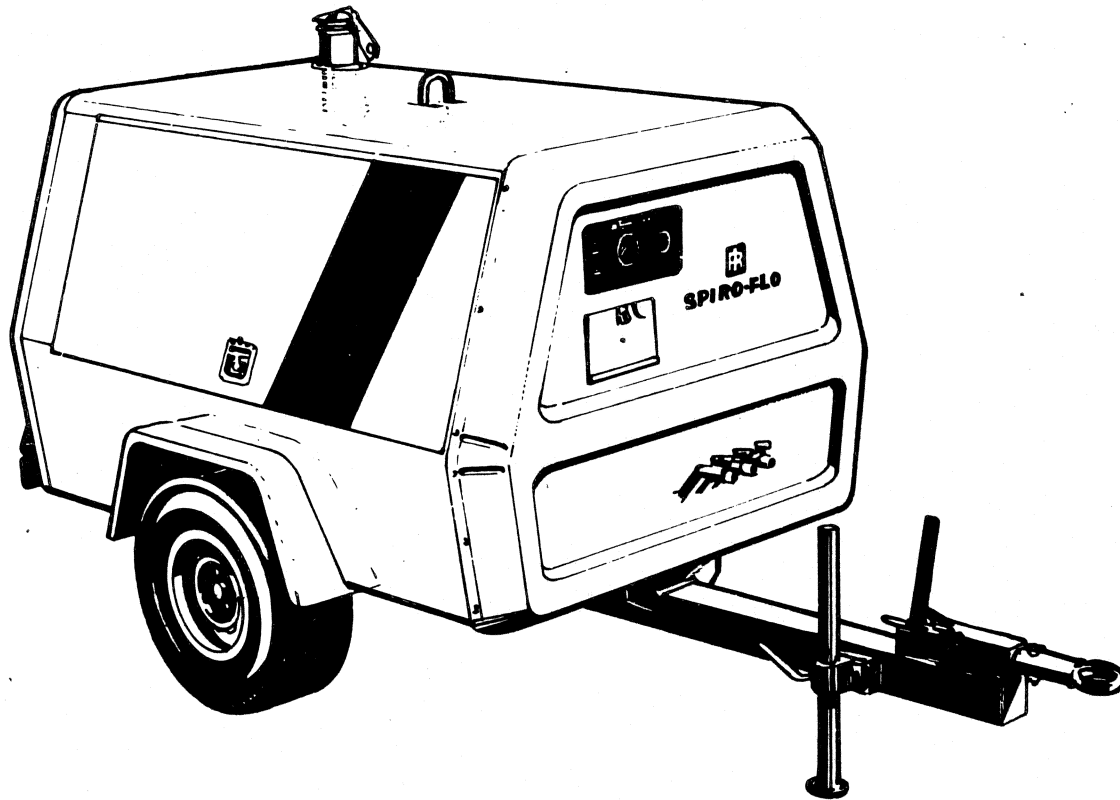

PARTS BOOK C.P.N. 92102789

ISSUE No. 4

DATE : May 1985  
Revised (10-12)

# P-175WD P-150WD

OPERATING & MAINTENANCE MANUAL

MANUAL D'UTILISATION D'ENTRETIEN

BEDIENUNGS-UND WARTUNGSANLEITUNG

LIBRO D'USO E MANUTENZOINE

MANUAL DE MANEJO Y MANTENIMIENTO

دليل التشغيل والصيانة

INDEX	TABLE DES MATIERES	INHALTSVERZEICHNIS	INDICE	INDICE	الفهرس
<b>GENERAL DATA</b>	<b>CARACTERISTIQUES</b>	<b>ALLGEMEINE DATEN</b>	<b>CARATTERISTICHE GENERALI</b>	<b>DATOS GENERALES</b>	<b>الفهرس</b>
<b>SECTION 1</b> Description Description of Compressor & Air Flow Air & Oil Flow Diagrams with Components description	<b>SECTION 1</b> Description Description du compresseur et circulation de l'air Circulation d'air et d'huile	<b>ABSCHNITT 1</b> Beschreibung Wirkungsweise des Kompressors Schema des Luft- und Ölkreislaufs	<b>PARTE 1</b> Descrizione Descrizione guppo compressor e circuito aria- Descrizione circuito aria/olio e suoi componenti	<b>SECCION 1</b> Descripción Descripción del compresor y del flujo de aire Esquemas de los flujos de aire y aceite con descripción de los componentes	معطيات عامة القسم ١ الوصف وصف الضاغط ودفق الهواء رسومات بيانية لدفق الهواء والزيت مع أوصاف الأجزاء
<b>SECTION 2</b> Operation Before Starting Starting Unit	<b>SECTION 2</b> Fonctionnement Avant de démarrer Démarrage	<b>ABSCHNITT 2</b> Bedienung Vor dem Start Anlassen	<b>PARTE 2</b> Modo d'impiego Prima del l'avviamento Avviamento	<b>SECCION-2</b> Funcionamiento Antes de la puesta en march Puesta en marcha	القسم ٢ التشغيل قبل بدء التشغيل وحدة التشغيل
Stopping Safety Shut Down	Arrêt Arrêt automatique	Abstellen Sicherheitsabschaltung	Verifica spia/indicatori Arresto Dispositivi di sicurezza	Parada Parada de seguridad	التوقيف إيقاف أمان
<b>SECTION 3</b> Lubrication General Compressor Oil Change	<b>SECTION 3</b> Lubrification Généralités Vidange d'huile compresseur	<b>ABSCHNITT 3</b> Schmierung Allgemeines Kompressorölwechsel	<b>PARTE 3</b> Lubrificazione Generalità Cambio olio compressor	<b>SECCION 3</b> Lubrificación General Cambio de aceite compresor	القسم ٣ التشحيم عموميات تغيير زيت الضاغط
Engine Lubricating Oil Lubricant Specifications - Table	Huile moteur Normalisation lubrifiants - Tableau	Motoröl Ölvorschriften - Tabelle	<b>PARTE 3</b> Lubrificazione Generalità Cambio olio compressor	Aceite lubricante motor Especificaciones lubricante - cuadro	زيت لتشحيم المحرك مواصفات الشحومات - جدول
<b>SECTION 4</b> Maintenance General Scavenger Line Compressor Oil Filter	<b>SECTION 4</b> Entretien Généralités Circuit de récupération Filtre à huile compresseur	<b>ABSCHNITT 4</b> Wartung Allgemeines Ölrücklauf/Abscheider Kompressorölfilter	<b>PARTE 4</b> Manutenzione Generalità Tubo di ricupero Filtro olio compressore	<b>SECCION 4</b> Mantenimiento General Linea de recuperación Filtro aceite compresor	القسم ٤ الصيانة عموميات خط الكسح مرشح زيت الضاغط
Compressor Oil Separator Element	Élément séparateur d'huile compresseur	Kompressorölabscheider- element	Filtro olio compressore	Filtro aceite compresor	القسم ٤ الصيانة عموميات خط الكسح مرشح زيت الضاغط
Compressor Oil	Huile compresseur	Kompressoröl	Elemento filtrante del serbatoio separatore	Elemento separador aceite compresor	القسم ٤ الصيانة عموميات خط الكسح مرشح زيت الضاغط
Tyres/Tyre Pressure Wheel Bearings Engine Oil Filter Protective Shutdown System Service Valves Battery Engine Fuel Filter Speed and Pressure Regulator	Pneumatiques-pressions, Roulements de roues Filtre à huile moteur Sécurité entraînant l'arrêt du groupe Valves de refoulement Batterie Filtre à gazole Régulateur de vitesse-pression	Reifen/Reifendrücke Radlager Motorölfilter Sicherheitsabschaltssystem Luftaustrittventile Batterie Kraftstofffilter Druck- und Drehzahlregler Luftfilterelemente Entlastungsventil	Olio compressor	Aceite compresor	عنصر جهاز فصل زيت الضاغط زيت الضاغط مقياس بصري (مؤشر) لمستوى زيت الضاغط
			Pressione pneumatici Cuscinetto ruote Filtro olio motore Sistema d'arresto di sicurezza Rubinetti di servizio Batteria Filtro nafta motore	Neumáticos/presión neumáticos Cojinetes ruedas Filtro aceite motor Sistema de parada protectora Válvulas servicio Batería	

## GENERAL DATA

## CARACTERISTIQUES

## TECHNISCHE DATEN

COMPRESSOR		COMPRESSUER		KOMPRESSOR	
Model	P150WD/P175WD	Modele	P150WD/P175WD	Modell	P150WD/P175WD
Actual Free Air Delivery	150cfm 80 L/S 175cfm 70 L/S	Debit reel d'air	150cfm 80 L/S 175cfm 70 L/S	Tatsachliche	150cfm 80 L/S 175cfm 70 L/S
Normal Operating Pressure	102 psig 7.0 bar	Pression de marche normale	102 psig 7.0 bar	Normaler Betriebsdruck	102 psig 7.0 bar
Cooling System	Oil Injection	Systeme de refroidissement	Oil Injection	Kuhlanlage	Oil Injection
Oil Capacity	3.3 gals 15 litres	Capacite huile	3.3 gals 15 litres	Fullvermogen	3.3 gals 15 litres
Maximum Pressure	114 psig 7.9 bar	Maxi Pression	114 psig 7.9 bar	Max. Druck	114 psig 7.9 bar
Operating Ambient Temp Range at Sea Level	23°C - 52°C	Temperature ambiante de marche au niveau de la mer entre	23°C - 52°C	Betrieblicher Umgebungs temperaturbereich bei Seehohe	23°C - 52°C
ENGINE		MOTEUR		MOTOR	
Type/Model	Deutz F3L912	Type/Modele	Deutz F3L912	Typ/Modell	Deutz F3L912
No. of Cylinders	3	Nombre de cylindres	3	Zylinderanzahl	3
Oil Capacity	2 gals 9.1 litres	Capacite huile	2 gals 9.1 litres	Fullvermogen OI	2 gals 9.1 litres
Speed at Full Load	2500 rpm	Vitesse a charge pleine	2500 rpm	Geschwindigkeit bei	2500 rpm
Speed at Idle	1500 rpm	Vitesse au ralenti	1500 rpm	Vollbelastung	
Electrical System	12 volt	Systeme electrique	12 volt	Geschwindigkeit im Leerlauf	1500 rpm
Power available at 2500 rpm	54 B.H.P. 40.3 kw	Puissance disponible a 2500 pmn	54 B.H.P. 40.3 kw	Verfugbare Leistung bei 2500	54 B.H.P. 40.3 kw
Fuel Tank Capacity	20 gals 91 litres	Capacite reservoir combustible	20 gals 91 litres	Fullvermogen Brennstofftank	20 gals 91 litres
WEIGHTS		POIDS		GEWICHTE	
Shipping Weight	1215 kg	Poids d'expédition	1215 kg	Versandgewicht	1215 kg
Gross Weight		Poids brut		Brittogewicht	
(Ready to Operate)	1300 kg	(Pret a la marche)	1300 kg	(betriebsbereit)	1300 kg
No. of Wheels/Tyre Size	2/6.70 x 13.6 pr	Nombre de roues/Taille pneu	2/6.70 x 13.6 pr	Anzahl der Rader/Reiffengrosse	2/6.70 x 13.6 pr
Tyre Pressure	3.25 bar 47.1 psig	Pression pneu	3.25 bar 47.1 psig	Reifendruck	3.25 bar 47.1 psig



**CARATTERISTICHE  
GENERALI**

**DATOS GENERALES**

معطيات عامة

COMPRESSORE	COMPRESOR	المضغطة
<p>Modello P150WD/P175WD Mandata aria effettiva 150cfm 80 L/S 175cfm 70 L/S Pressione normale 102 psig 7.0 bar Sistema di raffreddamento Oil Injection Capacita olio 3.3 gals 15 litres Presion Maxima 114 psig 7.9 bar Gamma temperatura ambiente di esercizio a livello mare (quota zero) 23°C – 52°C</p>	<p>Modelo P150WD/P175WD Entrega actual aire libre 150cfm 80 L/S 175cfm 70 L/S Presion normal de operacion 102 psig 7.0 bar Sistema de refrigeracion Oil Injection Capacidad aceite 3.3 gals 15 litres Presione Massima 114 psig 7.9 bar Gama de temperatura ambiente de operacion al nivel del mar 23°C – 52°C</p>	<p>الطرز التصريف الفعلي للهواء الطليق ضغط التشغيل العادي نظام التبريد سعة زيت الضاغط الضغط الأقصى نطاق درجات الحرارة المحيطة للتشغيل عند مستوى سطح البحر: ٢٣م/٥٢م</p>
MOTORE	MOTOR	المحرك
<p>Tipo/Modello Deutz F3L912 Numero di cilindri 3  Capacita olio 2 gals 9.1 litres Giri a regime massimo 2500 rpm Giri a regime minimo 1500 rpm Sistema elettrico 12 volt Potenza disponibile a 2500 rpm 54 B.H.P. 40.3 kw Capacita serbatoio carburante 20 gals 91 litres</p>	<p>Tipo/Modelo Deutz F3L912 No. de cilindros 3  Capacidad aceite 2 gals 9.1 litres Velocidad a plena carga 2500 rpm Velocidad an vacio 1500 rpm Sistema electrico 12 volt Potencia disponible a 2500 rpm 54 B.H.P. 40.3 kw Capacidad tanque combustible 20 gals 91 litres</p>	<p>الطرز/الموديل عدد السلندرات  السرعة في التباطؤ النظام الكهربائي بطارية سعة خزان الوقود القدرة المتاحة عند ٢٥٠٠ دورة في الدقيقة: سعة خزان الوقود</p>
PESI	PESOS	الاوران
<p>Peso di spedizione 1215 kg Peso lordo (pronto al funzionamento) 1300 kg Numero di ruote/dimensione dei Pneumatici 2/6.70 x 13.6 pr Pressione dei pneumatici 3.25 bar 47.1 psig</p>	<p>Peso de embarque 1215 kg Peso bruto (listo para trabajar) 1300 kg Numero de ruedas/tamano neumaticos 2/6.70 x 13.6 pr Presion Neumaticos 3.25 bar 47.1 psig</p>	<p>وزن الشحن الوزن الاجمالي (جاهز للتشغيل) عدد العجلات/مقاس الاطارات ضغط الاطارات</p>

العطل	السبب	العلاج	العطل	السبب	العلاج
مقدار تصريف الهواء منخفض جدا	سرعة المحرك بطيئة جدا	افحص اسطوانة الهواء افحص مرشحات المحرك افحص مؤشرات التحديد استبدل العنصر اذا اقتضت الضرورة ابحث عن تسرب	ارتشاح بحلقة منع تسرب الزيت	حلقة منع تسرب الزيت مركبة بطريقة غير صحيحة	استبدل حلقة منع تسرب الزيت
الضغوط يسخر اكثر من اللازم	مستوى الزيت منخفض مرد الزيت قدر او مسدود استخدام صنف مخالف من الريوت عطب في الصمام ذو الفتحة الجانبية اعادة مرور الهواء المرد	اكمل مستوى الزيت ابحث عن تسرب نظف زعانف مرد الزيت اسأل متعهد بيع الريوت عن درجة الزيت الصحيحة افحص عمل العنصر واستبدله اذا اقتضت الضرورة انقل الآلة الى مكان اخر لتجاشي اعادة مرور الهواء افحص عمل المفتاح - استبدله اذا اقتضت الضرورة	انفجار صمامات الامان	ضغط التشغيل عال جدا المنظم غير مضبوط عطل في صمام المنظم	افحص ضبط وعمل صمام التنظيم والانابيب
زيت فائض يمر الى الهواء المصروف	انسداد في خط الكسح نقب في عنصر الفصل الضغط في الجهاز منخفض جدا	افحص خط الكسح ، نظف انبوب الاسقاط والفتحة استبدل عنصر الفصل افحص صمام الضغط الاذن او فتحة الصوت اعد فحص الضغط الاذن	اطال الوحدة قبل الاوان	نفاذ الوقود ضغط منخفض لزيت المحرك درجة حرارة زيت الضاغط عالية	افحص دورة ومستوى الوقود افحص مستوى زيت المحرك والمرشحات افحص مستوى زيت الضاغط وصمام التصريف ذو الفتحة الجانبية افحص آلية تدوير المروحة اختبر المفاتيح اختبر الدوائر الكهربائية
اهتزاز زائد	سرعة المحرك منخفضة جدا	افحص عمل الخانق افحص مرشحات المحرك الكاملة والبطيئة للمحرك	اطال الوحدة قبل الاوان	نفاذ الوقود ضغط منخفض لزيت المحرك درجة حرارة زيت الضاغط عالية	افحص دورة ومستوى الوقود افحص مستوى زيت المحرك والمرشحات افحص مستوى زيت الضاغط وصمام التصريف ذو الفتحة الجانبية افحص آلية تدوير المروحة اختبر المفاتيح اختبر الدوائر الكهربائية
سرعة المحرك منخفضة جدا	ضغط خاطيء ، لذراع الخانق انسداد في مرشحات الوقود انسداد في مرشحات الهواء عطل بصمام التنظيم	افحص ضبط الخانق افحص مرشحات الوقود اذا كان المحرك يدخن ، افحص مرشح الهواء افحص جهاز التنظيم	اطال الوحدة قبل الاوان	نفاذ الوقود ضغط منخفض لزيت المحرك درجة حرارة زيت الضاغط عالية	افحص دورة ومستوى الوقود افحص مستوى زيت المحرك والمرشحات افحص مستوى زيت الضاغط وصمام التصريف ذو الفتحة الجانبية افحص آلية تدوير المروحة اختبر المفاتيح اختبر الدوائر الكهربائية
الزيت يقذف الى مرشح الهواء	عطل في صمام التفريغ	افحص حرية حركة وعمل صمام التفريغ	اطال الوحدة قبل الاوان	نفاذ الوقود ضغط منخفض لزيت المحرك درجة حرارة زيت الضاغط عالية	افحص دورة ومستوى الوقود افحص مستوى زيت المحرك والمرشحات افحص مستوى زيت الضاغط وصمام التصريف ذو الفتحة الجانبية افحص آلية تدوير المروحة اختبر المفاتيح اختبر الدوائر الكهربائية

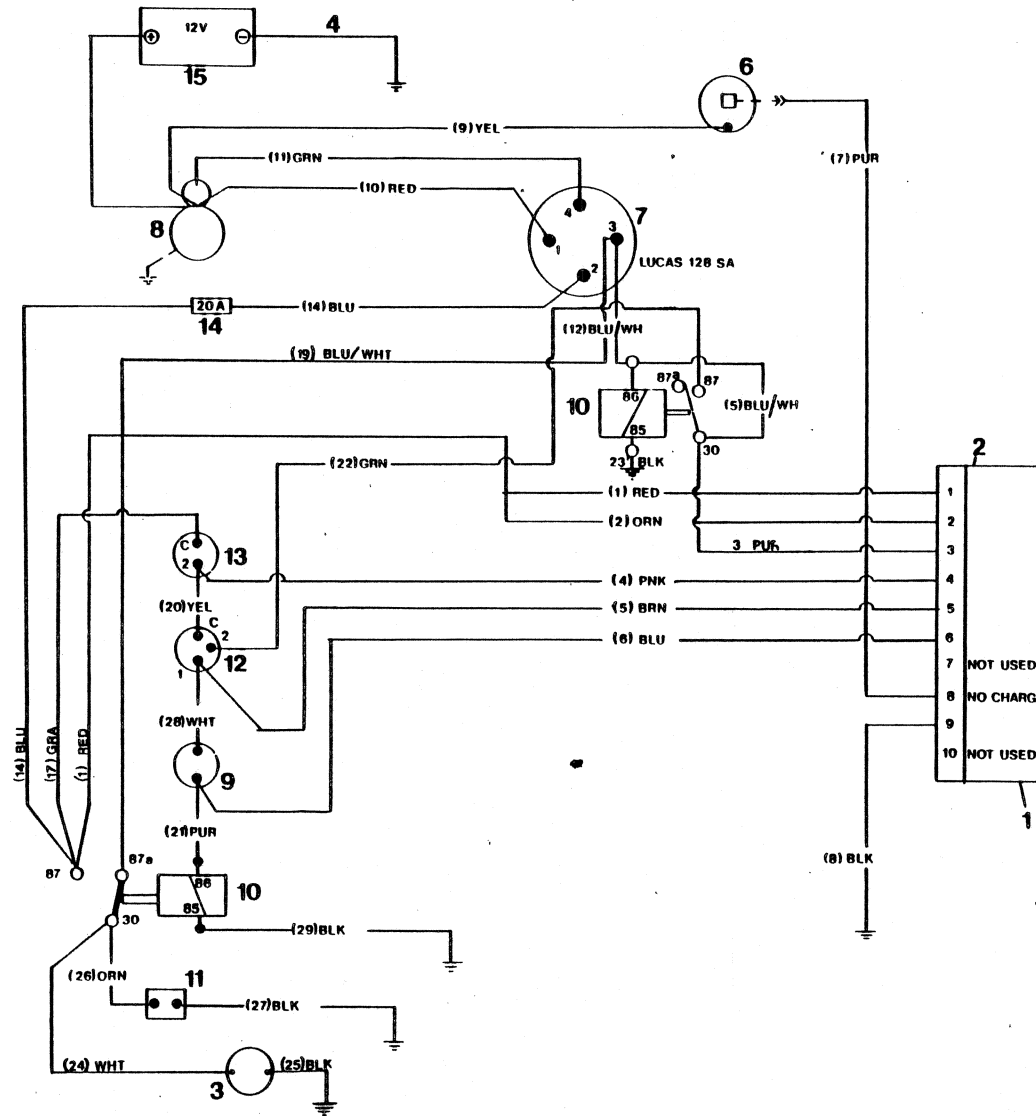

## TROUBLE SHOOTING

## DÉPANNAGE

## FEHLERSUCHE

## GUASTI

LOCALIZACION DE  
AVERIAS

## تحرى الخلل واصلاحه

1	Electronic Control Circuit	Circuit de Contr. Electr.	Circuito de Control Electric	Circuito Electr. Contrl.	Circuito de Control Electric	1	دائرة التحكم الالكترونية
2	J. I. (Connector)	Connecteur	Conector	Raccordo	Conector	2	وصلة
3	Hourmeter	Compteur d'Heures	Cuentahoras	Contaore	Cuentahoras	3	عداد ساعات
4	Cable, Block	Cable Borne Neg.	Cables, Neg.	Cavo, Negativo	Cables, Neg.	4	كبل موصل بالكثلة
6	Alternator	Alternateur	Alternator	Alternatore	Alternator	6	مولد التيار المتناوب
7	Start Switch	Securite de Demarrage	Interruptor de Arranque	Interrutt. Avviamento	Interruptor de Arranque	7	مفتاح التشغيل
8	Starter	Demarreur	Motor de Arranque	Motorino Avviamento	Motor de Arranque	8	بادى تشغيل
9	Belt Break Switch	Voyant Rupture Courroie	Interr. Rotura de Correa	Sicur. Rottura Cingh. Ventola	Interr. Rotura de Correa	9	مفتاح انقطاع السير
0	Relay	Relais	Rele	Relais	Rele	10	مرحل
1	Solenoid	Relais Magn.	Solenoido	Interrutt a Solenoide	Solenoido	11	مفتاح مغنطيسي
2	Oil Pressure Switch	Securite Press. Huile	Inter. Presion de Aceite	Pressost. Olio Motore	Inter. Presion de Aceite	12	مفتاح ضغط الزيت
3	Hot Air Discharge	Temp. Air	Alta Temp. Aire Compr.	Termost A.T. Aria Compr	Alta Temp. Aire Compr.	13	مفتاح تصريف الهواء الساخن
4	Fuse	Fusible	Fusible	Fusibile	Fusible	14	مصهر
5	Battery	Batterie	Bateria	Batteria	Bateria	15	بطارية ١٢ للبط

## COLOUR CODE

## CODE DES COULEURS

## CODIGO DE COLORES

## INDICE COLORI

## CODIGO DE COLORES

## تفسير رموز الالوان

BRN = BROWN  
 GRA = GRAY  
 WHT = WHITE  
 BLK = BLACK  
 PUR = PURPLE  
 RED = RED  
 YEL = YELLOW  
 GRN = GREEN  
 BLU = BLUE  
 PNK = PINK  
 ORN = ORANGE

BRN = MARRON  
 GRA = GRIS  
 WHT = BLANC  
 BLK = NOIR  
 PUR = VIOLET  
 RED = ROUGE  
 YEL = JAUNE  
 GRN = VERT  
 BLU = BLEU  
 PNK = ROSE  
 ORN = GRANGE

BRN MARRON  
 GRA GRIS  
 WHT BLANCO  
 BLK NEGRO  
 PUR MORADO  
 RED ROJO  
 YEL AMARILLO  
 GRN VERDE  
 BLU AZUL  
 PNK ROSA  
 ORN NARANJA

BRN MARRONE  
 GRA GRIGIO  
 WHT BIANCO  
 BLK NERO  
 PUR PORPORA  
 RED ROSSO  
 YEL GIALLO  
 GRN VERDE  
 BLU BLU  
 PNK ROSA  
 ORN ARANCIONE

BRN MARRON  
 GRA GRIS  
 WHT BLANCO  
 BLK NEGRO  
 PUR MORADO  
 RED ROJO  
 YEL AMARILLO  
 GRN VERDE  
 BLU AZUL  
 PNK ROSA  
 ORN NARANJA

BRN  
 GRA  
 WHT  
 BLK  
 PUR  
 RED  
 YEL  
 GRN  
 BLU  
 PNK  
 ORN

**TORQUE VALUE CHART**

FASTENING	lb ft	Nm	FERMOIRS	lb ft	Nm	BEFESTIGUNGEN	lb ft	Nm
Drive Ring to Flywheel	35	47	Bague d'entraînement du volant d'entraînement	35	47	Antriebsring für Schwungrad	35	47
A/End to Engine	35	47	Echappement d'air du moteur	35	47	Luftaustrittseite/Motor	35	47
Mtg. Bracket to A/End	63	85	Support de montage de l'échappement d'air	63	85	Befestigungsbügel/Luftaustrittseite	63	85
Cylinder Brkt. to Engine	63	85	Support du cylindre du moteur	63	85	Zylinderbügel/Motor	63	85
Starter Motor Terminals	20	27	Bornes du démarreur	20	27	Anlaßmotor Anschlußklemmen	20	27
Engine Exh. Manifold Conn	63	85	Raccord du collecteur de l'échappement du moteur	63	85	Auspuffkrümmer-Anschluß	63	85
Autella Clamps	8	11	Brides Autella	8	11	Autella-Klemmen	8	11
Unloader Valve to A/E	12	16	Soupape de décharge de l'échap. air	12	16	Druckregler/Luftaustrittseite	12	16
Oil Manifold to A/E	20	27	Collecteur d'huile de l'échap. air	20	27	Ölverteiler/Luftaustrittseite	20	27
Lift Bail to T/Frame	80	108	Anse de levage du bâti	80	108	Hebegriff für Lkw-Rahmen	80	108
Cover to Sep Tank	45	61	Couvercle du réservoir de séparation	45	61	Deckel für Abscheidertank	45	61
Sep Tank to T/Frame	35	47	Réservoir séparation du bâti	35	47	Abscheidertank/Lkw-Rahmen	35	47
Wheel Nuts	63	85	Ecrous de roue	63	85	Radmuttern	63	85
Fan to Fan Hub	12	16	Ventilateur du moyeu du ventilateur	12	16	Lüfter/Lüfternabe	12	16

# INGERSOLL-RAND

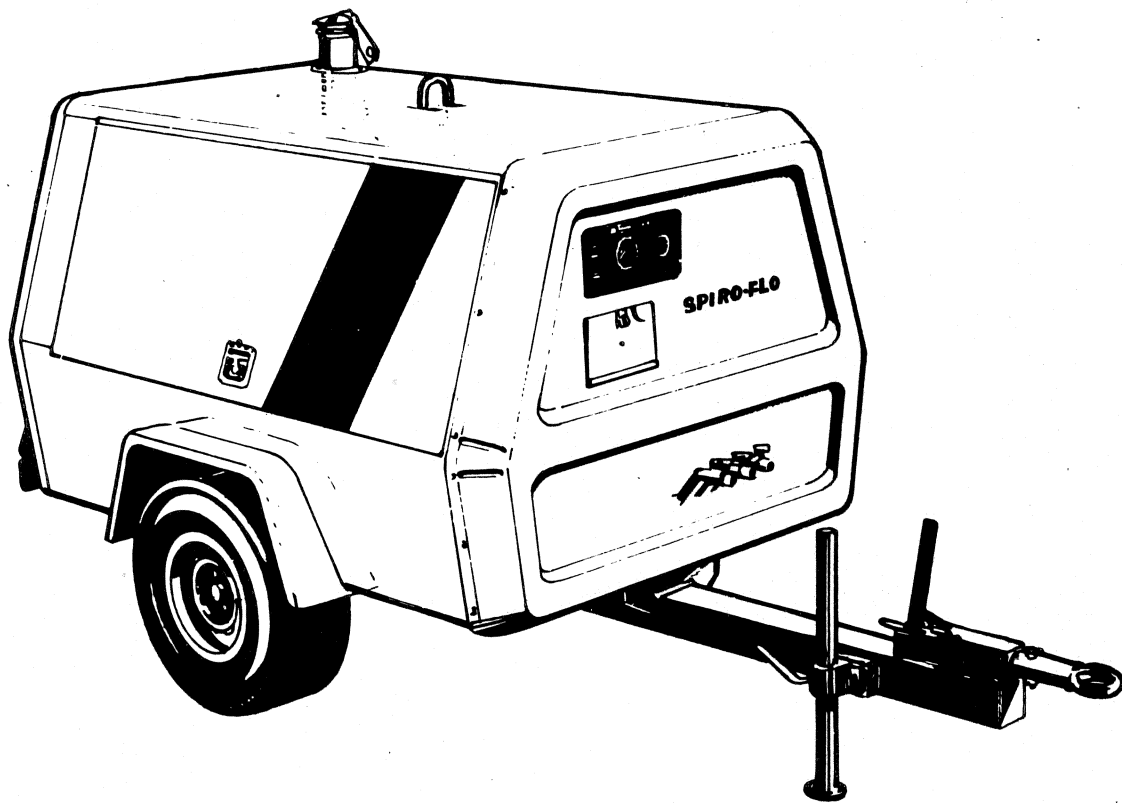

# P.175WD P.150WD

SPARE PARTS LIST

CATALOGUE PIECES DETACHEES

ERSATZTEILLISTE

LISTA DE REPUESTOS

LISTA RICAMBI

قائمة قطع الغيار

DRIVERS

DIVERS

ANTRIEB

GRUPPO MOTORE

ACCIONAMIENTO

اجهزة التدوير

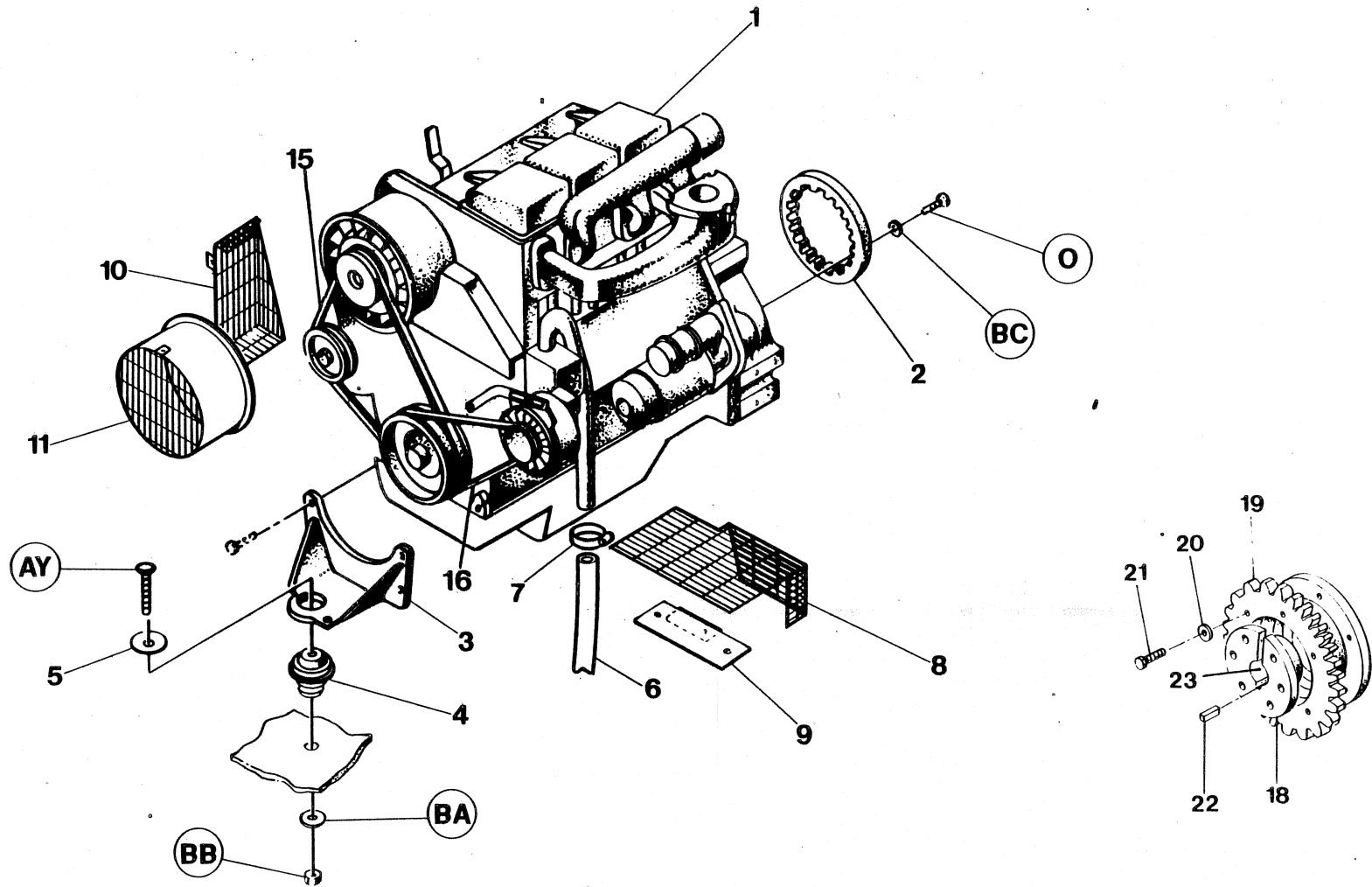

7.1.0

INGERSOLL-RAND

Item	C.P.N.	Qty	DRIVERS	DIVERS	ANTRIEB	GRUPPO MOTORE	ACCIONAMIENTO	اجهزة التدوير	
1	+++++++	1	Engine	Moteur	Motor	Motore	Motor	المحرك اف	1
2	35134303	1	Drive Ring	Bague d'entrainement	Antriebsring	Anello d'accoppiamento	Anillo motor	طوق الدفع	2
3	36708048	1	Bracket	Support	Bügel	Staffa	Ménsula	كتيفة	3
4	35287838	1	Mount	Rondelle de solénoïde de blocage	Träger	Supporto	Soporte	حامل	4
5	35273937	1	Snubber Washer	Monture	Dichtungsring für Reibungsstoßdämpfer	Rondella d'arresto	Arandela amortiguadora	فلكة مخمدة	5
6	92149574	1	Pipe	Tuyau	Rohr	Tube	Tube	ماسورة	6
7	92321702	1	Clip	Collier	Schelle	Fermaglio	Grapa	مشبك	7
8	92180884	1	Guard	Protecteur	Schutzvorrichtung	Protezione	Guarda	حاجز	8
9	92131440	1	Bracket	Protecteur	Bügel	Staffa	Ménsula	كتيفة	9
10	92119437	1	Guard	Protecteur	Schutzvorrichtung	Protezione	Guarda	حاجز	10
11	92119429	1	Guard	Support	Schutzvorrichtung	Protezione	Guarda	حاجز	11
15	35326461	1	Belt	Courroie	Riemen	Cinghia	Correa	سيير	15
16	92105063	1	Belt	Courroie	Riemen	Cinghia	Correa	سيير	16
17	35830694	1	Duct	Conduit	Leitungskanal	Condotto	Conducto	مسلك	17
18	92121367	1	Drive coupling Assy	Moyeu D'Entrainem. Compl.	Acoplamiento de transmisión	Disco Accopiam. Kompl.	Montaje acoplamiento	مجموعه عمود ادارة كامل	18
19	35813641	1	Plate, Drive	Pignon D'Entrainem.	Plato de transmisión	Corona		قرص تدوير	19
20	92329283	6	Washer	Rondelle	Arandela	Rondella	Arandela	فلكة	20
21	92304401	6	Screw	Vis	Tornillo	Vite T.E.	Tornillo	مسمار دالوب	21
22	35306737	1	Key	Clavette	Chaveta	Chiavetta	Llave	مفتاح	22
23	92121359	1	Bush	Bague	Buchse	Boccola	Buje	جلبة	23

+++++++ Items supplied by engine manufacturer

Articles fournis par le fabricant de moteur

Diese Artikel werden vom Motorhersteller geliefert

Componenti forniti dal costruttore del motore

Artículos suministrados por el fabricante del motor

+++++++ مواد تزودها صانع المحرك



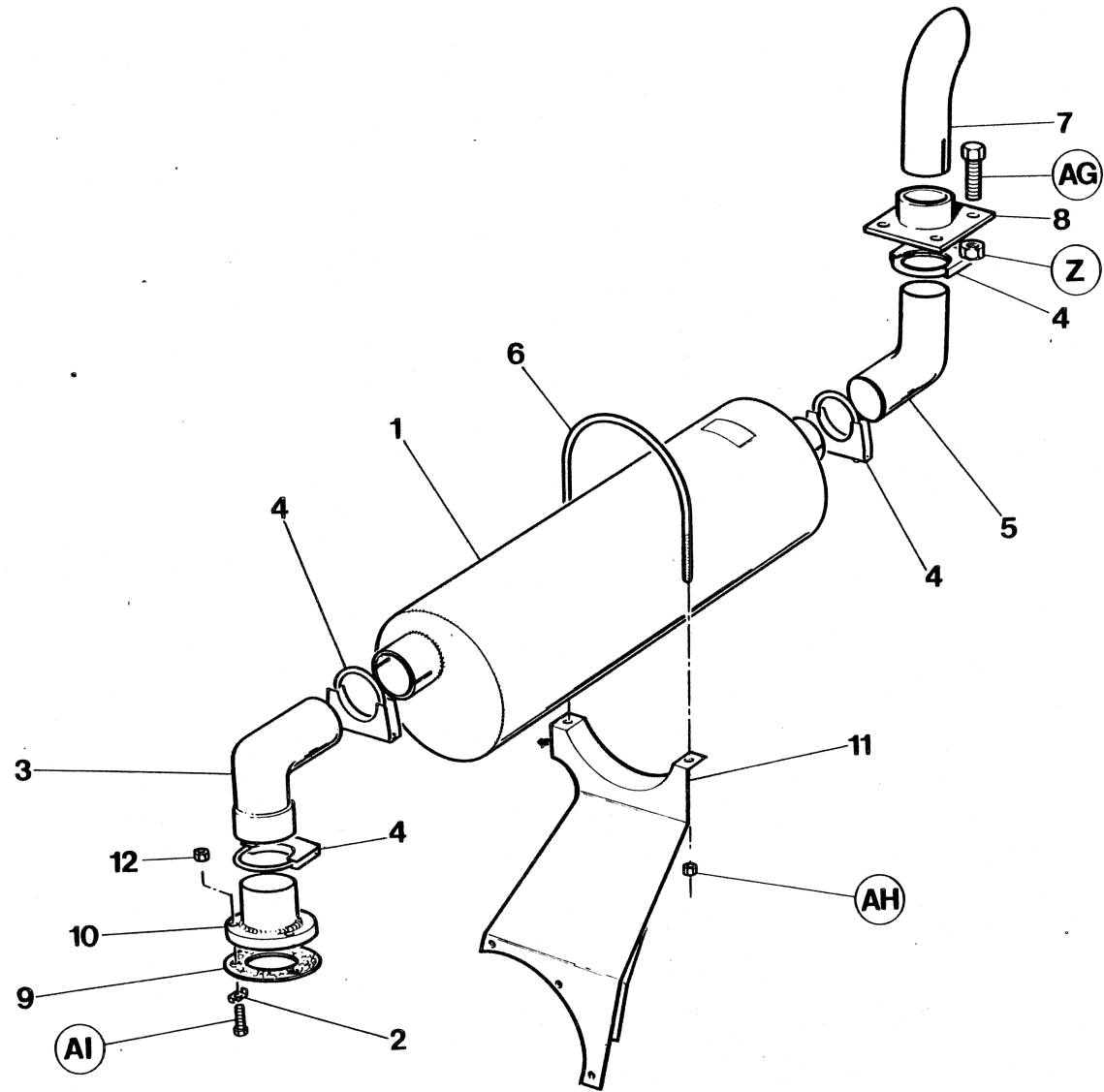

Item	C.P.N.	Qty	DRIVERS	DIVERS	ANTRIEB	GRUPPO MOTORE	ACCIONAMIENTO	اجهزة التدوير:	
1	35583459	1	Muffler	Silencieux	Auspufftopf	Marmitta	Silenciador de escape	كاتم الصوت	1
2	35326016	3	Bolt Retaining Washer	Rondelle de boulon de retenue	Dichtungsring Bolzenhalterung	Rondella ferma-bullone	Arandela perno de retén	فلكة احتجاز المسامير	2
3	35586114	1	Elbow	Coude	Kniestück	Gomito	Codo	كوع	3
4	92253079	4	Clip	Collier	Schelle	Fermaglio	Grapa	مشبك	4
5	92074624	1	Elbow	Coude	Kniestück	Gomito	Codo	كوع	5
6	35586601	1	U-Bolt	Etrier fileté	U-Bolzen	Staffa ad U	Perno en U	المسامير بشكل U	6
7	92064120	1	Tailpipe	Tuyau d'échappement arrière	Auspuffstutzen	Tube di scarico	Tube de escape	ماسورة السحب	7
8	92059062	1	Plate	Plaque	Blech	Piastrina	Placa	صفحة	8
9	35293760	1	Gasket	Joint	Dichtung	Guarnizione	Junta	حشية	9
10	35816875	1	Flange	Bride	Flansch	Flangia	Brida	شفة	10
11	36715019	1	Bracket	Support	Bügel	Staffa	Ménsula	كتفة	11
12	92075340	3	Nut	Ecrou	Mutter	Dado	Tuerca	صدولة	12

DRIVERS

DIVERS

ANTRIEB

GRUPPO MOTORE

ACCIONAMIENTO

أجهزة التدوير

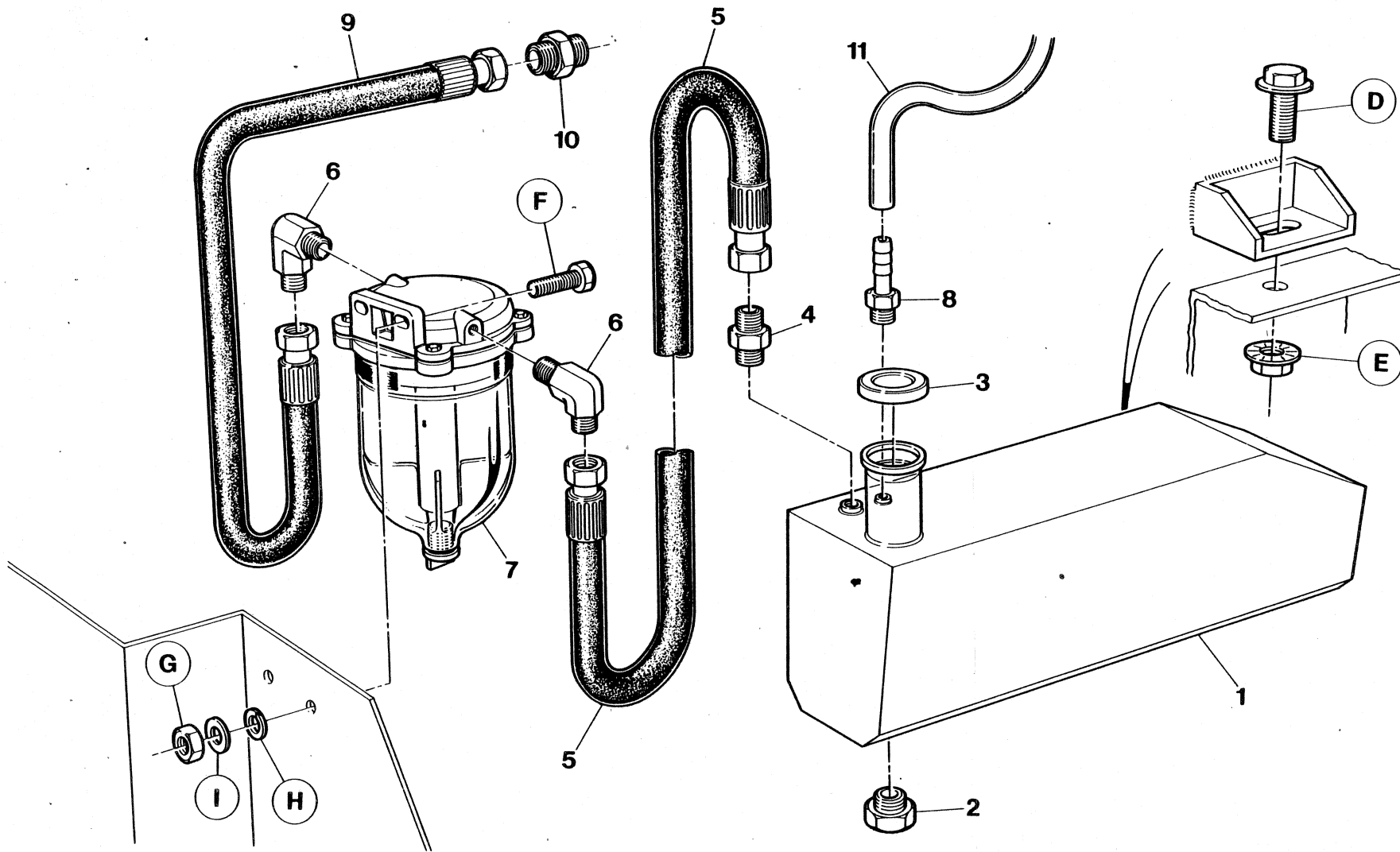

Item	C.P.N.	Qty	DRIVERS	DIVERS	ANTRIEB	GRUPPO MOTORE	ACCIONAMIENTO	أجهزة التدوير	
1	92131408	1	Tank	Réservoir	Tank	Serbatoio	Tanque	خزان	1
2	92354661	1	Plug	Bouchon	Stecker	Tappo	Tapón	سدادة	2
3	92120013	1	Cap	Couvercle	Verschlußschraube	Tappo	Tapa	غطاء	3
4	92492800	1	Connector	Connecteur	Anschlußstück	Raccordo	Conectador	موصل	4
5	92097005	1	Hose	Canalisation souple	Schlauch	Tube flessibile	Manguera	خرطوم	5
6	92118793	2	Elbow	Coude	Kniestück	Gomito	Codo	كوع	6
7	92118728	1	Water Trap	Bac à eau	Wassersack	Scaricatore d'acqua	Colector de agua	محبس المياه	7
8	92065358	1	Barbed Fitting	Canalisation souple	Stachelarmatur	Dispositivo a reticolo	Conector arponado	تركيبية شائكة	8
9	92118876	1	Hose	Montage barbelé	Schlauch	Tube flessibile	Manguera	خرطوم	9
10	92118785	1	Connector	Connecteur	Anschlußstück	Raccordo	Conectador	موصل	10
11	35282292	1	Tube	Tube	Schlauch	Tube	Tube	انبوب	11

NOTE: This section applies only to units fitted with water trap.

N.B.: Cette section concerne seulement les motés avec un bac collecteur.

ACHTUNG! Dieser Abschnitt betrifft nur Einheiten, die mit einem Wasserbehälter ausgestattet sind.

NOTA: Questa sezione si riferisce soltanto a quei dispositivi che hanno uno scaricatore d'acqua.

Nota: Esta sección es aplicable solamente a unidades con colector de agua.

ملاحظة: ينطبق هذا القسم فقط على الوحدات المزودة بمحبس للمياه.

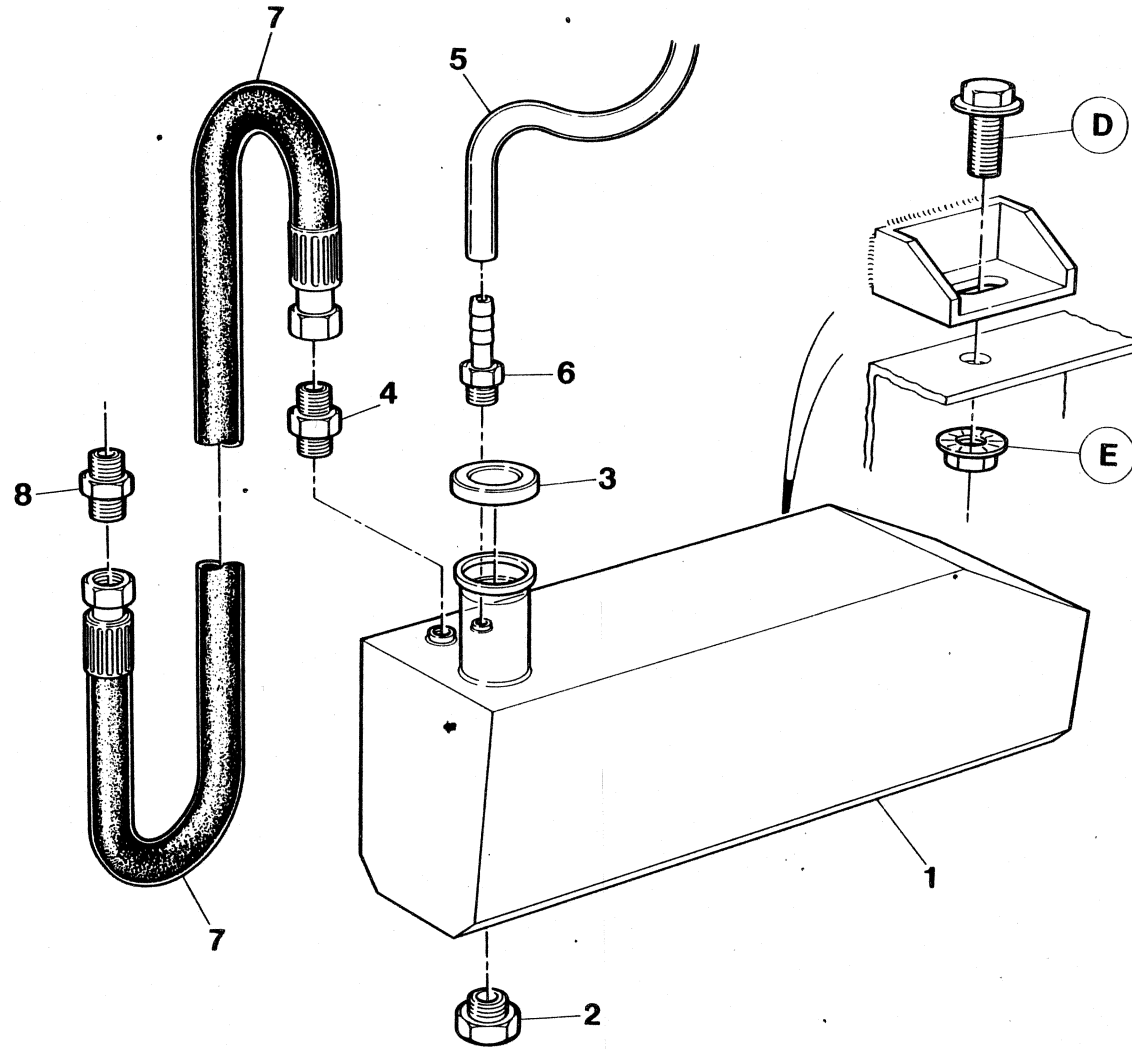

Item	C.P.N.	Qty	DRIVERS	DIVERS	ANTRIEB	GRUPPO MOTORE	ACCIONAMIENTO	اجهزة التدوير	
1	92131408	1	Tank	Réservoir	Tank	Serbatoio	Tanque	خزان	1
2	92354661	1	Plug	Capuchon	Stecker	Tappo	Tapón	سدادة	2
3	92120013	1	Cap	Bouchon	Verschlußkappe	Tappo	Tapa	غطاء	3
4	92492800	1	Connector	Connecteur	Anschlußstück	Raccordo	Conectador	موصل	4
5	35282292	1	Tube	Tube	Schlauch	Tube	Tube	انبوب	5
6	92065358	1	Barbed Fitting	Montage barbelé	Stachelarmatur	Dispositivo a reticolo	Conector arponado	تركيبية شائكة	6
7	92097054	1	Hose	Canalisation flexible	Schlauch	Tube flessibile	Manguera	خرطوم	7
8	92478387	1	Connector	Connecteur	Anschlußstück	Raccordo	Conectador	موصل	8

NOTE: This section applies only to units without water trap.

N.B.: Cette section concerne seulement les ensembles montés sans bac collecteur.

ACHTUNG! Dieser Abschnitt betrifft nur Einheiten ohne Wasserbehälter.

NOTA: Questa sezione si riferisce soltanto a quei dispositivi che non sono previsti con scaricatore d'acqua.

Nota: Esta sección es aplicable a unidades sin colector de agua.

ملاحظة : ينطبق هذا القسم فقط على الوحدات بدون مجس للمياه.

AIR END

COMPRESSEUR

VERDICHTERTEIL

GRUPPO  
COMPRESSORE

COMPRESOR

طرف تفريغ الهواء

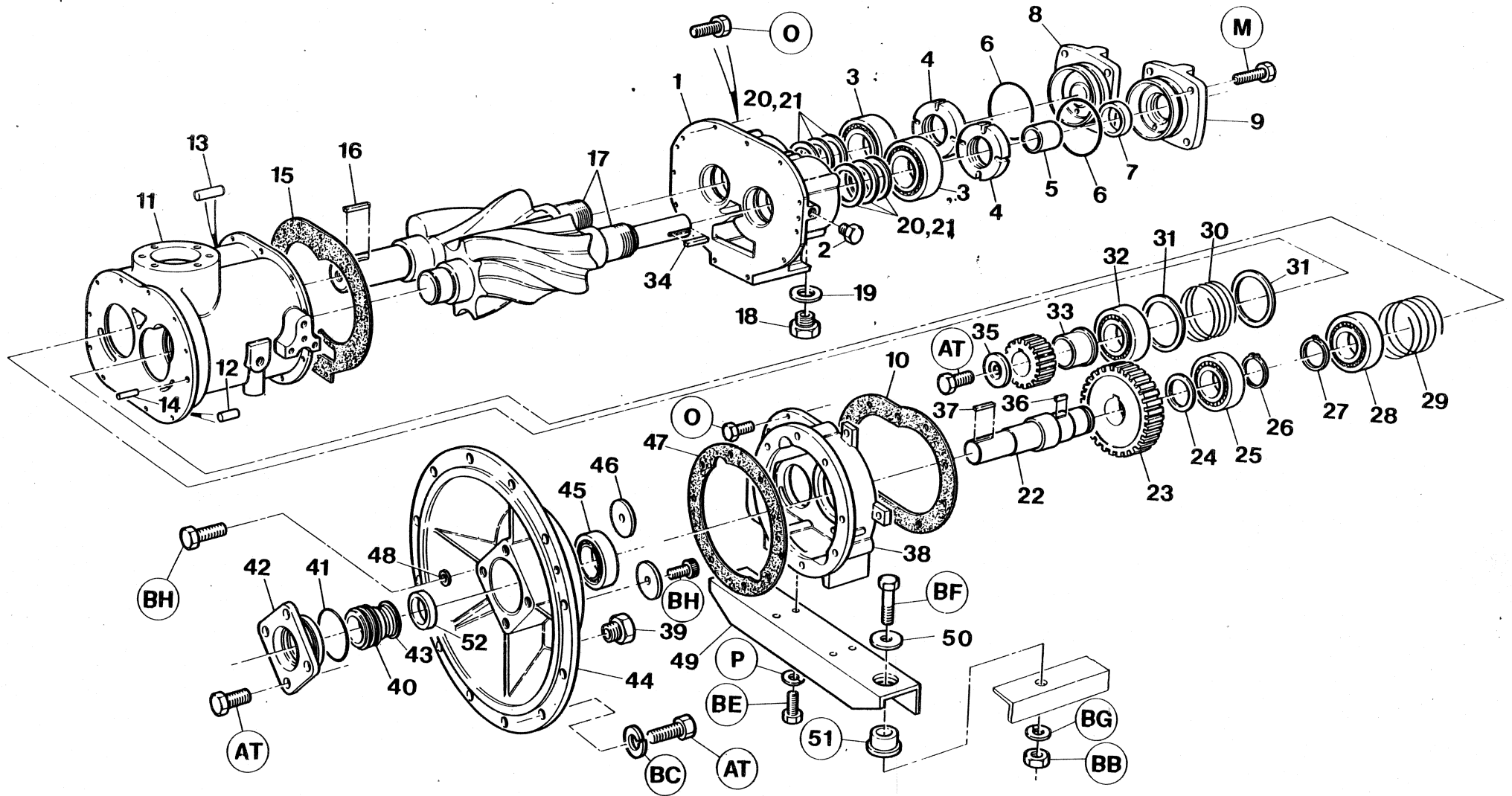

7.2.0

INGERSOLL-RAND

Item	C.P.N.	Qty	AIR END	COMPRESSEUR	VERDICHTERTEIL	GRUPPO COMPRESSORE	COMPRESOR	طرف تفرغ الهواء	
—	35073030	1	Air End	Compresseur	Verdichterteil	Gruppo Compressore	Compresor	طرف تفرغ الهواء	—
1	36729622	1	Housing	Boîtier	Gehäuse	Incastellatura	Cárter	غلاف	1
2	35291038	1	Plug	Bouchon	Stecker	Tappo	Tapón	سدادة	2
3	35297134	2	Bearing	Roulement	Lager	Cuscinetto	Cojinete	محمل	3
4	35287697	2	Locknut	Contre-écrou	Arretiermutter	Dado di fermo	Contratuercia	صمولة زلق	4
5	35301738	1	Sleeve	Manchon	Muffe	Manicotto	Manga	كم اسطواني	5
6	95482220	2	O-Ring	Joint torique	O-Ring	O-ring	Junta tórica	حلقة	6
7	35301761	1	Seal	Joint	dichtung	Tenuta	Sello aceite	حلقة مانعة لتسرب الزيت	7
8	35577741	1	Cover	Couvercle	Abdeckung	Coperchio	Tapa	غطاء	8
9	35587716	1	Cover	Couvercle	Abdeckung	Coperchio	Tapa	غطاء	9
10	35596477	1	Gasket	Joint	Dichtung	Guarnizione	Junta	حشية	10
11	36729614	1	Housing	Boîtier	Gehäuse	Incastellatura	Cárter	غلاف	11
12	35297571	2	Pin	Broche	Stift	Perno	Clavija	مسمار	12
13	35324656	2	Pin	Broche	Stift	Perno	Clavija	مسمار	13
14	39124946	2	Pin	Broche	Stift	Perno	Clavija	مسمار	14
15	35596451	1	Gasket	Joint	Dichtung	Guarnizione	Junta	حشية	15
16	35305689	1	Key	Clavette	Schlüsselstück	Chiavetta	Llave	مفتاح	16
17	35049063	1	Rotor Set	Ensemble rotor	Rotorsatz	Insieme dei rotori	Juego rotor	طقم العضو الدوار	17
18	35278548	1	Plug	Bouchon	Stecker	Tappo	Tapón	سدادة	18
19	30345326	2	Washer	Rondelle	Dichtungsring	Rondella	Arandela	فلكة	19
20	39417100	3	Shim	Cale	Beilegscheibe	Spessore	Plancha de relleno	فلكة	20
21	35330216	2	Shim	Cale	Beilegscheibe	Spessore	Plancha de relleno	فلكة	21
22	35592625	1	Shaft	Arbre	Welle	Albero	Eje	عمود ادارة	22
23	35303437	1	Gear Set	Ensemble engrenage	Getriebesatz	Insieme ingranaggi	Juego engranajes	طقم التروس	23
24	35287614	1	Spacer	Entretoise	Abstandstück	Distanziatore	Espaciador	مباعدة	24
25	35289180	1	Bearing	Roulement	Lager	Cuscinetto	Cojinete	محمل	25
26	95223772	1	Retaining Ring	Bague de retenue	Haltering	Anello di ritegno	Anillo de retención	حلقة احتجاز	26
27	35289479	1	Retaining Ring	Bague de retenue	Haltering	Anello di ritegno	Anillo de retención	حلقة احتجاز	27
28	35297159	1	Bearing	Roulement	Lager	Cuscinetto	Cojinete	محمل	28
29	35297191	1	Spring	Ressort	Feder	Molla	Resorte	نابض	29
30	35297183	1	Spring	Ressort	Feder	Molla	Resorte	نابض	30
31	35297175	2	Spacer	Entretoise	Abstandstück	Distanziatore	Espaciador	مباعدة	31



AIR END

COMPRESSEUR

VERDICHTERTEIL

GRUPPO  
COMPRESSORE

COMPRESOR

طرف تفریح الهواء

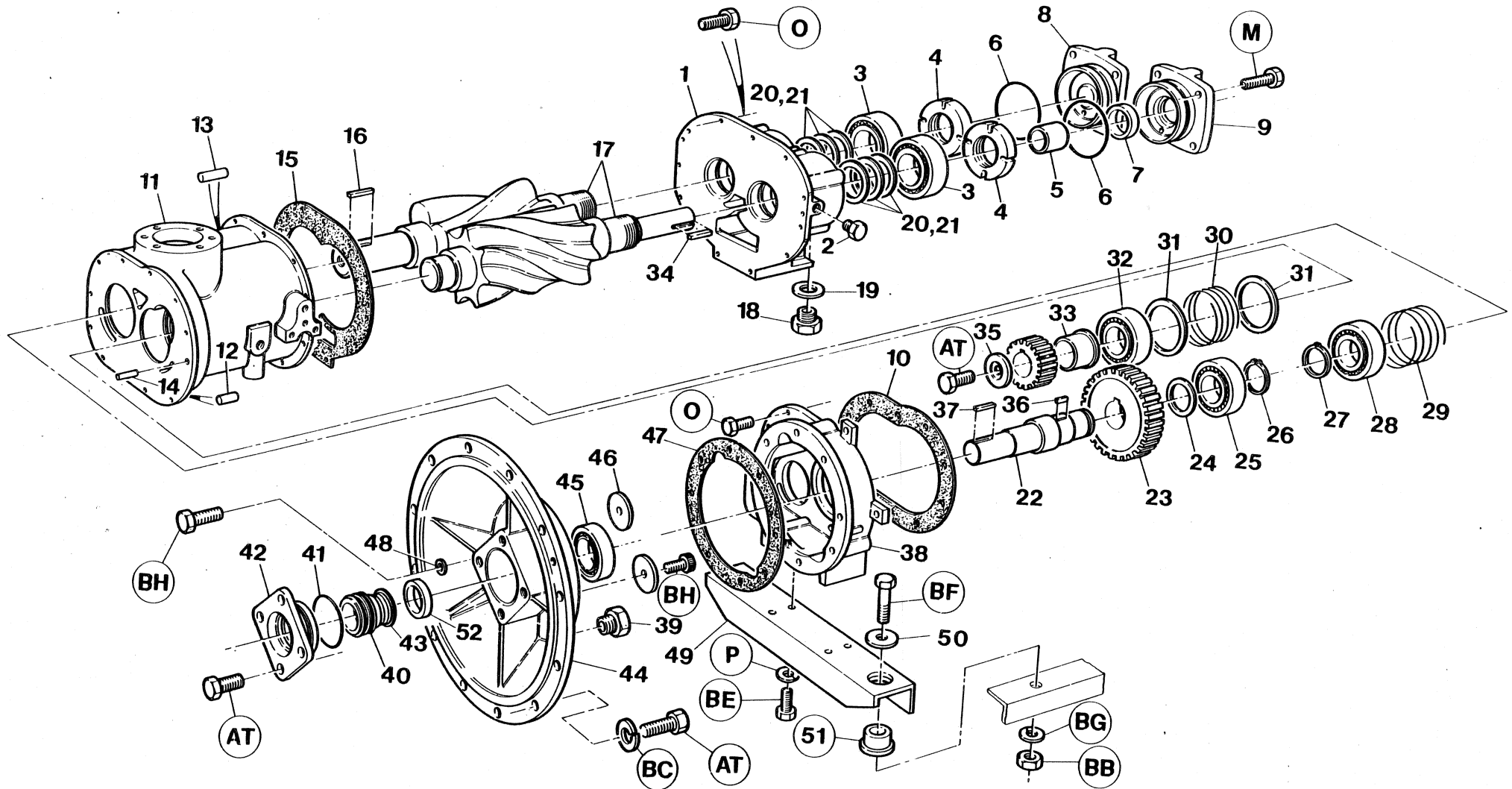

Item	C.P.N.	Qty	AIR END	COMPRESSEUR	VERDICHTERTEIL	GRUPPO COMPRESSORE	COMPRESOR	طرف تفريغ الهواء :	
32	35297142	1	Bearing	Roulement	Lager	Montaje filtro de aire	Cuscinetto	محمل	32
33	35328327	1	Spacer	Entretoise	Abstandstück	Cuerpo	Distanziatore	مباعدة	33
34	35291012	1	Key	Clavette	Schlüsselstück	Elemento	Chiavetta	مفتاح	34
35	35279611	1	Plate	Plaque	Blech	Tuerca/Junta	Piastrina	صفحة	35
36	35287622	1	Key	Clavette	Schlüsselstück	Tapa	Chiavetta	مفتاح	36
37	35306737	1	Key	Clavette	Schlüsselstück	Válvula	Chiavetta	مفتاح	37
38	36729606	1	Gear Case	Boîter engrenages	Getriebekasten	Válvula	Scatola ingranaggi	صندوق التروس	38
39	92497700	1	Plug	Bouchon	Stecker	Grapa	Tappo	سدادة	39
40	35593490	1	Seal	Joint	Abdichtung	Banda soporte	Tenuta	حلقة مانعة للتسرب	40
41	95358024	1	O-Ring	Joint torique	O-Ring	Codo	O-ring	حلقة	41
42	35328475	1	Cover	Couvercle	Abdeckung	Grapa	Coperchio	غطاء	42
43	35287598	1	Spacer	Entretoise	Abstandstück	Manguera	Distanziatore	مباعدة	43
44	35843101	1	Cover	Couvercle	Abdeckung	Grapa	Coperchio	غطاء	44
45	35286004	1	Bearing	Engrenage	Lager	Grapa	Cuscinetto	محمل	45
46	39424916	2	Retainer	Arrêtoir	Halterung	Indicador	Dispositivo di ritegno	اداة احتجاز	46
47	35334960	1	Gasket	Joint	Dichtung	Indicador	Guarnizione	حشية	47
48	30346456	1	Washer	Rondelle	Dichtungsring	Ménsula	Rondella	فلكة	48
49	35815810	1	Bracket	Support	Bügel	Brida	Staffa	كتيفة	49
50	35273937	2	Snubber Washer	Rondelle de blocage	Dichtungsring für Reibungsstoßdämpfer	Manguera	Rondella d'arresto	فلكة شمعة	50
51	35287838	2	Mount	Monture	Träger	Brida	Supporto	حامل	51
52	35364660	1	Spacer	Entretoise	Abstandstück	Manguera	Distanziatore	مباعدة	52

AIR INTAKE SYSTEM

ADMISSION D'AIR

LUFTEINLASS-SYSTEM

SISTEMA DI  
AMMISSIONE

SISTEMA DE ADMISION  
DE AIRE

جهاز سحب الهواء :

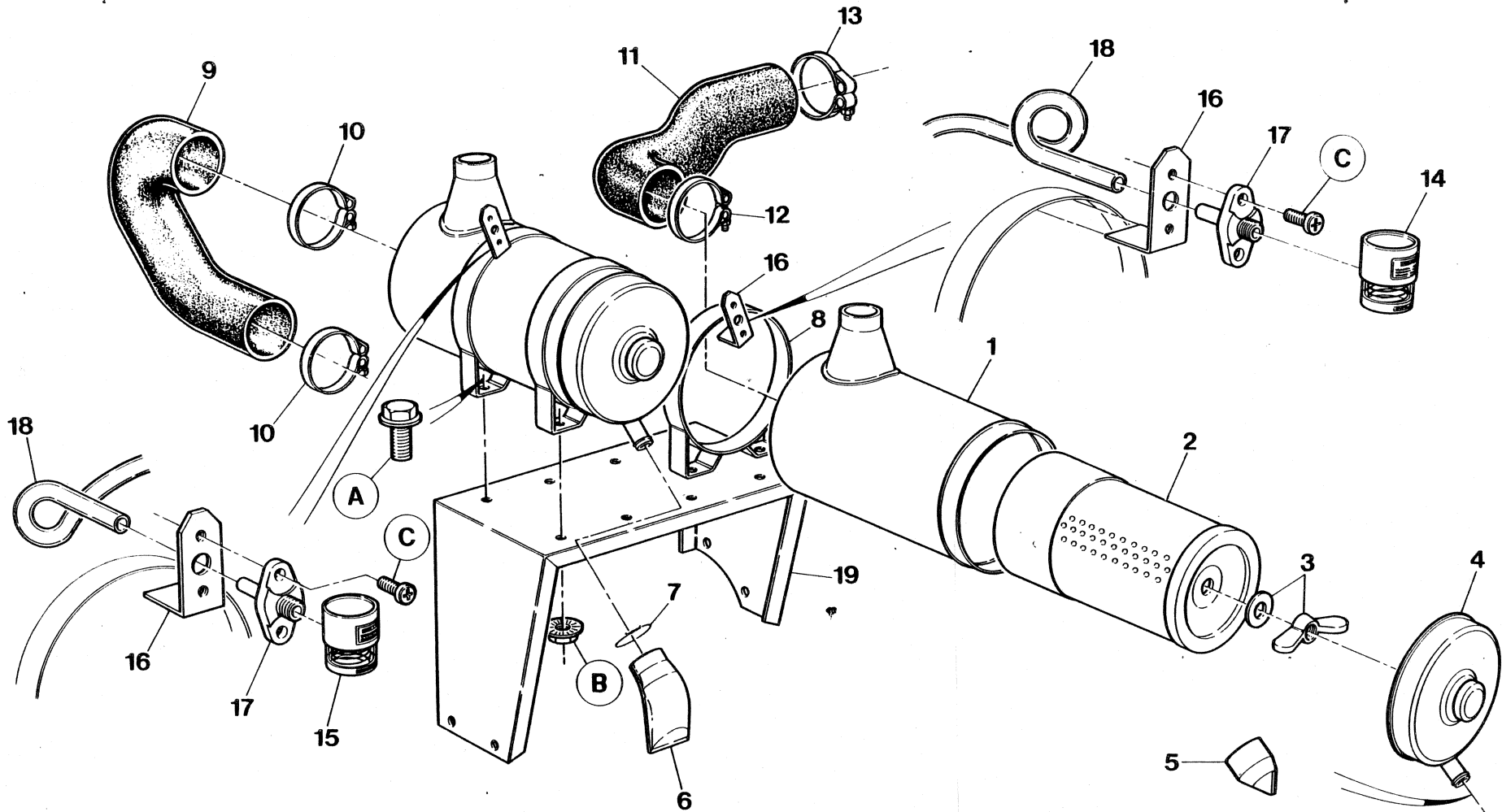

7.3.0

INGERSOLL-RAND

Item	C.P.N.	Qty	AIR INTAKE SYSTEM	ADMISSION D'AIR	LUFTEINLASS-SYSTEM	SISTEMA DI AMMISSIONE	SISTEMA DE ADMISION DE AIRE	جهاز سحب الهواء	
(1-4)	92147438	2	Air Cleaner Assy	Ensemble déparateur d'air	Luftfiltersatz	Cojinete	Compleso filtro aria	مجموعة منقي الهواء	(1-4)
1	92147818	1	Body	Bâti	Körper	Espaciador	Corpo	بدن	1
2	92147453	1	Element	Elément	Element	Llave	Filtro	عنصر	2
3	92147826	1	Nut/Gasket	Ecrou/Joint	Mutter/Dichtung	Placa	Dado/guarnizione	صمولة/حشية	3
4	92147834	1	Cover	Couvercle	Abdeckung	Llave	Coperchio	غطاء	4
5	92147842	1	Valve	Soupape	Ventil	Llave	Valvola	صمام	5
6	92147511	1	Valve	Soupape	Ventil	Caja de engranajes	Valvola	صمام	6
7	92122928	1	Clip	Collier	Schelle	Tapón	Fermaglio	مشبك	7
8	92147461	4	Mounting Band	Bande de montage	Trägerband	Sello	Nastro di montaggio	شريط الحامل	8
9	92106277	1	Elbow	Coude	Kniestück	Junta tórica	Gomito	كوع	9
10	35295799	2	Clamp	Bride	Klemme	Tapa	Dispositivo di serraggio	فامطة	10
11	35582956	1	Hose	Canalisation souple	Schlauch	Espaciador	Tubo flessibile	خرطوم	11
12	92117696	1	Clamp	Bride	Klemme	Tapa	Dispositivo di serraggio	فامطة	12
13	92184787	1	Clamp	Bride	Klemme	Cojinete	Dispositivo di serraggio	فامطة	13
14	92268051	1	Indicator	Indicateur	Anzeiger	Retén	Indicatore	مؤشر	14
15	92419290	1	Indicator	Indicateur	Anzeiger	Junta	Indicatore	مؤشر	15
16	92123009	2	Bracket	Support	Bügel	Arandela	Staffa	كثيفة	16
17	92113513	2	Flange	Flasque	Flansch	Ménsula	Flangia	شفة	17
18	92111335	3M	Hose	Canalisation souple	Schlauch	Arandela amortiguadora	Tubo flessibile	خرطوم	18
19	36709129	1	Bracket	Support	Bügel	Soporte	Staffa	كثيفة	19

REGULATION

REGULATION

REGELUNG

REGOLAZIONE

REGULACION

جهاز التنظيم :

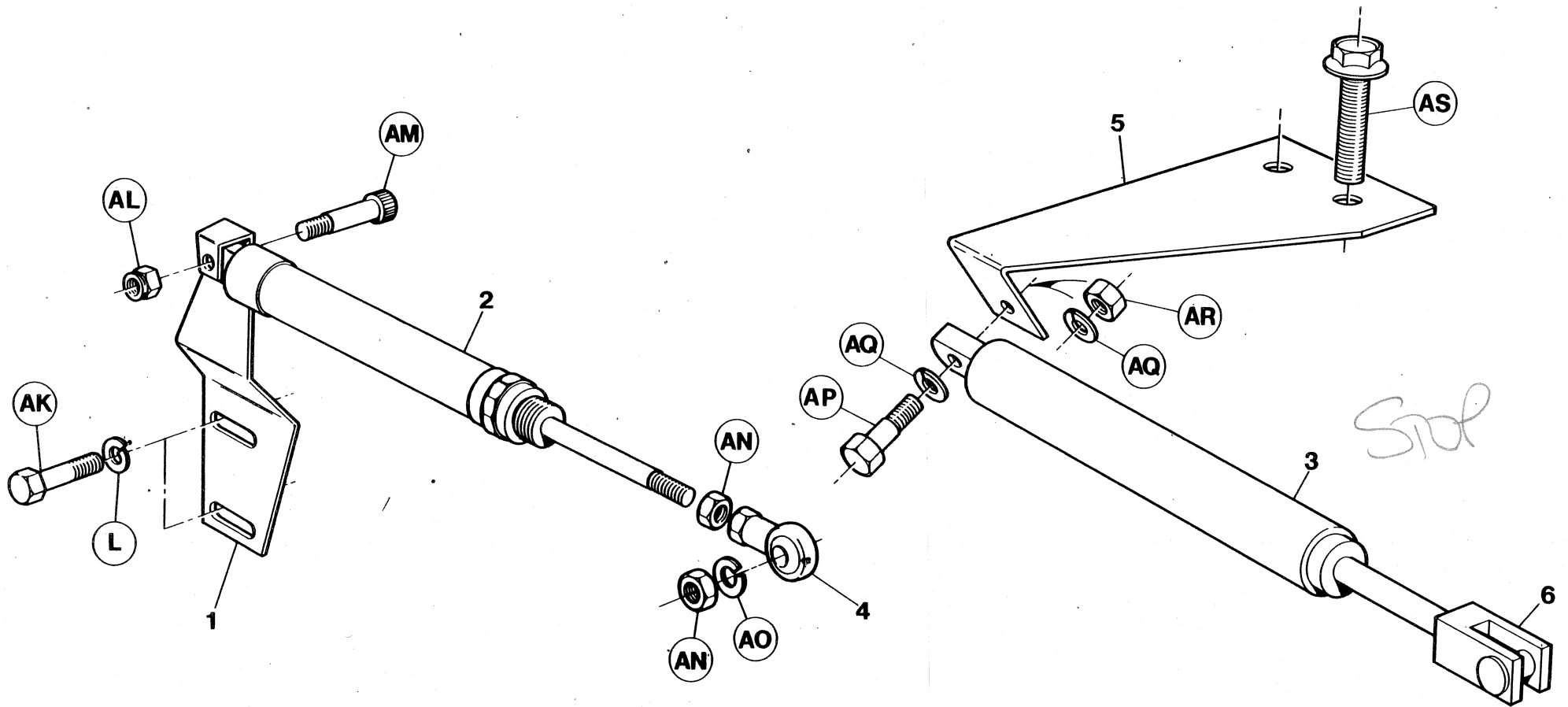

7.4.0

INGERSOLL-RAND

Item	C.P.N.	Qty	REGULATION	REGULATION	REGELUNG	REGOLAZIONE	REGULACION	جهاز التنظيم	
1	92071364	1	Bracket	Support	Bügel	Staffa	Ménsula	كتيفة	1
2	92071299	1	Cylinder	Cylindre	Zylinder	Cilindro	Cilindro	سلندر	2
3	92079573	1	Cylinder	Cylindre	Zylinder	Cilindro	Cilindro	سلندر	3
4	92169630	1	Ball Joint	Joint à rotule	Kugelgelenk	Giunto sferico	Rótula	وصلة كروية	4
5	92078062	1	Bracket	Support	Bügel	Staffa	Ménsula	كتيفة	5
6	92036532	1	Clevis	Maillon d'attache	schäkel	Gancio	Pasador de horquilla	شوكة مفصلية	6

REGULATION

REGULATION

REGELUNG

REGOLAZIONE

REGULACION

جهاز التنظيم

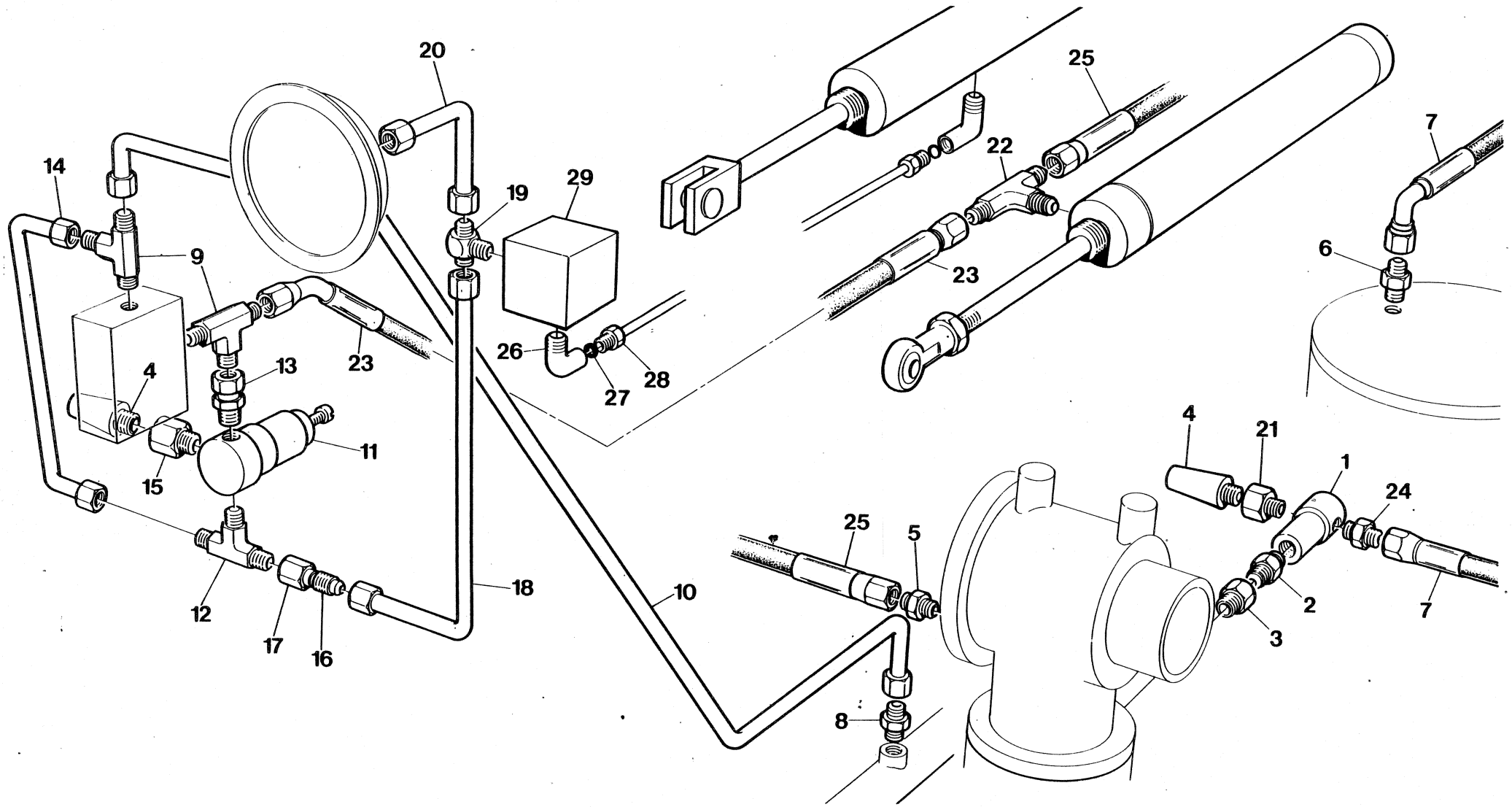

7.4.2

INGERSOLL-RAND

Item	C.P.N.	Qty	REGULATION	REGULATION	REGELUNG	REGOLAZIONE	REGULACION	جهاز التنظيم	
1	35322379	1	Valve	Soupape	Ventil	Valvola	Válvula	صمام	1
2	92256171	1	Nipple	Graisseur	Nippel	Cappuccio per valvola	Boquilla	وصلة ملولبة الطرفين	2
3	35302314	1	Adaptor	Adapteur	Adapter	Adattatore	Adaptador	وصلة مهائة	3
4	92089556	2	Silencer	Silencieux	Schalldämpfer	Silenziatore	Silenciador	كاتم صوت	4
5	92109867	1	Connector	Connecteur	Anschlußstück	Raccordo	Conector	موصل	5
6	92478569	1	Adaptor	Adapteur	Adapter	Adattatore	Adaptador	وصلة مهائة	6
7	92079649	1	Hose	Tuyau flexible	Schlauch	Tubo flessibile	Manguera	خرطوم	7
8	92478387	1	Connector	Connecteur	Anschlußstück	Raccordo	Conector	موصل	8
9	35279850	2	Tee	Té	T-Stück	Raccordo a T	Te	وصلة تائية	9
10	92098250	1	Tube	Tube	Rohr	Tubo	Tubo	أنبوب	10
11	35355106	1	Valve	Soupape	Ventil	Valvola	Válvula	صمام	11
12	35306075	1	Tee	Té	T-Stück	Raccordo a T	Te	وصلة تائية	12
13	92098235	1	Connector	Connecteur	Anschlußstück	Raccordo	Conector	موصل	13
14	92098268	1	Tube	Tube	Rohr	Tubo	Tubo	أنبوب	14
15	35322650	1	Orifice Fitting	Orifice de montage	Mudstückanschluß	Dispositivo per orificio	Accesorio del orificio	تركيب به فتحة	15
16	92394295	1	Reducer	Réducteur	Redizoerstück	Riduttore	Reductor	مخفض	16
17	92394352	1	Nut	Ecrou	Mutter	Dado	Tuerca	صمولة	17
18	92098276	1	Tube	Tube	Rohr	Tubo	Tubo	أنبوب	18
19	92098292	1	Tee	Té	T-Stück	Raccordo a T	Te	وصلة تائية	19
20	92098284	1	Tube	Tube	Rohr	Tubo	Tubo	أنبوب	20
21	92104041	1	Adaptor	Adapteur	Adapter	Adattatore	Adaptador	كوع	21
22	92040799	1	Tee	Té	T-Stück	Raccordo a T	Te	وصلة تائية	22
23	92100932	1	Hose	Tuyau flexible	Schlauch	Tubo flessibile	Manguera	خرطوم	23
24	35283472	1	Connector	Connecteur	Anschlußstück	Raccordo	Conector	موصل	24
25	92119684	1	Hose	Tuyau flexible	Schlauch	Tubo flessibile	Manguera	خرطوم	25
26	92306323	2	Elbow	Coude	Kniestück	Gomito	Codo	كوع	26
27	92313246	2	Sleeve	Manchon	Hülse	Manicotto	Manguito	كم	27
28	92313238	2	Nut	Ecrou	Mutter	Dado	Tuerca	صمولة	28
29	92079565	1	Solenoid	Solénoide	Magnet	Solenoid	Solenoid	ملف لولبي	29



REGULATION

REGULATION

REGELUNG

REGOLAZIONE

REGULACION

جهاز التنظيم

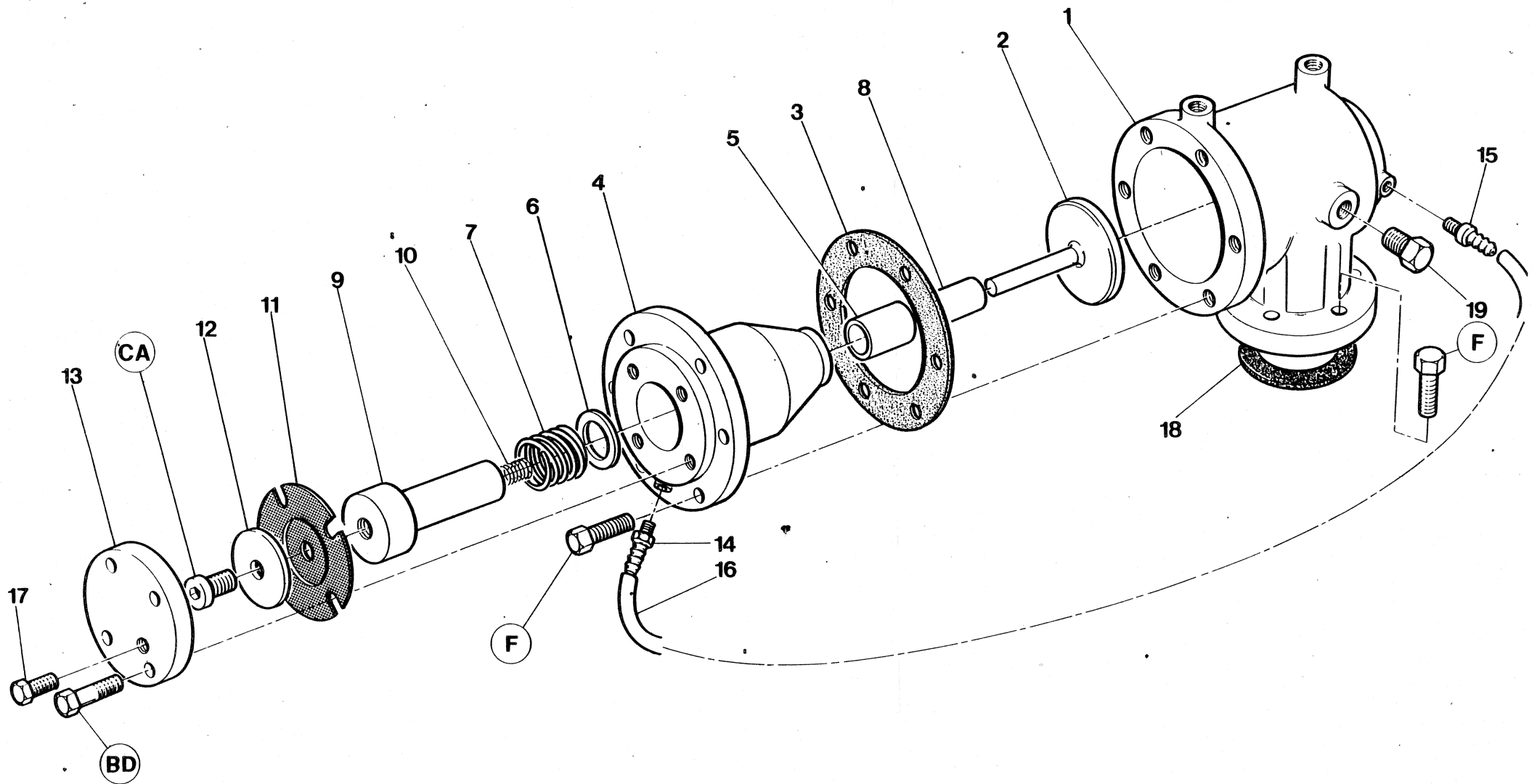

7.4.4

INGERSOLL-RAND

Item	C.P.N.	Qty	REGULATION	REGULATION	REGELUNG	REGOLAZIONE	REGULACION	جهاز التنظيم	
(1-17)	92080449	1	Unloader Comp.	Valve décharge comp.	Entlastungsventil Komp.	Valvola a farfalla	Descargador comp.	ضاغط المفرغة	(1-17)
(1-13)	36718732	1	Unloader Assy.	Bague de retenue	Entlader-Montagesatz	Insieme di scarico	Montaje descargador	مجموعة المفرغ	(1-13)
1	36718708	1	Unloader Body	Corps valve décharge	Entlastungsventil, Gehäuse	Contentitore	Descargador, cuerpo	بدن المفرغة	1
2	35321553	1	Valve Plate Assy.	Ens. plaque pour valve	Ventilteller-Baugruppe	Montaggio valvola	Montaje válvula	مجموعة صفيحة الصمام	2
3	35588607	1	Gasket	Joint	Dichtung	Rondella	Junta	حشية	3
(4-5)	92110279	1	Piston Housing Assy	Boitier de Piston	Deckel	Coperchio Pistone	Alojamiento del pistón	مبيت الكباس	(4-5)
4	35833821	1	Piston Housing	Cylindre	Kolbengehäuse	Corpo valvola	Cárter pistón	مبيت الكباس	4
5	35318013	1	Piston Housing Bushing	Douille cylindre	Kolbengehäusebuchse	Bussola	Buje cárter pistón	جلبه مبيت الكباس	5
6	35317205	1	Spacer Washer	Rondelle entretoise	Distanzscheibe	Distanziale	Arandela separadora	فلكة المباعد	6
7	35322767	1	Spring	Ressort	Feder	Molla	Resorte	نابض	7
(8-9)	92110287	1	Piston Assy	Piston	Kolben	Pistone	Pistón	التفريغ	(8-9)
8	35318005	2	Bush	Douille	Kolbengehäusedichtung	Bussola	Buje	جلبه مبيت الكباس	8
9	35588425	1	Unloader Piston	Piston décharge	Entlastungskolben	Pistone	Pistón de la descargadora	كباس المفرغة	9
10	35321603	1	Spring	Ressort	Feder	Molla	Resorte	نابض	10
11	35327105	1	Diaphragm	Membrane	Membran	Membrane	Diafragma	رق	11
12	35317817	1	Washer	Rondelle	U-Scheibe	Rondella	Arandela	فلكة	12
13	35590371	1	Piston Cover	Couvercle piston	Kolbendeckel	Coperchio	Tapa pistón	غطاء الكباس	13
14	35323542	1	Barbed Fitting	Raccord pour flexible	Anschlußstück mit Widerhaken	Raccorderia	Conector arponado	تركيبه شانكة	14
15	35316587	1	Barbed Fitting	Raccord pour flexible	Anschlußstück mit Widerhaken	Raccorderia	Conector arponado	تركيبه شانكة	15
16	35282292	1	Tube	Tube	Rohr	Tube	Tube	انبوب	16
17	92497700	1	Plug	Bouchon	Stopfen	Tappo	Tapón	سدادة	17
18	35295005	1	Gasket	Joint	Dichtung	Rondella	Junta	حشية	18
19	35278548	1	Plug	Bouchon	Stopfen	Tappo	Tapon	سدادة	19

REGULATION

REGULATION

REGELUNG

REGOLAZIONE

REGULACION

جهاز التنظيم

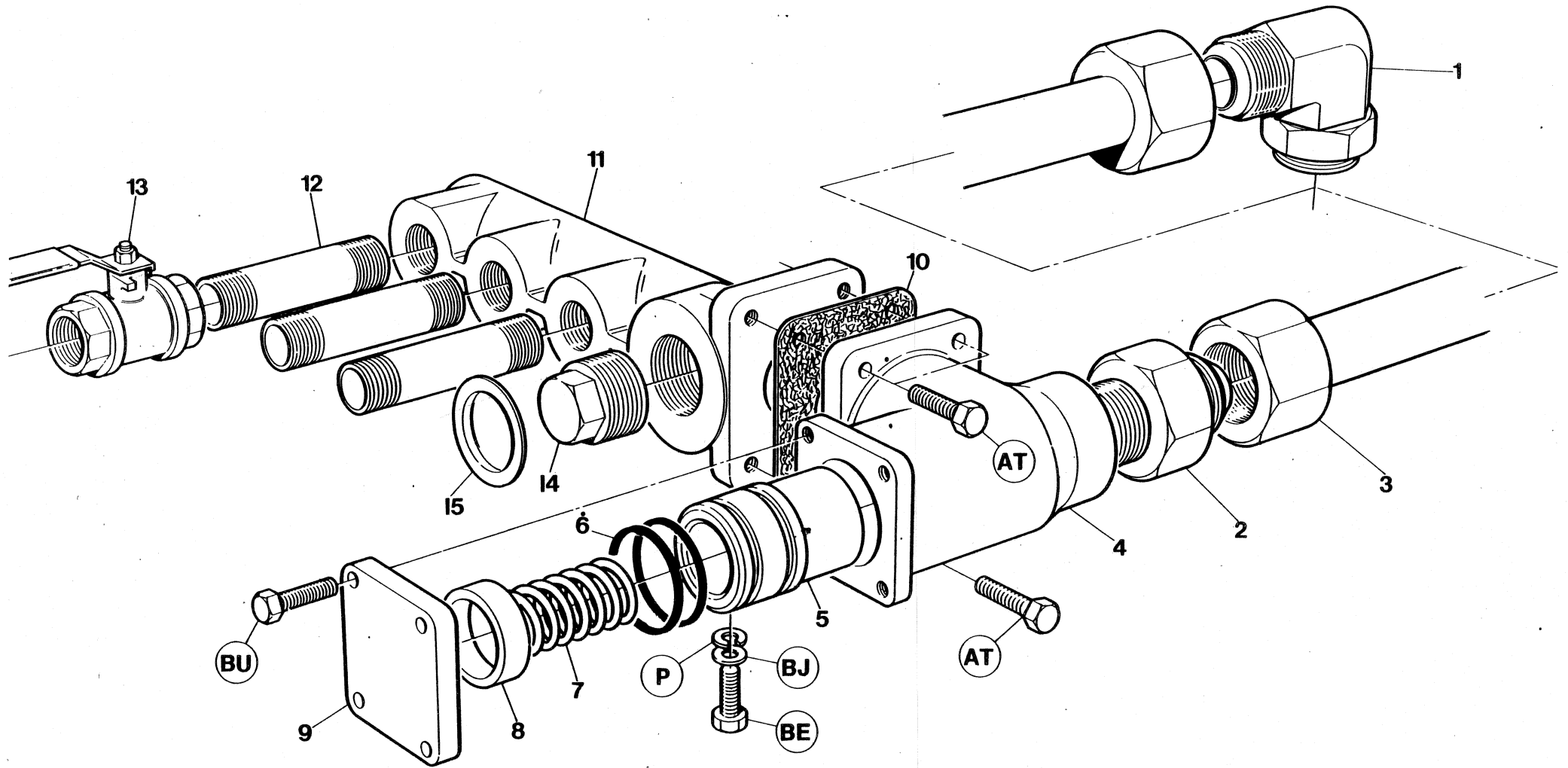

7.4.6

INGERSOLL-RAND

Item	C.P.N.	Qty	REGULATION	REGULATION	REGELUNG	REGOLAZIONE	REGULACION	جهاز التنظيم :	
1	92123231	1	Elbow	Coude	Kneistück	Gomito	Codo	كوع	1
2	35279785	1	Adaptor	Adapteur	Adapter	Adattatore	Adaptador	وصلة مهايئة	2
3	92081835	1	Pipe	Tuyau	Rohr	Tubo	Tubo	ماسورة	3
(4-9)	35588847	1	Min Pressure Valve Assy	Montage soupape de pression minimum	Minderdruckventil-Baugruppe	Complesso valvola di pressione min.	Montaje válvula presión mínima	مجموعة صمام أقل ضغط	(4-9)
4	35811843	1	Body	Corps	Gehäuse	Scocca	Cuerpo	بدن	4
5	35579762	1	Piston	Piston	Kolben	Pistone	Pistón	كباس	5
6	95086559	2	'O'-Ring	Joint torique	O-Ring	Anello di tenuta ad 'O'	Junta tórica	حلقة حرف "O"	6
7	35318161	1	Spring	Ressort	Feder	Molla	Resorte	نابض	7
8	35299759	1	Spacer	Entretoise	Distanzstück	Distanziatore	Espaciador	مباعد	8
9	35288729	1	Cover	Couvercle	Deckel	Coperchio	Tapa	غطاء	9
10	35294628	1	Gasket	Joint	Flachdichtung	Guarnizione	Junta	حشية	10
11	36710036	1	Manifold	Collecteur	Verteiler	Collettore	Distribuidor	مشعب	11
12	92076447	3	Space Nipple	Espace de graisseur	Abstandsniessel	Cappuccio per valvola	Racor espaciador	وصلة ملولبة الطرفين مباعدة	12
13	92294461	3	Valve	Soupape	Ventil	Valvola	Válvula	صمام	13
14	92257435	1	Plug	Bouchon	Stecker	Tappo	Tapon	سدادة	14
15	35301811	1	Plug	Bouchon	Stecker	Tappo	Tapon	سدادة	15

COOLING SYSTEM

SYSTÈME DE  
REFROIDISSEMENT

KÜHLSYSTEM

SISTEMA DE  
RAFFREDDAMENTO

SISTEMA DE  
REFRIGERACION

جهاز التبريد

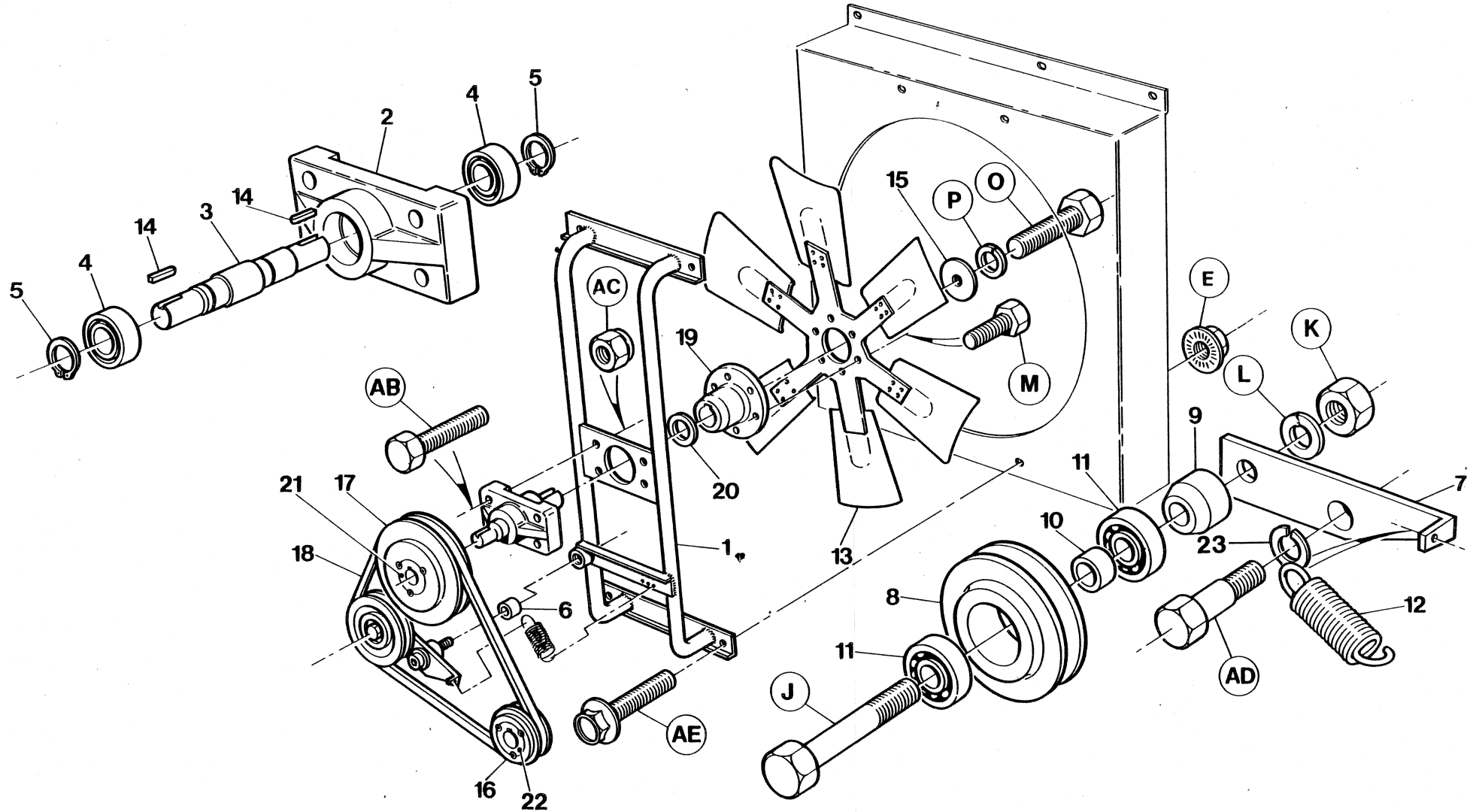

Item	C.P.N.	Qty	COOLING SYSTEM	SYSTÈME DE REFROIDISSEMENT	KÜHLSYSTEM	SISTEMA DE RAFFREDDAMENTO	SISTEMA DE REFRIGERACION	جهاز التبريد	
1	92035997	1	Support	Support	Stütze	Supporto	Soporte	حامل	1
(2-5)	35047372	1	Housing Assy	Ensemble de carter	Gehäusesatz	Complesso d'alloggiamento	Montaje cárter	مجموعة الغلاف	(2-5)
2	35813914	1	Housing	Boîter	Gehäuse	Alloggiamento		غلاف	2
3	35811215	1	Shaft	Arbre	Welle	Albero	CárterEje	عمود ادارة	3
4	35288240	2	Bearing	Roulement	Lager	Cuscinetto	Cojinete	محمل	4
5	35288232	2	Retaining Ring	Bague de retenue	Haltering	Anello di ritegno	Anillo de retención	حلقة احتجاز	5
6	35321850	1	Bush	Bague	Buchse	Bussola	Buje	جلبية	6
7	35589811	1	Lever	Levier	Hebel	Leva	Palanca	رافعة	7
(8-11)	92147693	1	Pulley Assy	Ensemble de pompe	Riemenscheibensatz	Complesso pulegge	Montaje polea	مجموعة البكرة	(8-11)
8	92147701	1	Pulley	Poulie	Riemenscheibe	Puleggia	Polea	بكرة	8
9	92118611	1	Spacer	Entretoise	Abstandstück	Distanziatore	Espaciador	مباعدة	9
10	92147990	1	Sleeve	Manchon	Muffe	Manicotto	Manga	كم اسطواني	10
11	92148006	2	Bearing	Roulement	Lager	Cuscinetto	Cojinete	محمل	11
12	35579523	1	Spring	Ressort	Feder	Molla	Resorte	نابض	12
13	35811280	1	Fan	Ventilateur	Gebälse	Ventola	Ventilador	مروحة	13
14	35291012	2	Key	Clavette	Schlüsselstück	Chiavetta	Llave	مفتاح	14
15	35288281	1	Washer	Rondelle	Dichtungsring	Rondella	Arandela	فلكة	15
16	35583137	1	Pulley	Poulie	Riemenscheibe	Puleggia	Polea	بكرة	16
17	35583434	1	Pulley	Poulie	Riemenscheibe	Puleggia	Polea	بكرة	17
18	35288224	1	Belt	Courroie	Riemen	Cinghia	Correa	سير	18
19	35843564	1	Hub	Moyeu	Nabe	Mozzo	Cubo	قب	19
20	35292283	1	Washer	Rondelle	Dichtungsring	Rondella	Arandela	فلكة	20
21	35320266	1	Bush	Bague Taperlok	Taperlok konische Buchse	Boccola conica di fermo	Buje Taperlok	جلبية تابرلوك	21
22	92507003	1	Bush	Bague Taperlok	Taperlok konische Buchse	Boccola conica di fermo	Buje Taperlok	جلبية تابرلوك	22
23	35294339	1	Washer	Rondelle	Dichtungsring	Rondella	Arandela	فلكة	23

COOLING SYSTEM

SYSTÈME DE  
REFROIDISSEMENT

KÜHLSYSTEM

SISTEMA DE  
RAFFREDDAMENTO

SISTEMA DE  
REFRIGERACION

جهاز التبريد

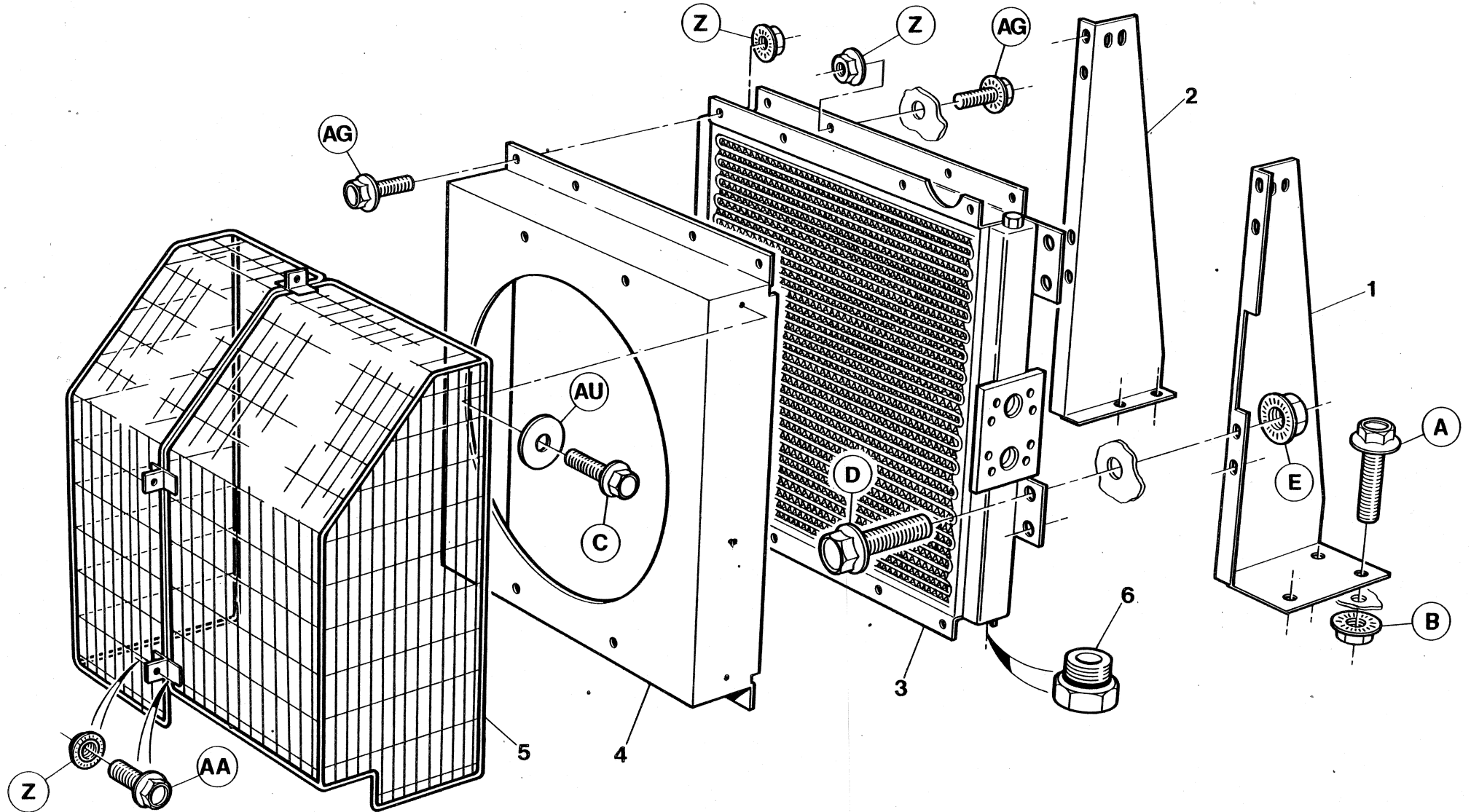

7.5.2

INGERSOLL-RAND

Item	C.P.N.	Qty	COOLING SYSTEM	SYSTÈME DE REFROIDISSEMENT	KÜHLSYSTEM	SISTEMA DE RAFFREDDAMENTO	SISTEMA DE REFRIGERACION	جهاز التبريد	
1	92136589	1	Bracket LH	Support gauche	Bügel, links	Staffa di sinistra	Soporte Mano Iz.	كتيفة يسرى	1
2	92136571	1	Bracket RH	Support droit	Bügel, rechts	Staffa di destra	Soporte Mano Der.	كتيفة يمى	2
3	92121466	1	Cooler (Chausson)	Refroidisseur (Chausson)	Kühler (Chausson)	Dispositivo di raffreddamento (Chausson)	Enfriador (Chausson)	جهاز تبريد (شوسون)	3
4	92121458	1	Shroud (Chausson)	Bouclier (Chausson)	Ummantelung (Chausson)	Riparo (tipo Chausson)	Refuerzo (Chausson)	غطاء (شوسون)	4
5	36708493	1	Guard (Chausson)	Protecteur (Chausson)	Schutzvorrichtung (Chausson)	Protezione (tipo Chausson)	Guarda (Chausson)	حاجز (شوسون)	5
6	92497700	1	Plug	Bouchon	Stecker	Tappo	Tapón	سدادة	6



COOLING SYSTEM

SYSTÈME DE  
REFROIDISSEMENT

KÜHLSYSTEM

SISTEMA DE  
RAFFREDDAMENTO

SISTEMA DE  
REFRIGERACION

جهاز التبريد

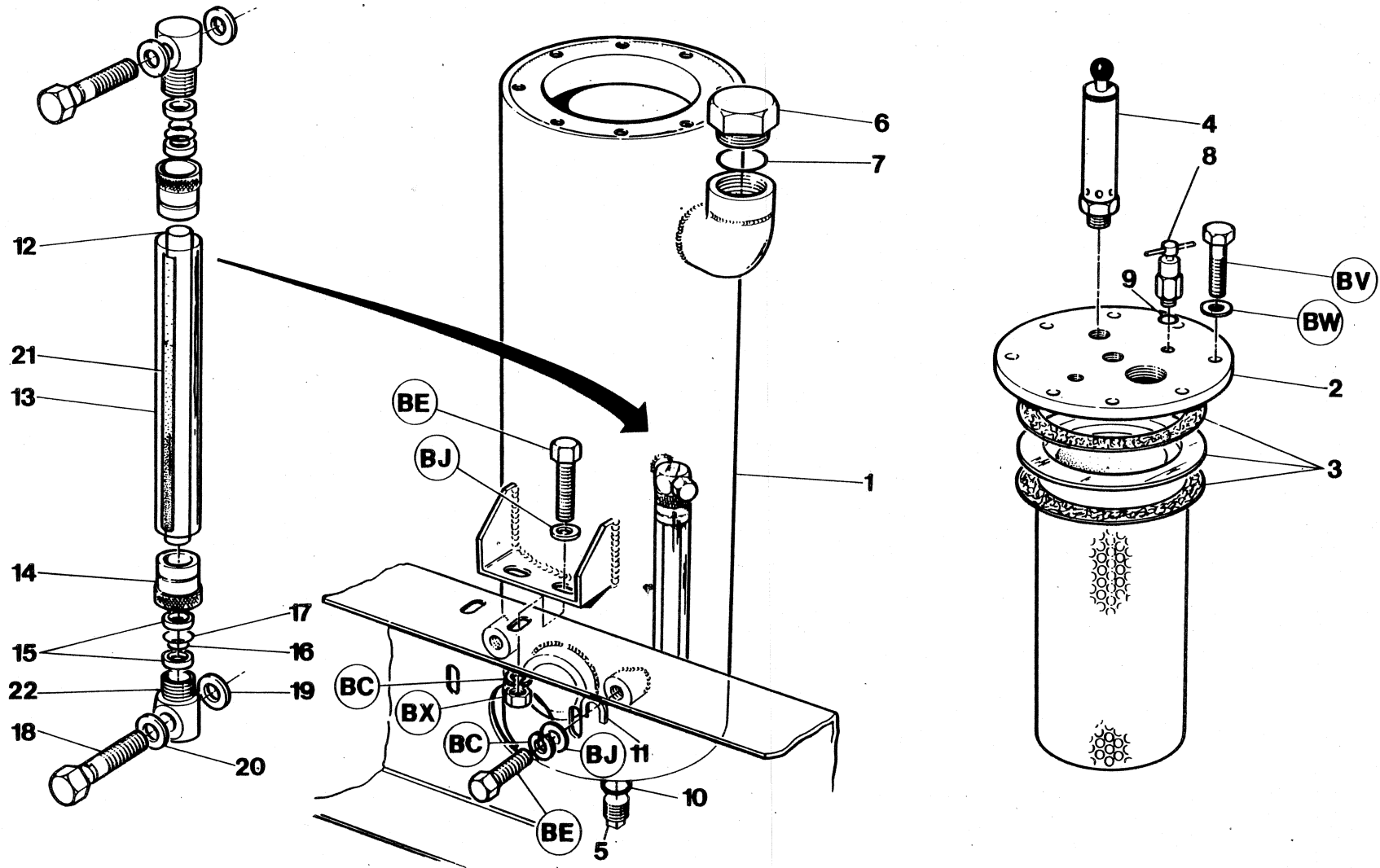

7.5.4

INGERSOLL-RAND

Item	C.P.N.	Qty	COOLING SYSTEM	SYSTÈME DE REFOIDISSEMENT	KÜHLSYSTEM	SISTEMA DE RAFFREDDAMENTO	SISTEMA DE REFRIGERACION	جهاز التبريد :	
1	92080415	1	Separator Tank French	Réservoir sép. (France)	Abscheidekessel, Frankreich	Serbatoio separatore (Francia)	Tanque separador (Francia)	صهريج فصل فرنسي	1
1	92081645	1	Sep Tank B.S.	Réservoir sép. (BS)	Abscheidekessel, BS	Serbatoio separatore (normale britannico)	Tanque separador (Norm. Brit.)	صهريج الفصل بي . اس	1
1	92080381	1	Sep Tank Composite	Réservoir sép. (au complet)	Abscheidekessel, komplett	Compressivo serbatoio separatore	Tanque separador compuesto	صهريج الفصل كامل	1
2	92081652	1	Cover	Canot	Deckel	Coperchio di chiusura	Tapa	غطاء	2
3	92077601	1	Element	Cartouche	Element	Cartuccia	Elemento	عصر	3
4	92078054	1	Safety Valve	Soupape de sûreté	Sicherheitsventil	Valvola di sicurezza	Válvula de seguridad	صمام أمان	4
5	92038694	1	Plug	Tampon	Stopfen	Tappo	Tapón	سدادة	5
6	35579630	1	Filler Plug	Bouchon de remplissage	Einfüllschraube	Tappo di riempimento	Tapón de relleno	سدادة المرشح	6
7	35279942	1	'O' Ring	Joint torique	O-Ring	'O-ring'	Junta tórica	الحلقة « O »	7
8	92043017	1	Blowdown Valve	Soupape de purge	Entlastungsventil	Rubinetto di servizio	Válvula de purga	صمام تصريف الماء	8
9	92293661	1	Dowty Seal	Joint d'étanchéité Dowty	Dowty-Dichtung	Tenuta Dowty'	Retenedor Dowty	الختم « داوق »	9
10	92290162	1	Seal	Joint	Dichtung	Tenuta	Retenedor	حلقة مانعة للتسرب	10
11	30334882	4	Shim	Cale	Beilage	Spessore	Plancha de relleno	فلكة	11
(12-22)	92095363	1	Oil Level Gauge Assy.	Ensemble indicateur niv. huile	Ölstandmesser-Baugruppe	Indicatore livello olio	Montaje manómetro nivel de aceite	مجموعة مقياس مستوى الزيت	(12-22)
12	92095371	1	Sight Tube	Viseur	Schauglas	Tubo indicatore livello	Tubo indicadoe	أنبوب الرؤية	12
13	92095389	1	Guard Tube	Conduit de protection	Schutzrohr	Protezione tubazione	Tubo de protección	أنبوب الحاجز	13
14	92095397	3	Gland Nut	Chapeau de press-étoupe	Überwurfmutter	Dado premistoppa	Tuerca de prensaestopas	صمولة علة الحشو	14
15	92095405	4	Ferrule	Embout	Zwinge	Boccola	Férula	طرف حديدي	15
16	92095413	2	'O' Ring	Joint torique	O-Ring	'O-ring'	Junta tórica	الحلقة « O »	16
17	92095421	2	'O' Ring	Joint torique	O-Ring	'O-ring'	Junta tórica	الحلقة « O »	17
18	92095447	2	Nipple	Raccord	Nippel	Raccordo filettato	Racor	حلقة	18
19	92095454	2	Sealing Washer	Rondelle d'étanchéité	Dichtscheibe	Guarnizione tenuta	Arandela de estanqueidad	حلقة احكام	19
20	92095462	2	Sealing Washer	Rondelle d'étanchéité	Dichtscheibe	Guarnizione tenuta	Arandela de estanqueidad	حلقة احكام	20
21	92094994	1	Level Indicator	Indicateur de niveau	Füllstandanzeiger	Indicatore del livello	Indicador de nivel	مؤشر المستوى	21
22	92095439	2	Collar	Manchon	Bund	Collare	Collar	طوق	22

COOLING SYSTEM

SYSTÈME DE  
REFROIDISSEMENT

KÜHLSYSTEM

SISTEMA DE  
RAFFREDDAMENTO

SISTEMA DE  
REFRIGERACION

جهاز التبريد

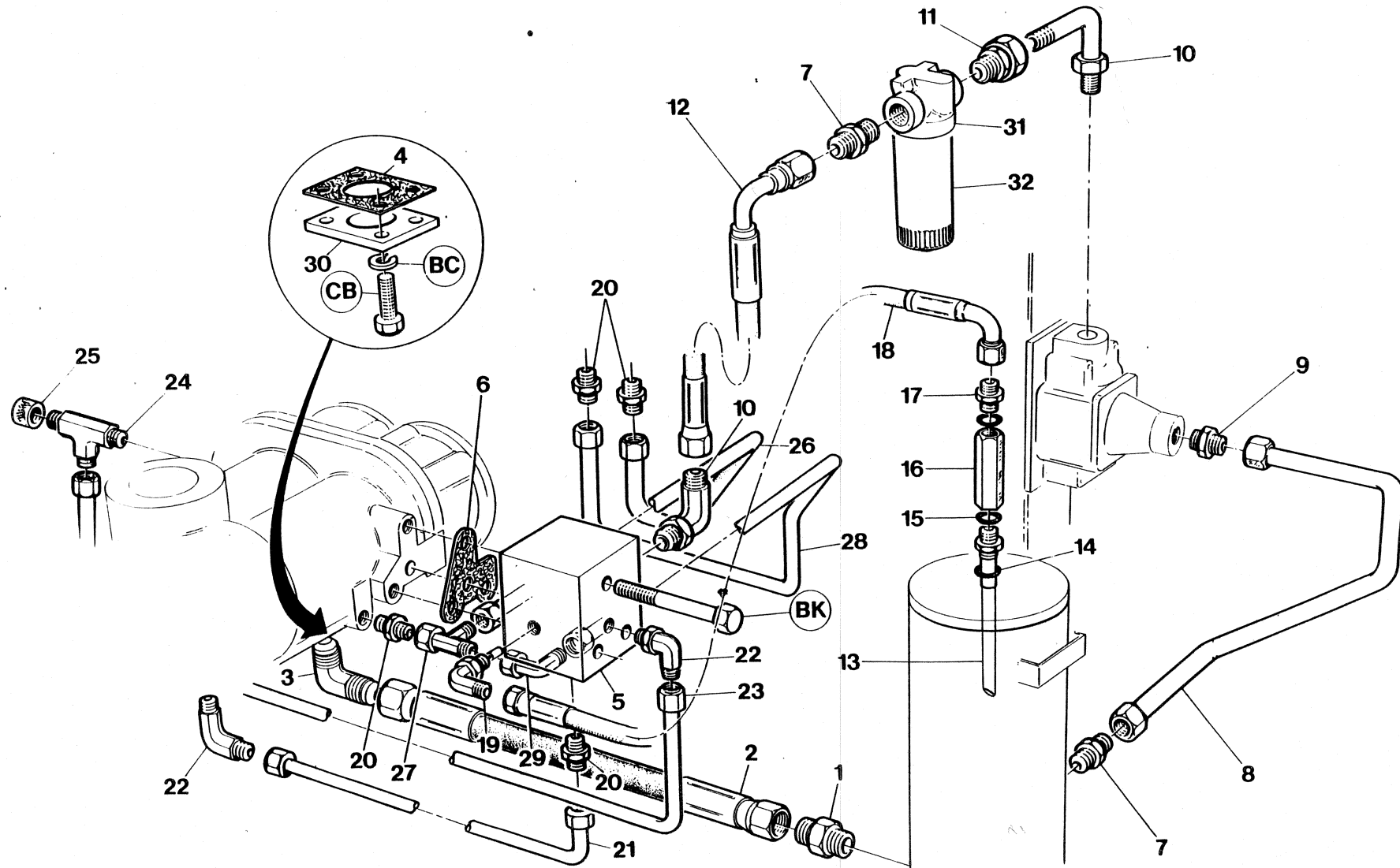

7.5.6

INGERSOLL-RAND

Item	C.P.N.	Qty	COOLING SYSTEM	SYSTÈME DE REFROIDISSEMENT	KÜHLSYSTEM	SISTEMA DE RAFFREDDAMENTO	SISTEMA DE REFRIGERACION	جهاز التبريد	
1	92087840	1	Connector	Connecteur	Conector	Raccordo	Conector	وصلة	1
2	92030543	1	Hose	Flexible	Manguera	Flessibile	Manguera	خرطوم	2
3	92087832	1	Elbow	Coude	Kniestück	Gomito	Codo	مرفق	3
4	35288943	1	Gasket	Joint	Dichtung	Rondella	Junta	حشية	4
5	92137181	1	Manifold	Collecteur	Verteiler	Colletture	Guarnizione		5
6	35294610	1	Gasket	Joint	Dichtung	Rondella	Junta		6
7	92123215	2	Connector	Raccord	Anschlußstück	Raccordo	Conector	موصل	7
8	92080779	1	Tube	Tube	Rohr	Tube	Tube	مجموعة الأنابيب	8
9	35295880	1	Connector	Raccord	Anschlußstück	Raccordo	Conector	موصل	9
10	35294750	2	Elbow	Coude	Kniestück	Gomito	Codo	كوع	10
11	92079326	1	Adaptor	Raccord	Adapter	Adattatore	Adaptador	مهايي	11
12	92095611	1	Hose	Raccord souple	Schlauch	Flessibile	Montaje	مجموعة الخرطوم	12
13	92080720	1	Tube	Tube	Tropfröhre	Tube	Tubo	أنبوب هايط	13
14	92338946	1	Seal	Joint	Dichtung	Tenuta	Retenedor	ختم داوي	14
15	92293661	1	Seal	Joint	Dichtung	Tenuta	Retenedor	ختم داوي	15
16	92101054	1	Check Valve	Clapet de retenue	Rückschlagventil	Valvola controllo	Válvula control	صمام المعاينة	16
17	92104132	1	Adaptor	Raccord	Adapter	Adattatore	Adaptador	مهايي	17
18	92079748	1	Hose	Raccord souple	Schlauch	Flessibile	Manguera	مجموعة الخرطوم	18
19	92086081	1	Elbow	Coude	Kniestück	Gomito	Codo	كوع	19
20	35283076	4	Connector	Raccord	Anschlußstück	Raccordo	Conector	موصل	20
21	35582964	1	Tube	Tube	Rohr	Tube	Tube	مجموعة الأنابيب	21
22	35279827	2	Elbow	Coude	Kniestück	Gomito	Codo	كوع	22
23	35582972	1	Tube	Tube	Rohr	Tube	Tube	مجموعة الأنابيب	23
24	35279850	1	Tee	Té	T-Stück	a T	Te	قطعة أنبوبية تائية	24
25	35321389	1	Cap	Capuchon	Kappe	Tappo	Tapa	غطاء	25
26	35582980	1	Tube	Tube	Rohr	Tube	Tube	مجموعة الأنابيب	26
27	35283084	1	Tee	Té	T-Stück	a T	Te	قطعة أنبوبية تائية	27
28	35582998	1	Tube	Tube	Rohr	Tube	Tube	مجموعة الأنابيب	28
29	35283068	1	Elbow	Coude	Kniestück	Gomito	Codo	كوع	29
30	92067222	1	Plate	Plaque	Platte	Piastra	Placa	لوحة	30
(31-32)	92079755	1	Oil Filter Assy	Ensemble filtre a huile	Olfilter-Baugruppe	Gruppo filtro olio	Montaje filtro de aceite	مجموعة مرشح الزيت	(31-32)
31	92077577	1	Head	Tete	Kopf	Testa	Cabeza	رأس	31
32	92118678	1	Element	Elément	Element	Llave	Filtro	عنصر	32

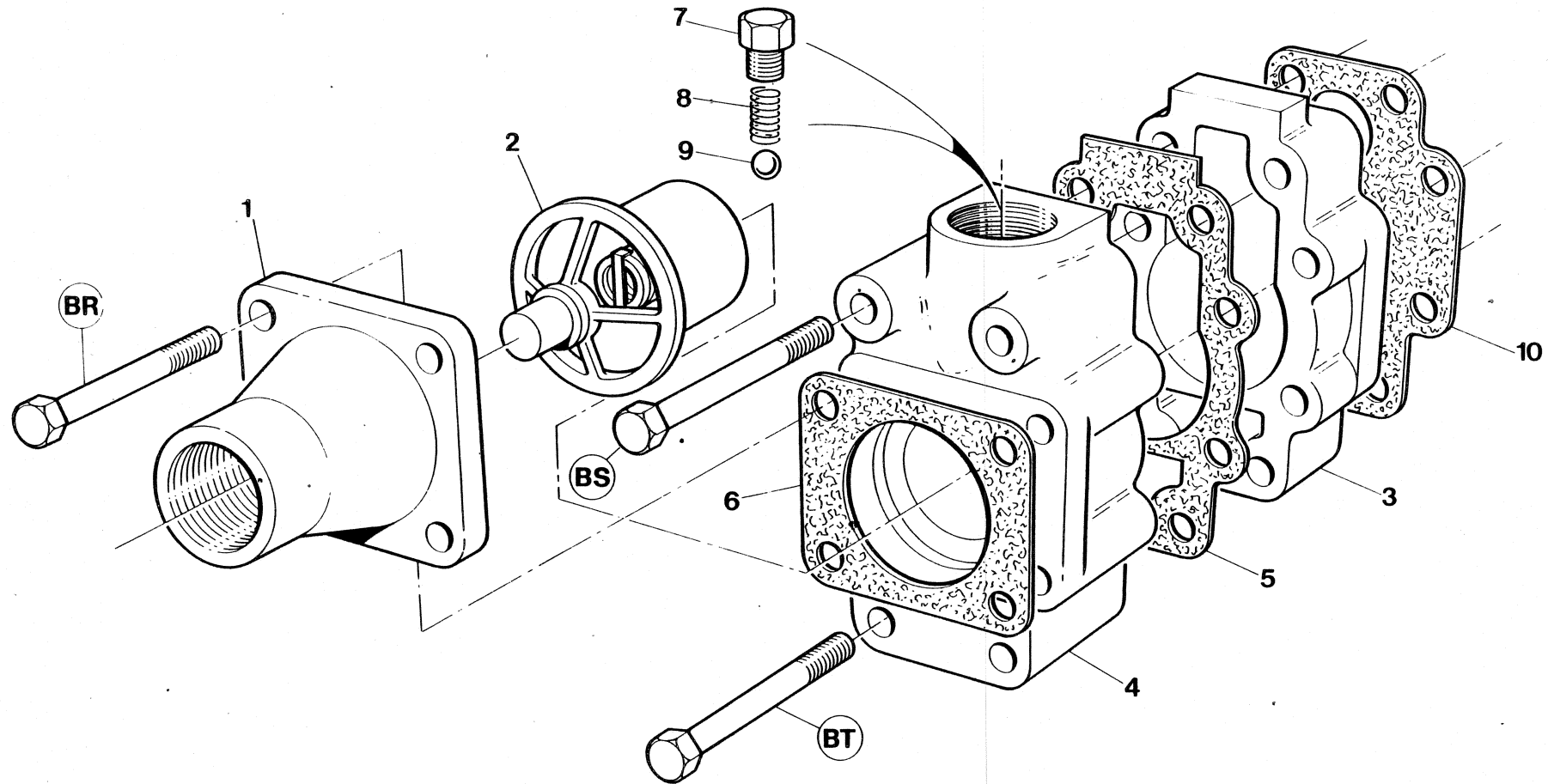

Item	C.P.N.	Qty	COOLING SYSTEM	SYSTÈME DE REFROIDISSEMENT	KÜHLSYSTEM	SISTEMA DE RAFFREDDAMENTO	SISTEMA DE REFRIGERACION	جهاز التبريد :	
(1-9)	35811520	1	Oil Temp. Bypass Valve	Val.By-Pass de Temp.D'huile	Öltemperatur-Kontroll- ventil	Valv.By-pass Olio Compr.	Válvula desvió temp. de aceite	صمام تحويل درجة حرارة الزيت	(1-9)
1	35583863	1	Cover	Couvercle	Deckel	Coperchio	Tapa	غطاء	1
2	35318708	1	Element	Cartouche	Element	Termostato	Elemento	عنصر	2
3	35816826	1	Body	Corps	Gehäuse	Semicorpo	Cuerpo	جسم	3
4	35816834	1	Body	Corps	Gehäuse	Semicorpo	Cuerpo	جسم	4
5	35584242	1	Gasket	Joint	Dichtung	Guarnizione	Junta	حشية منع التسرب	5
6	35288414	1	Gasket	Joint	Dichtung	Guarnizione	Junta	حشية منع التسرب	6
7	92497700	1	Plug	Bouchon	Stopfen	Tappo	Tapón	سدادة	7
8	35289040	1	Spring	Ressort	Feder	Molla	Resorte	نابض	8
9	35288448	1	Ball	Bille	Kugel	Sfera	Bola	كرة	9
10	35579598	1	Gasket	Joint	Dichtung	Guarnizione	Junta	حشية	10

CONTROL AND  
MONITORING  
SYSTEM

COMMANDES ET  
SYSTÈME DE  
CONTRÔLE

KONTROLL-UND  
ÜBERWACHUNGS-  
SYSTEM

SISTEMA DI  
COMANDO  
E CONTROLLO

SISTEMA DE  
CONTROL  
Y SUPERVISION

جهاز التحكم  
والمرابطة :

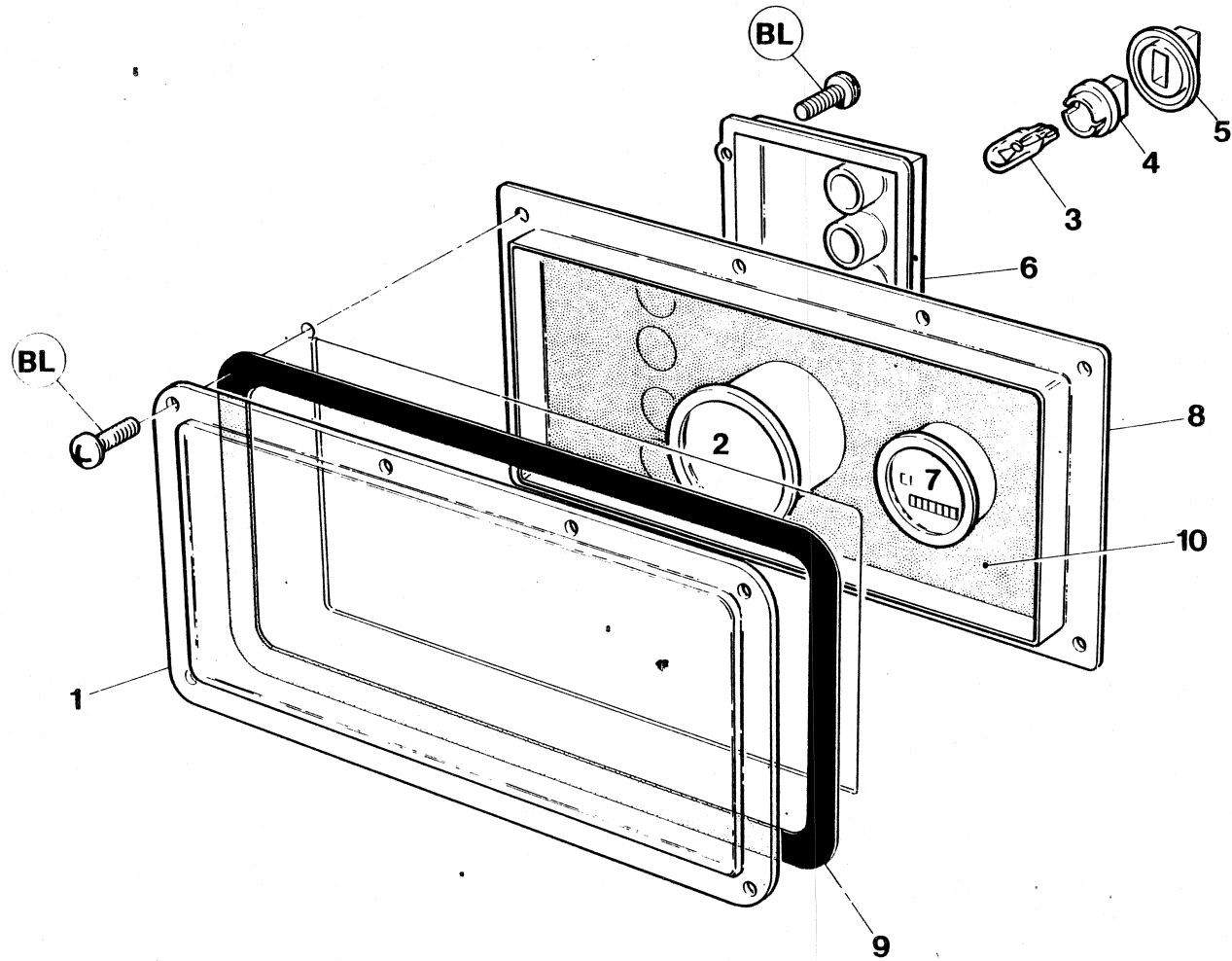

7.6.0

INGERSOLL-RAND

Item	C.P.N.	Qty	CONTROL AND MONITORING SYSTEM	COMMANDES ET SYSTÈME DE CONTRÔLE	KONTROLL- UND ÜBERWACHUNGS-SYSTEM	SISTEMA DI COMANDO E CONTROLLO	SISTEMA DE CONTROL Y SUPERVISION	جهاز التحكم والمراقبة :	
1	36723989	1	Window	Lunette	Fenster	Finestra	Ventana	نافذة	1
2	92395268	1	Gauge – Discharge Press.	Indicateur press. refoulement	Enddruckmanometer	Indicatore di pressione	Manómetro descarga presión	مقياس ضغط التصريف	2
3	35327907	4	Lamps	Lampes	Lampen	Lampade	Lámparas	مصابيح	3
4	35327915	4	Base	Socle	Socket	Zoccolo	Base de lámpara	قاعدة المصباح	4
5	35327923	4	Seal	Joint d'étanchéité	Dichtung	Guarnizione	Rentenedor de lámpara	ختم المصباح	5
6	92058320	1	Circuit Board Passive	Plaque circuits	Leiterplatte,	Tavola circuiti,	Cuadro circuitos pasivo	لوحة الدارات السلبية	6
7	92306901	1	Engine Hours Counter	Compteur d'heures de service moteur	Betriebsstundenzähler	Contaore del motore	Cuentahoras motor	عداد ساعات المحرك	7
8	36728467	1	Enclosure	Enveloppe	Gehäuse,	Incassato	Caja panel de instrumentos	مضم لوحة أجهزة القياس	8
9	92078088	1	Gasket	Joint	Dichtung	Guarnizione	Junta	حشية	9
10	35842194	1	Decal - Instrument Panel	Autocollant tableau de commande	Schild, Instrumentenbrett	Ades. Pannello strumenti	Calcomaniá panel de instrumentos	ديكال - لوحة الأجهزة	10
10a	92080894	1	Decal Instrument Panel German	Decal Coffret Tableau	Decal Instrumentenkasten	Decal Contenitore pannello	Decal tablero de instrumentos	مضم لوحة أجهزة القياس	10a



CONTROL AND  
MONITORING  
SYSTEM

COMMANDES ET  
SYSTÈME DE  
CONTRÔLE

KONTROLL-UND  
ÜBERWACHUNGS-  
SYSTEM

SISTEMA DI  
COMANDO  
E CONTROLLO

SISTEMA DE  
CONTROL  
Y SUPERVISION

جهاز التحكم  
والمرآبة :

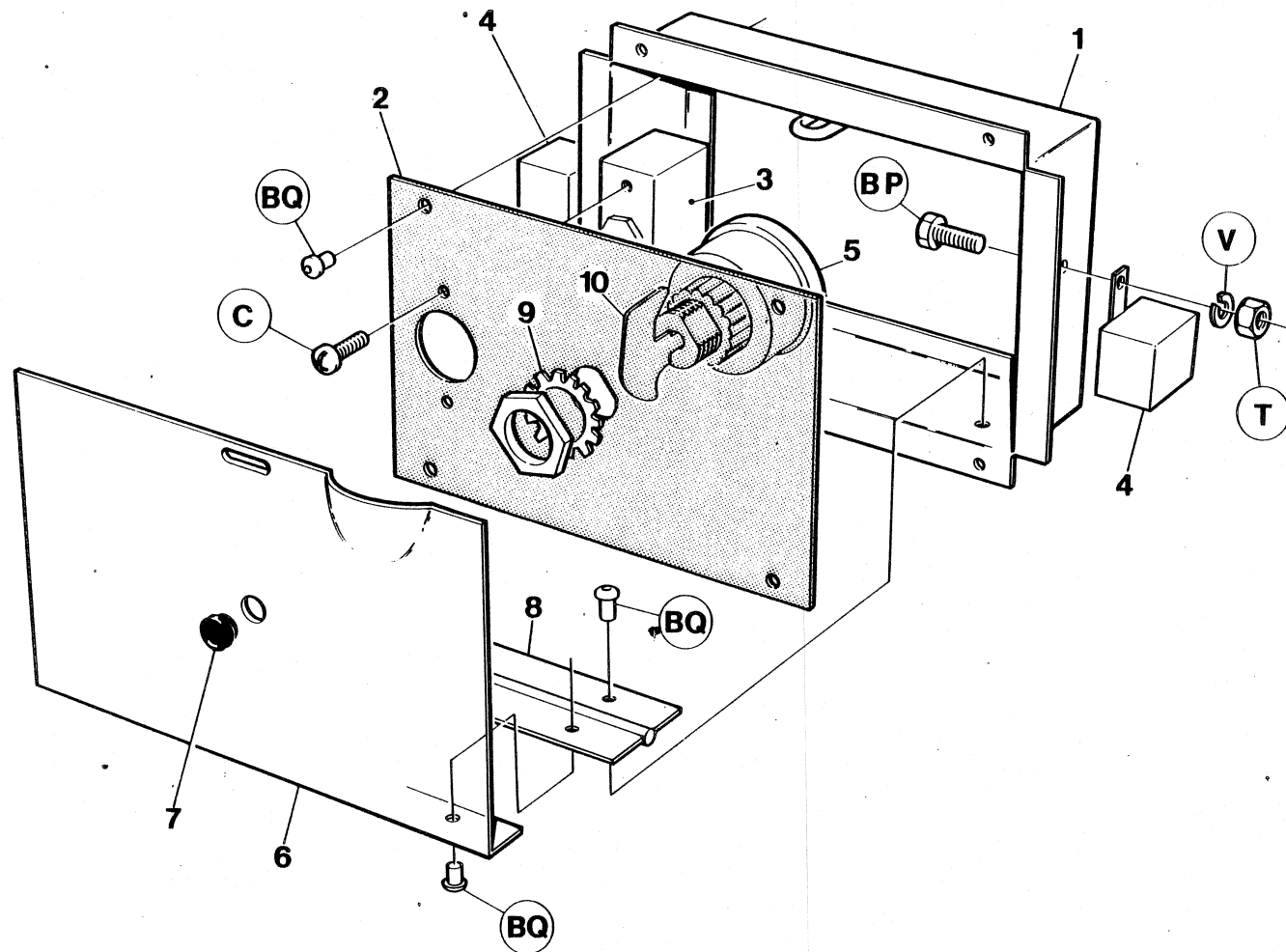

Item	C.P.N.	Qty	CONTROL AND MONITORING SYSTEM	COMMANDES ET SYSTÈME DE CONTRÔLE	KONTROLL- UND ÜBERWACHUNGSSYSTEM	SISTEMA DI COMANDO E CONTROLLO	SISTEMA DE CONTROL Y SUPERVISION	جهاز التحكم والمرابطة :	
1	36706836	1	Box	Boîtier de commande	Schaltkasten	Scatola controllo	Caja	صندوق أجهزة التحكم	1
2	92080910	1	Facia	Panneau de commande	Armaturenblende	Pannello di controllo	Tabla de control	لوحة أجهزة التحكم الأمامية	2
2a	92080902	1	Facia	Panneau de commande	Armaturenblende	Pannello di controllo	Tabla de control	لوحة أجهزة التحكم الأمامية	2a
3	35583210	1	Valve	Valve	Zweiwegventil	Valvola	Válvula	صمام ثنائي المسلك	3
4	92076173	2	Relay	Relais	Relais	Relè	Relé	مرحل	4
5	92086719	1	Switch	Interrupteur démarrage de séquence	Startfolgeunterbrecher	Interruttore avvio sequenza	Interruptor	مفتاح بدء التشغيل العرقي	5
6	92184878	1	Door	Porte	Tür	Portello	Puerta	باب لوحة أجهزة التحكم	6
7	92184993	1	Grommet	Rondelle caoutchouc	Gummidurchführungshülse	Passacavo in gomma	Pascable	عمود ننتت مضطبه	7
8	35582220	1	Hinge	Charnière	Scharnier	Cerniera	Bisagra	مفصلة	8
9	95213427	1	Shakeproof Washer	Rondelle anti-vibration	Dichtungsring erschütterungsfest	Rondella anti vibrazioni	Arandela antivibratoria	للكة	9
10	92075530	1	Key	Clavette	Schlüsselstück	Chiavetta	Llave	مفتاح	10

CONTROL AND  
MONITORING  
SYSTEM

COMMANDES ET  
SYSTÈME DE  
CONTRÔLE

KONTROLL- UND  
ÜBERWACHUNG-  
SYSTEM

SISTEMA DI  
COMANDO  
E CONTROLLO

SISTEMA DE  
CONTROL  
Y SUPERVISION

جهاز التحكم  
والمرآة

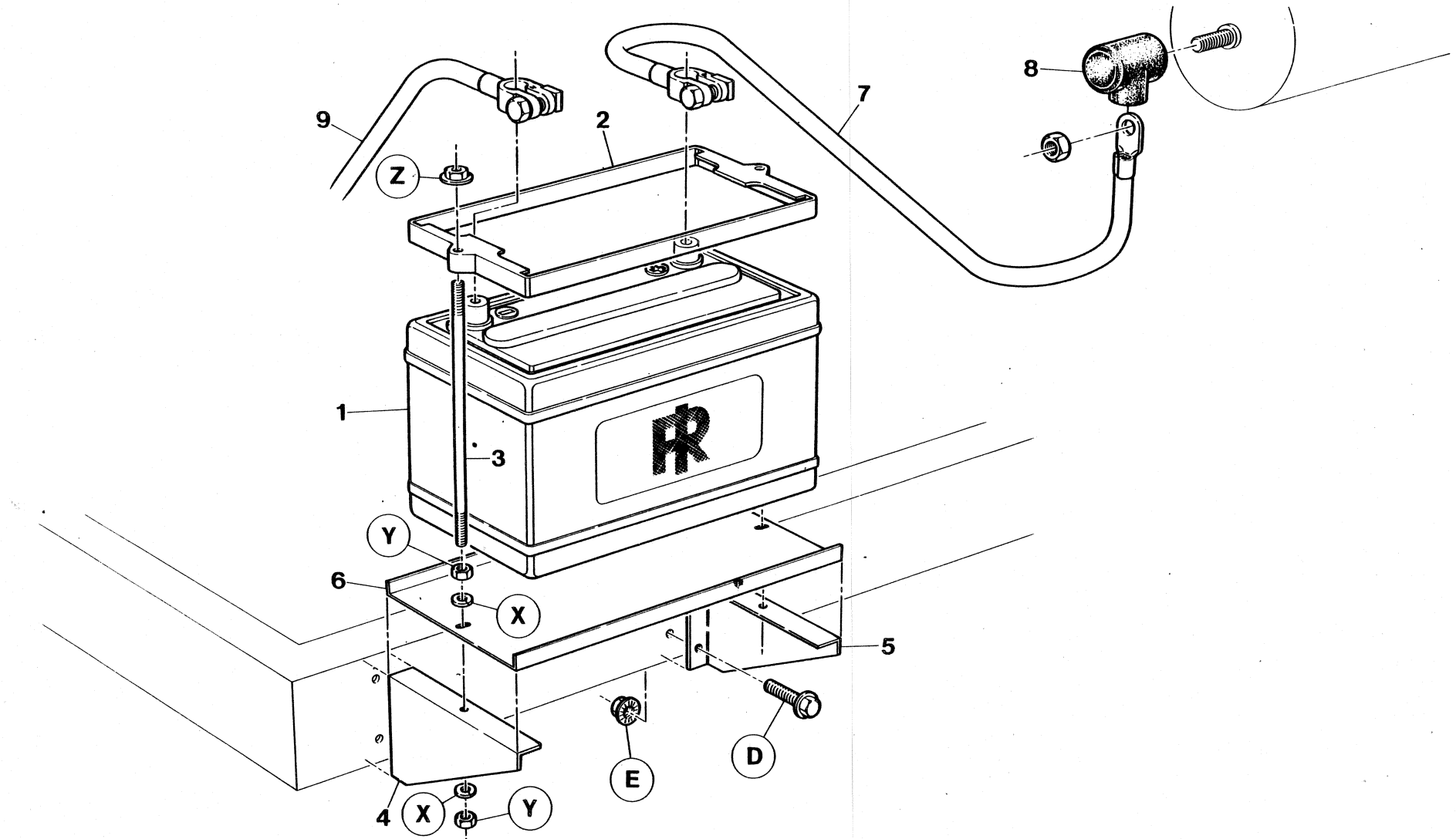

7.6.4

INGERSOLL-RAND

Item	C.P.N.	Qty	CONTROL AND MONITORING SYSTEM	COMMANDES ET SYSTÈME DE CONTRÔLE	KONTROLL- UND ÜBERWACHUNGS- SYSTEM	SISTEMA DI COMANDO E CONTROLLO	SISTEMA DE CONTROL Y SUPERVISION	جهاز التحكم والمرآة :	
1	92149608	1	Battery	Batterie	Batterie	Batteria	Bateriá	بطارية	1
2	92293901	1	Frame	Cadre	Rahmen	Intelaiatura	Marco	ميكال	2
3	92186105	2	Stud	Goujon	Nut	Prigioniero	Husillo	مسمار عديم الرأس	3
4	35815760	1	Bracket LH	Support gauche	Bügel, links	Staffa di sinistra	Soporte Mano Izq.	كتيفة يسرى	4
5	35815752	1	Bracket RH	Support droit	Bügel, rechts	Staffa di destra	Soporte Mano Der.	كتيفة يمنى	5
6	92067412	1	Tray	Plateau	Blech	Bacinella	Bandeja	صينية	6
7	35579150	1	Cable (+)	Câble (+)	Kabel (+)	Cavo positivo	Cable (-)	كبل (+)	7
8	92271139	1	Hood	Chapeau	Haube	Cappuccio	Capota	كعة	8
9	35506419	1	Cable (-)	Câble (-)	Kabel (-)	Cavo negativo	Cable (-)	كبل (-)	9

CONTROL AND  
MONITORING  
SYSTEM

COMMANDES ET  
SYSTÈME DE  
CONTRÔLE

KONTROLL-UND  
ÜBERWACHUNGS-  
SYSTEM

SISTEMA DI  
COMANDO  
E CONTROLLO

SISTEMA DE  
CONTROL  
Y SUPERVISION

جهاز التحكم  
والمرابطة

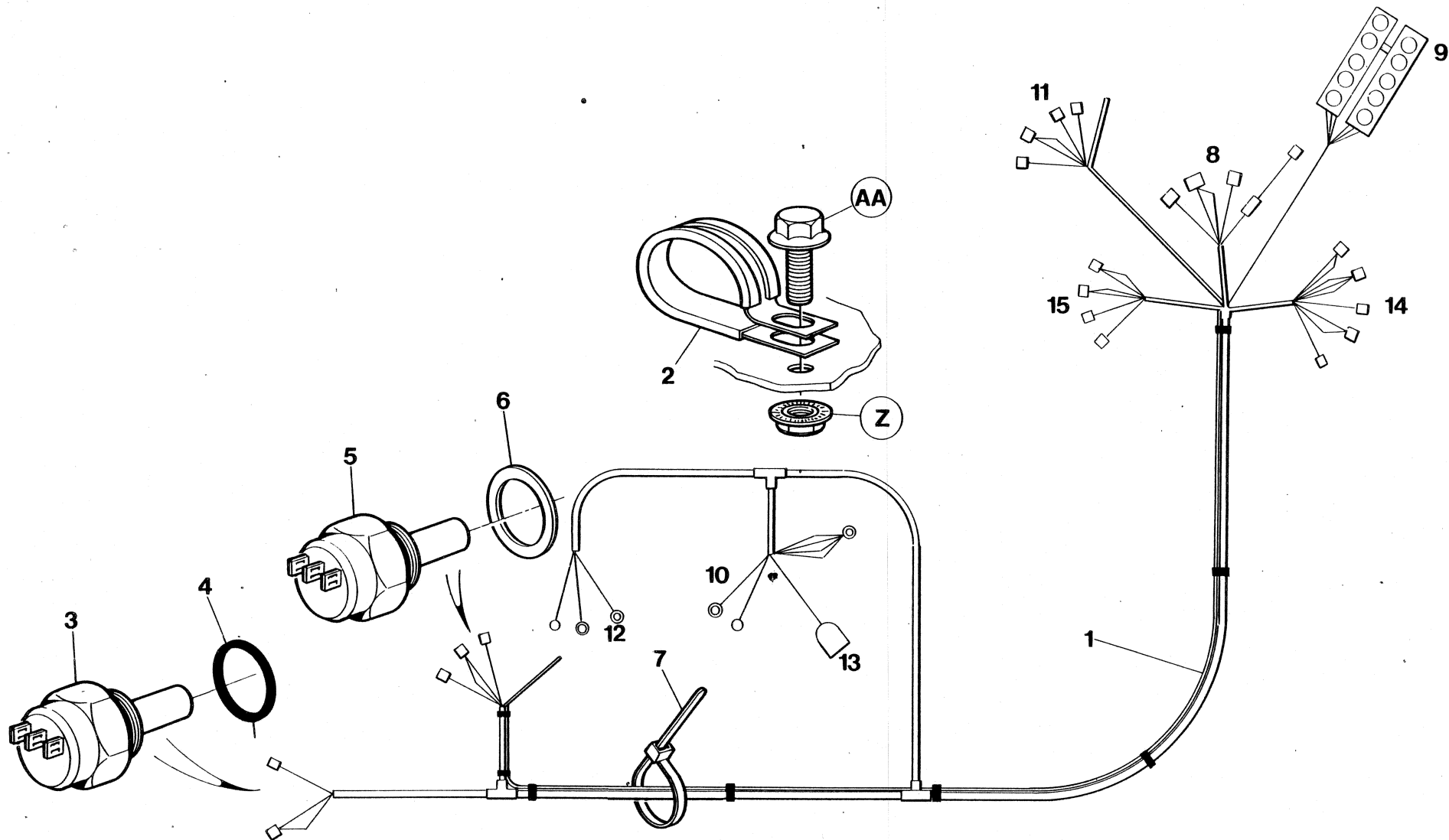

7.6.6

INGERSOLL-RAND

Item	C.P.N.	Qty	CONTROL AND MONITORING SYSTEM	COMMANDES ET SYSTÈME DE CONTRÔLE	KONTROLL- UND ÜBERWACHUNGS-SYSTEM	SISTEMA DI COMANDO E CONTROLLO	SISTEMA DE CONTROL Y SUPERVISION	جهاز التحكم والمراقبة :	
1	92030782	1	Wiring Harness	Faisceau de cablage	Kabelbaum	Cablaggio	Mazo de cables	حامل الاسلاك	1
2	92253202	3	Clip	Collier	Schelle	Fermaglio	Grapa	مشبك	2
3	92086156	1	Switch High Temp	Interrupteur haute temp.	Hochtemperaturschalter	Commutatore per temperature elevate	Interruptor temp. alta	مفتاح الحرارة العالية	3
4	92065366	1	Seal	Joint	Abdichtung	Tenuta	Sello	حلقة مانعة للتسرب	4
5	92480177	1	Oil Pressure Switch	Interrupteur pression Huile	Öldruckschalter	Pressostato olio	Interruptor presión aceite	مفتاح ضغط الزيت	5
6	92083427	1	Seal	Joint	Abdichtung	Tenuta	Sello	حلقة مانعة للتسرب	6
7	92281427	8	Tye Rap	Gaine	Umwicklung	Nastro per tener fermo	Ostaga	مطرقة تثبيت	7
8	92086719	1	Start Switch	Commutateur de mise en marche	Anlaßschalter	Commutatore d'avviamento	Interruptor poner en marcha	مفتاح بدء التشغيل	8
9	92058320	1	Circuit Board	Panneau de circuit	Leiterplatte	Piastra circuitale	Cuadro de circuito	لوحة الدائرة	9
10	++++++	1	Alternator	Alternateur	Lechtmaschine	Alternatore	Alternador	منوب	10
11	92306901	1	Hourmeter	Compteur d'heure	Betriebsstundenzähler	Contaore	Cuentahoras	عداد ساعة	11
12	++++++	1	Starter	Entretoise	Starter	Motorino d'Avviamento	Boton de arranque	مبدئ التشغيل	12
13	92095132	1	Belt Break Switch	Rupteur pour courroie	Keilriem/unterbrechungsschalter	Commutatore di Rottura Cinghia	Interruptor rotura de correa	مفتاح قطع السير	13
14	92076173	1	Shutdown Relay	Relais de fermeture	Abschaltrelais	Relè di Arresto	Rele de parada	مرحل الايقاف	14
15	92076173	1	Start/Override Relay	Relais démarrage/neutralisation	Start/Überlagerungsrelais	Relè d'Avviamento	Rele de arranque/sobrecontrol	مرحل بدء التشغيل/الابطال	15
++++++ Items supplied by Engine Manufacturer				Articles fournis par le fabricant du moteur	Vom Motorhersteller geliefert	Elementi forniti dalla Fabbrica dei Motori	Piezas suministradas por el fabricante de los motores	أصناف توردتها شركة إنتاج المحرك	

CONTROL AND  
MONITORING  
SYSTEM

COMMANDES ET  
SYSTÈME DE  
CONTRÔLE

KONTROLL-UND  
ÜBERWACHUNGS-  
SYSTEM

SISTEMA DI  
COMANDO  
E CONTROLLO

SISTEMA DE  
CONTROL  
Y SUPERVISION

جهاز التحكم  
والمراقبة :

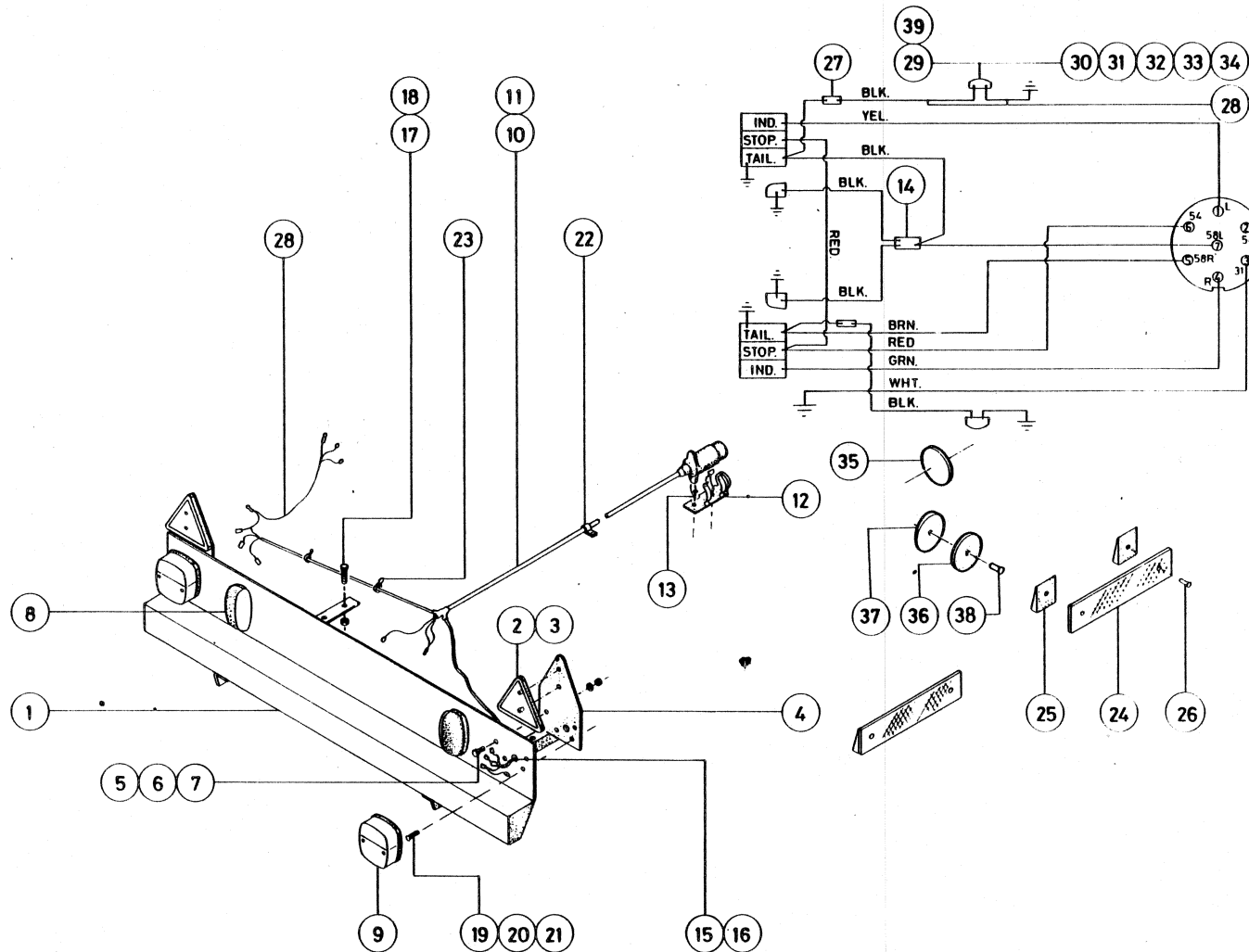

Item	C.P.N.	Qty	CONTROL AND MONITORING SYSTEM	COMMANDES ET SYSTÈME DE CONTRÔLE	KONTROLL- UND ÜBERWACHUNGSSYSTEM	SISTEMA DI COMANDO E CONTROLLO	SISTEMA DE CONTROL Y SUPERVISION	جهاز التحكم والمراقبة	
1	92179506	1	Rear Bumper	Suuport de Pare Chocs	Stoßstange	Supp. Ancoraggio Parauti	Parachoque trasero	قضيب محمد الصدمات الخلفي	1
2	92279140	2	Reflector (Triangle)	Réflécteur	Dreieckrückstrahler	Catarifrangente	Reflector (triángulo)	عاكس	2
3	92271915	4	Rivet	Rivet	Niete	Ribattino	Remache	برشام	3
4	92179514	2	Reflector Mtg. Plate	Réflécteur	Konsole	Supp. Catarifrangente	Placa montaje reflector	عاكس ام . تي . حي	4
5	92340306	4	Setscrew	Vis	Skt.-Schraube	Vite	Tornillo de ajuste	مسمار ملولب	5
6	92304583	4	Washer	Rondelle	Federring	Rondella	Arandela	فلكة	6
7	92304492	4	Nut	Écrou	Mutter	Dado	Tuerca	صمولة	7
8	92280791	2	No. Plate Light	Eclairage de Plaque	Kennzeichenlenchte	Luce Targa	Luz placa de matrícula	مصباح لوحة ارقام الشاحنة	8
9	92120096	2	Stop/Tail Light	Lamp, Arret/AR	Brems/Schlußleuchte	Luci post. arresto	Luz trasero/detención	ضوء التوقف/الخلفي	9
11	92096270	1	Wiring Harness	Faisceau Electr.	Kabelbaum (nur	Fascio conduttori	Mazo de cables	عدة نه صلات كهربائية	11
12	92280817	1	Hella Cup	Support de Prise	Hella-Deckel f. Dreik- Leuchte	Porta Spina	Tasa Hella	خق هيلا	12
13	92281369	2	Rivet	Rivet	Niete	ribattino	Remache	برشام	13
14	92253426	1	Cable Connector	Fiche Double	Kabelverbinder	Connettore	Cable conector	وصلة الكبل اس	14
15	92172717	2	Grommet	Rondelle Caoutch	Puffer	Passacavo	Pasacable	عروة معدنية للتثبيت	15
16	92499391	2	Grommet	Anneau	Puffer	Passacavo	Pasacable	عروة معدنية للتثبيت	16
17	92398627	4	Setscrew	Vis	Skt.-Schraube	Vite	Tornillo de ajuste	مسمار ملولب	17
18	92398643	4	Nut	Écrou	Mutter	Dado	Tuerca	فلكة	18
19	92340058	4	Setscrew	Vis	Skt.-Schraube	Vite	Tornillo de ajuste	مسمار ملولب	19
20	92304492	4	Nut	Écrou	Mutter	Dado	Tuerca	صمولة	20
21	92304641	4	Lockwasher	Rondelle	Federring	Rondella	Arandela de seguridad	فلكة زقن	21
22	92253350	10	Cable Clip	Circlips	Kabelsicherung	Fermacavo	Abrasadera cable	مشبك تعليق الكوابل	22
23	92281427	10	Cable Tie	Collier, Cable	Kabelhalter	Tirante cavi	Ligadura cable	ربطة الكبل	23
24	92095215	4	Reflector (Side)	Réflécteur	Dreieckrückstrahler	Catarifrangente	Reflector costado	عاكس	24
25	92095223	8	Tapered Spacer	Entretoise	Kegel-Abstandstück	Distanziale rastremato	Espaciador graduado	فلكة ماعدة مستدقة	25
26	92271923	8	Rivet	Rivet	Niete	Ribattino	Remache	برشام	26
27	92271071	2	Cable Connector (French only)	Connecteur, Cable	Kabelverbinder (nur Frankreich)	Accoppiatore cavi (soltanto Francia)	Cable conector (sólo Francia)	وصلة الكبل	27
28	92184928	2	Side Light Wire (French only)	Leux Lateraux	Seitenleuchtendraht (nur Frankreich)	Conduttori luci posizione (soltanto Francia)	Alambre luz costado (sólo Francia)	سلك الضوء الجانبي	28
29	92184852	2	Side Marker Light (French only)	Leu de Garbant	Seitenmarkierungsleuchte (nur Frankreich)	Luci laterali di via (soltanto Francia)	Tornillo de ajuste	ضوء التعليم الجانبي	29
30	92340421	4	Setscrew	Vis	Skt. Schraube	Vite	Tuerca	مسمار ذاتي اللولبة	30
31	92340454	4	Nut	Écrou	Mutter	Dado	Tuerca	صمولة	31
32	92340439	8	Washer	Rondelle	Federring	Rondella	Arandela	صمولة	32
33	92340447	4	Lockwasher	Rondelle	Federring	Rondella	Arandela de seguridad	مشبك يوتيل رقم 1	33
34	92172261	2	Bullet Connector	Connecteur	Kugelverbinder	Accoppiatore per cavi	Conector	وصلة الكبل اس	34
35	92085729	2	Reflector (French only)	Reflecteur	Dreieckrückstrahler (nur Frankreich)	Catarifrangente (soltanto Francia)	Reflector (sólo Francia)	عاكس	35
36	92121243	4	Reflector (French only)	Reflecteur	Dreieckrückstrahler (nur Frankreich)	Catarifrangente (soltanto Francia)	Reflector (sólo Francia)	عاكس	36
37	92095223	4	Taper Spacer (French only)	Entretoise	Kegel-Abstandstück (nur Frankreich)	Distanziale rastremato (soltanto Francia)	Espaciador graduado (sólo Francia)	فلكة ماعدة مستدقة	37



Item	C.P.N.	Qty	CONTROL AND MONITORING SYSTEM	COMMANDES ET SYSTÈME DE CONTRÔLE	KONTROLL- UND ÜBERWACHUNGS- SYSTEM	SISTEMA DI COMANDO E CONTROLLO	SISTEMA DE CONTROL Y SUPERVISION	جهاز التحكم والمراقبة :	
38	92271923	6	Rivet (French only)	Rivet	Niete (nur Frankreich)	Ribattino (soltano Francia)	Remache (sólo Francia)	برنامج	38
39	92479757	2	Bulb (French only)	Ampoule	Lampenbirne (nur Frankreich)	Lampadina (Francia soltanto)	Bombilla (sólo Francia)	مصيلة (فرسي فقط)	39

**USE ONLY GENUINE INGERSOLL-RAND SPARE PARTS**

**N'UTILISER QUE LES VERITABLES PIECES DETACHEES INGERSOLL-RAND**

**NUR ORIGINAL INGERSOLL-RAND ERSATZTEILE VERWENDEN**

**USARE SOLO RICAMBI GENUINI INGERSOLL-RAND**

**USE SOLAMENTE REPUESTOS GENUINOS INGERSOLL-RAND**

**استخدم فقط قطع الغيار انجزسول - راند الأصلية**

SUB ASSEMBLY

SOUS ENSEMBLE

SEKUNDÄRE  
UNTERGRUPPEN

SOTTOGRUPPI

SUBCONJUNTOS

المجموعة الفرعية

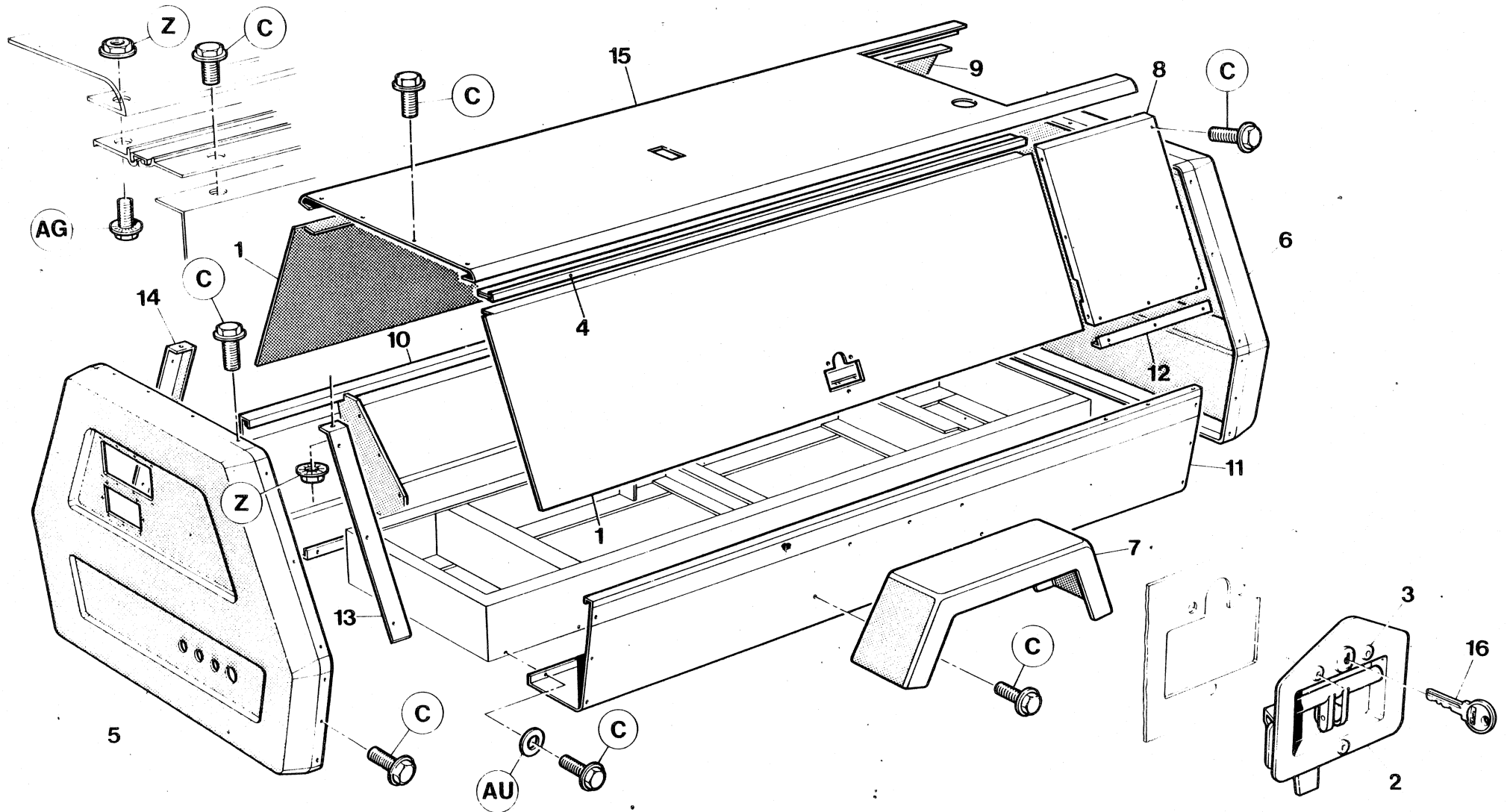

7.7.0

INGERSOLL-RAND

Item	C.P.N.	Qty	SUB ASSEMBLY	SOUS ENSEMBLE	SEKUNDÄRE UNTERGRUPPEN	SOTTOGRUPPI	SUBCONJUNTOS	المجموعة الفرعية	
1	36707263	2	Door	Porte	Tür	Sportello	Puerta	باب	1
2	35279108	2	Latch	Vis	Riegel	Serratura a scatto	Pestillo	سقاطة	2
3	92473693	6	Monobolt	Verrou	Monobolzen	Bullone	Monoperno	مسمار احادي	3
4	36708378	2	Hinge	Charnière	Scharnier	Cerniera	Bisagra	مفصلة	4
5	36706778	1	Cover Front	Couvercle avant	Vordere Abdeckung	Coperchio anteriore	Tapa delantera	غطاء المقدمة	5
6	36705036	1	Cover Rear	Couvercle arrière	Hintere Abdeckung	Coperchio posteriore	Tapa trasera	غطاء المؤخرة	6
7	36708824	2	Fender	Protecteur	Fender	Parafango	Parachoques	واقية	7
8	36712230	1	Panel Rear LH	Panneau arrière gauche	Hinteres Paneel, links	Pannello posteriore di sinistra	Panel trasero M.I.	اللوحة الخلفية اليسرى	8
9	36712222	1	Panel Rear RH	Panneau arrière droit	Hinteres Paneel, rechts	Pannello posteriore di destra	Panel trasero M.D.	اللوحة الخلفية اليمنى	9
10	92136753	1	Tool Box RH	Boîte à outils droite	Werkzeugkasten, rechts	Cassetta portautensili di destra	Caja herramientas M.D.	صندوق الادوات اليمين	10
11	92136761	1	Tool Box LH	Boîte à outils gauche	Werkzeugkasten, links	Cassetta portautensili di sinistra	Caja herramientas M.I.	صندوق الادوات اليسر	11
12	92118645	2	Filler Piece	Cale	Füllung	Bocchettone di riempimento	Relleno	قطعة حشو	12
13	35821826	1	Doorstop RH Front	Butoir droit pour porte avant	Türriegel, vorne rechts	Fermaporta anteriore di destra	Tope de puerta delantera M.D.	مصد للباب اليمين في المقدمة	13
14	35821818	1	Doorstop LH Front	Butoir gauche pour porte avant	Türriegel, vorne links	Fermaporta anteriore di sinistra	Tope de puerta delantera M.I.	مصد للباب اليسر في المقدمة	14
15	92075126	1	Roof	Toit	Dach	Tetto	Techo	سقف	15
16	92094358	2	Key	Clavette	Schlüssel	Chiave		مفتاح	16

SUB ASSEMBLY

SOUS ENSEMBLE

SEKUNDÄRE  
UNTERGRUPPEN

SOTTOGRUPPI

SUBCONJUNTOS

المجموعة الفرعية

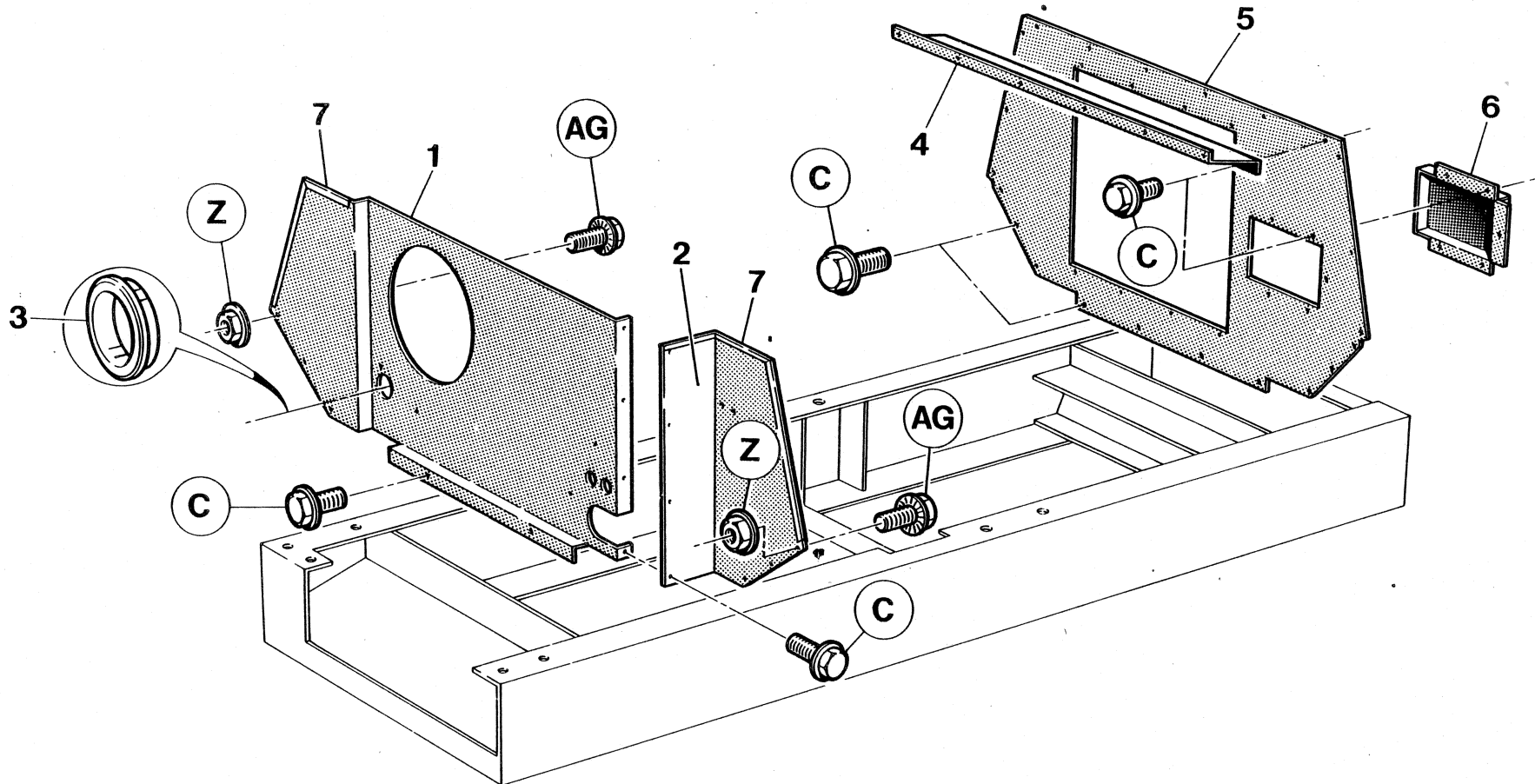

7.7.2

INGERSOLL-RAND

Item	*C.P.N.	Qty	SUB ASSEMBLY	SOUS ENSEMBLE	SEKUNDÄRE UNTERGRUPPEN	SOTTOGRUPPI	SUBCONJUNTOS	المجموعة الفرعية	
1	92119379	1	Baffle Wall Front	Chicane avant droite	Ablenkwand, vorne	Deflettore anteriore	Muro deflector delantero	حائط معترض	1
2	92180934	1	Baffle Wall LH Front	Chicane avant gauche	Ablenkwand, vorne links	Deflettore anteriore di sinistra	Muro deflector delantero M.I.	مقدمة الحائط المعترض اليسرى	2
3	35294859	1	Snap Bush	Bague	Schnappbuchse	Bussola a scatto	Cojinete	جلبة ذاتية الاطباق	3
4	35816883	1	Baffle Upper	Chicane supérieure	Umlenkwand, oben	Deflettore superiore	Deflector superior	عارضه علوية	4
5	92136597	1	Baffle Wall (Cooler)	Chicane (refroidisseur)	Umlenkwand (kühler)	Deflettore (per sistema di raffreddamento)	Muro deflector (enfriador)	حائط معترض (وحدة تبريد)	5
6	35816388	1	Cover	Couvercle	Abdeckung	Coperchio	Tapa	غطاء	6
7	92179456	4M	Edging Strip	Bande pour rebord	Einfassungstreifen	Guarnizione dei bordi	Banda del canto	شريط الحافة	7

SUB ASSEMBLY

SOUS ENSEMBLE

SEKUNDÄRE  
UNTERGRUPPEN

SOTTOGRUPPI

SUBCONJUNTOS

المجموعة الفرعية

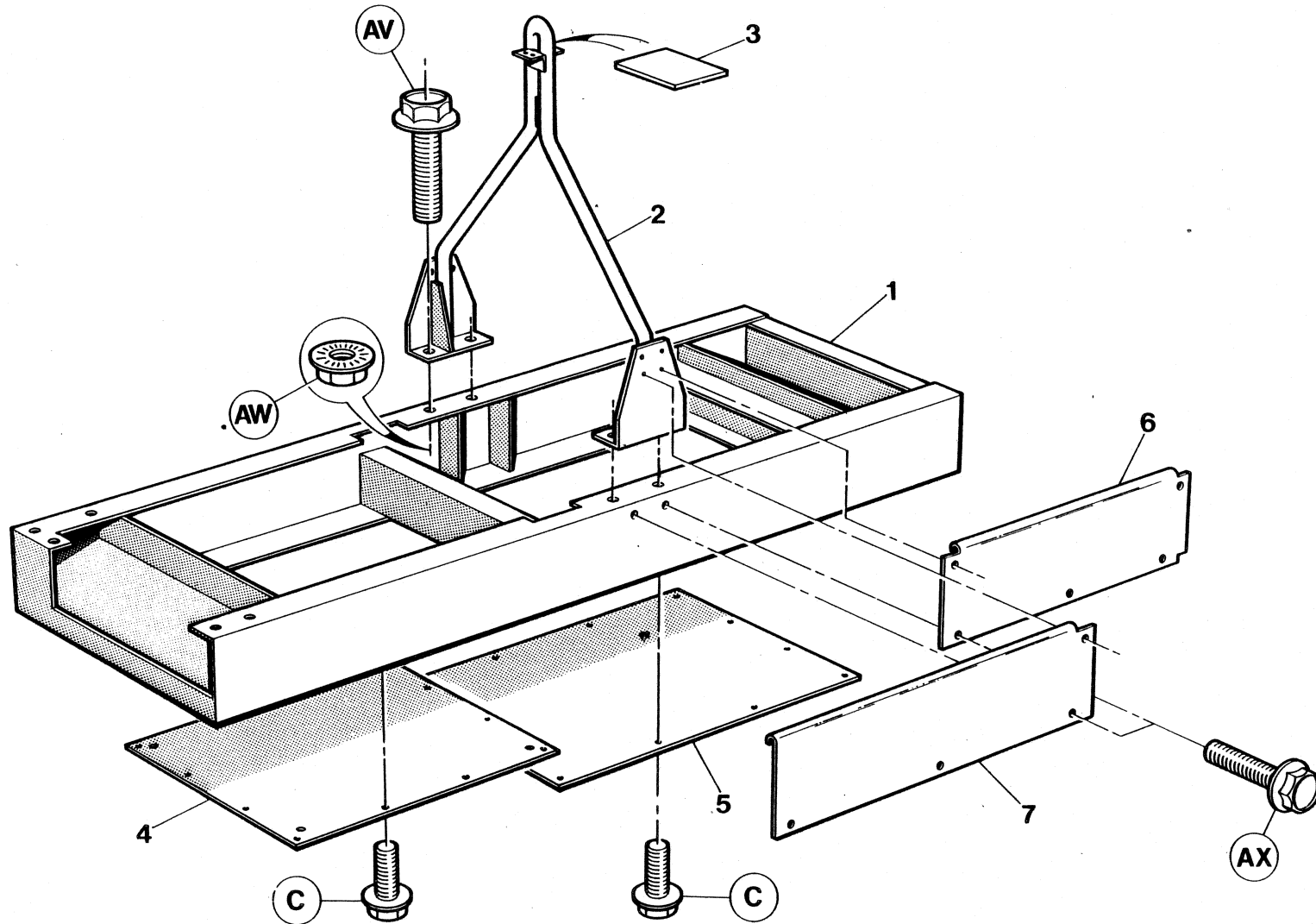

7.7.4

INGERSOLL-RAND

Item	C.P.N.	Qty	SUB ASSEMBLY	SOUS ENSEMBLE	SEKUNDÄRE UNTERGRUPPEN	SOTTOGRUPPI	SUBCONJUNTOS	المجموعة الفرعية	
1	92185156	1	Truck Frame	Châssis	Wagenrahmen	Telaio rimorchio	Châsis de camión	هيكل الشاحنة	1
2	92101864	1	Lifting Bail	Anse de levage	Hebegriff	Gancio di sollevamento	Barra de izar	منزحة رافعة	2
3	92085711	1	Shim	Cale	Beilegscheibe	Spessore	Plancha de relleno	فلكة	3
4	35813815	1	Belly Pan	Cuve plate	Unterflurcontainer	Bacinella sottopancia	Depósito ventral	حوض بطني	4
5	92028414	1	Belly Pan	Cuve plate	Unterflurcontainer	Bacinella sottopancia	Depósito ventral	حوض بطني	5
6	92141134	1	Inner Sheet Front LH	Toile intérieure avant gauche	Innenblech, vorne links	Lamiera interna; anteriore di sinistra	Plancha delantera interior M.I.	اللوح الداخلي الامامي الايسر	6
7	92141142	1	Inner Sheet Rear RH	Toile intérieure arrière droite	Innenblech, hinten rechts	Lamiera interna; posteriore di destra	Plancha trasera interior M.D.	اللوح الداخلي الامامي اليمين	7





Item	C.P.N.	Qty	SUB ASSEMBLY	SOUS ENSEMBLE	SEKUNDÄRE UNTERGRUPPEN	SOTTOGRUPPI	SUBCONJUNTOS	المجموعة الفرعية :	
1	92080514	1	Grille	Grille	Ziergitter	Griglia	Rejilla	شبيكة	1
2	92101880	2	Cover	Couvercle	Abdeckung	Coperchio	Tapa	غطاء	2
3	35584903	4	Gas Spring Assy	Ens. ressort gaz	Gasfedersatz	Complesso molla a gas	Montaje resorte gas	مجموعة نوابض الغاز	3
4	35325349	6.25m	Tape 1/2"	Ruban de 1/2"	1/2" Band	Nastro di 1/2 pollice	25m Cinta 1/2	شريط قياس 1/2 بوصة	4
5	36707073	1	Bumper	Amortisseur	Stoßfänger	Paraurti	Parachoques	مصد	5
6	92279140	2	Reflector	Réfecteur	Reflektor	Riflettore	Reflector	عاكس	6
7	92280866	2	Bracket	Support	Bügel	Staffa	Soporte	كثيفة	7

SUB ASSEMBLY

SOUS ENSEMBLE

SEKUNDÄRE  
UNTERGRUPPEN

SOTTOGRUPPI

SUBCONJUNTOS

المجموعة الفرعية

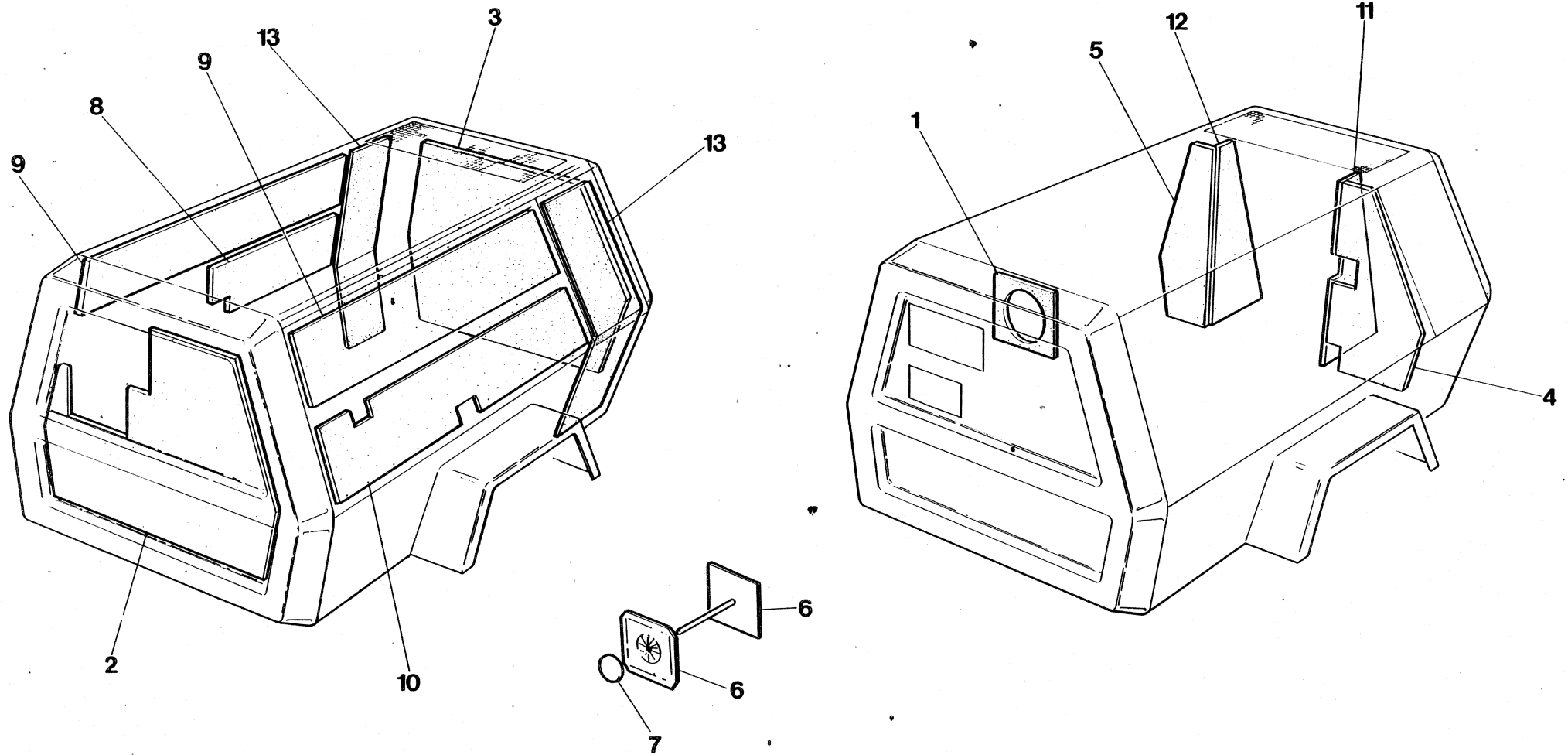

7.7.8

INGERSOLL-RAND

Item	C.P.N.	Qty	SUB ASSEMBLY	SOUS ENSEMBLE	SEKUNDÄRE UNTERGRUPPEN	SÖTTOGRUPPI	SUBCONJUNTOS	المجموعة الفرعية	
(1-13)	92179076	1	Foam Set French & German	Groupe à moussé (France et Allemagne)	Schaumstoffsatz, Frankreich & Deutschland	Materiale espanso spugnoso (Francia e Germania)	Juego espuma plástica	طقم رغوي (فرنسي وألماني)	(1-13)
(1-7)	92136423	1	Foam Set UK Spec.	Groupé mousse (Spécif. britannique)	Schaumstoffsatz, britische Norm	Materiale espanso spugnoso (normale	Espuma plástica tabique interceptor delantero	جدار معترض خلفي رغوي	(1-7)
1	92119395	1	Foam Front Baffle Wall	Mousse, chicane avant	Schaumstoff, Leitwand vorn	Spugna, schermo deflettore anteriore	Espuma plástica tabique interceptor delantero	جدار معترض أمامي رغوي	1
2		1	Foam Front	Mousse, partie avant	Schaumstoff, vorn	Spugna, anteriore	Espuma plástica delantera	مقدمة رغوية	2
3		1	Foam Rear	Mousse, partie arrière	Schaumstoff, hinten	Spugna, posteriore		مؤخرة رغوية	3
4		1	Foam Rear Baffle Wall	Mousse, chicane arrière	Schaumstoff, Leitwand hinten	Spugna, schermo deflettore posteriore	Espuma plástica trasera	جدار معترض خلفي رغوي	4
5		1	Foam Rear Baffle Wall	Mousse, chicane arrière	Schaumstoff, Leitwand hinten	Spugna, schermo deflettore posteriore	Espuma plástica tabique interceptor trasero	جدار معترض خلفي رغوي	5
6		37	Adhesive Hangers	Porte-adhésifs	Klebeaufhänger	Gancia di attacco	Ganchos adhesivos	حملات لاصقة	6
7		37	Nail End Protector	Protège-clous	Schutz, Nagelende	Protezioni per chiodi	Protector de clavos	نيطة وقاية لظرف المسامير	7
8		1	Foam Side Door	Groupe mousse, portière	Schaumstoff, Seitentür	Spugna per portello laterale	Espuma plástica puerta costado	باب جانبي رغوي	8
9		2	Foam Side Door	Groupe mousse, portière	Schaumstoff, Seitentür	Spugna per portello laterale	Espuma plástica puerta costado	باب جانبي رغوي	9
10		1	Foam Side Door	Groupe mousse, portière	Schaumstoff, Seitentür	Spugna per portello laterale	Espuma plástica puerta costado	باب جانبي رغوي	10
11		1	Foam Air Exhaust Duct	Mousse, conduit évacuation air	Schaumstoff, Luftaustrittkanal	Spugna, condotto di scarico aria	Espuma plástica conducto escape de aire	قناة طاردة للهواء رغوية	11
12		1	Foam Air Intake Duct	Mousse, conduit admission air	Schaumstoff, Lufteintrittkanal	Spugna, condotto di ammissione aria	Espuma plástica conducto entrada de aire	قناة سحب الهواء رغوية	12
13		2	Foam Air Exhaust	Mousse, évacuation air	Schaumstoff, Luftaustritt	Spugna, scarico dell'aria	Espuma plástica escape de aire	أنبوب التفلات للهواء رغوي	13

Item	C.P.N.	Qty	SUB ASSEMBLY	SOUS ENSEMBLE	SEKUNDÄRE UNTERGRUPPEN	SOTTOGRUPPI	SUBCONJUNTOS	المجموعة الفرعية	
(1-6)	92517184	1	External Decal Set	Jeu d'auto-collant externe	Schildersatz außen	Complesso adesivi esterni	Juego autoadhesivo externo	طاقم نقل خارجي	(1-6)
1		1	Stripe R.H.	Bande droite	Streifen rechts	Striscia di destra	Banda lado derecho	شريط جهة يميني	1
2		1	Stripe L.H.	Bande gauche	Streifen links	Striscia di sinistra	Banda lado izquierdo	شريط جهة يسرى	2
3		2	80 L/S	80 L/S	80 L/S	80 L/S	80 L/S		3
4		2	Model No.	modele	Modell	modello	modelo	رقم الموديل	4
5		2	Ingersoll-Rand	Ingersoll-Rand	Ingersoll-Rand	Ingersoll-Rand	Ingersoll-Rand	رمز انجرسول راند	5
6		2	Ingersoll-Rand	Ingersoll-Rand	Ingersoll-Rand	Ingersoll-Rand	Ingersoll-Rand	رمز انجرسول راند	6

Item	C.P.N.	Qty	SUB ASSEMBLY	SOUS ENSEMBLE	SEKUNDÄRE UNTERGRUPPEN	SOTTOGRUPPI	SUBCONJUNTOS	المجموعة الفرعية :	
	92184373	—	Decal Set (French)	Lot D'Auto-Coll. (Fr.)	Satz Hinweisschilder (Fr)	Serie Adesivi (Fr)	Juego Calcomaniás (Francés)	طاقم ديكال	
	92183797	—	Decal Set (German)	Lot D'Auto-Coll. (Ger)	Satz Hinweisschilder (Ger)	Serie Adesivi (Ger)	Juego Calcomaniás (Alemán)	طاقم ديكال	
	92179084	—	Decal Set (English)	Lot D'Auto-Collants (Brit.)	Satz Hinweisschilder (England)	Serie Adesivi (Inglese)	Juego Calcomaniás (Inglés)	طاقم ديكال (انجليزي)	
1		1	Assy. Spec. Plate	Plaque	Schild : Techn. Daten	Targhetta di Insieme	Placa Espec. Montaje	لوحة مواصفات التجميع	1
2		1	Serial No. Plate	Plaque de Numéro de Serie	Schild : Serien -Nr	Targhetta No Matricola	Placa Nuñ. de Serie	لوحة الرقم المتسلسل	2
3		6	Rivet	Rivet	Niete	Rivetto	Remache	برشام	3
4		1	Decal Gen. Data	Auto-Coll. Caractér. Génér.	Schild : Wichtige Hinweise	Adesivo, Caratteris. General.	Calcomaniá Datos Generales	ديكال المعطيات العامة	4
5		1	Decal Oper. Instr.	Auto-Coll. Instr. D'Utilisation	Schild : Bedienungsanl.	Adesivo, Istruzioni Oper.	Calcomaniá Instruc. Operación	ديكال تعليمات التشغيل	5
6		1	Decal Wiring Dia.	Auto-Coll. Faisceau Electr.	Schild : Elektr. Schaltplan	Adesivo, Circuito Imp Elettr.	Calcomaniá Dia. Cables	ديكال مخطط التمديدات الكهربائية	6
7		1	Decal Danger	Auto-Coll. : Danger	Schild : Gefahr	Adesivo, di Pericolo	Calcomaniá Peligro	ديكال اشارة الخطر	7
8		1	Decal Modification	Auto-Coll. : Modification	Schild :	Adesivo	Calcomaniá Modificaión	ديكال التعديل	8
9		1	Decal Metric	Auto-Coll. : Metrique	Schild : Metrisch	Adesivo, Sistema Metrico	Calcomaniá Métrico	ديكال متری	9
10		1	Decal Discharge Air	Auto-Coll. : Air Délivré	Schild : Luftauslass	Adesivo, Scarico Aria	Calcomaniá Descarga Aire	ديكال تصريف الهواء	10
11		1	Decal Diesel Fuel	Auto Coll. : Combustible Diesel	Schild : Diesel -Kraftst.	Adesivo, Indicatore Nafta	Calcomaniá Combustible Diesel	ديكال وقود الديزل	11
12		1	Decal Battery Lead	Auto-Coll. : Branchem de Batterie	Schild : Batterie - Kabel	Adesivo, Batteria	Calcomaniá Cable Bateriá	ديكال اسلك توصيل البطارية	12
13		1	Decal Circuit Board	Auto-Coll. : Circuit Imprime	Schild : Kreislaufunterbr.	Adesivo, Scheda Circuit Elettr.	Calcomaniá Cuadro de Circuitos	ديكال لوحة الدارات المطبوعه	13
14		1	Decal Oil Fill.	Auto Coll. : Rempliss D'Huile	Schild : Oeileinfuellung	Adesivo, Tappo Riemp. Olio	Calcomaniá Llenado de Aceite	ديكال تعبئة الزيت	14
15		2	Doors Closed	Portes fermées	Türen geschlossen	Adesivo, Porte chiuse	Puertas Cerradas	الأبواب مغلقة	15
16		1	Decal Fuel Bleed	Autocoolant purge gazole	Schild : Kraftstoffent-lüftung	Adesivo, Sfiato nafta	Calcomaniá Purga de Combustible	ديكال نزع الوقود	16
17		1	Decal Water Trap	Autocollant séparateur d'eau	Schild : Wasserabscheider	Adesivo, Pozzetto acqua	Calcomaniá Colector de Agua	ديكال محبس المياه	17

TRAILER EQUIPMENT

EQUIPEMENT  
REMORQUE

FAHRWERK-ZUBEHÖR

EQUIPAGGIAMENTO  
DI TRAINO

EQUIPO DE REMOLQUE

معدات القطار

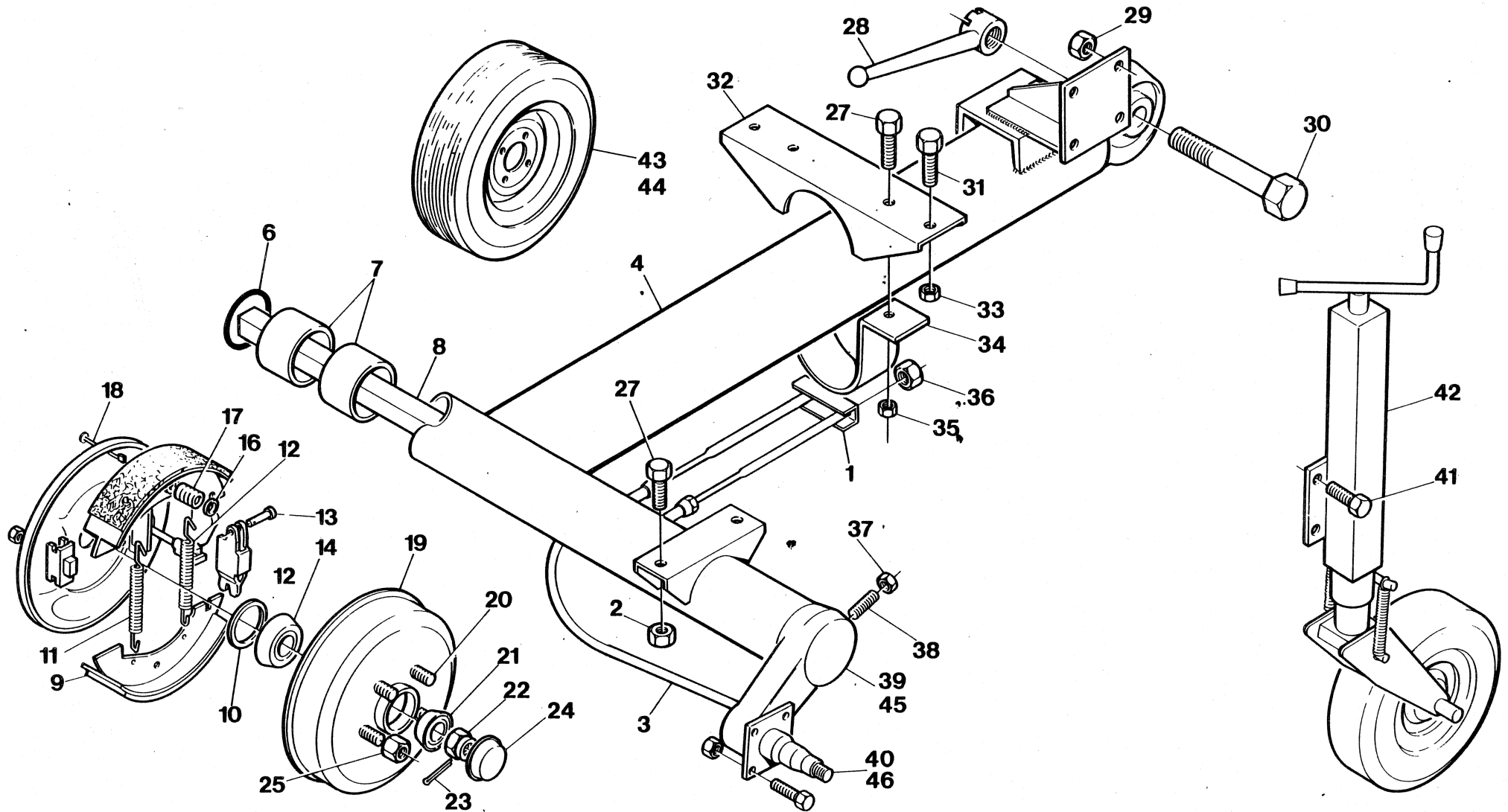

7.8.0

FTF - HSRG

INGERSOLL-RAND

Item	C.P.N.	Qty	TRAILER EQUIPMENT	EQUIPEMENT REMORQUE	FAHRWERK-ZUBEHÖR	EQUIPAGGIAMENTO DI TRAINO	EQUIPO DE REMOLQUE	معدات القطار	
1	92484385	1	Compensator	Palonnier	Bremsausgleich	Registro	Compresador	معادل	1
2	92311695	4	Hex. Nut	Écrou	Skt. Schraube	Dado	Tuerca hexagonal	صمولة سداسية	2
3	92484484	2	Brake Cable	Cable de Frein	Bremskabel	Cavo Freno	Cable freno	كبل البطارية	3
4	92174317	1	Axle Body	Corps d'Essieu	Achskörper	Struttura Tubolare	Cuerpo del eje	جسم المحور	4
5	92174291	1	Axle Assy. Comp.	Essieu Complet	Achse Kompl.	Assale Compl.	Monaje comp. del eje	مجموعة المحور كاملة	5
6	92174341	2	O Ring	Joint Torique	O-Ring	O-Ring	Junta tórica	حلقة مستديرة	6
7	92174325	4	Bearing	Palier	Lager	Cuscinetto	Cojinete	محمل	7
8	92174358	1	Torsion Bar	Barre de Torsion	Torsionsstab	Barra di Torsione	Barra de torsión	قضيب التوائي	8
9	92180298	4	Brake Shoe Comp.	Machoine de Frein Compl.	Bremsbacke Kompl.	Ganasce Compl.	Zapata de ferno comp.	حذاء المكبح كامل	9
10	92180280	2	Sealing Joint	Joint d'Étanchéité	Simmering	Tenuta	Junta retenedor	وصلة مانعة للتسرب	10
11	92180314	2	Upper Spring	Ressort Supérieur	Zugfeder	Molla	Resorte superior	نابض علوي	11
12	92180306	2	Lower Spring	Ressort Inférieur	Zugfeder	Molla	Resorte inferior	نابض سفلي	12
13	92499631	2	Expander Comp.	Expandeur Complet	Spannschloss	Espansore Compl.	Dilatador comp.	وصلة تمدد كاملة	13
14	92499599	2	Rear Bearing	Roulement Intérieur	Hinteres Lager	Cuscinetto	Cojinete trasero	محمل خلفي	14
16	92484682	4	Centre Piece	Pièces de Centrage	Teller	Piatto Centraggio	Pieza central	قطعة مركزية	16
17	92499672	4	Spring	Ressort	Feder	Molla	Resorte	نابض	17
18	92455005	4	Rod	Tige	Hebel	Astina	Varilla	قضيب	18
19	92180272	2	Hub and Drum Assy	Ens. Moyeu et Tambour	Bremstrommel Kompl.	Tamburo	Montaje cubo y tambor	مجموعة الطبخة والطلباء	19
20	92180256	10	Wheel Screw	Vis de Roue	Radbolzen	Bullone	Tornillo de la rueda	مسامير عجلة ملولب	20
21	92180264	2	Front Bearing	Roulement Extérieur	Vorderes Lager	Cuscinetto	Cojinete delantera	محمل أمامي	21
22	92180223	2	Castellated Nut	Écrou à Creneaux	Kronenmutter	Dado	Tuerca encastellada	صمولة برجية	22
23	92180215	2	Split Pin	Goupille Fendue	Splint	Coppiglia	Chaveta hendida	دبوس خابوري	23
24	92180231	2	Hub Cap	Couvercle de Moyeu	Staubkappe	Cappellotto	Tapa cubo	كعة الطبخة	24
25	92180249	10	Hex. Nut	Écrou	Skt.-Mutter	Dado	Tuerca hex.	صمولة سداسية	25
26	92367663	4	Bolt	Vis	Skt.-Schraube	Vite T.E.	Perno	برغي	26
27	92367663	6	Setscrew	Vis de pression	Gewindestift	Vite di fermo	Tornillo de ajuste	مسمار تثبيت ملولب	27
28	92484427	1	Handle Comp.	Poignée Complet	Knebel	Maniglia di Blocco	Mango comp.	مقبض كامل	28
29	92304575	4	Hex. Nut	Écrou	Skt.-Mutter	Dado	Tuerca hex.	صمولة سداسية	29
30	92484419	1	Pin	Axe	Bolzen	Perno	Clavija	دبوس	30
31	92280940	2	Hex. Screw	Vis	Skt.-Schraube	Vite T.E.	Tornillo hex.	مسمار سداسي ملولب	31
32	92499433	1	Adjustable Brkt.	Support	Auflagebacke	Supporto Scorrevole	Soporte ajustable	كثيفة قابلة للتعديل	32
33	92311695	2	Hex. Nut	Écrou	Skt.-Mutter	Dado	Tuerca hex.	صمولة سداسية	33
34	92499441	1	Half Collar	Demi Collier	Rohrschelle	Staffa U.	Medio collar	نصف طوق	34
35	92304575	2	Hex. Nut	Écrou	Skt.-Mutter	Dado	Tuerca hex.	صمولة سداسية	35
36	92304518	4	Hex. Nut M8	Écrou M8	Skt.-Mutter M-8	Dado M-8	Tuerca hex M8	صمولة سداسية 8	36
37	92180348	2	Stop Nut	Écrou de Blocage	Feststellmutter	Dado Auto Bloccante	Tuerca de detención	صمولة زنق	37
38	92180355	2	Central Punch Screw	Vis Pointeau	Nachstellschraube	Prigioniero	Tornillo punzón central	مسامير ملولب لسنيك تعليم المركز	38



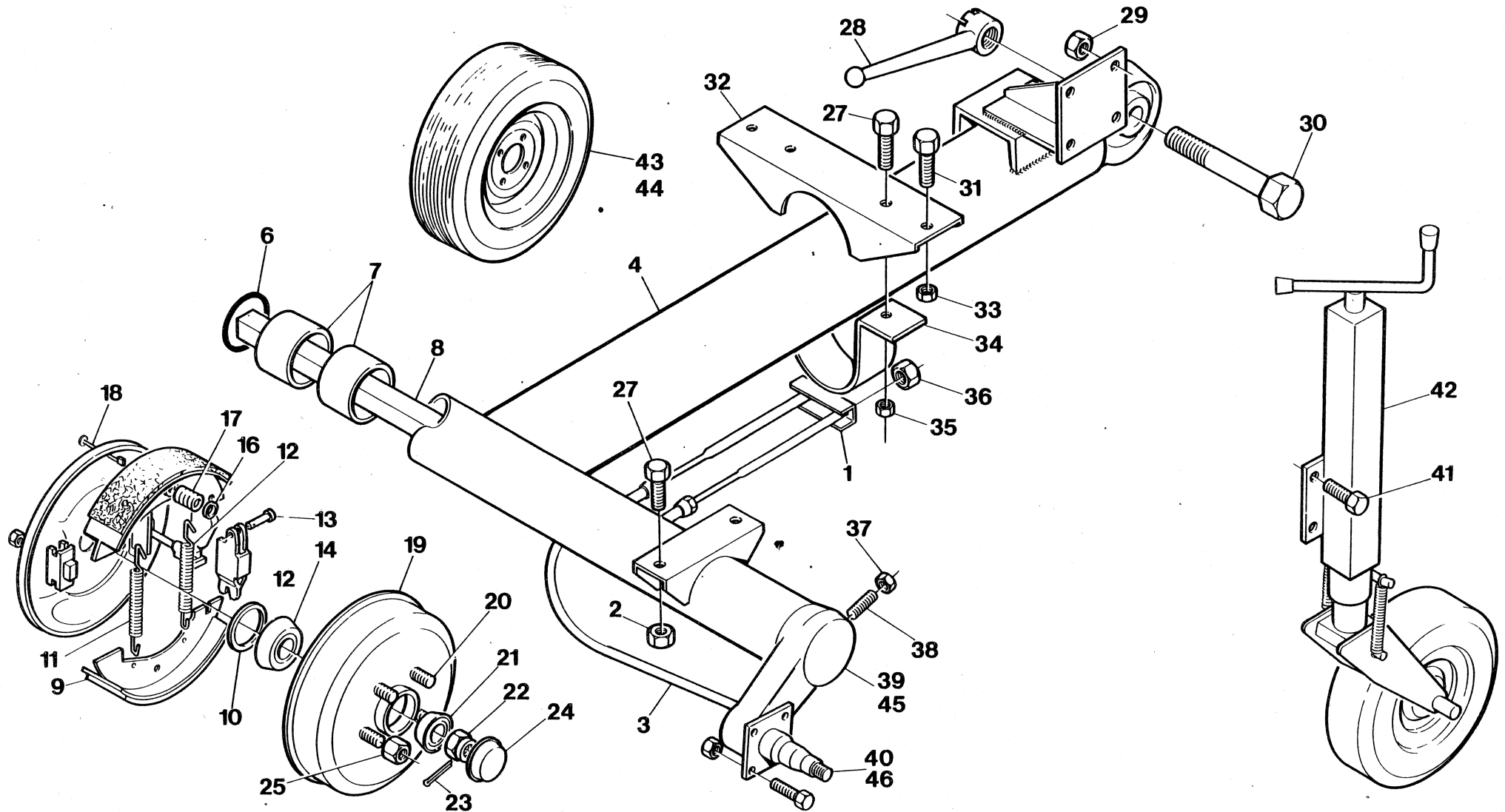

Item	C.P.N.	Qty	TRAILER EQUIPMENT	EQUIPEMENT REMORQUE	FAHRWERK-ZUBEHÖR	EQUIPAGGIAMENTO DI TRAINO	EQUIPO DE REMOLQUE	معدات القطر	
39	92180207	1	Arm Assy. with Spindle R.H.	Ensemble Bras Oscillant C.D.	Torsionsarm M. Spindel R.	Bracci Oscill. D.X.	Montaje brazo con husillo M. Der.	مجموعة عضو انتاج كهربائي مع محور دوران ، الجانب الايمن	39
40	92174366	1	Swinging Arm & Brake Assy. R.H.	Ensemble Bras Oscillant et Frein C.D.	Torsionarm M. Bremse Kompl. R.	Bracci Oscil. Compl. D.X.	Montaje brazo oscilante y freno M. Der.	مجموعة ذراع مترجحة ومكبح ، الجانب الايمن	40
41	92280973	4	Screw	Écrou	Skt.-Schraube	Vite T.E.	Tornillo	مسامير ملولب	41
42	92499177	1	Jockey Wheel Assy.	Roue Jockey Complète	Stützrad Kompl.	Ruotino	Montaje rueda jockey	مجموعة عجلة شدادة	42
(43-44)	92173525	2	Wheel & Tyre Assy	Roue et Pneu Compl.	Reifen u Felge Kompl.	Cerchione & Pneumatico			(43-44)
43	92454883	2	Tyre	Pneu	Reifen	Pneumatico	Neumático	اطار	43
44	92441062	2	Wheel	Roue	Felge	Cerchione	Rueda	عجلة	44
45	92110196	1	Arm Assy. with Spindle L.H.	Ensemble Bras Oscillant C.G.	Torsionarm M. Spindel L	Bracci Oscill. S.X.	Montaje brazo con husillo M. Izq.	مجموعة عضو انتاج كهربائي مع محور دوران ، الجانب الايسر	45
46	92110170	1	Swinging Arm & Brake Assy. L.H.	Ensemble Bras Oscillant et Frein C.G.	Torsionarm M. Bremse Kompl. L.	Bracco Oscill. Compl. S.X.	Montaje brazo oscilante y freno M. Izq.	مجموعة ذراع مترجحة ومكبح ، الجانب الايسر	46

TRAILER EQUIPMENT

EQUIPEMENT  
REMORQUE

FAHRWERK-ZUBEHÖR

EQUIPAGGIAMENTO  
DI TRAINO

EQUIPO DE REMOLQUE

معدات القطار

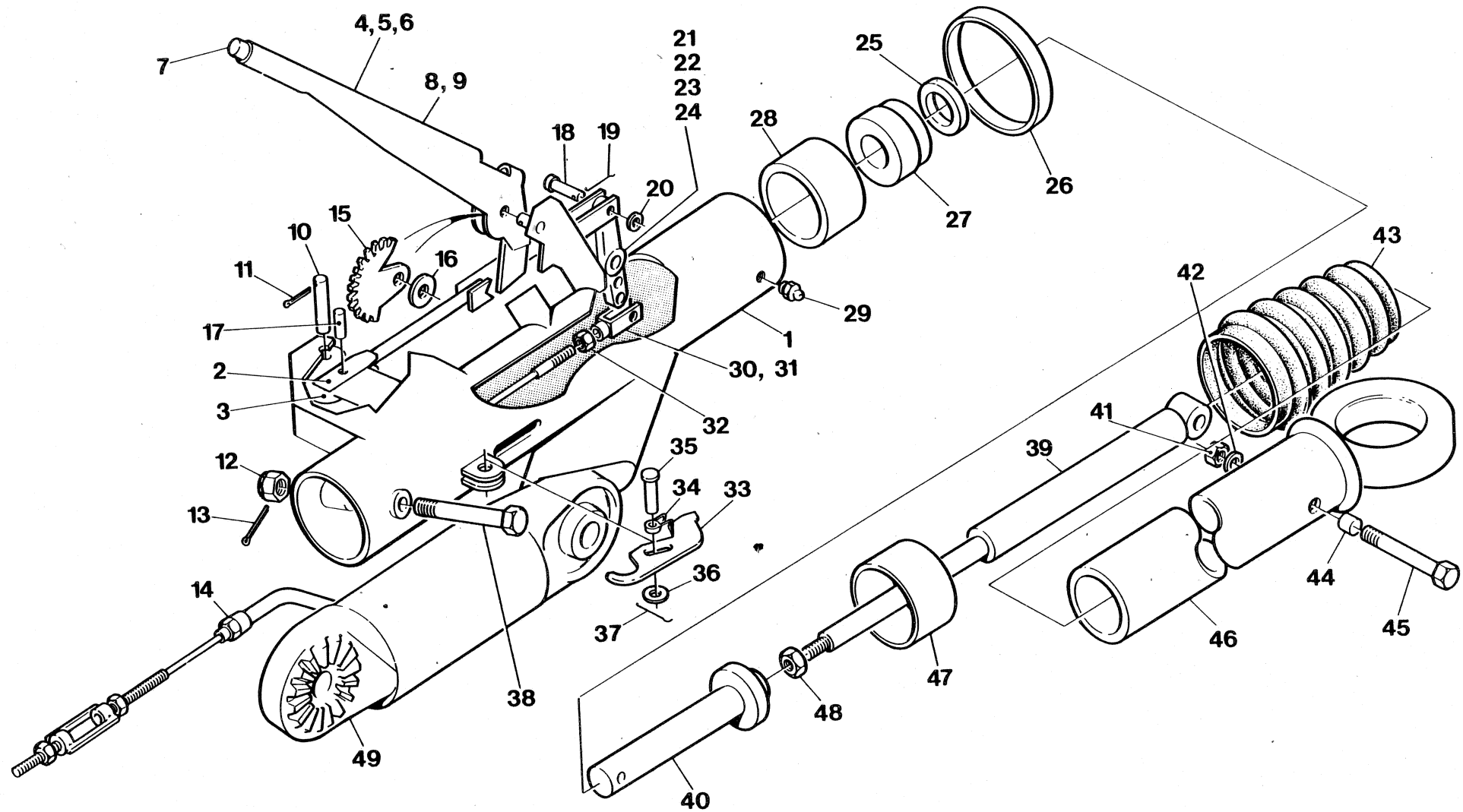

7.8.4

FTF - HSRG

INGERSOLL-RAND

Item	C.P.N.	Qty	TRAILER EQUIPMENT	EQUIPEMENT REMORQUE	FAHRWERK-ZUBEHÖR	EQUIPAGGIAMENTO DI TRAINO	EQUIPO DE REMOLQUE	معدات القطار	
	92499151	1	Hitch Assy German	Ensemble d'arrimage en allemand	Zugvorrichtung (deutsch)	Complesso di traino (tedesco)	Montaje enganche Alemán	مجموعة وصلة الربط المانية	
	92499144	1	Hitch Assy. French	Attelage Normes Francaises	*Aufaufeinr. Kompl. (Fr)	Timone Compl. (Francese)	Montaje enganche Francia	مجموعة وصلة الربط	
1	92484716	1	Hitch Body Comp.	Corps d'Attelage Compl.	Zugdeichsel Kompl.	Corpo Timone	Montaje cuerpo comp.	جسم وصلة الربط كاملا	1
2	92484989	1	Double Fork Joint	Tige avec Chapes	Umlenkhebel	Bielletta	Junta de horquilla doble	وصلة شوكية مزدوجة	2
3	92484955	1	Control Rod	Levier de Commande	Gestänge	Asta Comando	Varilla de control	قضيب تحكم	3
4	92455054	1	Handbrake Lever	Levier de Frein à Main	Handbremshebel	Leva Freno a Mano	Planca del freno de mano	ذراع المكبح اليدوي	4
5	92485101	1	Control Rod	Tige de Commande	Druckstange	Asta Comando	Varilla de control	قضيب تحكم	5
6	92485119	1	Spring	Ressort	Feder	Molla	Resorte	نابض	6
7	92485127	1	Push Knob	Bouton Poussoir	Druckknopf	Pulsante	Botón de empuje	مقبض دفع	7
8	92485135	1	Ring	Bague	Sicherungsring	Anello	Anillo	حلقة	8
9	92485143	1	Breakaway Cable	Cable de Sécurité	Abreißseil	Fermo Cavo Freno	Cable de arranque	كبل انحراف	9
10	92484963	1	Rod Pin	Axe	Gestängebolzen	Perno	Varilla clavija	دبوس القضيب	10
11	92484971	2	Split Pin	Goupille Fendue	Splint	Coppiglia	Chaveta hendida	دبوس خابوري	11
12	92484880	1	Nut	Écrou	Mutter	Dado	Tuerca	صمولة	12
13	92484898	1	Split Pin	Goupille Fendue	Splint	Coppiglia	Chaveta hendida	دبوس خابوري	13
14	92485069	1	Brake Cable Compl.	Cable de Frein Complet	Bremskabel Kompl.	Cavo Comando Freni Compl.	Cable freno comp.	كبل المحور كاملا	14
15	92485085	1	Toothed Rack	Secteur Denté	Zahnsegment	Settore Dentato	Segmento dentado	رف مسنن	15
16	92485077	2	Washer	Rondelle	U.-Scheibe	Rondella	Arandela	فلكة	16
17	92484997	1	Pin	Goupille	Bolzen	Perno	Clavija	دبوس	17
18	92485010	2	Pin	Goupille	Bolzen	Perno	Clavija	دبوس	18
19	92484948	2	Split Pin	Goupille Fendue	Splint	Coppiglia	Chaveta hendida	دبوس خابوري	19
20	92484930	2	Washer	Rondelle	U.-Scheibe	Rondella	Arandela	فلكة	20
21	92485002	1	Reversing Rod	Levier de Renvoi	Übersetzungshebel	Bielletta R.M.	Barra de cambio de marcha	قضيب عاكس	21
22	92485028	1	Cylindrical Ring	Bague	Zyl.-Ring	Anello	Anillo cilíndrico	حلقة اسطوانية	22
23	92485036	1	Washer	Rondelle	U.-Scheibe	Rondella	Arandela	فلكة	23
24	92485044	1	Split Pin	Goupille Fendue	Splint	Coppiglia	Chaveta hendida	دبوس خابوري	24
25	92484831	1	Thrust Rubber	Butée Caoutchouc	Gummipuffer	Fine Corsa	Goma de empuje	وصلة مطاطية دافعة	25
26	92484864	1	Clamping Collar	Collier de Serrage	Schlauchklemme	Fascetta	Collar abrasadero	طوق قمع	26
27	92484849	1	Stop Ring		Halting	Stop Ring	Anillo de detención	حلقة زلق	27
28	92484724	1	Rear Plain Bearing	Palier Arrière Lisse	Hintere Lagerbuchse	Bussola Guida	Cojinete liso trasero	محمل خلفي بسيط	28
29	92484740	2	Grease Nipple	Graisseur	Schmiernippel	Ingrassatore	Racor de engrase	حلمة تشحيم	29
30	92455328	1	Pin	Goupille	Bolzen	Perno	Clavija	دبوس	30
31	92485051	1	Cable Fork	Chape	Gabelstück	Terminale a Forcella	Cable horquilla	كبل منشعب	31
32	92304526	2	Nut Hexagon	Écrou	Skt.-Mutter	Dado	Tuerca hexagonal	صمولة سداسية	32
33	92484906	1	Reversing Lock Lever	Levier de Blocage Marche Arrière	Rückfahrsperr Hebel	Blocco R.M.	Palanca cerrar marcha atrás	ذراع اقفال عاكسة	33
34	92484914	1	Torsion Spring	Ressort	Torsionsfeder	Molla Ritorno	Resorte torsión	نابض التوائي	34

TRAILER EQUIPMENT

EQUIPEMENT  
REMORQUE

FAHRWERK-ZUBEHÖR

EQUIPAGGIAMENTO  
DI TRAINO

EQUIPO DE REMOLQUE

معدات القطار

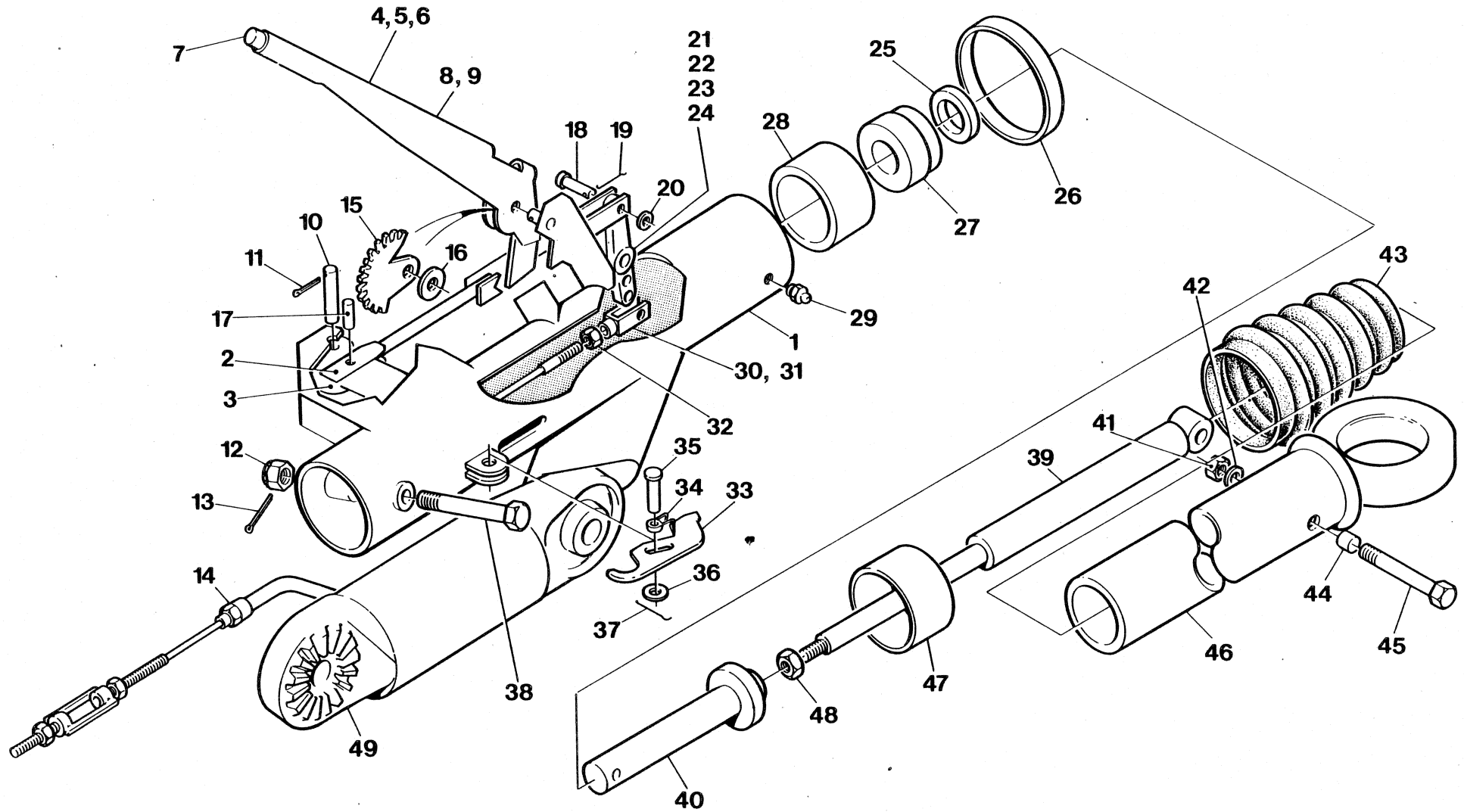

7.8.6

FTF · HSRG

INGERSOLL-RAND

Item	C.P.N.	Qty	TRAILER EQUIPMENT	EQUIPEMENT REMORQUE	FAHRWERK-ZUBEHÖR	EQUIPAGGIAMENTO DI TRAINO	EQUIPO DE REMOLQUE	معدات القطر	
35	92484922	1	Pin	Goupille	Bolzen	Perno	Clavija	دبوس	35
36	92484930	1	Washer	Rondelle	U.-Scheibe	Rondella	Arandela	فلكة	36
37	92484948	1	Split Pin	Goupille	Splint	Coppiglia	Chaveta hendida	دبوس خابوري	37
38	92484872	1	Setscrew	Vis	Skt.-Schraube	Bullone Passante	Tornillo de ajuste	مسمار تثبيت ملولب	38
39	92484773	1	Shock Absorber	Amortisseur	Stoßdämpfer	Ammortizzatore	Amortiguador	ماص صدمات	39
40	92484823	1	Towing Rod Complete	Timon Complet	Zugstange Kompl.	Complesso Comando Traino	Varilla de remolque completo	قضيب قطر كامل	40
41	92304575	1	Nut	Écrou	Mutter	Dado	Tuerca	صمولة	41
42	92329341	1	Washer	Rondelle	U.-Scheibe	Rondella	Arandela	فلكة	42
43	92484856	1	Rubber Gaiter	Soufflet Caoutchouc	Faltenbalg	Soffietto	Parche de jebe	طهاق مطاطي	43
44	92484781	2	Distance Piece	Entretoise	Distanzstück	Distanziale	Distanciador	قطعة مبادعة	44
45	92484799	1	Pin	Axe	Bolzen	Bullone Passante	Clavija	دبوس	45
46	92484757	1	Sliding Tube Comp. (French 68 mm)	Tube Coulissant Complet	Führungrohr Kompl.	Tubo Telescopico	Tubo telescópico Comp. (Francés 68 mm)	كبل انزلاقي كامل (فرنسي 68 ملم)	46
46	92110212	1	Sliding Tube Comp (German Din 40)	Tube coulissant du comp. (en allemand DIN 40)	Schiebeschlauchteil (deutsch, DIN 40)	Tubo telescopico (Standard Tedesco DIN DIN 40)	Tubo telescópico Comp. (Aleman Din 4C)	اجزاء الانبوب الانزلاقية (الماني «دين 40»)	
47	92484732	1	Front Bush	Palier Avant	Vordere Lagerbusche	Bussola	Buje delantero	جلبه امامية	47
48	92484815	1	Nut	Écrou	Mutter	Dado	Tuerca	صمولة	48
49	92499169	1	Adjustable Towbar	Pièce de Liaison Réglage	Verstellbares Zwischenstück	Timone Regolabile	Barra de remolque ajustable	قضيب قطر قابل المتعديل	49

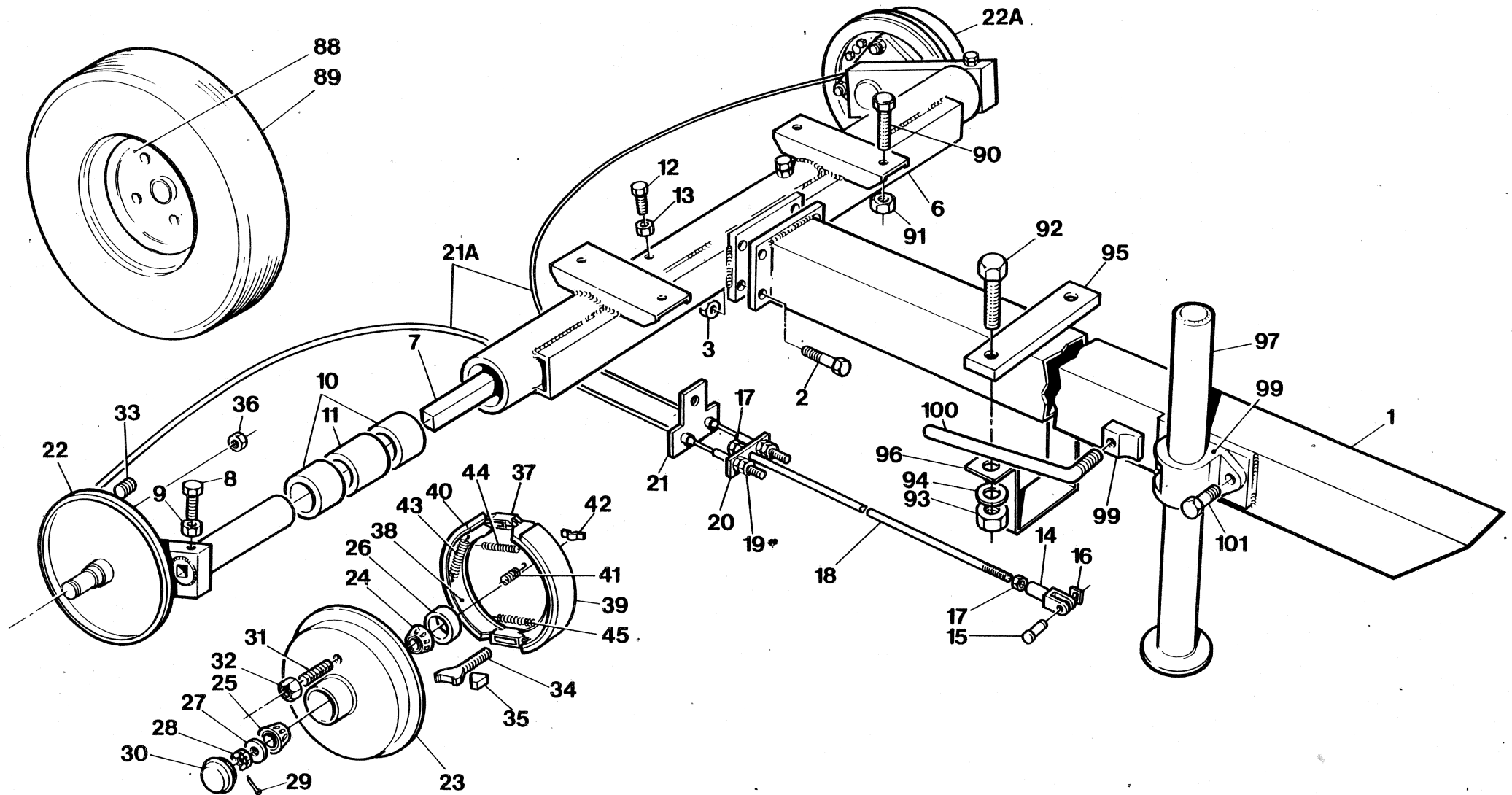

Item	C.P.N.	Qty	TRAILER EQUIPMENT	EQUIPEMENT REMORQUE	FAHRWERK-ZUBEHÖR	EQUIPAGGIAMENTO DI TRAINO	EQUIPO DE REMOLQUE	معدات القطر	
(1-87)	92055276	1	Running Gear Assy.	Montage de commande	Laufwerkmontage	Insieme organi di movimento	Montaje tren rodante	مجموعة الأجزاء الدوارة	(1-87)
1	92052679	1	Towbar Tube	Barre de remorquage	Schleppstangenrohr	Barra di rimorchio	Tubo barra de remolque	أنبوب قضيب الجر	1
2	95252524	4	Setscrew	Vis	Anschlagschraube	Vite di fermo	Tornillo de ajuste	مسمار تثبيت ملولب	2
3	92022763	4	Nut	Ecrou	Mutter	Dado	Tuerca	صمولة	3
4	92055383	2	Bolt	Boulon	Schraube	Bullone	Perno	مسمار ملولب	4
5	92022763	2	Nut	Ecrou	Mutter	Dado	Tuerca	صمولة	5
(6-45)	92052687	1	Axle Tube Assy.	Montage Tube d'axe	Axialstückmontage	Complesso assale tubolare	Montaje tubo del eje	مجموعة أنبوب المحور	(6-45)
6	92101583	1	Axle Tube	Tube d'axe	Axialstück	Assale tubolare	Tubo del eje	أنبوب المحور	6
7	92102680	2	Torsion Bar	Barre de torsion	Torsionswelle	Barra di torsione	Barra de torisón	قضيب التوائي	7
8	92102508	2	Setscrew	Vis	Anschlagschraube	Vite di fermo	Tornillo de ajuste	مسمار تثبيت ملولب	8
9	95076790	2	Nut	Ecrou	Mutter	Dado	Tuerca	صمولة	9
10	92102672	4	Bush	Bague	Buchse	Boccola	Buje	جلبة	10
11	92102664	2	Spacer	Entretoise	Abstandstück	Distanziatore	Espaciador	مباعدة	11
12	92102508	2	Setscrew	Vis	Anschlagschraube	Vite di fermo	Tornillo de ajuste	مسمار تثبيت ملولب	12
13	95076790	2	Locknut	Contre-écrou	Kreuzlocjschraube	Controdado	Contratuercas	صمولة زلق	13
14	92102573	1	Yoke	Accouplement	Joch, Gabelstück	Forcella	Horqueta	مقرن	14
15	92102565	1	Pin	Goupille	Stift	Perno	Clavija	تيلة	15
16	92102557	1	Clip	Clip	Schelle	Fermaglio	Abrasadera	مشبك	16
17	95076774	3	Nut	Ecrou	Mutter	Dado	Tuerca	صمولة	17
18	92049964	1	Rod	Tige	Stange	Tirante	Varilla	قضيب	18
19	92304518	4	Nut	Ecrou	Mutter	Dado	Tuerca	صمولة	19
20	92055433	1	Plate	Flasque	Platte	Piastra	Placa	صفحة	20
21	92055441	1	'T' Piece	Pièce en T	'T' -Stück	Elemento T	Pieza 'T'	قطعة تائية	21
21a	92052703	2	Cable	Cable	Kabel	Cavo	Cable	كبل	21a
(22-45)	92052711	1	Swinging Arm Assy R.H.	Montage bras de balancement droit	Schwingarm Montage, rechts	Insieme braccio oscillante di destra	Montaje brazo oscilante M. Der.	مجموعة الذراع الدوار الأيمن	(22-45)
22	92052737	1	Arm/Backplate R.H.	Flasque arrière droit	Hinterwand, rechts	Piastra posteriore di destra	Placa trasera M. Der.	صفحة خلفية يمين	22
(22a-45)	92052729	1	Swinging Arm Assy L.H.	Montage bras de balancement gauche	Schwingarm Montage, links	Insieme braccio oscillante di sinistra	Montaje brazo oscilante M. Izq.	مجموعة الذراع الدوار الأيسر	(22a-45)
22a	92052745	1	Arm/Backplate L.H.	Flasque arrière gauche	Hinterwand, links	Piastra posteriore di sinistra	Placa trasera M. Izq.	صفحة خلفية يسرى	22a
23	92052851	2	Hub	Moyeu	Nabe	Mozzo	Cubo	قب	23
24	92102615	2	Bearing	Roulement	Lager	Cuscinetto	Cojinete	محمل	24
25	92102540	2	Bearing	Roulement	Lager	Cuscinetto	Cojinete	محمل	25



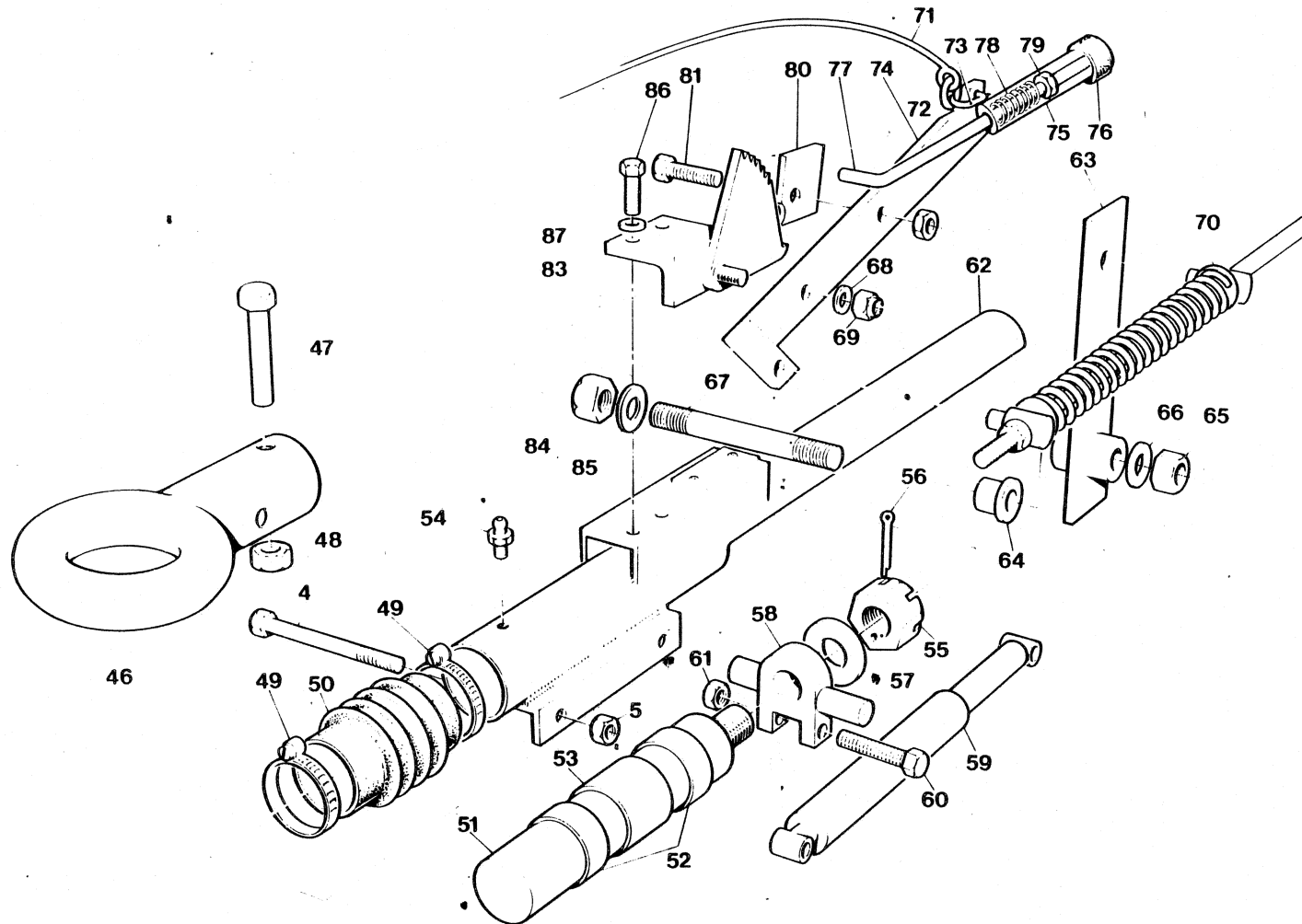

Item	C.P.N.	Qty	TRAILER EQUIPMENT	EQUIPEMENT REMORQUE	FAHRWERK-ZUBEHÖR	EQUIPAGGIAMENTO DI TRAINO	EQUIPO DE REMOLQUE	معدات القطر	
26	92102623	2	Seal	Joint d'étanchéité	Dichtung	Tenuta	Retenedor	حلقة مسيكة	26
27	92102581	2	Washer	Rondelle	Kissen	Rondella	Arandela	فلكة	27
28	95108072	2	Nut	Ecrou	Mutter	Dado	Tuerca	صمولة	28
29	92334291	2	Pin	Goupille	Stift	Perno	Clavija	نيلة	29
30	92102631	2	Cap	Bouchon	Aufsatz	Cappello	Tapa	غطاء	30
31	92102607	10	Stud	Goujon	Zapfen	Perno	Husillo	برغي عديم الرأس	31
32	92102599	10	Nut	Ecrou	Mutter	Dado	Tuerca	صمولة	32
33	92055680	2	Plug	Bouchon	Propfen	Tappo	Tapón	سدادة	33
34	92052752	2	Bolt	Boulon	Schraube	Bullone	Perno	مسار ملولب	34
35	92052760	4	Adjusting Piece	Pièce d'ajustement	Einstellstück	Elemento di messa a punto	Pieza de ajuste	قطعة تضيق	35
36	92052778	2	Nut	Ecrou	Mutter	Dado	Tuerca	صمولة	36
37	92053768	2	Expander	Entretoise	Expander, Stützfederring	Espansore	Expansor	ممدد	37
38	92052786	2	Carrier	Porteur	Träger	Piastra portante	Conductor	حاملة	38
39	92052794	2	Shoe	Sabot	Schuh	Ganascia	Zapato	نعل	39
40	92052802	2	Shoe	Sabot	Schuh	Ganascia	Zapato	نعل	40
41	92052810	2	Spring	Ressort	Feder	Molla	Resorte	نابض	41
42	92053818	2	Saddle	Reposoir	Sattel	Sella	Silla	سناد	42
43	92053826	4	Spring	Ressort	Feder	Molla	Resorte	نابض	43
44	92052828	2	Spring	Ressort	Feder	Molla	Resorte	نابض	44
45	92052836	2	Spring	Ressort	Feder	Molla	Resorte	نابض	45
(46-87)	92052695	1	Overun Coupling Assy	Montage de dépassement	Freilaufkupplung	Accoppiamento freno ad inerzia	Montaje acoplamiento arrastrado	مجموعة قارنة المقطورة	(46-87)
46	92044205	1	Eye	Oeil	Öse	Occhiello	Ojo	عروة	46
47	92053867	2	Bolt	Boulon	Schraube	Bullone	Perno	مسار ملولب	47
48	92022763	2	Locknut	Contre-ecrou	Anschlagschraube	Controdado	Contratuerca	صمولة زلق	48
49	95220901	2	Clip	Clip	Schelle	Fermaglio	Abrasadera	مشك	49
50	92055490	1	Boot	Coffre	Schuh	Parapolvere	Zapata	حذاء	50
51	92053610	1	Shaft	Arbre	Welle	Pistoncino	Eje	عمود الادارة	51
52	92053628	2	Bush	Bague	Buchse	Boccola	Buje	جلية	52
53	92053636	1	Spacer	Entretoise	Abstandstück	Distanziatore	Espaciador	ماعدة	53
54	92302058	2	Nipple	Mamelon droit	Nippel	Raccordo filettato	Racor	حلمة	54
55	95108072	1	Nut	Ecrou	Mutter	Dado	Tuerca	صمولة	55
56	92053644	1	Pin	Goupille	Stift	Perno	Clavija	نيلة	56
57	95200093	1	Washer	Rondelle	Abdichtring	Rondella	Arandela	فلكة	57
58	92053651	1	Carriage	Chariot	Schlitten	Carrello	Soporte	حاملة	58
59	92053669	1	Damper	Amortisseur	Dämpfer	Ammortizzatore	Amortiguador	مخمدة	59
60	92053883	2	Bolt	Boulon	Schraube	Bullone	Perno	مسار ملولب	60

TRAILER EQUIPMENT		EQUIPEMENT REMORQUE		FAHRWERK-ZUBEHÖR		EQUIPAGGIAMENTO DI TRAINO		EQUIPO DE REMOLQUE		معدات القطار	
61	92022540	2	Locknut	Contre-écrou	Anschlagschraube	Controdado	Contrtuerca	صمولة زلق	61		
62	92055565	1	Body	Bâti	Aufbau	Corpo	Cuerpo	بدن	62		
63	92055573	1	Lever	Levier	Hebel	Levetta	Palanca	ذراع	63		
64	92055581	1	Bush	Bague	Buchse	Boccola	Buje	جلبية	64		
65	92022763	2	Nut	Ecrou	Mutter	Dado	Tuerca	صمولة	65		
66	95064697	1	Washer	Rondelle	Abdichtring	Rondella	Arandela	فلكة	66		
67	92055607	1	Pin	Goupille	Stift	Perno	Clavija	نبلة	67		
68	95081790	1	Washer	Rondelle	Abdichtring	Rondella	Arandela	فلكة	68		
69	95077442	1	Nut	Ecrou	Mutter	Dado	Tuerca	صمولة	69		
70	92055623	1	Spring	Ressort	Feder	Molla	Resorte	ناضض	70		
71	92055631	1	Cable	Cable	Kabel	Cavo	Cable	كبل	71		
72	92055649	1	Ring	Segment	Ring	Anello	Anillo	حلقة	72		
73	92055656	1	Shackle	Maillon	Lasche	'Biscottino'	Grillete	شكالك	73		
(74-87)	92055615	1	Handbrake Lever Assy.	Montage levier du frein à main	Handbremshebel Montage	Levetta del freno a mano	Montaje Planaca freno de mano	مجموعة ذراع فرملة اليد	(74-87)		
74	92053909	1	Lever	Levier	Hebel	Levetta	Palanca	ذراع	74		
75	92053917	1	Handle	Poignée	Griff	Impugnatura	Mango	مقبض	75		
76	92053925	1	Button	Bouton	Knopf	Pulsante	Botón	زر	76		
77	92053933	1	Slide Rod	Tige de coulissement	Schieberstange	Asticella scorrevole	Varilla deslizante	ذراع الصمام المتزلق	77		
78	92053941	1	Spring	Ressort	Feder	Molla	Resorte	ناضض	78		
79	92274828	1	Nut	Ecrou	Mutter	Dado	Tuerca	صمولة	79		
80	92053958	1	Pawl	Cliquet	Sperrklinke	Dente d'arresto	Trinquete	سقاطة	80		
81	92272343	1	Setscrew	Vis	Anschlagschraube	Vite di fermo	Tomillo de ajuste	مسمار تثبيت ملولب	81		
82	92271576	1	Nut	Ecrou	Mutter	Dado	Tuerca	صمولة	82		
83	92053966	1	Ratchet	Secteur denté	Ratsche	Nottolino	Matraca	سقاطة	83		
84	95064705	1	Washer	Rondelle	Abdichtring	Rondella	Arandela	فلكة	84		
85	95077442	1	Nut	Ecrou	Mutter	Dado	Tuerca	صمولة	85		
86	92272301	2	Setscrew	Vis	Anschlagschraube	Vite di fermo	Tomillo de ajuste	مسمار تثبيت ملولب	86		
87	95081857	2	Spring Washer	Rondelle élastique	Federdichtung	Rondella elastica	Arandela de resorte	فلكة ناضضية	87		
(88-89)	92173525	2	Wheel & Tyre Assy	Montage roue et pneu	Rad- und Reifen Montage	Insieme ruote e pneumatici	Montaje rueda y neumático	مجموعة عجلة واطار	(88-89)		
88	92441062	2	Wheel	Roue	Rad	Ruota	Rueda	عجلة	88		
89	92454883	2	Tyre	Pneu	Reifen	Pneumatico	Neumático	إطار	89		
90	92280940	6	Setscrew	Vis	Anschlagschraube	Vite di fermo	Tomillo de ajuste	مسمار تثبيت ملولب	90		
91	92311695	6	Nut	Ecrou	Mutter	Dado	Tuerca	صمولة	91		
92	90103185	2	Setscrew	Vis	Anschlagschraube	Vite di fermo	Tomillo de ajuste	مسمار تثبيت ملولب	92		
93	92304575	2	Nut	Ecrou	Mutter	Dado	Tuerca	صمولة	93		
94	92329341	2	Washer	Rondelle	Abdichtring	Rondella	Arandela	فلكة	94		

Item	C.P.N.	Qty	TRAILER EQUIPMENT	EQUIPEMENT REMORQUE	FAHRWERK-ZUBEHÖR	EQUIPAGGIAMENTO DI TRAINO	EQUIPO DE REMOLQUE	معدات القطر	
95	92083658	1	Clamp	Collier	Schlauchschelle	Fascetta	Grampa	فامطه	95
96	92083641	1	Clamp*	Collier	Schlauchschelle	Fascetta	Grampa	فامطه	96
(97-101)	92186030	1	Prop Stand Assy	Montage de béquille	Anhebevorrichtung	Insieme gamba di sostegno	Montaje caballete	مجموعة حامل دعامة	(97-101)
97	92040187	1	Prop Stand	Béquille	Heber	Gamba di sostegno	Caballete	حامل دعامة	97
98	92186055	1	Bracket	Equerre	Bügel	Braccio di sostegno	Soporte	كتيفة	98
99	92186063	1	Pad	Coussinet	Konsole	Tampone	Cojín	حشية	99
100	92186071	1	Handle	Poignée	Griff	Maniglia	Mango	مقبض	100
101	90103185	2	Setscrew	Vis	Anschlagschraube	Vite di fermo	Tornillo de ajuste	مسامير تثبيت ملولب	101

1

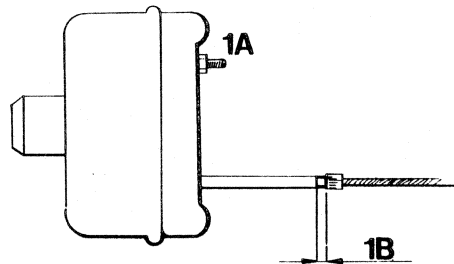

3

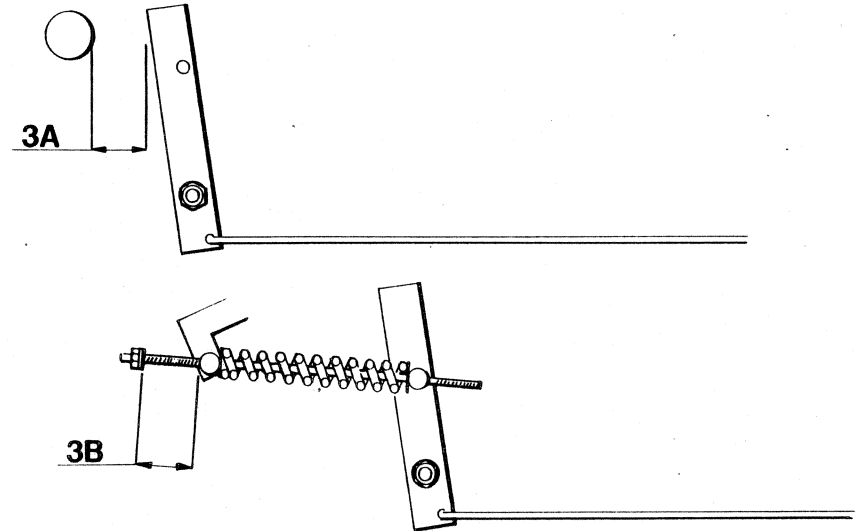

2

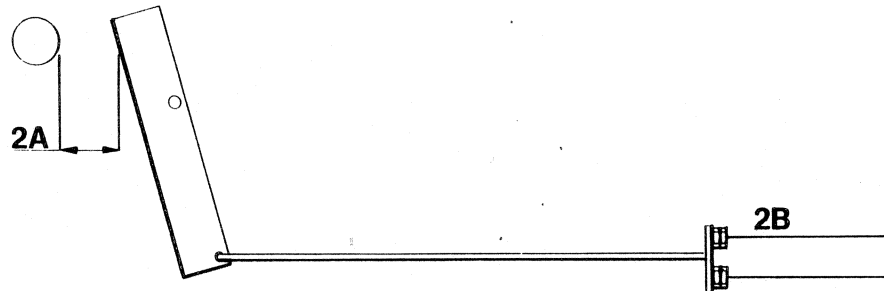

4

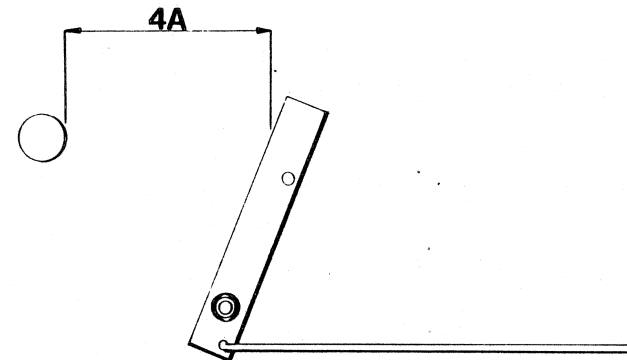

## TRAILER EQUIPMENT

EQUIPEMENT  
REMORQUE

## FAHRWERK-ZUBEHÖR

EQUIPAGGIAMENTO  
DI TRAINO

## EQUIPO DE RÉMOLQUE

## معدات القطار

1a Tighten nut until solid. Release till adjusted (Approx. 2-3 turns).

1b Cable movement should be 3-5 mm.

2a 25 mm Movement

2b Adjust cables to give approximately 25 mm.

3a With handbrake in first notch distance should be approximately 65 mm.

3b With handbrake on first notch, the spring store should compress to 40 mm to 50 mm.

4a When unit gets a server push backwards while parked: Brakes adopt their reverse mode and spring store extends to retain parked condition. Handbrake will then feel less tensioned - but unit will stay parked.

1a Serrer l'écrou très fortement. Relâcher jusqu'à l'ajustement. (Approx. 2 - 3 hours).

1b Le mouvement du cable devrait être de 3 - 5 mm.

2a 25 mm de mouvement.

2b Ajuster les cables pour donner environ 25 mm.

3a Avec le frein sur le premier cran, la distance devrait être de 65 mm.

3b Avec le frein sur le premier cran, la chambre de ressort devrait se comprimer jusqu'à 40 ou 50 mm.

4a Quand l'ensemble subit une forte poussée arrière à l'arrêt Les freins adoptent leur mode arrière et la chambre du ressort s'étend pour garder sa position à l'arrêt. Le frein à main donnera l'impression d'être moins tendu - mais l'ensemble restera stable.

1a Mutter fest anziehen. Bis zur Einstellung lösen. (ca.2-3 Umdrehungen).

1b Die Bewegungsfreiheit des Kabels sollte 3-5 mm betragen

2a 25mm Bewegungsfreit

2b Kabel auf ca 25 mm Spielraum einstellen.

3a Bei bis zur ersten Einrastung angezogener Handbremse sollte die Einfernung ca. 65mm betragen.

3b Bei bis zur ersten Einrastung angezogener Handbremse sollte sich die Federung auf 40mm bis 50mm zusammenpressen lassen.

4a Wenn die Anlage in geparkter Position einen starken stoß nach rückwärts erhält : Die Bremsen gehen in Rückwärtsstellung und die Federung dehnt sich, um die geparkte Position beizubehalten. Die handbremse steht dann fühlungsmässig unter geringerer Spannung - doch die Anlage verbleibt in geparkter Position.

1a Stringere il dado fino al massimo. Sbloccarlo fino alla messa a punto (corrispondente circa a 2 o 3 giri).

1b La libertà di movimento del cavo dev'essere fra 3 e 5 millimetri.

2a Spostamento di 25 mm.

2b Regolare i cavi in modo da arrivare a circa 25 mm.

3a Con il freno a mano impostato sulla prima tacca, la distanza dev'essere circa 65 mm.

3b Con il freno a mano impostato sulla prima tacca, la molla deve comprimersi fra circa i 40 e 50 mm.

4a Se tutto il complesso subisce un'enorme spinta all'indietro mentre si trova parcheggiato : i freni s'impostano in senso inverso e la molla si estende in modo da mantenere la posizione di parcheggio. Il freno a mano darà la sensazione di essere sotto poca tensione - ma tutto il complesso continuerà a rimanere parcheggiato.

1a Apretar la tuerca lo posible. Aflojar jasta que quede ajustada (approx. 2-3 vueltas)

1b El movimiento del cable debe ser de 3-5mm.

2a Movimiento 25mm.

2b Ajustar los cables para que cedan aproximadamente 25mm.

3a Con el freno de mano en la primera muesca la distancia debe ser approx. 65mm.

3b Con el freno de mano en la primera muesca la cámara del resorte debe comprimirse de 40 mm a 50mm.

4a Si la unidad recibe un fuerte empujón hacia atrás Los frenos toman la posición de retroceso y el resorte se extiende para retener las condiciones de estacionamiento. El freno de mano tendrá menos tensión pero la unidad quedará estable.

1 أ ازنق الصمولة إلى أن تصبح ثابتة. سبب حتى التضييق.  
(حوالي 2 - 3 لفات)

1 ب مجال حركة الكبل يجب أن يكون 3 - 5 مم

2 أ حركة بقدر 25 مم  
2 ب اضبط الكبلات لتوفر 25 مم تقريبا

3 أ يجب أن تكون المسافة 65 مم تقريبا عندما تكون فرملة اليد في النقرة الأولى.

3 ب يجب ان يضغط مقدار النابض إلى 40 مم إلى 50 مم عندما تكون فرملة اليد في النقرة الأولى.

4 أ عندما تتلقى الوحدة دفعة شديدة نحو الخلف وهي متوقفة: تتخذ الفرامل أسلوبها العاكس ويمتد مقدار النابض ليستبقى وضع التوقف. تصبح فرملة اليد حينئذ أقل توترا - ولكن الوحدة تبقى متوقفة.

Item	C.P.N.	FASTENERS	FERMOIRS	BEFESTIGUNGEN	DISPOSITIVI DI CHIUSURA	FIJADORES		
A	92398130	M8 x 20 Whizlock Screw	Vis Whizlock M8 x 20	M8 x 20 zentrifugale Arretierschraube	Vite di fermo M8 x 20	Tornillo Whizlock M8 x 20	برغي ويزلوك ام 20x8	A
B	92398114	M8 Nut Whiztite	Ecrou Whiztite M8	M8 Schraubenmutter	Dado di blocco M8	Tuerca Whiztite M8	صمولة ويزتايت ام 8	B
C	92368687	M6 x 12 Taptite Screw	Vis Taptite M6 x 12	M6x12 Gewindeschraube	Vite 'taptite' M6 x 12	Tornillo Taptite M6 x 12	برغي تابتايت ام 12x6	C
D	92473586	M10 x 25 Whizlock Screw	Vis Whizlock M10 x 25	M10 x 25 zentrifugale Arretierschraube	Vite di fermo M10 x 25	Tornillo Whizlock M10 x 25	برغي ويزلوك ام 25x10	D
E	92473594	M10 Nut Whiztite	Ecrou M10	M10 Mutter	Dado M10	Tuerca M10	صمولة ام 10	E
F	90141078	M8 x 25 Setscrew	Vis M8 x 25	M8x25 Feststellschraube	Vite d'arresto M8 x 25	Tornillo de ajuste M8 x 25	مسمار تثبيت ملولب ام 25x8	F
G	92304518	M8 Nut	Ecrou M8	M8 Mutter	Dado M8	Tuerca M8	صمولة ام 8	G
H	92304666	M8 Lockwasher	Rondelle bloqueuse M8	M8 Sicherungsscheibe	Rondella di blocco M8	Arandela de seguridad M8	فلكة احكام ام 8	H
I	92304609	M8 Washer	Rondelle M8	M8 Dichtungsring	Rondella M8	Arandela M8		I
J	92148014	M12 x 65 Bolt	Boulon M12 x 65	M12 x 65 Bolzen	Bullone M12 x 65	Perno M12 x 65	مسمار ملولب ام 12x65	J
K	90103854	M12 Nut	Ecrou M12	M12 Mutter	Dado M12	Tuerca M12	صمولة ام 12	K
L	92304682	M12 Lockwasher	Rondelle bloqueuse M12	M12 Sicherungsscheibe	Rondella di blocco M12	Arandela de seguridad M12	فلكة احكام ام 12	L
M	92304344	M8 x 20 Setscrew	Vis M8 x 20	M8 x 20 Feststellschraube	Vite d'arresto M8 x 20	Tornillo de ajuste M8 x 20	مسمار تثبيت ملولب ام 20x8	M
N	92304666	M8 Lockwasher	Rondelle bloqueuse M8	M8 Sicherungsscheibe	Rondella di blocco M8	Arandela de seguridad M8	فلكة احكام ام 8	N
O	92280981	M10 x 30 Setscrew	Vis M10 x 30	M10 x 30 Feststellschraube	Vite d'arresto M10 x 30	Tornillo de ajuste M10 x 30	مسمار تثبيت ملولب ام 30x10	O
P	92304674	M10 Lockwasher	Rondelle bloqueuse M10	M10 Sicherungsscheibe	Rondella di blocco M10	Arandela de seguridad M10	فلكة احكام ام 10	P
Q	92271915	3/16 x 1/2 Rivet	Vis à tête creuse M5 x 16	3/16 x 1/2 Niet	Rivetto 3/16 x 1/2	Remache 3/16 x 1/2	برشامة 3/16x1/2	Q
R	92340306	M5 x 16 Pan Head Setscrew	Rivet 3/16 x 1/2	M5 x 16 Zylinderschraube	Vite d'arresto a testa tronco-conica m5 x 16	Tornillo de ajuste de cabeza de cono achatado M5 x 16	مسمار تثبيت ملولب براس مسطحة ام 16x5	R
S	92304583	M5 Washer	Rondelle M5	M5 Dichtungsring	Rondella M5	Arandela M5	فلكة ام 5	S
T	92304492	M5 Nut	Ecrou M5	M5 Mutter	Dado M5	Tuerca M5	صمولة ام 5	T
U	92281369	5/32 x 1/2 Rivet	Rivet 5/32 x 1/2	5/32 x 1/2 Niet	Rivetto 5/32 x 1/2	Remache 5/32 x 1/2	برشامة 5/32x1/2	U
V	92304641	Lockwasher	Rondelle bloqueuse	Sicherungsscheibe	Rondella di blocco	Arandela de seguridad	فلكة احكام	V
W	92184365	M5 x 12 Setscrew Countersunk	Vis à tête fraisée de M5 x 12	M5 x 12 Feststellschraube, eingelassen	Vite d'arresto a testa conica M5 x 12	Tornillo de ajuste avellanado M5 x 12	مسمار تثبيت ملولب مخوش ام 12x5	W
X	92304658	M6 Lockwasher	Rondelle bloqueuse M6	M6 Sicherungsscheibe	Rondella di blocco M6	Arandela de seguridad M6	فلكة احكام ام 6	X
Y	92304500	M6 Nut	Ecrou M6	M6 Mutter	Dado M6	Tuerca M6	صمولة ام 6	Y
Z	92398106	M6 Nut Whiztite	Ecrou Whiztite M6	M6 Schraubenmutter	Dado di blocco M6	Tuerca Whiztite M6	صمولة ويزتايت ام 6	Z
AA	92398122	M6 x 20 Whizlock Screw	Vis Whizlock M6 x 20	M6 x 20 Arretierschraube	Vite di fermo M6 x 20	Tornillo Whizlock M6 x 20	برغي ويزلوك ام 20x6	AA
AB	92329309	M10 x 35 Setscrew	Vis M10 x 35	M10x35 Feststellschraube	Vite d'arresto M10 x 35	Tornillo de ajuste M10 x 35	مسمار تثبيت ملولب ام 35x10	AB
AC	92304567	M10 Selflocking Nut	Ecrou auto-bloquant M10	M10 selbstfeststellende Mutter	Dado autobloccante M10	Tuerca de cierre automático M10	صمولة ذاتية الاحكام ام 10	AC

Item	C.P.N.	FASTENERS	FERMOIRS	BEFESTIGUNGEN	DISPOSITIVI DI CHIUSURA	FIJADORES		
AD	95478483	5/8 x 3/4 Shoulder Bolt	Boulon à épaulement	5/8 x 3/4 Ansatzbolzen	Bullone 5/8 x 3/4	Perno de tope 5/8 x 3/4	مسمار كنفى 3/8x5/8	AD
AE	92472638	M10 x 20 Whizlock Screw	Vis Whizlock M10 x 20	M10 x 20 zentrifugale Arretierschraube	Vite di fermo M10 x 20	Tornillo Whizlock M10 x 20	برغى ويزلوك ام 20x10	AE
AG	92184811	M6 x 12 Whizlock Screw	Vis Whizlock M6 x 12	M6 x 12 zentrifugale Arretierschraube	Vite di fermo M6 x 12	Tornillo Whizlock M6 x 12	برغى ويزلوك ام 12x6	AG
AH	92271576	3/8 Nut	Ecrou 3/8	3/8 Mutter	Dado 3/8	Tuerca 3/8	صمولة 3/8	AH
AI	92304450	M12 x 50 Setscrew	Vis M12 x 50	M12 x 50 Feststellschraube	Vite d'arresto M12 x 50	Tornillo de ajuste M12 x 50	مسمار تثبيت ملولب ام 12x50	AI
AJ	92075340	M12 Locknut	Ecrou M12	M12 Arretierschraube	Controdado M12	Contratuercas M12	صمولة زلق ام 12	AJ
AK	92176718	M12 x 20 Setscrew	Vis M12 x 20	M12 x 20 Feststellschraube	Vite d'arresto M12 x 20	Tornillo de ajuste M12 x 20	مسمار تثبيت ملولب ام 12x20	AK
AL	92273226	5/16 Unc Philidas Nut	Ecrou Philidas Unc de 5/16	5/16 Unc. Philidas Mutter	Dado 5/16 Unc 'Philidas'	Tuerca Unc. Philidas 5/16	صمولة فيلidas 5/16	AL
AM	95470993	3/8 Shoulder Bolt	Boulon à épaulement de 3/8	3/8 Ansatzbolzen	Bullone 3/8	Perno de tope 3/8	مسمار كنفى 3/8	AM
AN	92274828	1/4 Unf Nut	Ecrou Unf de 1/4	1/4 Unf. Mutter	Dado 1/4 Unf	Tuerca Unf 1/4	صمولة يون اف 1/4	AN
AO	95209367	1/4 Unc Lockwasher	Rondelle bloqueuse Unc de 1/4	1/4 Inc. Sicherungsscheibe	Rondella di fermo 1/4 Unc	Arandela de seguridad Unc. 1/4	فلكة احكام يون سي 1/4	AO
AP	95775037	1/4 x 1/2 x 1 Shoulder Bolt	Boulon à épaulement de 1/4 x 1/2 x 1	1/4 x 1/2 x 1 Ansatzbolzen	Bullone 1/4 x 1/2 x 1	Perno de tope 1/4 x 1/2 x 1	مسمار كنفى 1/4x1/2x1	AP
AQ	95064655	1/4 Unc Steel Washer	Rondelle en acier Unc de 1/4	1/4 Unc. Metaldichtungsring	Rondella d'acciaio 1/4 Unc	Arandela de acero Unc 1/4	فلكة فولاذية يون سي 1/4	AQ
AR	95076733	No 10 Unc Nut	Ecrou Unc No. 10	No. 10 Unc. Mutter	Dado 10 Unc.	Tuerca Unc No. 10	صمولة يون سي رقم 10	AR
AS	92472638	M10 x 20 Whizlock Screw	Vis Whizlock M10 x 20	M10 x 20 zentrifugale Arretierschraube	Vite di fermo M10 x 20	Tornillo Whizlock M10 x 20	برغى ويزلوك ام 20x10	AS
AT	92304401	M10 x 25 Setscrew	Vis M10 x 25	M10 x 25 Feststellschraube	Vite d'arresto M10 x 25	Tornillo de ajuste M10 x 25	مسمار تثبيت ملولب ام 25x10	AT
AU	92304591	M6 Washer,	Rondelle M6	M6 Dichtungsring	Rondella M6	Arandela M6	فلكة ام 6	AU
AV	92398627	M12 x 30mm Whizlock Screw	Vis Whizlock M12 x 30 mm	M12 x 30 mm zentrifugale Arretierschraube	Vite di fermo M12 x 30 mm	Tornillo Whizlock M12 x 30 mm	برغى ويزلوك ام 12x30 مم	AV
AW	92398643	M12 Whiztite Nut	Ecrou Whiztite M12	M12 Schraubenmutter	Dado di fermo M12	Tuerca Whiztite M12	صمولة ويزتيت ام 12	AW
AX	35279025	M8 x 20 Taptite	Taptite M8 x 20	M8 x 20 Gewindeschraube	Vite 'taptite' M8 x 20	Taptite M8 x 20	سدادة ثابتيت ام 20x8	AX
AY	95200267	3/4 Unc x 3" Setscrew	Vis Unc 3/4 Unc x 3"	3/4 Unc. x 3" Feststellschraube	Vite d'arresto 3/4 Unc x 3"	Tornillo de ajuste 3/4 Unc x 3"	مسمار تثبيت ملولب 3/4 يون سي 3x	AY
AZ	35273937	Snubber Washer 83 O/D x 20 I/D	Rondelle bloqueuse 83 O/D x 20 I/D	Dichtungsring für Reibungsstoßdämpfer Außenø x innenø 20	Rondella di blocco; dia. est. 83 x dia. int. 20	Arandela amortiguadora 83 O/D x 20 I/D	فلكة مخمدة القطر الخارجى 83x القطر الداخلى 20	AZ
BA	95069597	Washer Large 3/8" Unc	Grande rondelle Unc de 3/8	Großer Dichtungsring 3/8" Unc.	Rondella larga; 3/8" Unc	Arandela grande 3/8" Unc	فلكة كبيرة 3/8 بوصة يون سي	BA
BB	92271667	Nut 3/4" Unc Aerotight	Ecrou Aerotight Unc de 3/4"	Mutter 3/4" Unc. Aerotight	Dado 3/4" Unc, tipo 'Aerotight'	Tuerca Aerotight 3/4" Unc	صمولة 3/4 بوصة يون سي ايروتايت	BB
BC	92304674	M10 Lockwasher	Rondelle bloqueuse M10	M10 Sicherungsscheibe	Rondella di fermo M10	Arandela de seguridad M10	فلكة احكام ام 10	BC



Item	C.P.N.	FASTENERS	FERMOIRS	BEFESTIGUNGEN	DISPOSITIVI DI CHIUSURA	FIJADORES		
BD	92341973	M6 x 25 Setscrew	Vis M6 x 25	M6 x 25 Feststellschraube	Vite d'arresto M6 x 25	Tornillo de ajuste M6 x 25	مسمار تثبيت ملولب ام ٢٥x٦	BD
BE	92304393	M10 x 20 Setscrew	Vis M10 x 20	M10 x 20 Feststellschraube	Vite d'arresto M10 x 20	Tornillo de ajuste M10 x 20	مسمار تثبيت ملولب ام ٢٠x١٠	BE
BF	95104683	Screw 3/4" x 3 1/2 Unc	Vis Unc 3/4" x 3-1/2	Schraube 3/4" x 3-1/2 Unc.	Vite 3/4" x 3-1/2 Unc	Tornillo 3/4" x 3-1/2 Unc	برغي ٣/٤ بوصة x ٣ ١/٢ بوصة يوان سي	BF
BG	95081808	3/4" Lockwasher	Rondelle bloqueuse de 3/4"	3/4" Sicherungsscheibe	Rondella di fermo 3/4 "	Arandela de seguridad 3/4"	فلكة احكام ٣/٤ بوصة	BG
BH	92304336	M8 x 16 Setscrew	Vis M8 x 16	M8 x 16 Feststellschraube	Vite d'arresto M8 x 16	Tornillo de ajuste M8 x 16	مسمار تثبيت ملولب ام ١٦x٨	BH
BI	35311463	M10 x 30 Capscrew	Vis M10 x 30	M10 x 30 kopfschraube	Vite a testa cilindrica M10 x 30	Tornillo de cabeza M10 x 30	مسمار ملولب هامي ام ٣٠x١٠	BI
BJ	92329283	M10 Washer	Rondelle M10	M10 Dichtungsring	Rondella M10	Arandela M10	فلكة ام ١٠	BJ
BK	92359355	Bolt M10 x 75	Boulon M10 x 75	Bolzen M10 x 75	Bullone M10 x 75	Perno M10 x 75	مسمار ام ٧٥x١٠	BK
BL	95753588	10-Unc x 1/2 Setscrew	Vis 10 - Unc x 1/2	10 - Unc. x 1/2 Feststell- schraube	Vite d'arresto 10 Unc x 1/2	Tornillo de ajuste 10 Unc. x 1/2	مسمار تثبيت ملولب ام ١٠ - يوان سي ١/٢x	BL
BM	92329119	Nut Thin	Ecrou mincé	Mutter, dünn	Dado sottile	Tuerca de pequeña altura	صمولة رقيقة	BM
BN	92367663	M16 x 35 Setscrew	Vis M16 x 35	M16 x 35 Feststellschraube	Vite d'arresto M16 x 35	Tornillo de ajuste M16 x 35	مسمار تثبيت ملولب ام ٣٥x١٦	BN
BO	35285584	M12 x 25 Capscrew	Vis M12 x 25	M12 x 25 kipschraube	Vite a testa cilindrica M12 x 25	Tornillo de cabeza M12 x 25	مسمار ملولب هامي ام ٢٥x١٢	BO
BP	92472679	M5 x 12 Setscrew	Vis M5 x 12	M5 x 12 Feststellschraube	Vite d'arresto M5 x 12	Tornillo de ajuste M5 x 12	مسمار تثبيت ملولب ام ١٢x٥	BP
BQ	92131135	5/32 Rivet	Rivet 5/32	5/32 Niet	Rivetto 5/32	Remache 5/32	برشامة ٥/٣٢	BQ
BR	35288422	M8 x 80 Bolt	Boulon M8 x 80	M8 x 80 Bolzen	Bullone M8 x 80	Perno M8 x 80	مسمار ملولب ام ٨٠x٨	BR
BS	92488733	M8 x 70 Bolt	Boulon M8 x 70	M8 x 70 Bolzen	Bullone M8 x 70	Perno M8 x 70	مسمار ملولب ام ٧٠x٨	BS
BT	92142926	M8 x 75 Bolt	Boulon M8 x 75	M8 x 75 Bolzen	Bullone M8 x 75	Perno M8 x 75	مسمار ملولب ام ٧٥x٨	BT
BU	92304351	M8 x 30 Setscrew	Vis M8 x 30	M8 x 30 Feststellschraube	Vite d'arresto M8 x 30	Tornillo de ajuste M8 x 30	مسمار تثبيت ملولب ام ٣٠x٨	BU
BV	92304443	M12 x 40 Screw	Écrou M12 x 40	M12 x 40 Skt-Schraube	Vite T.E. M12 x 40	Tornillo M12 x 40	برغي ويزلوك ام	BV
BW	92329341	M12 Washer	Rondelle M12	M12 Dichtungsringe	Rondella M12	Arandela M12	برغي ويزلوك ام	BW
BX	92304526	M10 Nut	Ecrou M10	M10 Mutter	Dado M10	Tuerca M10		BX
BY	90141078	M10 x 20 SKT. HD Screw	SKT. HD Écrou M10 x 20	M10 x 20 SKT. HD. Skt-Schraube	SKT. HD Vite T.E. M10 x 20	SKT. HD Tornillo M10 x 25	برغي	BY
CA	92092022	M10 x 20 SKT. HD Screw	SKT. HD Écrou M10 x 20	M10 x 20 SKT. HD Skt-Schraube	SKT. HD Vite T.E. M10 x 20	SKT. HD Tornillo M10 x 20	برغي	CA
CB	95081790	M10 x 25 SKT. HD Screw	SKT. HD Écrou M10 x 25	M10 x 25 SKT. HD Skt-Schraube	SKT. HD Vite T.E. M10 x 25	SKT. HD Tornillo M10 x 25	برغي	CB

Item	C.P.N.	Qty	RECOMMENDED SPARE PARTS AND MAINTENANCE/SERVICE KITS	PIECES DE RECHANGE RECOMMANDEES ET KITS D'ENTRETIEN	EMPFOHLENE ERSATZ-TEILE WARTUNGS- UND INSPEKTIONS-SATZE	SERIE DE RICAMBI CONSIGLIATI KIT DE SERVIZIO	REPUESTOS RECOMENDADOS Y KITS DE MANTENIMIENTO	قطع الغيار الموصى بها وصناديق أدوات الصيانة/الخدمة	
—	92061894	—	Filter Service Kit	Trousse d'enretien du filtre	Service-Set für Filter	Kit servizio filtro	Equipo servicio filtro	طقم خدمة المرشح	—
1	92147453	2	Air Filter Element	Element—Systeme D'aspiration	Filter Einsatz, Lufteinlass	Cartuccia—Filtro Aspirazione	Elemento aire	عنصر مرشح الهواء	1
2	92118678	1	Oil Filter Element Compressor	Element—Filtre à huile Compresseur	Filter Einsatz—Kompressor-öl	Cartuccia—Filtro Olio Compressore	Elemento aceite	عنصر مرشح زيت المضخة	2
3	35292358	1	Oil Filter Element Engine	Element filtre à huile Moteur	Filter Einsatz — Motor-öl	Cartuccia—Filtro Olio Motore	Elemento aceite	عنصر مرشح زيت المحرك	3
4	35292366	1	Fuel Filter Element Engine	Element de filtre à gas oil, Moteur	Filter Einsatz für Kraftstoff, Motor	Cartuccia—Filtro Nafta, Motore	Elemento combustible	عنصر مرشح وقود المحرك	4
—	92650449	—	Recommended Spares Set - Basic (P175WD)	Lot de Base de Pièces Detachées Recommandé	Empfohl. Rep. Satz: Kleiner Rep. Satz	Ricambi Raccomandati Stock Min.	Juego básico de repuestos recomendados (P175WD)	طقم قطع الغيار الاساسية الموصى بها (P175WD)	—
1	92549815	1	Complete Gasket Set	Pochette de Joints Complète	Kompl. Dichtungssatz	Serie Compl. di Guarnizioni	Juego completo de juntas	طقم حشيات كامل	1
2	92118678	1	Oil Filter Element, Compressor	Element, Filtre à Huile Compresseur	Filter-Einsatz, Kompr. Öl	Cartuccia, Filtro Olio Compr.	Elemento filtro de aceite compresor	عنصر مرشح زيت المضغط	2
3	92147453	2	Air Filter Element	Elément de Filtre d'Aspiration	Filter-Einsatz, Lufteinlass	Cartuccia, Filtro Aria	Elemento filtro de aire	عنصر مرشح الهواء	3
4	35292358	1	Oil Filter Element, Engine	Elément de Filtre à Huile Moteur	Filter-Einsatz, Motor-Öl	Cartuccia, Filtro Olio Motore	Elemento filtro de aceite motor	عنصر مرشح زيت المحرك	4
5	35292366	1	Fuel Filter Element, Engine	Elément de Filtre à Gas Oil	Filter-Einsatz, Kraftstoff	Cartuccia, Filtro Nafta Motore	Elemento filtro de combustible motor	عنصر مرشح وقود المحرك	5
6	35288224	1	Belt Fan	Courroie, ventilateur	Keilriemen	Cinghia ventola	Correa del ventilador	سير المروحة	6
7	35326461	1	Belt						
8	92105063	1	Belt						
—	92650456	—	Recommended Spares Set — Intermediate	Lot Intermédiaire de Pièces Detachées Recommandé	Empfohl. Rep. Satz : Mittl	Ricambi Raccomandati: Stock Normale	Juego intermedio de repuestos recomendados	طقم قطع الغيار المتوسطة الموصى بها	—
1	92650449	1	Recommended Spares Set — Basic	Lot de Base de Pièces Detachées Recommandé	Empfohl. Rep Satz : Kleiner	Ricambi Raccomandati: Stock Minimo	Juego básico de repuestos recomendados	طقم قطع الغيار الاساسية الموصى بها	1
2	92120013	1	Cap, Fuel Tank	Bouchon de Reservoir Gas Oil	Tankverschluss	Tappo, Serbatoio Nafta	Tapa, tanque de combustible	غطاء فتحة خزان الوقود	2
3	92076173	2	Relay	Relais	Relais	Relè	Relé	مرحل	3
4	92089556	2	Silencer	Silencieux	Schalldämpfer	Silenziatore	Silenciador	كاتم الصوت	4
5	35583210	1	Valve, Two Way	Soupape, deux voies	Durchgangsventil	Valvola 2 vie	Válvula dos viás	صمام ذو سكتين	5
6	35322379	1	Valve, Blowdown	Soupape, évent	Ausblasventil	Valvola di scarico	Válvula de purga	صمام التفريغ	6
7	35355106	1	Regulator Pressure	Régulateur de pression	Druckregler	Regolatore di pressione	Regulador presión	ضغط المنظم	7
8	92077601	1	Element, Separator	Element Séparateur	Ölabscheider-Einsatz	Cartuccia, Serbatoio Separatore	Elemento separador	عنصر الفاصل	8
9	92095363	1	Gauge, Sight, Oil Level	Tube Niveau en Verre	Ölstandsanzeiger	Indicatore, Livello Olio	Indicador nivel de aceite	مقياس بيان مستوى الزيت	9
10	92086156	1	Switch, Temp. No Olive	Sécurité de Temp.	Temp. Schutzschalter	Termostato A.T.	Interruptor temp. no Olive	مفتاح درجة الحرارة (دون حبة)	10
11	92395268	1	Gauge, Disch. Pressure	Manomètre	Druckmanometer	Manometro	Manómetro presión	مقياس تصريف الضغط	11
12	92480177	1	Switch, Oil Pressure	Sécurité de Pression d'huile	Öl-Druckschalter	Interrutt. Pressione B.P. Olio	Interruptor presión aceite	مفتاح ضغط الزيت	12
13	35327105	1	Diaphragm						13

Item	C.P.N.	Qty	RECOMMENDED SPARE PARTS AND MAINTENANCE/SERVICE KITS	PIECES DE RECHANGE RECOMMANDEES ET KITS D'ENTRETIEN	EMPFOHLENE ERSATZ-TEILE WARTUNGS- UND INSPEKTIONS-SATZE	SERIE DE RICAMBI CONSIGLIATI KIT DE SERVIZIO	REPUESTOS RECOMENDADOS Y KITS DE MANTENIMIENTO	قطع الغيار الموصى بها وصناديق أدوات الصيانة/الخدمة	
	92650464	—	Major Spares Set	Jeu de pièces détachées majeures	großer Ersatzteil - Satz	Ricambi principali	Juego principal de repuestos	طقم قطع غيار رئيسية	
1	92650456	1	Intermediate Spares Set	Jeu de pièces détachées intermédiaires	Zwischensatz Ersatzteile	Ricambi intermedi	Juego intermedio de repuestos	طقم قطع غيار وسيطة	1
2	35287838	3	Mount	Monture	Träger	Sostegno	Soporte	حامل	2
3	92058320	1	Circuit Board	Panneau de circuit	Schaltbrett	Quadro circuito	Cuadro de circuitos	لوحة الدائرة الكهربائية	3
4	35583459	1	Muffler	Silencieux	Auspufftopf	Marmitta	Silenciador de escape	كانم الصوت	4
5	92064120	1	Tailpipe	Tuyau d'échappement arrière	Auspuffrohr	Ugello di uscita	Tubo de escape	أنبوب الذيل	5
6	92071299	1	Cylinder	Cylindre	Zylinder	Cilindro	Cilindro	سلندر	6
7	92078054	1	Valve, Safety	Soupape, sécurité	Sicherheitsventil	Valvola sicurezza	Válvula de seguridad	صمام الأمان	7
8	92294461	3	Valve, Hand	Soupape, manuelle	Handventil	Valvola a mano	Válvula de mano	صمام يدوي	8
9	92306901	1	Hourmeter	Compteur horaire	Stundenmesser	Contaore	Cuentahoras	عداد الساعات	9
10	92079573	1	Cylinder	Cylindre	Zylinder	Cilindro	Cilindro	سلندر	10
11	92086719	1	Switch, Start	Contact, démarrage	Alarmschalter	Interr. avvio	Interruptor poner en marcha	مفتاح بدء التشغيل	11
12	92075530	1	Key	Clé	Schlüssel	Chiave	Llave	مفتاح	12
13	92101054	1	Valve, Check	Soupape, vérification	Kontrollventil	Controllo valvola	Válvula de control	صمام غير مرجع	13
14	35318161	1	Spring, M.P.V.	Ressort	Feder	Molla m.p.v.	Resorte m.q.v.	نابض ام بي في	14
15	92169630	1	Ball Joint	Joint à bille	Kugelverschraubung	Giunto sferico	Rótula	وصلة كروية	15
16	35318708	1	Thermostat	Thermostat	Thermostat	Termostato	Termostato	ترموستات	16
17	35288448	1	Ball	Bille	Kugel	Sfere	Bola	كرية	17
18	35289040	1	Spring	Ressort	Feder	Molla	Resorte	نابض	18
19	92268051	1	Restriction Indicator	Indicateur de restriction	Eindämmungsanzeiger	Indicatore d'ingorgo	Indicador de restricciòn	مؤشر التقييد	19
20	92419290	1	Restriction Indicator	Indicateur de restriction	Eindämmungsanzeiger	Indicatore d'ingorgo	Indicador de restricciòn	مؤشر التقييد	20
21	92147842	1	Valve	Soupape	Ventil	Valvola	Válvula	صمام	21
22	92147511	1	Valve	Soupape	Ventil	Valvola	Válvula	صمام	22



Item	C.P.N.	Qty	REGULATION	REGULATION	REGELUNG	REGOLAZIONE	REGULACION	جهاز التنظيم :	
(1-17)	92080449	1	Unloader Comp.	Valve décharge comp.	Entlastungsventil Komp.	Valvola a farfalla	Descargador comp.	ضاغط المفرغة	(1-17)
(1-13)	36718732	1	Unloader Assy.	Bague de retenue	Entlader-Montagesatz	Insieme di scarico	Montaje descargador	مجموعة المفرغ	(1-13)
1	36718708	1	Unloader Body	Corps valve décharge	Entlastungsventil, Gehäuse	Contentitore	Descargador, cuerpo	بدن المفرغة	1
2	35321553	1	Valve Plate Assy.	Ens. plaque pour valve	Ventilteller-Baugruppe	Montaggio valvola	Montaje válvula	مجموعة صفيحة الصمام	2
3	35588607	1	Gasket	Joint	Dichtung	Rondella	Junta	حشية	3
(4-5)	92110279	1	Piston Housing Assy	Boitier de Piston	Deckel	Coperchio Pistone	Alojamiento del pistón	مبيت الكباس	(4-5)
4	35833821	1	Piston Housing	Cylindre	Kolbengehäuse	Corpo valvola	Cárter pistón	مبيت الكباس	4
5	35318013	1	Piston Housing Bushing	Douille cylindre	Kolbengehäusebuchse	Bussola	Buje cárter pistón	جولة مبيت الكباس	5
6	35317205	1	Spacer Washer	Rondelle entretoise	Distanzscheibe	Distanziale	Arandela separadora	فلكة الماعد	6
7	35322767	1	Spring	Ressort	Feder	Molla	Resorte	نابض	7
(8-9)	92110287	1	Piston Assy	Piston	Kolben	Pistone	Pistón	التفريغ	(8-9)
8	35318005	2	Bush	Douille	Kolbengehäusedichtung	Bussola	Buje	جولة مبيت الكباس	8
9	35588425	1	Unloader Piston	Piston décharge	Entlastungskolben	Pistone	Pistón de la descargadora	كباس المفرغة	9
10	35321603	1	Spring	Ressort	Feder	Molla	Resorte	نابض	10
11	35327105	1	Diaphragm	Membrane	Membran	Membrane	Diafragma	رق	11
12	35317817	1	Washer	Rondelle	U-Scheibe	Rondella	Arandela	فلكة	12
13	35590371	1	Piston Cover	Couvercle piston	Kolbendeckel	Coperchio	Tapa pistón	غطاء الكباس	13
14	35323542	1	Barbed Fitting	Raccord pour flexible	Anschlußstück mit Widerhaken	Raccorderia	Conector arponado	تركيبية شائكة	14
15	35316587	1	Barbed Fitting	Raccord pour flexible	Anschlußstück mit Widerhaken	Raccorderia	Conector arponado	تركيبية شائكة	15
16	35282292	1	Tube	Tube	Rohr	Tubo	Tubo	التيوب	16
17	92497700	1	Plug	Bouchon	Stopfen	Tappo	Tapón	سدادة	17
18	35295005	1	Gasket	Joint	Dichtung	Rondella	Junta	حشية	18
19	35278548	1	Plug	Bouchon	Stopfen	Tappo	Tapón	سدادة	19

Item	C.P.N.	Qty	RECOMMENDED SPARE PARTS AND MAINTENANCE/SERVICE KITS	PIECES DE RECHANGE RECOMMANDEES ET KITS D'ENTRETIEN	EMPFOHLENE ERSATZ-TEILE WARTUNGS- UND INSPEKTIONS-SATZE	SERIE DE RICAMBI CONSIGLIATI KIT DE SERVIZIO	REPUESTOS RECOMENDADOS Y KITS DE MANTENIMIENTO	قطع الغيار الموصى بها وصناديق أدوات الصيانة/الخدمة	
1	92549815		Complete Gasket Set	Pochette de Joint Compl	Kompl. Dichtungssatz	Serie Compl. di Guarnizioni	Juego completo de juntas	طقم كامل من حشبات منع التسرب	1
2	35295005	1	Gasket	Joint	Dichtung	Guarnizione	Junta	حشية الصمام الحائز ذي القرص	2
3	35294610	1	Gasket, Valve Shutoff	Joint, Soupape D'Arrêt D'Huile	Dichtung, Ölstop-Ventil	Guarnizione, Vlv. Intercettazione	Junta, Cierre válvula	حشية صمام القفل	3
5	35288943	1	Gasket, Check Valve	Joint, Clapet	Dichtung, Luftauslassvent	Guarnizione, Vlv. di Non	Junta, Válvula de control	حشية الصمام غير المرجع	5
6	35301761	1	Seal, Oil	Joint D'Etanchéité	Gleitringdichtung	Paraolio, Kompr.	Retenedor, aceite	ختم منع تسرب الزيت	6
7	95482220	2	O-Ring	Joint Torique	O-Ring	O-Ring	Junta tórica	حافة مستديرة	7
8	35596451	1	Gasket, Rear Brg. Hsg.	Joint, Boiter Roult' Arr'	Dichtung f. Hinteres Lagergehäuse	Guarnizione, Coperch. Post.	Junta, Cáster cojinete posterior	حشية مثبت المحمل الخلفي	8
9	35596477	1	Gasket, Gear Case	Joint, Carter de Rotor	Dichtung f. Rotor Gehäuse	Guarnizione, Incastellatura	Junta, Caja de engranajes	حشية صندوق التروس	9
10	35579598	1	Gasket, Oil Temp. Valve	Joint, Valve de Températ Huile	Dichtung f. ventil	Guarnizione Valvola Bypass Olio	Junta, Válvula temp. aceite	حشية صمام درجة حرارة الزيت	10
11	35288414	1	Gasket, Valve Cover	Joint, Vlv. By-Pass Couvercle	Dichtung f. Deckel	Guarnizione, Vlv. By-Pass Olio	Junta, Tapa válvula	حشية غطاء الصمام	11
12	35584242	1	Gasket, Bypass Valve	Joint, Vlv. By-Pass de Temp.	Dichtung f. ventil	Guarnizione, Vlv. By-Pass Olio	Junta, Válvula desvió	حشية صمام التحويل	12
13	95086559	2	O-Ring Min. Pressure Vlv	Joint Torique, Soupape Min. de Press.	O-Ring	O-Ring, Vlv. di Min. Press	Junta tórica, Válvula presión mínima	حافة مستديرة لصمام الضغط الادنى	13
14	35294628	1	Gasket, Min. Pressure Vlv	Joint, Soupape Min. de Pres	Dichtung f. Druckbegr. ventil	Guarnizione, Vlv. di Min. Press.	Junta, Válvula presión mínima	حشية صمام الضغط الادنى	14
15	35279942	1	O-Ring	Joint Torique	O-Ring	O-Ring	Junta tórica	حافة مستديرة	15
16	35293760	1	Gasket, Engine Exhaust	Joint, Systeme Echappment	Dichtung f. Auspuff	Guarnizione, Silenzatore di Scarico	Junta, Escape motor	حشية عماد المحرك	16
17	95358024	1	O-Ring	Joint Torique	O-Ring	O-Ring	Junta tórica	حافة مستديرة	17
18	35334960	1	Gasket	Joint	Dichtung	Guarnizione	Junta	حشية مانعة التسرب	18
19	35588607	1	Gasket - Piston Housing	Joint, Piston	Dichtung	Guarnizione, Pistone	Junta, Cáster pistón	حشية مثبت الكاس	19
20	92290162	1	Seal	Joint	Abdichtung	Tenuta	Sello	حافة خاتمة	20
21	92095413	2	O Ring	Joint Torique	O-Ring	O-Ring	Junta tórica	حافة خاتمة	21
22	92095421	2	O Ring	Joint Torique	O-Ring	O-Ring	Junta tórica	حافة خاتمة	22
23	92338946	1	Seal	Joint	Abdichtung	Tenuta	Sello	حافة خاتمة	23
24	92078088	1	Gasket	Joint	Dichtung	Guarnizione	Junta	حشية	24
25	92065366	1	Seal	Joint	Abdichtung	Tenuta	Sello	حافة خاتمة	25
26	92293661	1	Seal	Joint	Abdichtung	Tenuta	Sello	حافة خاتمة	26
27	92083427	1	Seal	Joint	Abdichtung	Tenuta	Sello	حافة خاتمة	27

